

Aktenvernichter
Document Shredders
Destructeurs de Documents
Papiervernietigers
Distruggidocumenti
Destructoras de Documentos
Dokumentförstörare

DE Betriebsanleitung
EN Operating Instructions
FR Mode d'emploi
NL Gebruiksaanwijzing
IT Manuale d'istruzione
ES Instrucciones de uso
SV Bruksanvisning

IDEAL 4001
IDEAL 4001 CC
IDEAL 4001 SMC Oil

IDEAL 4003
IDEAL 4003 CC
IDEAL 4003 CC Oil
IDEAL 4003 SMC Oil



- Inhaltsverzeichnis •
- Table of Contents • Sommaire •
- Inhoudsopgave • Indice •
- Índice de contenido • Innehållsförteckning •

DE	<u>Bestimmungsgemäßer Gebrauch</u>	<u>3</u>	IT	<u>Usò conforme</u>	<u>4</u>
	<u>Sicherheitshinweise</u>	<u>5</u>		<u>Misure di Sicurezza</u>	<u>5</u>
	<u>Aufstellen</u>	<u>13</u>		<u>Installazione</u>	<u>13</u>
	<u>Bedienung</u>	<u>18</u>		<u>Istruzioni per l'uso</u>	<u>18</u>
	<u>Wartung und Pflege</u>	<u>34</u>		<u>Manutenzione e pulizia</u>	<u>36</u>
	<u>Mögliche Störungen</u>	<u>38</u>		<u>Possibile malfunzionamento</u>	<u>38</u>
	<u>Zubehör</u>	<u>48</u>		<u>Accessori</u>	<u>48</u>
	<u>Technische Information</u>	<u>49</u>		<u>Informazioni Tecniche</u>	<u>50</u>
	<u>Entsorgung</u>	<u>53</u>		<u>Riciclo</u>	<u>54</u>
	<u>EU-Konformitätserklärung</u>	<u>56</u>		<u>Dichiarazione CE di conformità</u>	<u>56</u>
EN	<u>Intended use</u>	<u>3</u>	ES	<u>Usò previsto</u>	<u>4</u>
	<u>Safety precautions</u>	<u>5</u>		<u>Normas de Seguridad</u>	<u>5</u>
	<u>Installation</u>	<u>13</u>		<u>Instalación</u>	<u>14</u>
	<u>Operation</u>	<u>18</u>		<u>Funcionamiento</u>	<u>18</u>
	<u>Maintenance and cleaning</u>	<u>34</u>		<u>Limpieza y mantenimiento</u>	<u>36</u>
	<u>Possible malfunctions</u>	<u>38</u>		<u>Posibles fallos de funcionamiento</u>	<u>38</u>
	<u>Accessories</u>	<u>48</u>		<u>Accesorios</u>	<u>48</u>
	<u>Technical Information</u>	<u>49</u>		<u>Información técnica</u>	<u>51</u>
	<u>Recycling</u>	<u>53</u>		<u>Reciclar</u>	<u>54</u>
	<u>EC-declaration of conformity</u>	<u>56</u>		<u>Declaración CE de conformidad</u>	<u>56</u>
FR	<u>Utilisation conforme</u>	<u>3</u>	SV	<u>Avsedd användning</u>	<u>4</u>
	<u>Consignes de sécurité</u>	<u>5</u>		<u>Säkerhetsföreskrifter</u>	<u>5</u>
	<u>Montage</u>	<u>13</u>		<u>Installation</u>	<u>14</u>
	<u>Utilisation</u>	<u>18</u>		<u>Handhavande</u>	<u>19</u>
	<u>Maintenance et entretien</u>	<u>35</u>		<u>Driftstörning och rengöring</u>	<u>37</u>
	<u>Incidents éventuels</u>	<u>38</u>		<u>Möjliga driftsstörningar</u>	<u>38</u>
	<u>Accessoires</u>	<u>48</u>		<u>Tillbehör</u>	<u>48</u>
	<u>Information technique</u>	<u>50</u>		<u>Technisk information</u>	<u>51</u>
	<u>Recyclage</u>	<u>53</u>		<u>Återvinning</u>	<u>55</u>
	<u>Déclaration de conformité CE</u>	<u>56</u>		<u>EG-försäkran om överensstämmelse</u>	<u>56</u>
NL	<u>Doelmatig gebruik</u>	<u>3</u>			
	<u>Veiligheidsvoorschriften</u>	<u>5</u>			
	<u>Installatie</u>	<u>13</u>			
	<u>Bediening</u>	<u>18</u>			
	<u>Onderhoud</u>	<u>35</u>			
	<u>Mogelijke storingen</u>	<u>38</u>			
	<u>Toebehoren</u>	<u>48</u>			
	<u>Technische gegevens</u>	<u>50</u>			
	<u>Recycling</u>	<u>54</u>			
	<u>EG-verklaring van overeenstemming</u>	<u>56</u>			

- Bestimmungsgemäßer Gebrauch •
 - Intended use • Utilisation conforme •
 - Doelmatig gebruik • Uso conforme •
 - Uso previsto • Avsedd användning •
-

DE 1. Dieser Aktenvernichter ist zum Zerkleinern von Papier vorgesehen. Andere Materialien können den Aktenvernichter beschädigen.
2. Die gehärteten Vollstahl-Messerwellen sind unempfindlich gegenüber kleinen Mengen von Büro- und Heftklammern. Dies gilt jedoch nicht für Modelle mit einem Partikelschnitt von 0,8 x 12 mm und kleiner. In diesem Fall muss das zu zerkleinernde Papier bei der Vernichtung frei von Büro- und Heftklammern sein.
3. Je nach Gerätevariante können auch kleine Mengen an CDs, Kredit- und Kundenkarten sowie Disketten zerkleinert werden. Die Zerkleinerung von CD/DVDs erfordert häufiges Ölen!
Ob Ihr Gerät aufgrund der Leistung und Schnittgeometrie auch zum Zerkleinern dieser Datenträger geeignet ist, erfahren Sie auf **www.ideal.de**.

EN 1. This document shredder is intended for shredding paper. Other materials may damage the shredder.
2. The hardened solid steel blade shafts are insensitive to small amounts of paper clips and staples. This does not apply to models with 0.8 x 12 mm and smaller particle cut. In this case, the paper to be shred must not contain any paper clips or staples.
3. Depending on the device model, small amounts of CDs, credit and customer cards as well as discs can also be shred. It is very important to oil frequently when shredding CD/DVDs. Visit **www.ideal.de** to find out whether your device, because of the output and cutting geometry, is also suitable for shredding these data carriers.

FR 1. Ce destructeur de documents est prévu pour le déchetage de papier. D'autres matériaux peuvent endommager le destructeur de documents.
2. Les arbres porte-lames en acier massif traité supportent de petites quantités de trombones et d'agrafes. Ceci ne vaut pas pour les modèles à coupe de particules 0,8 x 12 mm ou plus petits. Dans ce cas, le papier à détruire doit être débarrassé au préalable des trombones et agrafes.
3. Certains modèles d'appareil permettent également le déchetage de petites quantités de CD, de cartes de crédit ou clients ainsi que de disquettes. La destruction de CD et DVD nécessite une lubrification fréquente du bloc de coupe.
Consultez **www.ideal.de** pour savoir si votre appareil peut également, de par sa puissance et sa géométrie de coupe, détruire ces supports de données.

NL 1. Deze papiervernietiger is bedoeld voor het versnipperen van papier. Andere materialen kunnen de versnipperaar beschadigen.
2. De geharde mesassen van vol staal zijn ongevoelig voor kleine hoeveelheden paperclips en nietjes. Dit geldt niet voor modellen met partikelsnede 0,8 x 12 mm en kleiner. In dit geval moet het te versnipperen papier bij vernietiging vrij zijn van paperclips en nietjes.
3. Al naargelang de variant van het apparaat kunnen deels ook kleine hoeveelheden CDs, krediet- en klantenkaarten en diskettes klein worden gehakt. Het is erg belangrijk de machine regelmatig van olie te voorzien bij het vernietigen van CD/DVD's.
Of uw apparaat, op grond van het vermogen of de snijgeometrie, ook geschikt is voor het fijnhakken van deze gegevensdragers komt u aan de weet op **www.ideal.de**.

- Bestimmungsgemäßer Gebrauch •
 - Intended use • Utilisation conforme •
 - Doelmatig gebruik • Uso conforme •
 - Uso previsto • Avsedd användning •
-

- IT**
1. Questo distruggidocumenti è progettato per distruggere la carta. Altri materiali possono danneggiare il trituratore.
 2. Gli alberi portalamina in acciaio temprato sono resistenti alle piccole quantità di punti metallici e graffette. Ciò non vale per i modelli con un taglio di 0,8 x 12 mm o inferiore. In questo caso bisogna eliminare le punte metalliche e le graffette prima di inserire la carta nel distruggidocumenti.
 3. A seconda del modello è possibile distruggere anche singoli CD, carte di credito, carte clienti e dischetti. La triturazione di CD/DVD richiede un'oliatura frequente. Per sapere se il vostro distruggidocumenti è adatto anche per distruggere questi supporti di dati, visitare il sito **www.ideal.de**.
- ES**
1. Esta trituradora está prevista para triturar papel. Otros materiales pueden dañar la trituradora.
 2. Los ejes de cuchillas de acero macizo templado son insensibles a pequeñas cantidades de clips y grapas. Esto no aplica a los modelos con corte en partículas de 0,8 x 12 mm y menores. En este caso, el papel que se triturará debe estar exento de clips y grapas al momento de destruirlo.
 3. Según la versión del aparato también es posible triturar parcialmente pequeñas cantidades de CD, tarjetas de crédito y de cliente y disquetes. Es muy importante lubricar las cuchillas con frecuencia a la hora de destruir CDs/DVDs. Consulte en **www.ideal.de** si, debido a la potencia y la geometría de corte, el aparato que posee también es adecuado para triturar estos soportes de datos.
- SV**
1. Den här dokumentförstöraren används för att sönderdela papper. Andra material kan skada dokumentförstöraren.
 2. De härdade knivaxlarna i massivt stål är okänsliga mot mindre mängder gem och häftklammer. Detta gäller inte för modeller med partikelskärning på 0,8 x 12 mm eller mindre. I detta fall måste det papper som ska förstöras vara fritt från gem eller häftklammer.
 3. Beroende på maskinvariant kan delvis även mindre mängder CD-skivor, kredit- och kundkort samt disketter förstöras. Viktigt att olja skärverket frekvent vid förstöring av CD/DVD-skivor. Du kan ta reda på om din enhet, baserat på sin prestanda och skärens utformning, även lämpar sig för sönderdelning av denna typ av databärare på **www.ideal.de**.

- Sicherheitshinweise •
 - Safety precautions • Consignes de sécurité •
 - Veiligheidsvoorschriften • Misura di Sicurezza •
 - Normas de Seguridad • Säkerhetsföreskrifter •
-



- DE** Bitte lesen Sie vor Inbetriebnahme des Geräts unbedingt diese Betriebsanleitung und beachten Sie die Sicherheitshinweise. Die Betriebsanleitung muss jederzeit verfügbar sein.
- EN** Please ensure to read this operating manual before starting the machine for the first time and please strictly follow the safety instructions mentioned herein. This manual must be available at any time.
- FR** Nous vous prions de lire attentivement le mode d'emploi avant d'utiliser la machine, et attirons votre attention sur les consignes de sécurité. Les instructions d'utilisation et les consignes de sécurité doivent toujours être disponibles.
- NL** Leest u voor de ingebruik name van het apparaat a.u.b. deze gebruiksaanwijzing goed door en neemt u de veiligheidsinstructies n acht. De gebruiksaanwijzing en de veiligheids-voorschriften moeten altijd binnen handbereik zijn.
- IT** Per favore legga questo manuale di istruzione prima di mettere in funzione il distruggidocumenti e osservi le regole di sicurezza. Le istruzioni d'uso devono essere sempre disponibili.
- ES** Le recomendamos lea las instrucciones antes de poner en funcionamiento esta máquina y cumpla las normas de seguridad. Las instrucciones de servicio y seguridad deben estar siempre disponibles.
- SV** Läs igenom denna bruksanvisning innan ni startar maskinen. Var noga med säkerhetsföreskrifterna. Instruktionsmanualen måste alltid finnas tillgänglig.
-



DE Vorsicht bei langen Haaren!

EN Take care of long hair!

FR Attention aux cheveux longs !

NL Pas op met lang haar!

IT Capelli lunghi possono entrare nella testa di taglio!

ES Tener cuidado con el cabello largo puede enredarse en el cabezal de corte!

SV Undvik långt hår i närheten av skärverket!



DE Nicht in das Schneidwerk greifen!

EN Do not grasp into the cutting mechanism!

FR Ne pas introduire les mains dans le bloc de coupe!

NL Blijf buiten het bereik van de invoeropening!

IT Non toccare il meccanismo di taglio (apertura di alimentazione)!

ES No introducir la mano en la abertura de alimentación del cabezal de corte!

SV Använd inte fingrarna i öppningen till skärverket!



DE Vorsicht bei Krawatten und langen Kleidungsstücken!

EN Take care of ties and other loose pieces of clothing!

FR Attention au port de cravates et autres vêtements flottants !

NL Let op met stropdassen en andere losse kledingdelen!

IT Attenzione alle cravatte e altre parti sporgenti di stoffa!

ES Tener cuidado con las corbatas y todo tipo de prendas sueltas!

SV Var aktsam med slipsar och andra lösa delar av klädsen!



- Sicherheitshinweise •
 - Safety precautions • Consignes de sécurité •
 - Veiligheidsvoorschriften • Misure di Sicurezza •
 - Normas de Seguridad • Säkerhetsföreskrifter •
-



DE Vorsicht, bewegliche Teile!
Wenn das Gerät längere Zeit nicht benutzt wird, ziehen Sie bitte den Netzstecker aus der Steckdose.

EN Caution, moving parts!
If the appliance will not to be used for a longer period of time, please disconnect the mains plug from the socket.

FR Attention, pièces en mouvement!
Si l'appareil n'est pas utilisé pendant une période prolongée, veuillez débrancher la fiche d'alimentation de la prise de courant.

NL Voorzichtig, bewegende delen!
Als het apparaat langere tijd niet wordt gebruikt, moet u de stekker uit het stopcontact trekken.

IT Parti in movimento, attente!
Se il dispositivo non viene utilizzato per un tempo prolungato, estrarre la spina dalla presa.

ES ¡Cuidado, piezas móviles!
Si el aparato no se utilizará durante un tiempo prolongado, extraiga el enchufe de red de la toma de corriente.

SV Försiktiga rörliga delar!
Dra ut nätkontakten ur uttaget om apparaten inte används under en längre tid.



DE Keine Bedienung durch Kinder! Dieses Gerät ist nicht für den Gebrauch an Orten geeignet, an denen sich möglicherweise Kinder aufhalten könnten.

EN No operation by children! This device is not suited for use at locations where children might be present.

FR Pas d'utilisation par un enfant! Cet appareil ne convient pas pour des utilisations dans des endroits où des enfants peuvent être présents.

NL Geen bediening door kinderen! Dit apparaat is niet geschikt voor gebruik op plaatsen waar eventueel kinderen aanwezig kunnen zijn.

IT Non lasciare utilizzare il tagliacarte a bambini! Questo dispositivo non è adatto per l'utilizzo in luoghi dove possono essere presenti bambini.

ES No dejar que la utilicen los niños! Este aparato no es adecuado para el uso en lugares con posible presencia de niños.

SV Installera maskinen utom räckhåll för barn! Denna apparat lämpar sig inte för användning på platser där barn kan vara närvarande.



DE Keine Akkus / Batterien vernichten!

EN Do not destroy accumulators/batteries!

FR Ne pas détruire les piles / batteries !

NL Accu's / batterijen niet vernietigen!

IT Non distruggere pile e batterie!

ES ¡No destruya las baterías / pilas!

SV Krossa inga ackumulatorer/batterier!



- Sicherheitshinweise •
 - Safety precautions • Consignes de sécurité •
 - Veiligheidsvoorschriften • Misure di Sicurezza •
 - Normas de Seguridad • Säkerhetsföreskrifter •
-



DE In der Nähe des Aktenvernichters dürfen keine Spraydosen mit entzündbaren Stoffen verwendet werden!

EN Do not use any spray cans with flammable content near to the document shredder!

FR Ne pas utiliser d'aérosols de substances inflammables à proximité du destructeur de documents !

NL Gebruik in de buurt van de archiefvernietiger geen spuitbussen met ontvlambare stoffen!

IT Non utilizzare bombolette spray in prossimità del tritacarte!

ES ¡No utilizar aerosoles con sustancias inflamables cerca de la trituradora de papel!

SV Använd inga sprayburkar med brandfarliga ämnen i närheten av dokumentförstöraren!



DE Keine entzündbaren Reinigungsmittel verwenden.

EN Do not use any flammable cleaning agents.

FR Ne pas utiliser de détergents inflammables.

NL Gebruik geen ontvlambare reinigingsmiddelen.

IT Non utilizzare detergenti infiammabili.

ES No utilizar productos limpiadores inflamables.

SV Använd inga brandfarliga rengöringmedel.



DE Vorsicht, Teile mit scharfen Ecken und Kanten!

EN Caution, parts with sharp edges and corners!

FR Prudence ! Pièces acérées et tranchantes !

NL Voorzichtig, delen met scherpe hoeken en randen!

IT Cautela, pezzi taglienti e bordi affilati!

ES ¡Atención: piezas con esquinas y bordes afilados!

SV Observera, delar med vassa hörn och kanter!



- Sicherheitshinweise •
- Safety precautions • Consignes de sécurité •
- Veiligheidsvoorschriften • Misure di Sicurezza •
- Normas de Seguridad • Säkerhetsföreskrifter •

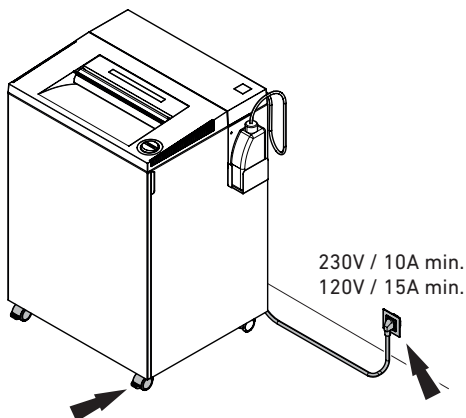

- DE** Freier Zugang zum Netzanschluss.
Das Gerät ist mit 2 feststellbaren Lenkrollen vor dem Wegrollen zu sichern. Vor dem Bewegen prüfen, ob gebremste Lenkrollen gelöst sind!
- EN** Ensure free access to mains.
Use two lockable swivel castors to secure the device from rolling away. Make sure the swivel castors are unlocked before moving the device!
- FR** Ménager un accès libre à la prise de courant.
Bloquer l'appareil contre le déplacement avec 2 roulettes à freins. Vérifier, avant tout déplacement, que les roulettes à feins sont débloquées !
- NL** Zorg voor een vrije toegang bij het stopcontact.
Het apparaat moet met de 2 vastzetbare zwenkwielen tegen wegrollen worden beveiligd. Controleer vóór het verplaatsen of de remmen van de zwenkwielen losgezet zijn!
- IT** Assicurare libero accesso all'energia elettrica.
Proteggere il dispositivo dallo spostamento con 2 ruote bloccabili. Prima di spostare il dispositivo verificare che le ruote frenate siano state sbloccate!
- ES** Asegúrese de tener libre acceso al enchufe principal.
El aparato se asegurará contra desplazamiento mediante 2 ruedas guía bloqueables. Antes de cualquier movimiento, comprobar que las ruedas guía frenadas se hayan soltado.
- SV** Se till att nätanslutningen inte är blockerad.
Apparaten ska säkras från att rulla iväg med två låsbara styrrullar. Kontrollera om bromsade styrrullar är lossade innan den flyttas!

- Sicherheitshinweise •
- Safety precautions • Consignes de sécurité •
- Veiligheidsvoorschriften • Misure di Sicurezza •
- Normas de Seguridad • Säkerhetsföreskrifter •

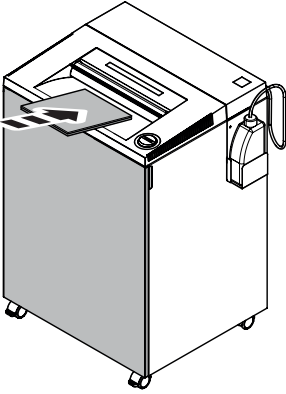

- DE** Der Betrieb des Aktenvernichters darf nur bei geschlossener Türe möglich sein!
- EN** The door must be closed when operating the document shredder!
- FR** Le fonctionnement du destructeur ne doit être possible qu'en cas de porte fermée !
- NL** De papiervernietiger mag alleen functioneren bij gesloten deur.
- IT** Lo sportello deve essere chiuso quando la macchina è in funzione!
- ES** La puerta debe estar cerrada cuando la máquina esté en funcionamiento!
- SV** Dörren måste vara stängd när dokumentförstöraren är i drift!

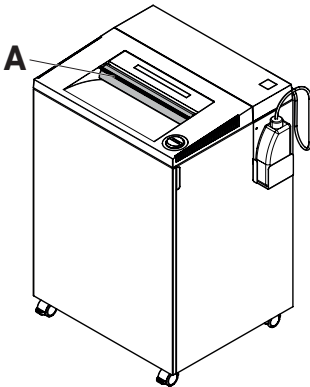

- DE** Der Aktenvernichter darf nicht ohne Sicherheitsklappe (A) betrieben werden!
- EN** The document shredder must not be operated without the safety flap (A)!
- FR** Il est interdit d'utiliser le destructeur de documents sans clapet de sécurité (A) !
- NL** De papiervernietiger mag niet zonder de veiligheidsklep (A) worden gebruikt!
- IT** Non utilizzare il distruggidocumenti senza coperchio di sicurezza (A)!
- ES** ¡La trituradora no se debe hacer funcionar sin la tapa de seguridad (A)!
- SV** Dokumentförstöraren får inte användas utan säkerhetslucka (A)!

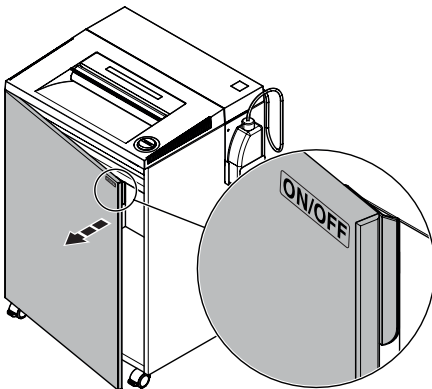

- DE** ON/OFF → Schnell Stopp → Türe öffnen!
- EN** ON/OFF → Quick stop → Open the door!
- FR** ON/OFF → Arrêt rapide → Ouvrir la porte!
- NL** ON/OFF → Nood → Open de deur!
- IT** ON/OFF → Stop veloce → Aprire lo sportello!
- ES** ON/OFF → Parada rápida → Abra la puerta!
- SV** ON/OFF → Snabbstopp → Öppna dörren!



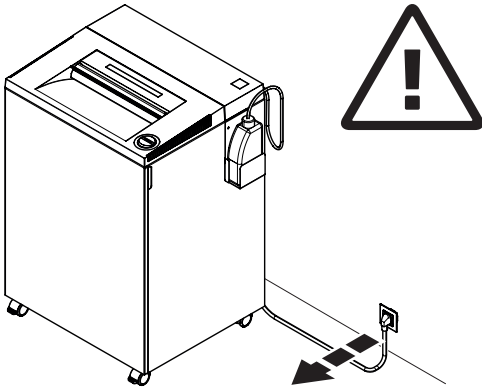



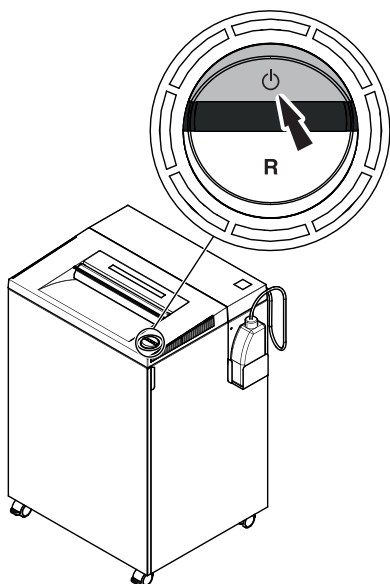

- Sicherheitshinweise •
- Safety precautions • Consignes de sécurité •
- Veiligheidsvoorschriften • Misure di Sicurezza •
- Normas de Seguridad • Säkerhetsföreskrifter •



- DE** Vor der Reinigung des Aktenvernichters bitte den Netzstecker aus der Steckdose ziehen!
Keine eigenständige Reparatur des Aktenvernichters durchführen!
(Siehe Seite 47)
- EN** Please disconnect the mains plug from the socket before cleaning the document shredder!
Do not repair the document shredder yourself! (See page 47)
- FR** Avant de nettoyer le destructeur de documents, veuillez débrancher la fiche d'alimentation de la prise de courant !
Ne pas réparer soi-même le destructeur de documents ! (Voir page 47)
- NL** Trek de stekker uit het stopcontact, voordat u de papiervernietiger reinigt!
Voer zelf geen reparaties uit aan de papiervernietiger!
(Zie pagina 47.)
- IT** Prima di pulire il distruggidocumenti si prega di estrarre la spina dalla presa!
Non effettuare riparazioni arbitrarie sul distruggidocumenti!
(Vedere pagina 47)
- ES** ¡Extraer el enchufe de red de la toma de corriente antes de limpiar la trituradora!
¡No reparar la trituradora por cuenta propia!
(Véase pág. 47)
- SV** Dra ut nätkontakten ur uttaget innan dokumentförstöraren rengörs!
Utför inga självständiga reparationer vid dokumentförstöraren!
(Se sida 47)





- Sicherheitshinweise •
- Safety precautions • Consignes de sécurité •
- Veiligheidsvoorschriften • Misura di Sicurezza •
- Normas de Seguridad • Säkerhetsföreskrifter •

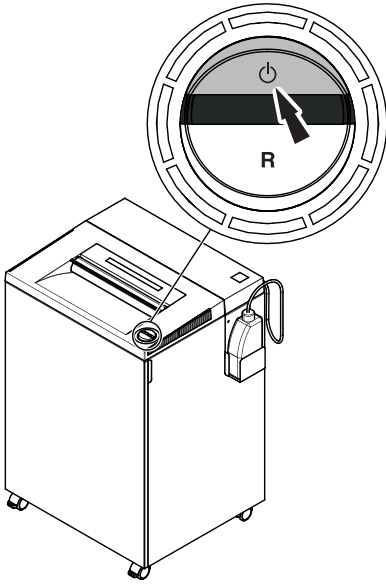

- DE** Der Aktenvernichter kann jederzeit durch Antippen der Ein-/Aus-Taste  ausgeschaltet werden. Automatische Standby-Abschaltung nach 15 Minuten. Die grüne Standby-LED  erlischt. Danach verbraucht das Gerät 0 Wh Energie. Hinweis: Innerhalb dieser 15 Standby-Minuten werden <1 Wh Energie verbraucht.
- EN** The document shredder can be switched off at any time by tapping the on/off button . Automatic standby switch-off takes place after 15 minutes. The green standby LED  goes out. The appliance then consumes 0 Wh of energy. Note: Within these 15 standby minutes, <1Wh of energy is consumed.
- FR** Le destructeur de documents peut être arrêté à tout moment en appuyant sur la touche marche/arrêt . Arrêt automatique en veille après 15 minutes. La LED verte de veille  s'éteint. L'appareil consomme alors 0 Wh d'énergie. Remarque : Pendant ces 15 minutes de veille, l'énergie consommée est <1 Wh.
- NL** De papiervernietiger kan op elk moment worden uitgeschakeld door op de aan-uitknop  te drukken. Automatische stand-by-uitschakeling na 15 minuten. De groene stand-by-LED  gaat uit. Daarna verbruikt het apparaat 0 Wh elektriciteit. Aanwijzing: Tijdens de 15 minuten stand-by wordt <1 Wh elektriciteit verbruikt.
- IT** Il distruggidocumenti può essere spento in qualsiasi momento premendo il pulsante on/off . L'apparecchio si spegne automaticamente dopo essere stato in standby per 15 minuti. Il LED Standby verde  si spegne. In questo modo il consumo di energia del dispositivo sarà pari a 0 Wh. Avviso: in questi 15 minuti di standby il consumo di energia sarà <1 Wh.

- Sicherheitshinweise •
 - Safety precautions • Consignes de sécurité •
 - Veiligheidsvoorschriften • Misure di Sicurezza •
 - Normas de Seguridad • Säkerhetsföreskrifter •
-



- ES** La trituradora se puede apagar en cualquier momento pulsando la tecla ON/OFF . Modo de espera automático tras 15 minutos.
El LED verde de modo de espera  se apaga. A continuación, el aparato consume 0 Wh de energía.
Aviso: En estos 15 minutos de espera se consumen <1 Wh de energía.
- SV** Dokumentförstöraren kan när som helst kopplas från genom att trycka på till-/från-knappen . Automatisk standby-frånkoppling efter 15 minuter. Grön standby-LED  slocknar.
Därefter förbrukar apparaten 0 Wh energi.
Obs: Inom dessa 15 standby-minuter förbrukas <1 Wh energi.

- Aufstellen •
- Installation • Montage •
- Installatie • Installazione •
- Instalación • Installation •

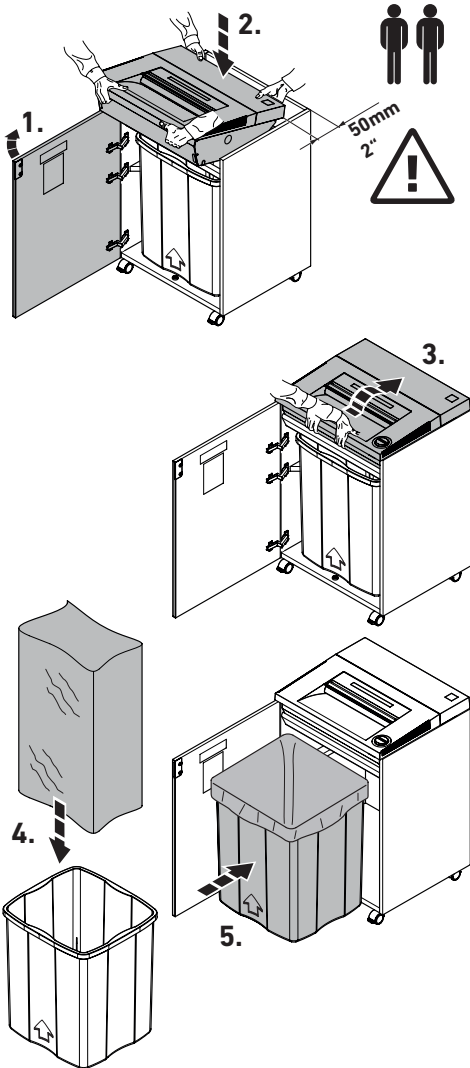

DE Türe öffnen. Den Maschinenkopf mit 2 Personen auf den Unterschrank aufsetzen (siehe Bilder).

⚠ Achtung: Verletzungsgefahr!
Auf die Finger achten!

Alle Modelle haben einen Schnittgutbehälter. Er kann je nach Anforderung mit oder ohne Einwegplastiksack verwendet werden.

EN Open the door. Place the machine head on the base cabinet with the help of 2 people (see pictures).

⚠ Attention: Injury risk!
Watch your fingers!

All models have a container. It can be used with or without a disposable plastic bag, depending on requirements.

FR Ouvrir la porte. Placer la tête de la machine sur le meuble à deux personnes (voir illustrations).

⚠ Attention : Risque de blessure !
Faire attention aux doigts !

Tous les modèles sont équipés d'un bac à déchets de coupe. Selon les besoins, il peut être utilisé avec ou sans sac plastique à usage unique.

NL Open de deur. Plaats de kop van de machine met 2 personen op de onderkast (zie afbeeldingen).

⚠ Let op: verwondingsgevaar!
Let op uw vingers!

Alle modellen hebben een opvangbak voor snippers. Deze kan naar keuze met of zonder plastic wegwerpzak worden gebruikt.

IT Aprire lo sportello. Posizionare la testa della macchina sulla base in 2 persone (vedere la figura).

⚠ Attenzione: pericolo di lesioni!
Prestare attenzione alle dita!

Tutti i modelli sono dotati di un recipiente per il materiale tagliato. A seconda delle esigenze, questo può essere utilizzato con o senza sacco di plastica monouso.

- Aufstellen •
- Installation • Montage •
- Installatie • Installazione •
- Instalación • Installation •

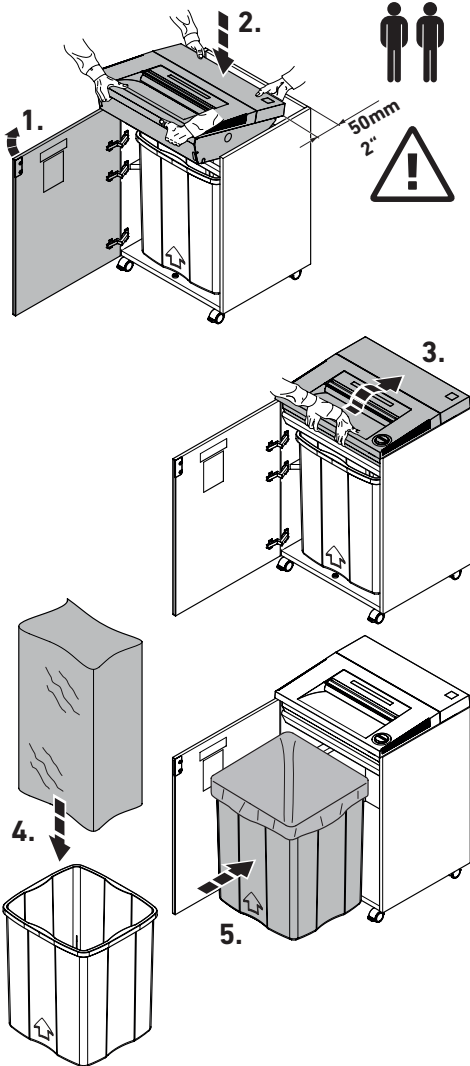

ES Abrir la puerta. Colocar el cabezal de la máquina sobre el armario base con 2 personas (véanse imágenes).

⚠ Atención: ¡Peligro de lesiones!
¡Cuidado con los dedos!

Todos los modelos tienen un contenedor de material de corte. Según necesidad, se puede utilizar con o sin bolsa desechable de plástico.

SV Öppna dörren. Sätt på maskinhuvudet med 2 personer på underskåpet (se bilder).

⚠ OBS! Risk för personskador!
Beakta fingrarna!

Alla modeller har en uppsamlingsbehållare. Den kan beroende på behov användas med eller utan engångsplastpåse.

- Aufstellen •
- Installation • Montage •
- Installatie • Installazione •
- Instalación • Installation •

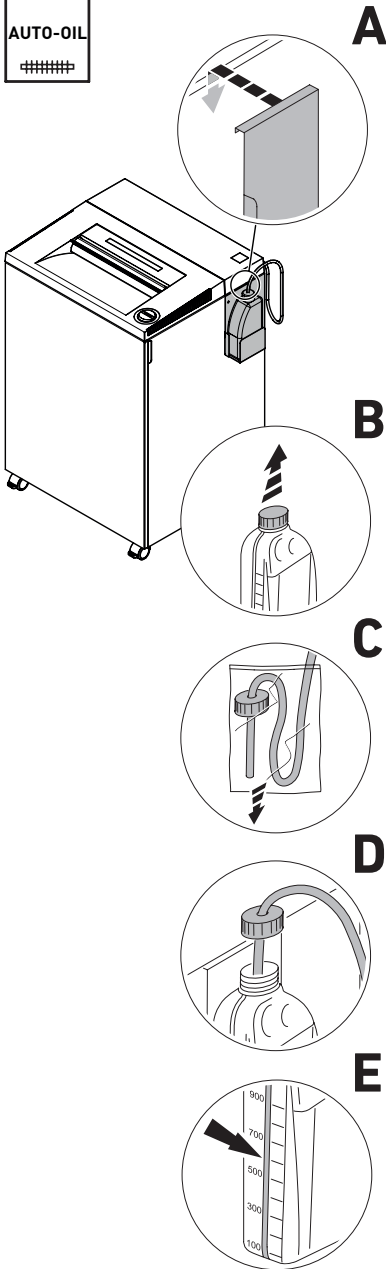

DE Ölflasche installieren (nur bei IDEAL 4001 SMC Oil, IDEAL 4003 CC Oil, IDEAL 4003 SMC Oil)

- Die Halterung für die Ölflasche seitlich am Unterschrank einhängen (A).
- Den Deckel von der Ölflasche entfernen (B).
- Plastikbeutel vom Ölschlauch entfernen (C).
- Ölschlauch in die Ölflasche einführen und den Deckel mit der Ölflasche verschrauben (D).
- Die Ölflasche hat eine Füllstandsanzeige (E).

EN Install the oil bottle (only for IDEAL 4001 SMC Oil, IDEAL 4003 CC Oil, IDEAL 4003 SMC Oil)

- Attach the holder for the oil bottle to the side of the base cabinet (A).
- Remove the cap from the oil bottle (B).
- Remove the plastic bag from the oil hose (C).
- Insert the oil hose into the oil bottle and screw the cap to the oil bottle (D).
- The oil bottle has a fill level indicator (E).

FR Mise en place du flacon d'huile (uniquement pour IDEAL 4001 SMC Oil, IDEAL 4003 CC Oil, IDEAL 4003 SMC Oil)

- Accrocher le support pour le flacon d'huile sur le côté du meuble (A).
- Retirer le bouchon du flacon d'huile (B).
- Retirer le sac en plastique du tuyau d'huile (C).
- Introduire le tuyau d'huile dans le flacon d'huile et visser le couvercle sur le flacon d'huile (D).
- Le flacon d'huile dispose d'un indicateur de niveau (E).

NL Oliefles installeren (alleen bij IDEAL 4001 SMC Oil, IDEAL 4003 CC Oil, IDEAL 4003 SMC Oil)

- Hang de houder voor de olieflles aan de zijkant van de onderkast (A).
- Verwijder de dop van de olieflles (B).
- Verwijder de plastic zak van de olieslang (C).
- Steek de olieslang in de olieflles en schroef de dop op de fles (D).
- De olieflles heeft een vulpeilindicator (E).

- Aufstellen •
- Installation • Montage •
- Installatie • Installazione •
- Instalación • Installation •

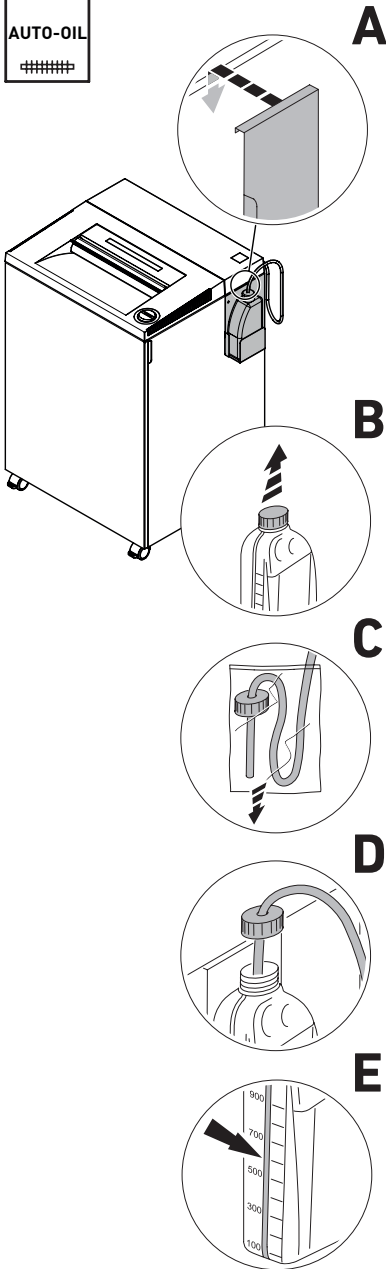

IT Installazione del flacone dell'olio (solo per i modelli IDEAL 4001 SMC Oil, IDEAL 4003 CC Oil, IDEAL 4003 SMC Oil)

- Agganciare il supporto per il flacone dell'olio lateralmente sulla base (A).
- Rimuovere il tappo del flacone dell'olio (B).
- Estrarre il tubo flessibile dell'olio dal sacchetto di plastica (C).
- Inserire il tubo flessibile dell'olio nel flacone dell'olio e avvitare il tappo sul flacone dell'olio (D).
- Il flacone dell'olio possiede un indicatore di livello (E).

ES Instalar la botella de aceite (solo en IDEAL 4001 SMC Oil, IDEAL 4003 CC Oil, IDEAL 4003 SMC Oil)

- Enganchar el soporte para el depósito de aceite en el armario base (A).
- Quitar la tapa de la botella de aceite (B).
- Quitar la bolsa de plástico del tubo de aceite (C).
- Introducir el tubo de aceite en la botella de aceite y atornillar la tapa con la botella de aceite (D).
- La botella de aceite tiene un indicador de nivel (E).

SV Installera oljeflaska (endast hos IDEAL 4001 SMC Oil, IDEAL 4003 CC Oil, IDEAL 4003 SMC Oil)

- Häng in hållaren för oljeflaskan på sidan vid underskåpet (A).
- Ta bort locket från oljeflaskan (B).
- Ta bort platspåsen från oljeslangen (C).
- För in oljeslangen i oljeflaskan och skruva ihop locket med oljeflaskan (D).
- Oljeflaskan har en nivåindikering (E).

- Aufstellen •
 - Installation • Montage •
 - Installatie • Installazione •
 - Instalación • Installation •
-

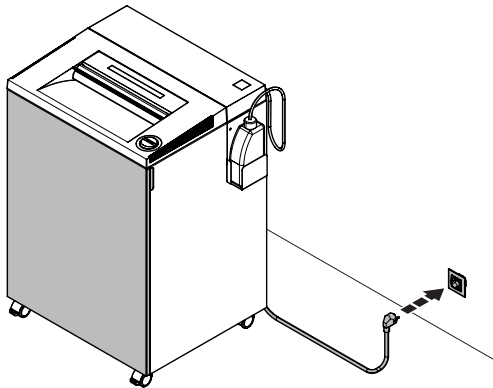

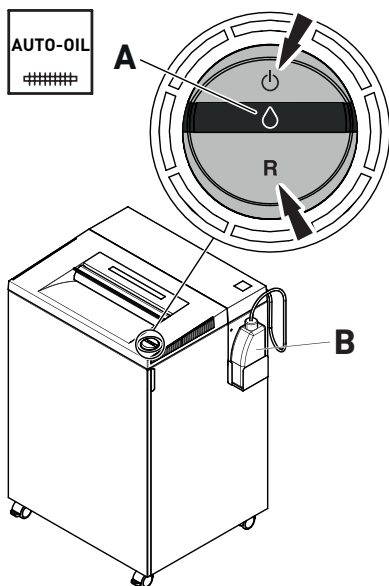

- DE** Türe schließen. Netzstecker an eine Steckdose anschließen.
- EN** Close the door. Connect the mains plug to a socket.
- FR** Fermer la porte. Brancher la fiche d'alimentation sur une prise de courant.
- NL** Sluit de deur. Steek de stekker in het stopcontact.
- IT** Chiudere lo sportello. Inserire la spina nella presa.
- ES** Cerrar la puerta. Conectar el enchufe de red a una toma de corriente.
- SV** Stäng dörren. Anslut nätkontakten vid ett uttag.

- Bedienung •
- Operation • Utilisation •
- Bedienung • Istruzioni per l'uso •
- Funcionamiento • Handhavande •





IDEAL 4001 SMC Oil, IDEAL 4003 CC Oil, IDEAL 4003 SMC Oil



DE Bei Erstinbetriebnahme und wenn die Ölflasche (B) gewechselt wurde:

- Ein-/Aus-Taste  antippen, es leuchtet die grüne Standby-LED .
- Rückwärts-Taste **R** drücken und gedrückt halten, bis die Anzeige „Öltropfen“  (A) nicht mehr rot/weiß blinkt.

EN During initial commissioning and when the oil bottle (B) has been changed:

- Tap the on/off button , the green standby LED  lights up.
- Press and hold the reverse button **R** until the "Oil droplet" display  (A) no longer flashes red/white.



FR Lors de la première mise en service et lorsque le flacon d'huile (B) a été remplacé :

- Appuyer sur la touche marche/arrêt , la LED verte de veille  s'allume.
- Appuyer sur la touche de retour **R** et la maintenir enfoncée jusqu'à ce que le voyant « Goutte d'huile »  (A) ne clignote plus en rouge/blanc.



NL Bij de eerste inbedrijfstelling en wanneer de oliefles (B) werd vervangen:

- Druk op de aan-uitknop , de groene stand-by-LED  gaat branden.
- Houd de achteruitknop **R** ingedrukt, totdat de indicatie 'Oliedruppel'  (A) niet meer rood-wit knippert.

IT All'atto della prima messa in funzione e quando è stato sostituito il flacone dell'olio (B):

- Premere il pulsante on/off : il LED verde Standby si accende .
- Tenere premuto il pulsante Indietro **R** finché la spia "goccia di olio"  (A) non cessa di lampeggiare di colore rosso/bianco.

ES Durante la primera puesta en marcha y cuando se haya cambiado la botella de aceite (B):

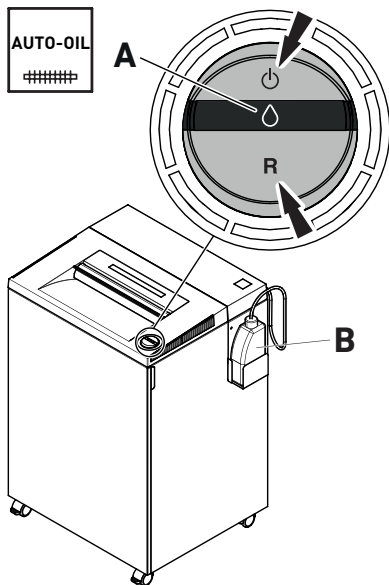

- Pulsar la tecla ON/OFF ; se ilumina el LED verde del modo de espera .
- Pulsar la tecla de retroceso **R** y mantenerla pulsada hasta que la indicación de la gota de aceite  (A) deje de parpadear en rojo/blanco.

- Bedienung •
- Operation • Utilisation •
- Bedienung • Istruzioni per l'uso •
- Funcionamiento • Handhavande •



IDEAL 4001 SMC Oil, IDEAL 4003 CC Oil, IDEAL 4003 SMC Oil

SV Vid första idrifttagning och när oljeflaskan (B) har bytts ut:

- Tryck på till-/från-knappen , en grön standby-LED  lyser.
- Tryck och håll bakåt-knappen **R** tills indikeringen "Oljedroppar"  (A) inte längre blinkar rött/vitt.

- Bedienung •
- Operation • Utilisation •
- Bedienung • Istruzioni per l'uso •
- Funcionamiento • Handhavande •

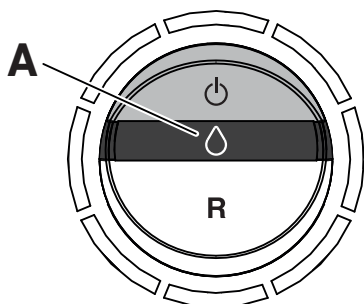

IDEAL 4001 SMC Oil, IDEAL 4003 CC Oil, IDEAL 4003 SMC Oil

DE Die Anzeige „Öltropfen“ \triangle (A) blinkt grün:

→ Die Messerwellen werden beim Vernichten automatisch geölt.
Die Ölflasche ist gefüllt.

Der Öltropfen \triangle (A) blinkt rot/weiß im Wechsel:

→ Die Ölflasche ist leer (Ölflasche wechseln siehe Seite 18)

EN The “Oil droplet” indicator \triangle (A) flashes green:

→ The cutting shafts are automatically lubricated during the shredding process.
The oil bottle is filled.

The oil droplet \triangle (A) flashes alternating red/white:

→ The oil bottle is empty (to change the oil bottle, see page 18)

FR Le voyant « Goutte d’huile » \triangle (A) clignote en vert :

→ Les arbres de coupe sont automatiquement huilés lors de la destruction.
Le flacon d’huile est rempli.

La goutte d’huile \triangle (A) clignote en rouge/blanc en alternance :

→ Le flacon d’huile est vide (pour remplacer le flacon d’huile, voir page 18)

NL De indicatie ‘Oliedruppel’ \triangle (A) knippert groen:

→ De mesassen worden tijdens het versnipperen automatisch gesmeerd.
De oliefles is gevuld.

De oliedruppel \triangle (A) knippert afwisselend rood en wit:

→ De oliefles is leeg (zie pagina 18 voor het vervangen van de oliefles).

IT La spia “goccia di olio” \triangle (A) lampeggia di colore verde:

→ Durante la distruzione dei documenti gli alberi portalambe vengono oliati automaticamente.
Il flacone dell’olio è pieno.

La goccia di olio \triangle (A) lampeggia alternativamente di colore rosso/bianco:

→ Il flacone dell’olio è vuoto (per la sostituzione del flacone dell’olio vedere pagina 18)

- Bedienung •
- Operation • Utilisation •
- Bedienung • Istruzioni per l'uso •
- Funcionamiento • Handhavande •

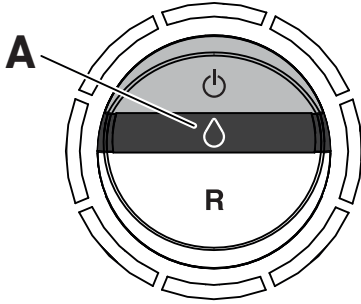

**IDEAL 4001 SMC Oil, IDEAL 4003 CC Oil,
IDEAL 4003 SMC Oil**

ES La indicación de la gota de aceite  (A) parpadea en verde:

→ Los ejes de las cuchillas se aceitan automáticamente durante la trituración. La botella de aceite está llena.

La gota de aceite  (A) parpadea alternativamente en rojo/blanco:

→ La botella de aceite está vacía (cambiar la botella de aceite, véase pág. 18)









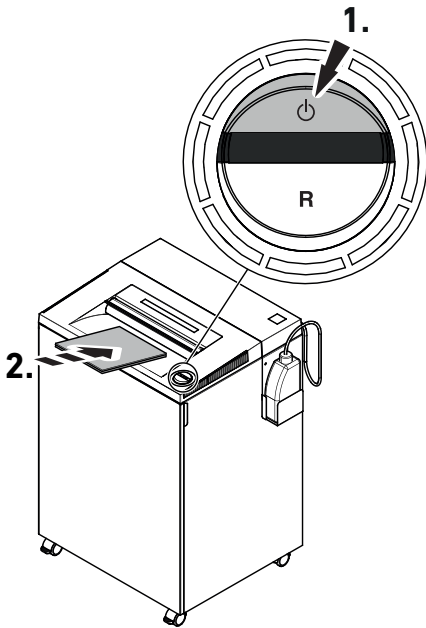







SV Indikeringen "Oljedroppar"  (A) blinkar grönt:

→ Knivaxlarna oljas automatiskt vid förstöring. Oljeflaskan är fylld.



Oljedroppen  (A) blinkar omväxlande rött/vitt:

→ Oljeflaskan är tom (byt oljeflaska se sida 19)



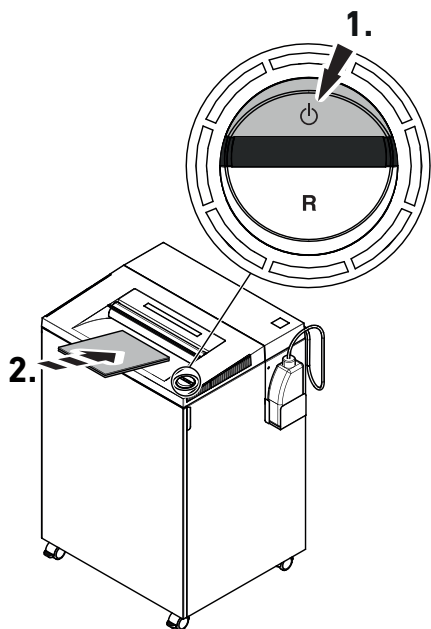

- DE** Die Ein-/Aus-Taste  antippen (1.). Die grüne Standby-LED  leuchtet, der Aktenvernichter ist betriebsbereit. Automatischer Anlauf bei Papierzufuhr (2.). Der Aktenvernichter kann jederzeit durch Antippen der Ein-/Aus-Taste  ausgeschaltet werden. Automatische Standby-Abschaltung nach 15 Minuten. Die grüne Standby-LED  erlischt. Danach verbraucht der Aktenvernichter keinen Strom mehr.
- EN** Tap the on/off button  (1.). The green standby LED  lights up and the document shredder is ready for operation. Automatic start-up on paper feed (2.). The document shredder can be switched off at any time by tapping the on/off button . Automatic standby switch-off takes place after 15 minutes. The green standby LED  goes out. After this, the document shredder no longer consumes electricity.
- FR** Appuyer sur la touche marche/arrêt  (1.). La LED verte de veille  s'allume, le destructeur de documents est prêt à fonctionner. Démarrage automatique lorsque du papier est introduit (2.). Le destructeur de documents peut être arrêté à tout moment en appuyant sur la touche marche/arrêt . Arrêt automatique en veille après 15 minutes. La LED verte de veille  s'éteint. Le destructeur de documents ne consomme alors plus de courant.
- NL** Druk op de aan-uitknop  (1.). De groene stand-by-LED  gaat branden, de papiervernietiger is klaar voor gebruik. Automatisch opstarten bij papierinvoer (2.). De papiervernietiger kan op elk moment worden uitgeschakeld door op de aan-uitknop  te drukken. Automatische stand-by-uitschakeling na 15 minuten. De groene stand-by-LED  gaat uit. Daarna verbruikt de papiervernietiger geen stroom meer.





IT Premere il pulsante on/off  (1.). Il LED verde Standby  si accende, il distruggidocumenti è pronto per l'uso. Avvio automatico all'inserimento della carta (2.).



Il distruggidocumenti può essere spento in qualsiasi momento premendo il pulsante on/off . L'apparecchio si spegne automaticamente dopo essere stato in standby per 15 minuti.

Il LED Standby verde  si spegne. Dopodiché il distruggidocumenti non consuma più corrente.

ES Pulsar la tecla ON/OFF  (1.). El LED verde de modo de espera  se ilumina; la trituradora está lista para operar. Arranque automático en la alimentación de papel (2.).

La trituradora se puede apagar en cualquier momento pulsando la tecla ON/OFF . Modo de espera automático tras 15 minutos.

El LED verde de modo de espera  se apaga. A continuación, la trituradora no consume más energía.

SV Tryck på till-/från-knappen  (1.). Grön standby-LED  lyser, dokumentförstöraren är inte driftklar.

Automatisk start vid papperstillförsel (2.). Dokumentförstöraren kan när som helst kopplas från genom att trycka på till-/från-knappen . Automatisk standby-frånkoppling efter 15 minuter.

Grön standby-LED  slocknar. Därefter förbrukar dokumentförstöraren ingen ström längre.

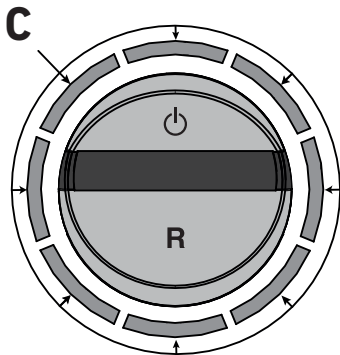
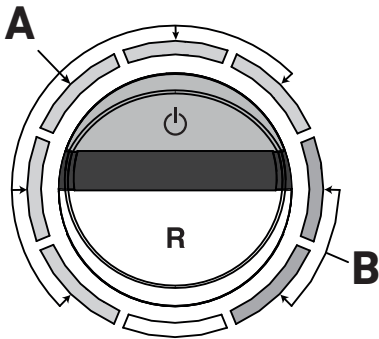
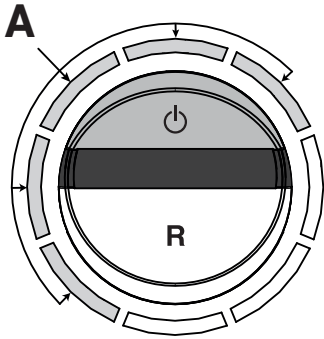

DE Alle Modelle haben eine ECC+ Kapazitätskontrolle (Electronic Capacity Control).

Diese zeigt beim Vernichten die aktuelle Geräteauslastung an.

ECC+ LEDs leuchten grün (A).

→ Normale Kapazitätsauslastung.

ECC+ LEDs leuchten grün (A) und orange (B).

→ Maximale Kapazitätsauslastung.

ECC+ LEDs leuchten alle rot (C).

→ Automatischer Stopp bei zu viel Papier, automatischer Rücklauf bei Papierstau.

EN All models have ECC+ capacity control (Electronic Capacity Control).

It shows the current device utilisation during shredding.

ECC+ LEDs light up green (A).

→ Normal capacity utilisation.

ECC+ LEDs light up green (A) and orange (B).

→ Maximum capacity utilisation.

ECC+ all LEDs light up red (C).

→ Automatic stop in case of too much paper, automatic return in case of paper jam.

FR Tous les modèles sont équipés d'un contrôle de capacité ECC+ (Electronic Capacity Control).

Celui-ci indique la charge actuelle de l'appareil lors de la destruction.

Les LED ECC+ s'allument en vert (A).

→ Capacité d'utilisation normale.

Les LED ECC+ s'allument en vert (A) et en orange (B).

→ Capacité d'utilisation maximale.

Les LED ECC+ s'allument toutes en rouge (C).

→ Arrêt automatique en cas de quantité de papier trop importante, retour automatique en cas de bourrage papier.

NL Alle modellen hebben een ECC+ -capaciteitsregeling (Electronic Capacity Control).

Tijdens het versnipperen geeft deze de apparaatbelasting aan.

ECC+-LED's zijn groen (A).

→ Normale belasting.

ECC+-LED's kleuren groen (A) en oranje (B).

→ Maximale belasting.

ECC+-LED's kleuren allemaal rood (C).

→ Automatische stop in geval van te veel papier, automatische terugloop in geval van papierstoring.

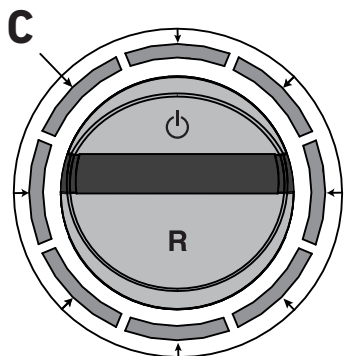
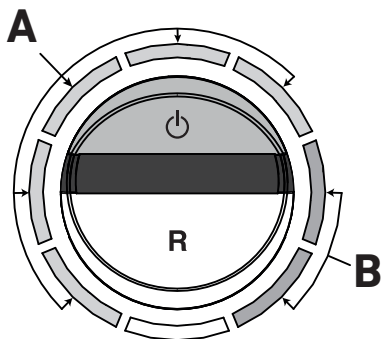
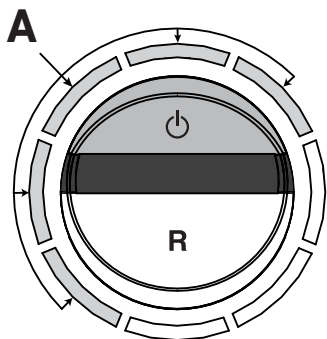

IT Tutti i modelli sono dotati del sistema ECC+ (Electronic Capacity Control) per il controllo della capacità del dispositivo.

Durante la distruzione dei documenti questo sistema indica lo sfruttamento del dispositivo.

I LED dell'ECC+ si accendono di colore verde (A).

→ Sfruttamento normale della capacità.

I LED dell'ECC+ si accendono di colore verde (A) e arancione (B).

→ Sfruttamento massimo della capacità.

I LED dell'ECC+ si accendono tutti di colore rosso (C).

→ Stop automatico per quantità eccessiva di carta, ritorno automatico se la carta si è inceppata.

ES Todos los modelos tienen un control de capacidad ECC+ (Electronic Capacity Control).

Indica el grado de utilización del aparato durante la trituración.

Los LED de ECC+ se iluminan en verde (A).

→ Utilización normal de la capacidad.

Los LED de ECC+ se iluminan en verde (A) y naranja (B).

→ Utilización máxima de la capacidad.

Los LED de ECC+ se iluminan todos en rojo (C).

→ Parada automática si hay demasiado papel, retroceso automático en caso de atasco de papel.

SV Alla modeller har en ECC+ -kapacitetskontroll (Electronic Capacity Control).

Dessa visar den aktuella apparatbelastningen vid förstöring.

ECC+ LED:er lyser grönt (A).

→ Normal kapacitetsbelastning.

ECC+ LED:er lyser grönt (A) och orange (B).

→ Maximal kapacitetsbelastning.

Alla ECC+ LED:er lyser rött (C).

→ Automatiskt stopp vid för mycket papper, automatisk retur vid papperstrassel.

- Bedienung •
- Operation • Utilisation •
- Bedienung • Istruzioni per l'uso •
- Funcionamiento • Handhavande •

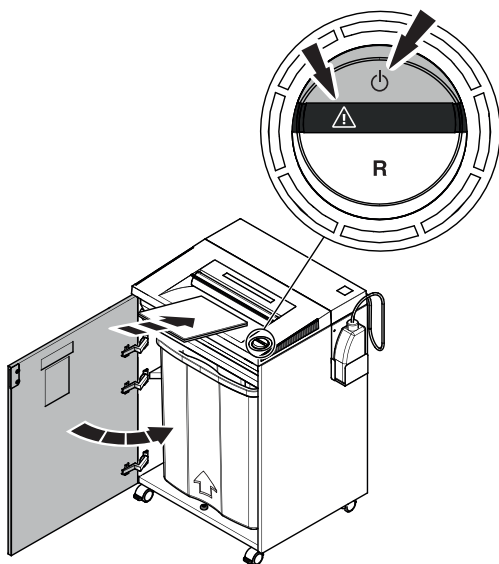

DE Anzeige „Warndreieck“ ⚠ leuchtet rot und die Standby-LED ⏻ blinkt grün.

→ Die Türe ist offen, das Gerät stoppt automatisch. Türe schließen.

EN The “Warning triangle” indicator ⚠ lights up red and the standby LED ⏻ flashes green.

→ The door is open, en, the appliance stops automatically. Close the door.

FR Le voyant « Triangle d’avertissement » ⚠ s’allume en rouge et la LED de veille ⏻ clignote en vert.

→ La porte est ouverte, l’appareil s’arrête automatiquement. Fermer la porte.

NL De indicatie ‘Gevarendriehoek’ ⚠ licht rood op en de stand-by-LED ⏻ knippert groen.

→ De deur is open, het apparaat stopt automatisch. Sluit de deur.

IT La spia “Triangolo” ⚠ si accende di colore rosso e il LED Standby ⏻ lampeggia di colore verde.

→ Lo sportello è aperto, il dispositivo si arresta automaticamente. Chiudere lo sportello.

ES La indicación del triángulo de advertencia ⚠ se ilumina en rojo y el LED de modo de espera ⏻ parpadea en verde.

→ La puerta está abierta; el aparato se detiene automáticamente. Cerrar la puerta.

SV Indikeringen “Varningstriangel” ⚠ lyser rött och standby-LED ⏻ blinkar grönt.

→ Dörren är öppen, apparaten stoppar automatiskt. Stäng dörren.

- Bedienung •
- Operation • Utilisation •
- Bedienung • Istruzioni per l'uso •
- Funcionamiento • Handhavande •

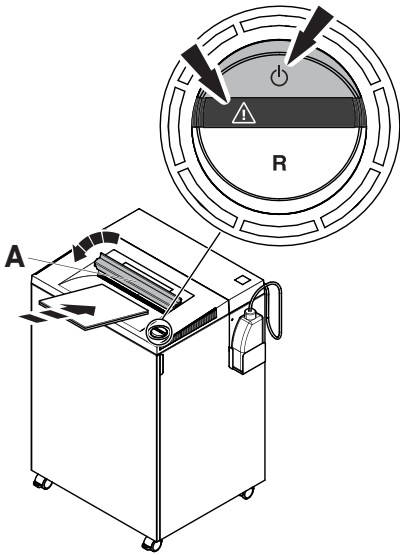

DE Anzeige "Warndreieck" ⚠ leuchtet orange und die Standby-LED ⏻ blinkt grün.

→ Die Sicherheitsklappe (A) ist offen, das Gerät stoppt automatisch. Sicherheitsklappe schließen, Papier kann wieder zugeführt werden.

Hinweis:

Durch Antippen der Rückwärts-Taste R reversiert das Schneidwerk auch bei geöffneter Sicherheitsklappe.

EN The "Warning triangle" indicator ⚠ lights up orange and the standby LED ⏻ flashes green.

→ The safety flap (A) is open, the appliance stops automatically. Close the safety flap, paper can be fed in again.

Note:

Tapping the reverse button R reverses the cutting unit even when the safety flap is open.

FR Le voyant « Triangle d'avertissement » ⚠ s'allume en orange et la LED de veille ⏻ clignote en vert.

→ Le clapet de sécurité est ouvert (A), l'appareil s'arrête automatiquement. Fermer le clapet de sécurité, du papier peut à nouveau être introduit.

Remarque :

En appuyant sur la touche de retour R, le mécanisme de coupe s'inverse même si le clapet de sécurité est ouvert.

NL De indicatie 'Gevarendriehoek' ⚠ licht oranje op en de stand-by-LED ⏻ knippert groen.

→ De veiligheidsklep (A) is open, het apparaat stopt automatisch. Sluit de veiligheidsklep, er kan weer papier worden ingevoerd.

Aanwijzing:

Door op de achteruitknop R te drukken, draait het snijwerk omgekeerd, zelfs als de veiligheidsklep open is.

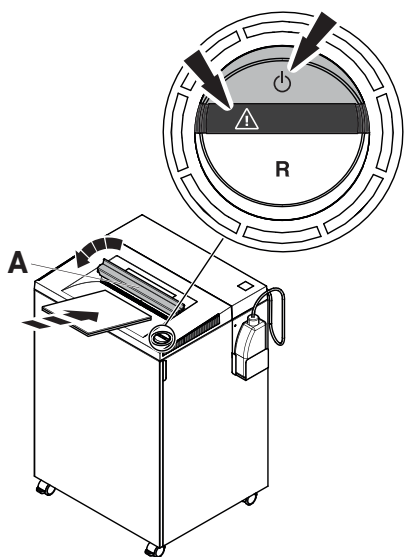

IT La spia “Triangolo”  si accende di colore arancione e il LED Standby  lampeggia di colore verde.

→ Il coperchio di sicurezza (A) è aperto, il dispositivo si arresta automaticamente. Chiudere il coperchio di sicurezza, dopodiché sarà di nuovo possibile introdurre la carta.

Aviso:



Premendo il pulsante Indietro **R** l'unità di taglio si inverte anche a coperchio di sicurezza aperto.

ES La indicación del triángulo de advertencia  se ilumina en naranja y el LED de modo de espera  parpadea en verde.

→ La tapa de seguridad (A) está abierta; el aparato se detiene automáticamente. Cerrar la tapa de seguridad; se puede volver a suministrar papel.

Aviso:

Pulsando la tecla de retroceso **R**, el mecanismo de corte cambia de sentido incluso con la tapa de seguridad abierta.

SV Indikeringen “Varningstriangel”  lyser orange och standby-LED  blinkar grönt.

→ Säkerhetsluckan (A) är öppen, apparaten stoppar automatiskt.

Stäng säkerhetsluckan, papper kan åter matas in.

Obs:

Genom att trycka på reverseringsknappen **R** reverserar skärverket även vid öppnad säkerhetslucka.

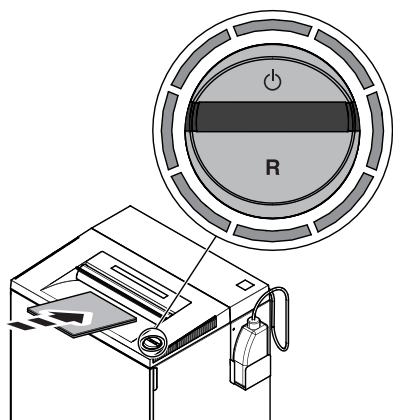

DE Alle ECC+ LEDs leuchten kurz rot auf.

→ Bei Papierstau stoppt und reversiert das Gerät automatisch.

Bei Bedarf:

1. Rückwärts-Taste **R** antippen, das Schneidwerk reversiert.
2. Gestautes Papier entnehmen.
3. Weniger Papier zuführen.

EN All ECC+ LEDs light up red for a short amount of time.

→ In the event of a paper jam, the device stops and reverses automatically.

If required:

1. Press the reverse button **R**, the cutting unit reverses.
2. Remove jammed paper.
3. Feed in less paper.

FR Toutes les LED ECC+ s'allument brièvement en rouge.

→ En cas de bourrage papier, l'appareil s'arrête et s'inverse automatiquement.

En cas de besoin :

1. Appuyer sur la touche de retour **R** pour inverser le mécanisme de coupe.
2. Retirer le papier coincé.
3. Introduire moins de papier.

NL Alle ECC+-LED's lichten even rood op.

→ Bij een papierstoring stopt het apparaat automatisch en wordt de draairichting omgekeerd.

Indien nodig:

1. Druk op de achteruitknop **R**, het snijwerk draait omgekeerd.
2. Verwijder vastgelopen papier.
3. Voer minder papier in.

IT Tutti i LED dell'ECC+ LED si accendono brevemente di colore rosso.

→ Se si verifica un inceppamento della carta il dispositivo si arresta e si inverte automaticamente.

Se necessario:

1. Premere il pulsante Indietro **R**, l'unità di taglio si inverte.
2. Rimuovere la carta inceppata.
3. Introdurre meno carta.

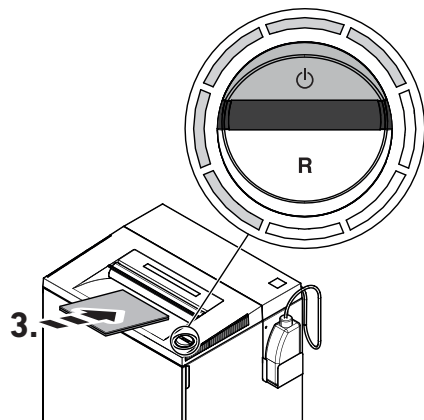
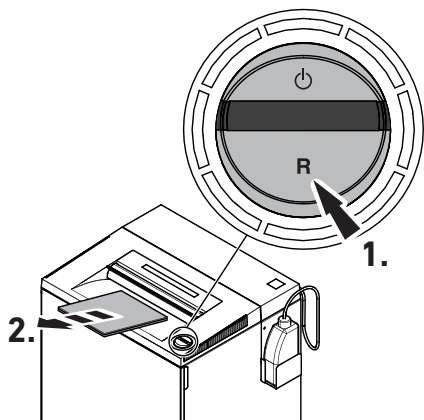

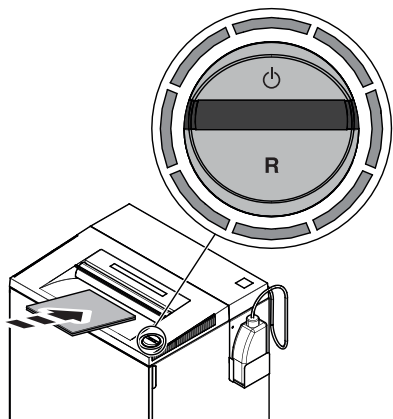

ES Todos los LED de ECC+ se iluminan brevemente en rojo.

→ En caso de atasco de papel, el aparato se detiene y cambia de sentido automáticamente.

Si es necesario:

1. Pulsar la tecla de retroceso **R**; el mecanismo de corte cambia de sentido.
2. Retirar el papel atascado.
3. Suministrar menos papel.

SV Alla ECC+ -LED:er lyser kort upp.

→ Vid papperstrassel stoppar och reverserar apparaten automatiskt.

Vid behov:

1. Tryck på bakåt-knappen **R**, skärverket reverserar.
2. Ta ut papper som fastnat.
3. Mata in mindre papper.

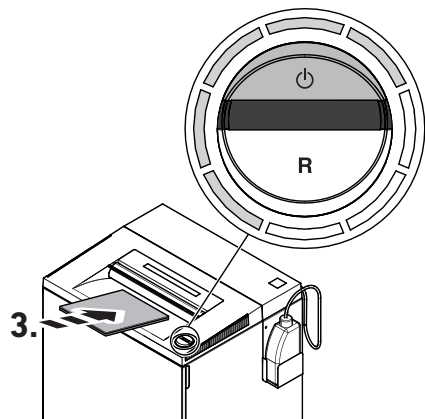
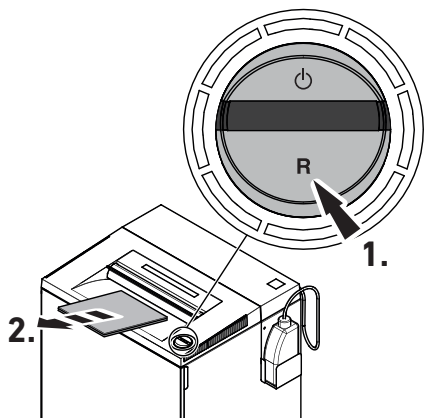

- Bedienung •
- Operation • Utilisation •
- Bedienung • Istruzioni per l'uso •
- Funcionamiento • Handhavande •

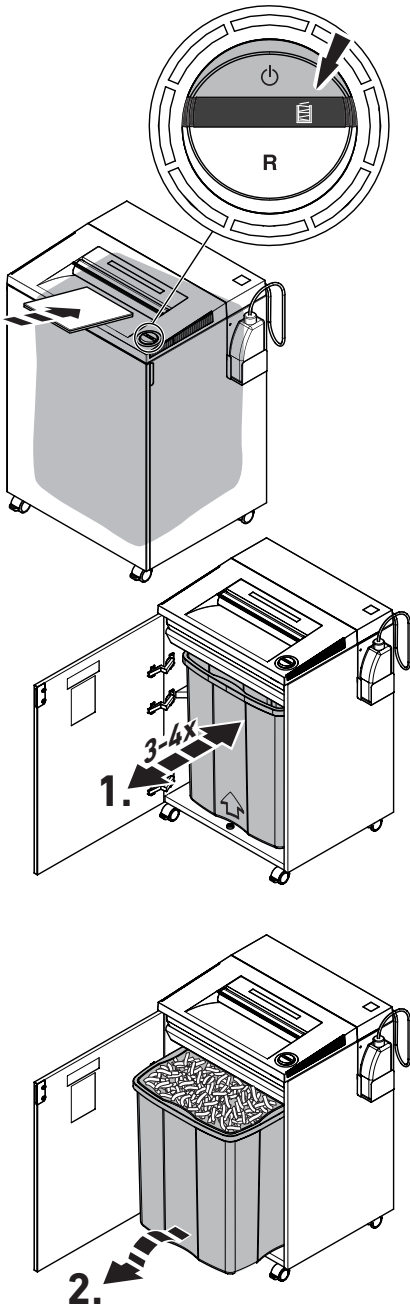

DE Anzeige „Schnittgutbehälter voll“  leuchtet rot und die Standby-LED  blinkt grün.

→ Der Schnittgutbehälter ist voll, das Gerät stoppt automatisch. Schnittgutbehälter entleeren.

Hinweis: Bevor das Gerät stoppt, leuchtet oder blinkt die Anzeige  erst gelb (Schnittgutbehälter ist fast voll).



Tip: Für eine saubere Entnahme des Schnittgutbehälters diesen mehrmals rütteln (1. ; 2.).

EN The “cuttings container full” indicator  lights up red and the standby LED  flashes green.

→ The container is full, the appliance stops automatically. Empty the cuttings container.

Note: Before the appliance stops, the display  first lights up or flashes yellow (cuttings container is almost full).

Tip: To remove the cuttings container cleanly, shake it several times (1. ; 2.).

FR Le voyant « Bac à déchets de coupe plein »  s’allume en rouge et la LED de veille  clignote en vert.

→ Le bac à déchets de coupe est plein, l’appareil s’arrête automatiquement.

Vider le bac à déchets de coupe.

Remarque : Avant que l’appareil ne s’arrête, le voyant  s’allume ou clignote en jaune (le bac à déchets de coupe est presque plein).

Conseil : Pour un retrait propre du bac à déchets de coupe, secouez-le plusieurs fois (1. ; 2.).

NL De indicatie ‘Opvangbak vol’  licht rood op en de stand-by-LED  knippert groen.

→ De opvangbak voor snippers is vol, het apparaat stopt automatisch.



Maak de opvangbak leeg.

Aanwijzing: Voordat het apparaat stopt, kleurt of knippert de indicatie  eerst geel (de opvangbak is bijna vol).

Tip: Schud de opvangbak een paar keer, om hem zonder morsen te kunnen verwijderen (1. ; 2.).

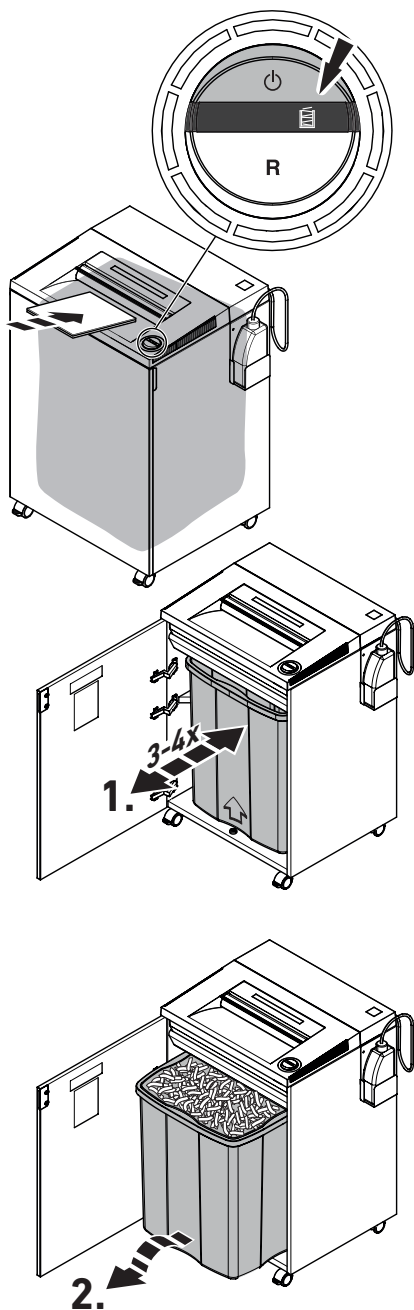

- Bedienung •
- Operation • Utilisation •
- Bediening • Istruzioni per l'uso •
- Funcionamiento • Handhavande •



IT La spia "Recipiente materiale tagliato pieno"  si accende di colore rosso e il LED Standby  lampeggia di colore verde.



→ Il recipiente del materiale tagliato è pieno, il dispositivo si arresta automaticamente. Svuotare il recipiente del materiale tagliato. Avviso: Prima che il dispositivo si arresti, la spia  si accende o lampeggia dapprima di colore giallo (il recipiente del materiale tagliato è quasi pieno).

Suggerimento: Per prelevare correttamente il recipiente del materiale tagliato, scuoterlo più volte (1. ; 2.).

ES La indicación de contenedor de material de corte lleno  se ilumina en rojo y el LED de modo de espera  parpadea en verde.

→ El contenedor de material de corte está lleno; el aparato se detiene automáticamente. Vaciar el contenedor de material de corte. Aviso: Antes de que el aparato se detenga, la indicación  se ilumina o parpadea en amarillo (el contenedor de material de corte está casi lleno).

Consejo: Para permitir una extracción limpia del contenedor de material de corte, sacuda el contenedor varias veces (1. ; 2.).

SV Indikeringen "uppsamlingsbehållare full"  lyser rött och standby-LED  blinkar grönt.

→ Uppsamlingsbehållaren är full, apparaten stoppar automatiskt.

Töm uppsamlingsbehållaren.

Obs: Innan apparaten stoppar, lyser eller blinkar indikeringen  först gult (uppsamlingsbehållaren är nästan full).

Tips: Skaka aldrig uppsamlingsbehållaren för att kunna ta ut den rent (1. ; 2.).

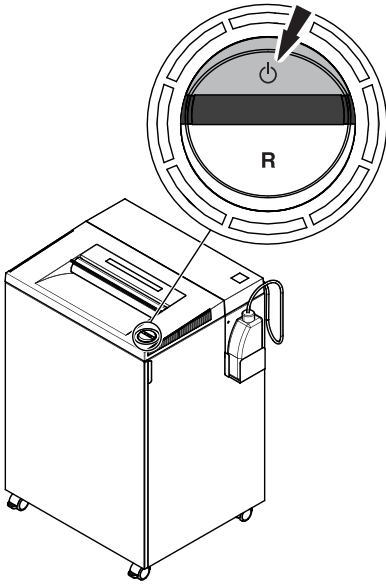

DE Nachdem das letzte Blatt vernichtet worden ist, stoppt das Gerät automatisch.

→ Das Gerät bleibt im Standby-Modus und schaltet nach 15 Minuten ab.
Die grüne Standby-LED  erlischt.

EN After the last sheet has been shredded the appliance stops automatically.

→ The device remains in standby mode and switches off after 15 minutes.
The green standby LED  goes out.

FR Une fois que la dernière feuille a été détruite, l'appareil s'arrête automatiquement.

→ L'appareil se met en veille puis s'éteint au bout de 15 minutes.
La LED verte de veille  s'éteint.

NL Wanneer het laatste vel is versnipperd, stopt het apparaat automatisch.

→ Het apparaat blijft in stand-by en schakelt na 15 minuten uit.
De groene stand-by-LED  gaat uit.

IT Dopo aver distrutto l'ultimo foglio, il dispositivo si arresta automaticamente.

→ Il dispositivo rimane in modalità Standby e dopo 15 minuti si spegne.
Il LED Standby verde  si spegne.

ES Una vez que se ha triturado la última hoja, el aparato se detiene automáticamente.

→ El aparato permanece en el modo de espera y se apaga tras 15 minutos.
El LED verde de modo de espera  se apaga.

SV Efter att det sista bladet förstörts stoppar apparaten automatiskt.

→ Apparaten stannar i standby-läge och kopplas från efter 15 minuter.
Grön standby-LED  slocknar.

- Wartung und Pflege •
- Maintenance and cleaning • Maintenance et entretien •
- Onderhoud • Manutenzione e pulizia •
- Limpieza y mantenimiento • Driftstörning och rengöring •

**IDEAL 4001, IDEAL 4001 CC,
IDEAL 4003, IDEAL 4003 CC**

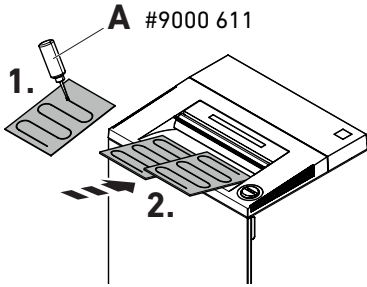

**IDEAL 4001 CC, IDEAL 4003 CC
Partikelschnitt/Particle cut**

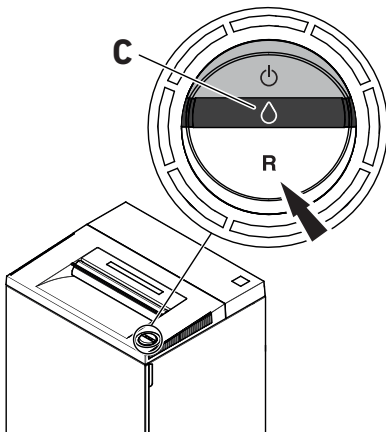
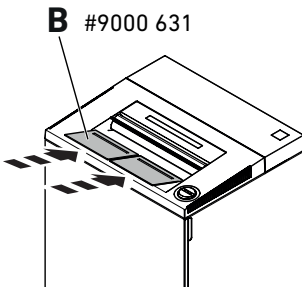

**DE Nur bei IDEAL 4001, IDEAL 4001 CC,
IDEAL 4003, IDEAL 4003 CC**

Nach jedem gefüllten Schnittgutbehälter oder bei nachlassender Schneidleistung Schneidwerk ölen!

Nutzen Sie ausschließlich IDEAL Spezialöl (A) bei allen Schneidwerken. Alternativ können Sie bei Partikelschnitt-Schneidwerken unser IDEAL-Ölpapier (B) verwenden.

Bestell Nr. siehe Seite 48.

Andere Öle können den Aktenvernichter beschädigen!

Die Empfehlung „Schneidwerk ölen“ wird als roter Öltropfen ◊ (C) angezeigt:

Öltropfen ◊ leuchtet grün:

→ Schneidwerk ist geölt.

Öltropfen ◊ leuchtet orange:

→ Schneidwerk kann geölt werden.

Öltropfen ◊ leuchtet rot:

→ Schneidwerk ölen.

Nachdem die Messerwellen geölt wurden, kann die Anzeige wie folgt zurückgesetzt werden:

Rückwärts-Taste **R** drücken und gedrückt halten, bis der Öltropfen ◊ weiß aufleuchtet.

**EN Only for IDEAL 4001, IDEAL 4001 CC,
IDEAL 4003, IDEAL 4003 CC**

Oil the cutting unit every time the container is full or when cutting performance decreases!

Only use IDEAL special oil (A) for all cutting units. Alternatively, for particle-cutting units, you can use our IDEAL oil paper (B).

Order no. see page 48.

Other oils can damage the document shredder!

The “Oil the cutting unit” recommendation is displayed as a red droplet of oil ◊ (C):

Oil droplet ◊ lights up green:

→ Cutting unit is oiled.

Oil droplet ◊ lights up orange:

→ Cutting unit can be oiled.

Oil droplet ◊ lights up red:

→ Oil the cutting unit.

After the cutting shafts have been oiled, the display can be reset as follows:

Press and hold the reverse button **R** until the oil droplet ◊ lights up white.

- Wartung und Pflege •
- Maintenance and cleaning • Maintenance et entretien •
- Onderhoud • Manutenzione e pulizia •
- Limpieza y mantenimiento • Driftstörning och rengöring •

**IDEAL 4001, IDEAL 4001 CC,
IDEAL 4003, IDEAL 4003 CC**

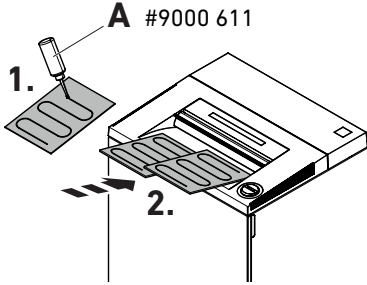

**IDEAL 4001 CC, IDEAL 4003 CC
Coupe croisée/Snippers**

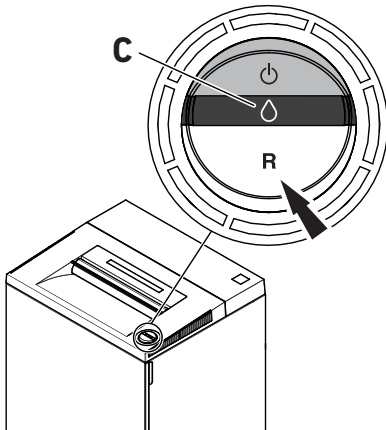
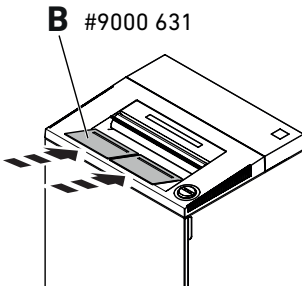

**FR Uniquement pour IDEAL 4001,
IDEAL 4001 CC, IDEAL 4003, IDEAL 4003 CC**

Huiler le mécanisme de coupe après chaque remplissage du bac à déchets de coupe ou lorsque la performance de coupe diminue !

Utilisez exclusivement l'huile spéciale IDEAL (A) sur tous les mécanismes de coupe. Pour les systèmes de coupe en particules, vous pouvez également utiliser nos feuilles lubrifiantes IDEAL (B).

Pour la référence, voir page 48.

D'autres huiles risquent d'endommager le destructeur de documents !

La recommandation « Huiler le mécanisme de coupe » s'affiche sous la forme d'une goutte d'huile rouge (C) :

La goutte d'huile s'allume en vert :

→ Le mécanisme de coupe est huilé.

La goutte d'huile s'allume en orange :

→ Le mécanisme de coupe peut être huilé.

La goutte d'huile s'allume en rouge :

→ Huiler le mécanisme de coupe.

Après avoir huilé les arbres de coupe, l'affichage peut être réinitialisé comme suit :

Appuyer sur la touche de retour **R** et la maintenir enfoncée jusqu'à ce que la goutte d'huile s'allume en blanc.

**NL Alleen voor IDEAL 4001, IDEAL 4001 CC,
IDEAL 4003, IDEAL 4003 CC**

Telkens als de opvangbak voor snippers vol is of wanneer het snijresultaat slechter wordt, moet het snijwerk worden geolied!

Gebruik voor het snijwerk uitsluitend de speciale IDEAL-olie (A). Bij snijwerk voor minisnippers kunt ons

IDEAL-oliepapier (B) gebruiken.

Bestelnr. zie pagina 48.

Andere olie kan de papiervernietiger beschadigen!

De aanbeveling 'Snijwerk smeren' verschijnt als een rode oliedruppel (C) :

Oliedruppel is groen:

→ Het snijwerk is geolied.

Oliedruppel kleurt oranje:

→ Het snijwerk mag worden geolied.

Oliedruppel kleurt rood:

→ Olie het snijwerk.

Nadat de mesassen zijn geolied, kan de

indicatie als volgt worden gereset:

Houd de achteruitknop **R** ingedrukt, totdat de oliedruppel wit oplicht.

- Wartung und Pflege •
- Maintenance and cleaning • Maintenance et entretien •
- Onderhoud • Manutenzione e pulizia •
- Limpieza y mantenimiento • Driftstörning och rengöring •

IDEAL 4001, IDEAL 4001 CC, IDEAL 4003, IDEAL 4003 CC

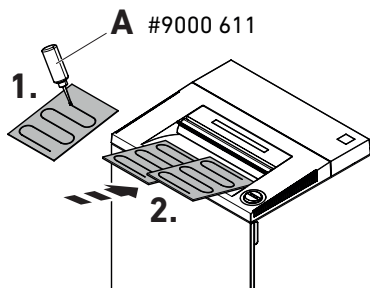

IDEAL 4001 CC, IDEAL 4003 CC Taglio a frammento/Corte en partículas

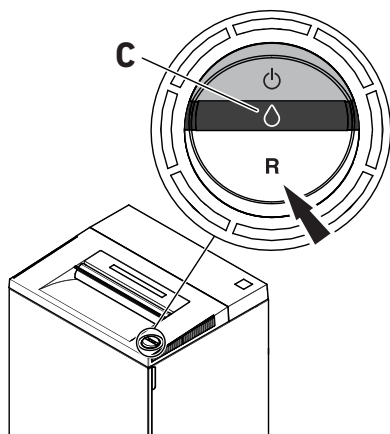
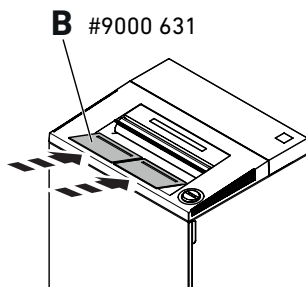

IT Solo per i modelli IDEAL 4001, IDEAL 4001 CC, IDEAL 4003, IDEAL 4003 CC
Ogni volta che si riempie completamente il recipiente del materiale tagliato, oppure se la potenza di taglio si riduce, oliare l'unità di taglio! Utilizzare esclusivamente l'olio speciale IDEAL (A) per tutte le unità di taglio. In alternativa, per le unità di taglio a taglio incrociato utilizzare la carta oleata IDEAL (B). Per il codice articolo vedere pagina 48. Altri tipi di olio possono danneggiare il distruggidocumenti!

Il consiglio "Oliare l'unità di taglio" compare sotto forma di goccia di olio rossa ◊ (C):

La goccia di olio ◊ si accende di colore verde:

→ L'unità di taglio è oliata.

La goccia di olio ◊ si accende di colore arancione:

→ L'unità di taglio può essere oliata.

La goccia di olio ◊ si accende di colore rosso:

→ Oliare l'unità di taglio.

Dopo aver oliato gli alberi portalambe, è possibile resettare la spia come segue:

Tenere premuto il tasto Indietro **R** finché la goccia di olio ◊ non si accende di colore bianco.

ES Solo en IDEAL 4001, IDEAL 4001 CC, IDEAL 4003, IDEAL 4003 CC

¡Aceitar el mecanismo de corte cada vez que el contenedor de material de corte se llene o cuando disminuya el rendimiento de corte! Utilice exclusivamente el aceite especial IDEAL (A) en todos los mecanismos de corte. Como alternativa, en los mecanismos de corte en partículas puede utilizar nuestro papel aceitado IDEAL (B). N.º de pedido, véase pág. 48.

¡Otros aceites pueden dañar la trituradora!
La recomendación de aceitar el mecanismo de corte se indica como una gota roja de aceite ◊ (C):

La gota de aceite ◊ se ilumina en verde:

→ El mecanismo de corte está aceitado.

La gota de aceite ◊ se ilumina en naranja:

→ Se puede aceitar el mecanismo de corte.

La gota de aceite ◊ se ilumina en rojo:

→ Aceitar el mecanismo de corte.

Una vez que se han aceitado los ejes de las cuchillas, la indicación se puede restablecer del modo siguiente:

Pulsar la tecla de retroceso **R** y mantenerla pulsada hasta que la indicación de la gota de aceite ◊ se ilumine en blanco.

- Wartung und Pflege •
- Maintenance and cleaning • Maintenance et entretien •
- Onderhoud • Manutenzione e pulizia •
- Limpieza y mantenimiento • Driftstörning och rengöring •

IDEAL 4001, IDEAL 4001 CC, IDEAL 4003, IDEAL 4003 CC

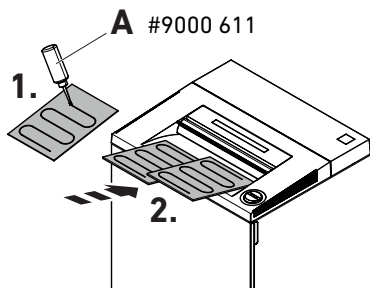

IDEAL 4001 CC, IDEAL 4003 CC Partikel

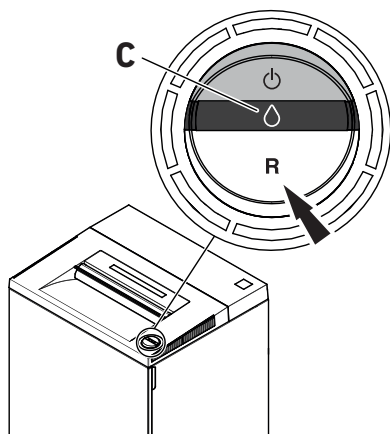
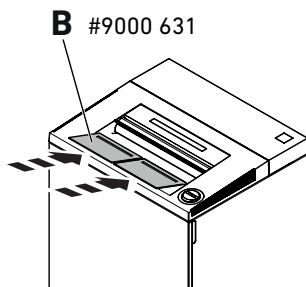

SV Endast hos IDEAL 4001, IDEAL 4001 CC, IDEAL 4003, IDEAL 4003 CC

Olja skärverket efter varje fylld uppsamlingsbehållare eller när skäreffekten avtar!

Använd endast IDEAL-specialolja (**A**) hos alla skärverk. Alternativt kan du för partikelsnitt-skärverk använda vårt IDEAL-oljepapper (**B**).

Beställningsnr se sida 48.

Andra oljor kan skada dokumentförstöraren!

Rekommendationen "Olja skärverk" visas som en röd oljedroppe (C):

Oljedroppen lyser grönt:

→ Skärverk är oljat.

Oljedroppen lyser orange:

→ Skärverk kan oljas.

Oljedroppen lyser rött:

→ Olja skärverk.

Efter att knivaxlarna oljats kan indikeringen återställas som följer:

Tryck på bakåt-knappen **R** och håll den tryckt tills oljedroppe lyser upp vitt.

- Mögliche Störungen •
- Possible malfunctions • Incidents éventuels •
- Mogelijke storingen • Possibile malfunzionamento •
- Posibles fallos de funcionamiento • Möjliga driftsstörningar •

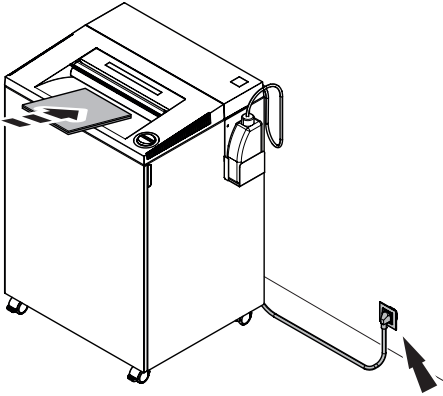

DE Das Gerät läuft nicht an.

Ist der Netzstecker eingesteckt?
→ Netzstecker an eine Steckdose anschließen.

EN The device does not start.

Is the mains plug plugged in?
→ Connect the mains plug to a socket.

FR L'appareil ne démarre pas.

La fiche d'alimentation est-elle branchée ?
→ Brancher la fiche d'alimentation sur une prise de courant.

NL Het apparaat start niet.

Zit de stekker in het stopcontact?
→ Steek de stekker in het stopcontact.

IT Il dispositivo non si avvia.

La spina è inserita?
→ Inserire la spina nella presa.

ES El aparato no se enciende.



¿El enchufe de red está introducido?
→ Conectar el enchufe de red a una toma de corriente.

SV Apparaten startar inte.

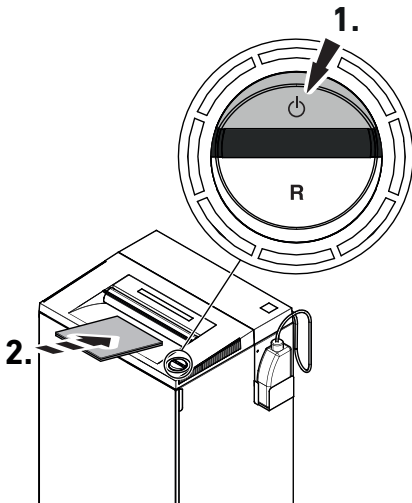

Är nätkontakten inkopplad?
→ Anslut nätkontakten till ett uttag.





DE Das Gerät läuft nicht an.

Leuchtet die Standby-LED  grün?
→ 1. Ein-/Aus-Taste  antippen.
2. Papier zuführen.



EN The device does not start.

Does the standby LED  light up green?
→ 1. Tap the on/off button .



FR L'appareil ne démarre pas.

La LED de veille  est-elle allumée en vert ?
→ 1. Appuyer sur la touche marche/arrêt .

NL Het apparaat start niet.

Licht de stand-by-LED  groen op?
→ 1. Druk op de aan-uitknop .

IT Il dispositivo non si avvia.

Il LED Standby  si accende di colore verde?
→ 1. Premere il pulsante on/off .

- Mögliche Störungen •
- Possible malfunctions • Incidents éventuels •
- Mogelijke storingen • Possibile malfunzionamento •
- Posibles fallos de funcionamiento • Möjliga driftsstörningar •

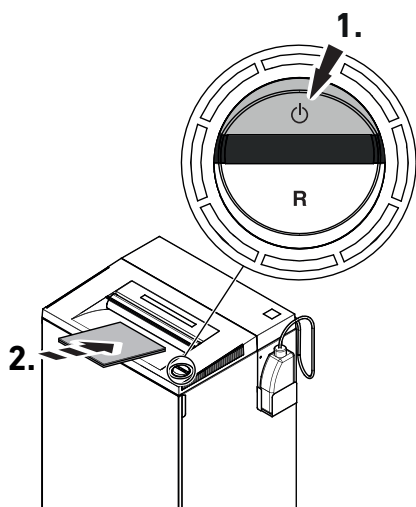

ES El aparato no se enciende.

¿El LED de modo de espera  se ilumina en verde?

→ 1. Pulsar la tecla ON/OFF .

2. Suministrar papel.

SV Apparaten startar inte.

Lyser Standby-LED  grönt?

→ 1. Tryck på till-/från-knappen .

2. Mata in papper.

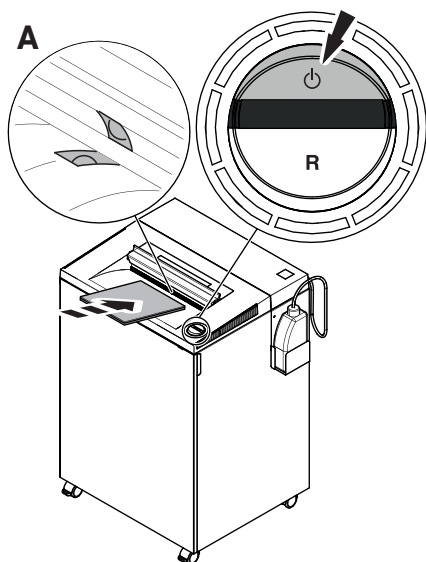

DE Das Gerät läuft nicht an, obwohl die Standby-LED  grün leuchtet?

→ Papier mittig zuführen
(Lichtschranke A).

EN The appliance does not switch on even though the standby LED  is lit green?

→ Centre feed paper
(light beam A).

FR L'appareil ne démarre pas alors que la LED de veille  est allumée en vert ?

→ Introduire le papier au centre
(barrière photoélectrique A).

NL Het apparaat start niet, hoewel de stand-by-LED  groen oplicht?

→ Voer papier in het midden in
(fotocel A).

IT Il dispositivo non si avvia anche se il LED Standby  è acceso di verde?

→ Introdurre la carta al centro
(barriera fotoelettrica A).

ES ¿El aparato no se enciende, aunque el LED de modo de espera  se ilumina en verde?

→ Suministrar papel por el centro
(barrera de luz A).

SV Apparaten startar inte trots att stand-by-LED  lyser grönt?

→ Mata in papper i mitten
(Ljusbom A).

- Mögliche Störungen •
- Possible malfunctions • Incidents éventuels •
- Mogelijke storingen • Possibile malfunzionamento •
- Posibles fallos de funcionamiento • Möjliga driftsstörningar •

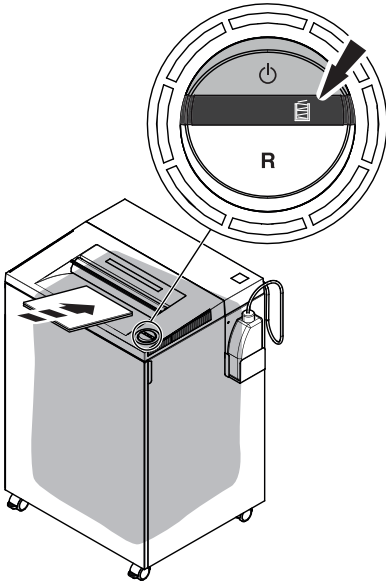

DE Das Gerät läuft nicht.

Leuchtet die Anzeige „Schnittgutbehälter voll“  rot?

→ Schnittgutbehälter leeren (Seite 31).

EN The device does not work.

Does the “cuttings container full” indicator  light up red?

→ Empty the container (page 31).

FR L'appareil ne fonctionne pas.

Le voyant « Bac à déchets de coupe plein »  s'allume-t-il en rouge ?

→ Vider le bac à déchets de coupe (page 31).

NL Het apparaat werkt niet.

Licht de indicatie 'Opvangbak vol'  rood op?

→ Maak de opvangbak voor snippers leeg (pagina 31).

IT Il dispositivo non si avvia.

La spia “Recipiente materiale tagliato pieno”  si accende di colore rosso?

→ Svuotare il recipiente per il materiale tagliato (pagina 32).

ES El aparato no funciona.

¿La indicación de contenedor de material de corte lleno  se ilumina en rojo?

→ Vaciar el contenedor de material de corte (pág. 32).

SV Apparaten fungerar inte.

Lyser indikeringen "Uppsamlingsbehållare full"  rött?

→ Tom uppsamlingsbehållare (sida 32).

- Mögliche Störungen •
- Possible malfunctions • Incidents éventuels •
- Mogelijke storingen • Possibile malfunzionamento •
- Posibles fallos de funcionamiento • Möjliga driftsstörningar •

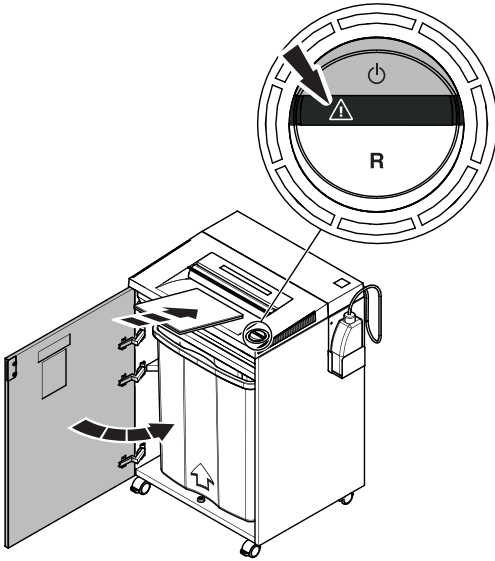

DE Das Gerät läuft nicht.

Leuchtet die Anzeige "Warndreieck" ⚠ rot?
→ Türe schließen. Papier zuführen.

EN The device does not work.

Does the "warning triangle" indicator ⚠ light up red?

→ Close the door. Feed paper.

FR L'appareil ne fonctionne pas.

Le voyant « Triangle d'avertissement » ⚠ s'allume-t-il en rouge ?

→ Fermer la porte. Introduire du papier.

NL Het apparaat werkt niet.

Licht de indicatie 'Gevarendriehoek' ⚠ rood op?

→ Sluit de deur. Voer papier in.

IT Il dispositivo non si avvia.

La spia "Triangolo" ⚠ si accende di colore rosso?

→ Chiudere lo sportello. Introdurre della carta.

ES El aparato no funciona.

¿La indicación del triángulo de advertencia ⚠ se ilumina en rojo?

→ Cerrar la puerta. Suministrar papel.

SV Apparaten fungerar inte.

Lyser indikeringen "Varningstriangel" ⚠ rött?

→ Stäng dörren. Mata in papper.

- Mögliche Störungen •
- Possible malfunctions • Incidents éventuels •
- Mogelijke storingen • Possibile malfunzionamento •
- Posibles fallos de funcionamiento • Möjliga driftsstörningar •

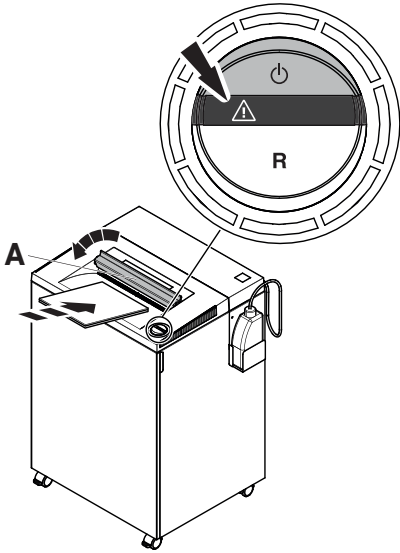

DE Das Gerät läuft nicht.

Leuchtet die Anzeige "Warndreieck"  orange?

→ Sicherheitsklappe (A) schließen.
Papier zuführen.

EN The device does not work.

Does the "warning triangle" indicator  light up orange?

→ Close the safety flap (A).
Feed paper.

FR L'appareil ne fonctionne pas.

Le voyant « Triangle d'avertissement »  s'allume-t-il en orange ?

→ Fermer le clapet de sécurité (A).
Introduire du papier.

NL Het apparaat werkt niet.

Licht de indicatie 'Gevarendriehoek'  oranje op?

→ Sluit de veiligheidsklep (A). Voer papier in.

IT Il dispositivo non si avvia.

La spia "Triangolo"  si accende di colore arancione?

→ Chiudere il coperchio di sicurezza (A).
Introdurre della carta.

ES El aparato no funciona.

¿La indicación del triángulo de advertencia  se ilumina en naranja?

→ Cerrar la tapa de seguridad (A).
Suministrar papel.

SV Apparaten fungerar inte.

Lyser indikatorn "Varningstriangel"  orange?

→ Stäng säkerhetslucka (A).
Mata in papper.

- Mögliche Störungen •
- Possible malfunctions • Incidents éventuels •
- Mogelijke storingen • Possibile malfunzionamento •
- Posibles fallos de funcionamiento • Möjliga driftsstörningar •

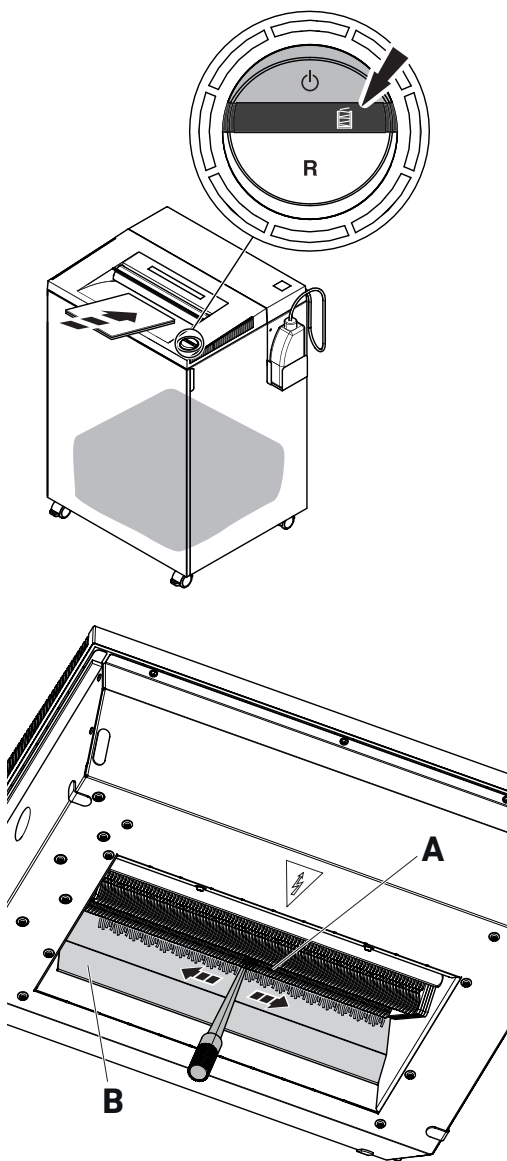

DE Das Gerät läuft nicht.

"Schnittgutbehälter voll"  leuchtet rot, obwohl der Schnittgutbehälter nicht voll ist?

 Netzstecker ziehen!

→ Papierreste zwischen Schneidwerk (A) und Stauklappe (B) z. B. mit einem Pinselstiel entfernen. Das Bild zeigt den Maschinenkopf von unten.

EN The device does not work.

Does the "container full" indicator  light up red although the container is not full?

 Pull out the mains plug!

→ Remove the paper remnants between the cutting unit (A) and the flap (B), e.g. with a brush handle. The picture shows the machine head from below.

FR L'appareil ne fonctionne pas.

Le voyant « Bac à déchets de coupe plein »  s'allume en rouge alors que le bac à déchets de coupe n'est pas plein ?

 Débrancher la fiche d'alimentation !

→ Enlever les restes de papier entre le mécanisme de coupe (A) et le clapet anti-bourrage (B), par ex. à l'aide d'un manche de pinceau. L'illustration montre la tête de la machine vue de dessous.

NL Het apparaat werkt niet.

De indicatie 'Opvangbak vol'  licht rood op, hoewel de opvangbak niet vol is?

 Trek de stekker uit het stopcontact!

→ Verwijder papierresten tussen het snijwerk (A) en de stuwklep (B), bijv. met de steel van een kwast.

De afbeelding toont de kop van de machine van onderaf.

IT Il dispositivo non si avvia.

La spia "Recipiente materiale tagliato pieno"  si accende di colore rosso anche se il recipiente per il materiale tagliato non è pieno?

 Estrarre la spina dalla presa!

→ Rimuovere i residui di carta rimasti incastrati tra l'unità di taglio (A) e la paratia (B), ad esempio con il manico di un pennello. La figura illustra la testa della macchina dal basso.

- Mögliche Störungen •
- Possible malfunctions • Incidents éventuels •
- Mogelijke storingen • Possibile malfunzionamento •
- Posibles fallos de funcionamiento • Möjliga driftsstörningar •

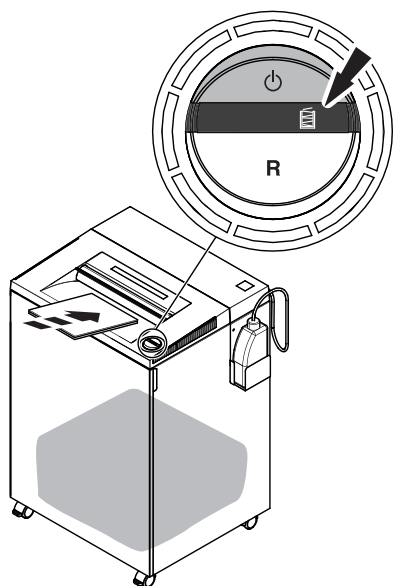

ES El aparato no funciona.

¿La indicación de contenedor de corte lleno se ilumina en rojo, aunque el contenedor no está lleno?

⚠ ¡Retire el enchufe de la toma de corriente!

→ Quitar los restos de papel entre el mecanismo de corte (A) y la tapa de atascos (B) usando, p. ej., el mango de un pincel. En la imagen se muestra el cabezal de una máquina desde debajo.

SV Apparaten fungerar inte.

”Uppsamlingsbehållare full” lyser rött trots att uppsamlingsbehållaren inte är full?

⚠ Dra ut nätkontakt!

→ Avlägsna pappersrester mellan skärverk (A) och trasselucka (B) med t.ex. ett penselskaft. Bilden visar maskinhuvudet nerifrån.

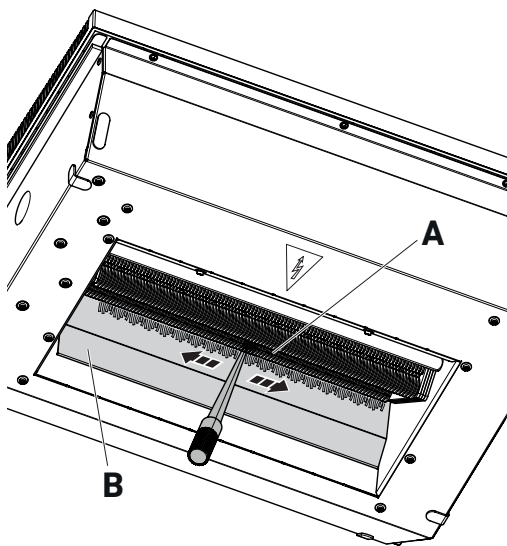

- Mögliche Störungen •
- Possible malfunctions • Incidents éventuels •
- Mogelijke storingen • Possibile malfunzionamento •
- Posibles fallos de funcionamiento • Möjliga driftsstörningar •

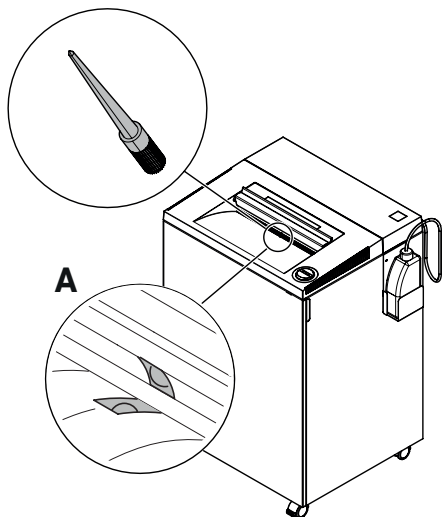

DE Das Gerät stoppt nicht.

- ⚠ Netzstecker ziehen!
- Lichtschranke (A) mit einem Pinsel reinigen.

EN Machine will not stop.

- ⚠ Remove plug.
- Clean the photo cell (A) with a small brush.

FR Le destructeur ne s'arrête plus:

- ⚠ Débrancher le destructeur.
- Dépoussiérer la cellule (A) à l'aide d'un pinceau.

NL Machine stopt niet.

- ⚠ Verwijder de stekker.
- Lichtcel (A) met kwastje schoonmaken.

IT La macchina non si ferma.

- ⚠ Togliere la spina.
- Pulite la fotocellula (A) con una piccola spazzola.

EN La máquina no parará.

- ⚠ Desconecte el enchufe de la toma.
- Limpie la célula fotoeléctrica (A) con un cepillo.

SV Maskinen stannar inte

- ⚠ Ta bort nätanslutningen.
- Rengör fotocellen (A) med en liten borste.

- Mögliche Störungen •
- Possible malfunctions • Incidents éventuels •
- Mogelijke storingen • Possibile malfunzionamento •
- Posibles fallos de funcionamiento • Möjliga driftsstörningar •

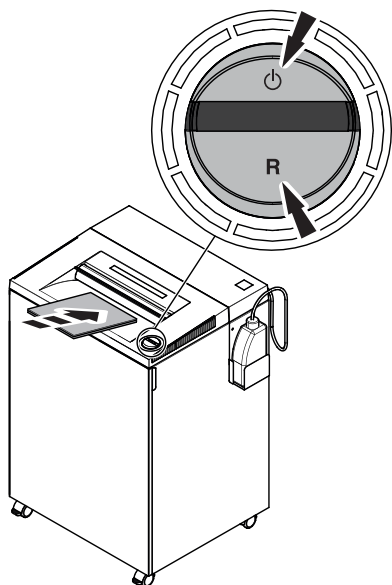

DE Das Gerät stoppt bei Übertemperatur.

Standby-LED  und die Rückwärts-Taste **R** pulsieren rot.

→ Gerät abkühlen lassen.

Standby-LED  leuchtet grün, das Gerät ist wieder betriebsbereit.

EN The appliance stops in the event of excess temperature.

The standby LED  and the reverse button **R** pulsate red.

→ Allow the appliance to cool down.

Standby LED  lights up green, the device is ready for operation again.

FR L'appareil s'arrête en cas de surchauffe.

La LED de veille  et la touche de retour **R** pulsent en rouge.

→ Laisser l'appareil refroidir.

La LED de veille  s'allume en vert, l'appareil est à nouveau prêt à fonctionner.

NL Het apparaat stopt bij oververhitting.

De stand-by-LED  en de achteruitknop **R** knipperen rood.

→ Laat het apparaat afkoelen.

De stand-by-LED  licht groen op, het apparaat is weer klaar voor gebruik.

IT Il dispositivo si arresta in caso di sovratemperatura.

Il LED Standby  e il pulsante Indietro **R** pulsano di colore rosso.

→ Far raffreddare il dispositivo.

Il LED Standby  si accende di colore verde, il dispositivo è nuovamente pronto per l'uso.

ES El aparato de detiene en caso de sobretemperatura.

El LED de modo de espera  y la tecla de retroceso **R** parpadean en rojo.

→ Dejar enfriar el aparato.

El LED de modo de espera  se ilumina en verde; el aparato está otra vez listo para operar.

SV Apparaten stoppar vid övertemperatur.

Standby-LED  och bakåt-knappen **R** pulserar rött.

→ Låt apparaten kylas ner.

Standby-LED  lyser grönt, apparaten är åter driftklar.

- Mögliche Störungen •
 - Possible malfunctions • Incidents éventuels •
 - Mogelijke storingen • Possibile malfuncionamento •
 - Posibles fallos de funcionamiento • Möjliga driftsstörningar •
-

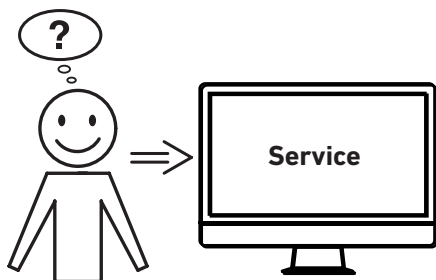

DE Hilft keine der vorher genannten Problemlösungen?

→ Kontakt: Service

- www.krug-priester.com
- service@krug-priester.com

EN Did none of the specified solutions help you with your problem?

→ Contact: Service

- www.krug-priester.com
- service@krug-priester.com

FR Aucune des solutions proposées ici ne peut vous aider ?

→ Contact : Service

- www.krug-priester.com
- service@krug-priester.com

NL Helpt geen van de vorige genoemde probleemoplossingen?

→ Contact: Service

- www.krug-priester.com
- service@krug-priester.com

IT Nessuna delle soluzioni indicate sopra ha risolto il problema?

→ Contatto: Servizio assistenza

- www.krug-priester.com
- service@krug-priester.com

ES ¿Ninguna de las soluciones dadas ha resuelto su problema?

→ Contacto: Servicio

- www.krug-priester.com
- service@krug-priester.com

SV Hjälper ingen av de ovannämnda problemlösningarna?

→ Kontakt: Service

- www.krug-priester.com
- service@krug-priester.com

- Zubehör •
- Accessories • Accessoires •
- Toebehoren • Accessori •
- Accesorios • Tillbehör •

DE Empfohlenes Zubehör
EN Recommended accessories
FR Accessoires recommandés
NL Aanbevolen toebehoren
IT Accessori Raccomandati
ES Accesorios Recomendados
SV Rekommenderade tillbehör

IDEAL 4001, IDEAL 4001 CC, IDEAL 4003, IDEAL 4003 CC



DE Umweltverträgliches Spezialöl (10 x 0,2 Liter).
EN Environmentally friendly oil (10 x 0,2 litre).
FR Huile spéciale biodégradable (10 x 0,2 litre).
NL Milieuvriendelijke olie (10 x 0,2 Liter).
IT Olio biodegradabile (10 x 0,2 litro).
ES Aceite biodegradable (10 x 0,2 litro).
SV Miljövänlig olja (10 x 0,2 Liter).
9000 611

IDEAL 4001 CC, IDEAL 4003 CC

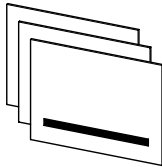

DE Ölpapier (18 Blatt)
EN Oil sheets (18 Sheets)
FR Feuilles lubrifiantes (18 feuilles)
NL De bladen van de olie (18 stuks)
IT Fogli d'olio (18 pezzi)
ES Hojas del a ceite (18 piezas)
SV Olje ark (st. 18)
9000 631

IDEAL 4001 SMC Oil, IDEAL 4003 CC Oil, IDEAL 4003 SMC Oil



DE Umweltverträgliches Spezialöl (5 x 1 Liter).
EN Environmentally friendly oil (5 x 1 litre).
FR Huile spéciale biodégradable (5 x 1 litre).
NL Milieuvriendelijke olie (5 x 1 Liter).
IT Olio biodegradabile (5 x 1 litro).
ES Aceite biodegradable (5 x 1 litro).
SV Miljövänlig olja (5 x 1 Liter).
9000 621

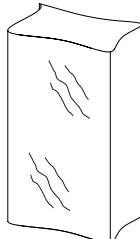

DE Einwegplastiksäcke (50 Stück)
EN Disposable plastic bags (50 pieces)
FR Sacs en plastique à usage unique (50 pièces)
NL Plastic wegwerpzakken (50 stuks)
IT Sacchi di plastica monouso (50 pz.)
ES Bolsas desechables de plástico (50 unidades)
SV Engågsplatspåsar (50 styck)
9000 410

- Technische Information •
- Technical Information • Information technique •
- Technische gegevens • Informazioni Technique •
- Información técnica • Technisk information •



DP 24016



DE Dieses Gerät ist GS-geprüft und entspricht den EU-Richtlinien 2014/35/EU und 2014/30/EU.
Der Schalldruckpegel (L_{pA}), gemessen nach EN 13023:2003, überschreitet nicht den Wert von 70 dB(A).

Messbedingungen	Garantierter Schallleistungspegel L_{WA} [dB]
Leerlauf IDEAL 4001 IDEAL 4003	72,7 73,6
Max. Blattzahl (A4, 80 g/m ²) IDEAL 4001 IDEAL 4003	80,0 82,0

Die spezifischen technischen Daten entnehmen Sie bitte den Angaben auf dem Typenschild des Geräts.
Für die Inanspruchnahme einer Garantieleistung muss das Gerät durch das Typenschild zu identifizieren sein.
Technische Änderungen vorbehalten.

EN This machine is approved by independent safety laboratories and is in compliance with the EC-regulations 2014/35/EU and 2014/30/EU.
The sound pressure level (L_{pA}), measured in accordance with EN 13023:2003, does not exceed the value of 70 dB(A).
The exact technical specifications can be found on the technical specifications sticker on the machine.
To claim under guarantee, the machine must still carry its original identification label.
Subject to alterations without notice.

- Technische Information •
- Technical Information • Information technique •
- Technische gegevens • Informazioni Tecniche •
- Información técnica • Technisk information •



FR Cette machine a subi les contrôles de sécurité et correspond aux directives européennes 2014/35/EU et 2014/30/EU.

Le niveau de pression acoustique (LpA), mesuré selon la norme EN 13023:2003, ne dépasse pas 70 dB(A).

Les indications techniques se retrouvent sur la plaque signalétique de la machine. Pour bénéficier de la garantie, la machine doit pouvoir être identifiée par sa plaque signalétique.

Sous réserve de modifications techniques.

NL Geluidsniveau informatie:

Deze machine is goedgekeurd door toon-aangevende, onafhankelijke veiligheids-instituten en voldoet aan EG-normen 2014/35/EU en 2014/30/EU. Het geluidsdrukniveau (LpA), gemeten in overeenstemming met EN 13023:2003, overschrijdt de waarde van 70 dB(A) niet. De precieze technische specificaties vindt u op het typeplaatje op het apparaat. Bij eventuele garantieclaims, moet de machine voorzien zijn van het originele identificatielabel. Wijzigingen zonder kennisgeving op ont-werp en technische gegevens voorbehouden.

IT Questa macchina ha ottenuto il marchio GS ed è conforme alle norme 2014/35/EU e 2014/30/EU.

Il livello di pressione sonora (LpA), misurato in conformità alla norma EN 13023:2003, non supera il valore di 70 dB(A).

Le esatte specifiche tecniche si trovano sul letichetta adesiva del distruggidocumenti.

Per usufruire della garanzia sulla macchina deve essere presente l'etichetta identificativa originale. Soggetto a modifiche senza avviso.

- Technische Information •
 - Technical Information • Information technique •
 - Technische gegevens • Informazioni Technique •
 - Información técnica • Technisk information •
-

CE



DP 24016

UK
CA

ES Esta máquina está aprobada por laboratorios de seguridad independientes y de conformidad con las regulaciones-CE 2014/35/EU y 2014/30/EU.

El nivel de presión acústica (LpA), medido de acuerdo con la norma EN 13023:2003, no supera el valor de 70 dB(A).

Las especificaciones técnicas exactas se encuentran adheridas a la máquina.

Para cualquier reclamación en garantía, la máquina ha de estar provista de la placa original de identificación.

Sujeto a cambio sin notificación.

SV Maskinen är provad av oberoende säkerhetslaboratorier och är överensstämmande med EC-regler 2014/35/EU och 2014/30/EU. Ljudtrycksnivån (LpA), mätt i enlighet med EN 13023:2003, överstiger inte värdet 70 dB(A).

De exakta tekniska specifikationerna finns på maskinetiketten.

För att garantin skall gälla måste maskinens originaletikett med serienumret sitta kvar på maskinen.

Kan ändras utan föregående meddelande.

- Technische Information •
- Technical Information • Information technique •
- Technische gegevens • Informazioni Technique •
- Información técnica • Technisk information •



- DE** Das Unternehmen Krug + Priester hat folgende Zertifizierungen:
- Qualitätsmanagementsystem nach DIN EN ISO 9001
 - Umweltmanagementsystem nach DIN EN ISO 14001
 - Energiemanagementsystem nach DIN EN ISO 50001
- EN** The company Krug + Priester has the following certifications:
- Quality management system according to DIN EN ISO 9001
 - Environmental management system according to DIN EN ISO 14001
 - Energy management system according to DIN EN ISO 50001
- FR** La société Krug + Priester dispose des certifications suivantes :
- Système de management de la qualité selon DIN EN ISO 9001
 - Système de management de l'environnement selon DIN EN ISO 14001
 - Système de management de l'énergie selon DIN EN ISO 50001
- NL** De onderneming Krug + Priester heeft de volgende certificeringen:
- Kwaliteitsmanagementsysteem volgens DIN EN ISO 9001
 - Milieumanagementsysteem volgens DIN EN ISO 14001
 - Energiemanagementsysteem volgens DIN EN ISO 50001
- IT** L'azienda Krug + Priester dispone delle seguenti certificazioni:
- Sistema di gestione della qualità secondo la normativa UNI EN ISO 9001
 - Sistema di gestione ambientale secondo la normativa UNI EN ISO 14001
 - Sistema di gestione dell'energia secondo la normativa UNI EN ISO 50001
- ES** La empresa Krug + Priester cuenta con las siguientes certificaciones:
- Sistema de gestión de calidad conforme a DIN EN ISO 9001
 - Sistema de gestión del medioambiente conforme a DIN EN ISO 14001
 - Sistema de gestión de energía conforme a DIN EN ISO 50001
- SV** Företaget Krug + Priester har följande certifieringar:
- Kvalitetshanteringsssystem enligt DIN EN ISO 9001
 - Miljöhanteringsssystem enligt DIN EN ISO 14001
 - Energihanteringsssystem enligt DIN EN ISO 50001

- Entsorgung •
 - Recycling • Recyclage •
 - Recycling • Ríciclo •
 - Reciclar • Återvinning •
-



DE Dieses Gerät darf nicht mit dem Hausmüll entsorgt werden! Bitte geben sie dieses Gerät an den dafür vorgesehenen Sammelstellen ab! Das Sammeln und Recyceln elektrischen und elektronischen Abfalls schont wertvolle Ressourcen! Das Verpackungsmaterial ist wiederverwertbar. Entsorgen Sie die Verpackung umweltgerecht und führen Sie sie der Wertstoffsammlung zu. Dieser Aktenvernichter ist mit handelsüblichem Werkzeug demontierbar. Sämtliche Verbindungsstellen sind einfach zugänglich und als solche deutlich erkennbar.

Bitte denken Sie an die Umwelt und entsorgen Sie vernichtete CDs, Karten und andere Datenträger gesondert vom geschredderten Papier. Danke!

EN Please remember to respect the local regulations: hand in the non-working electrical equipments to an appropriate waste disposal centre. The packaging material is recyclable. Dispose of the packaging in an environmentally friendly manner and make it available for the recyclable material collection-service. This shredder can be dismantled with any standard tool kit.

All joining points are easily accessible and as such clearly visible.

Please think of the environment and dispose shredded CDs, cards and other data medium separately from shredder paper. Thank you!

FR Cette machine ne doit pas être mise au rebut dans les ordures ménagères. Veuillez la déposer dans un point de collecte prévu à cet effet. Le recyclage des éléments électriques et électroniques permet de protéger l'environnement. L'emballage est recyclable. Déposez-le dans un centre de tri. Ce destructeur est démontable avec des outils courants. Tous les points de jonction sont facilement accessibles et clairement visibles.

Pensez à l'environnement et séparer du papier les CD, cartes bancaires ou autres supports détruits. Merci !

- Entsorgung •
- Recycling • Recyclage •
- Recycling • Ríciclo •
- Reciclar • Återvinning •



NL Houdt u rekening met de lokale milieuregels: lever defecte apparatuur in bij de daartoe aangewezen instanties. Het verpakkingsmateriaal is recyclebaar. Verwerk de verpakking op een milieuvriendelijke manier en stel het beschikbaar aan de daartoe bevoegde bedrijven.

Deze papiervernietiger kan met standaard gereedschap te demonteren. Alle verbindingpunten zijn gemakkelijk bereikbaar en als zodang duidelijk herkenbaar.

Denkt u alstublieft aan het milieu, zorg voor een milieuvriendelijke verwerking van de vernietigde CD/DVD's, geheugenkaarten en andere datadragers, gescheiden van het vernietigde papier. Dank u!

IT Ricorda di rispettare le regole ambientali del luogo: porta le apparecchiature non elettriche negli apposite eco-centri. Il materiale dell'imballo è riciclabile. Getta l'imballo rispettando l'ambiente e rendilo disponibile al servizio di smaltimento dei rifiuti riciclabili.

Questo distruggi documenti può essere smontato con comuni attrezzi.

Tutti i punti di giunzione sono facilmente visibili ed accessibili.

Pensa all'ambiente e raccogli card, CD ed altri supporti distrutti separatamente dalla carta. Grazie!

ES Por favor recuerde que debe respetar las regulaciones locales: llevar los equipos eléctricos que no funcionen a una central de eliminación de residuos. El material de embalaje es reciclable. Eliminar el respete embalaje de manera que se el medico ambiente y ponerlo a disposición para su recogida en los contenedores de reciclado.

Esta destructora puede desmontarse con cualquier kit estándar de herramientas. Todos los puntos de unión son fácilmente accesibles y, como tal, claramente visibles.

Por favor, piense en el medio ambiente y separe los residuos de CDs, tarjetas y otros soportes de información de los residuos de papel. ¡Gracias!

- Entsorgung •
 - Recycling • Recyclage •
 - Recycling • Riciclo •
 - Reciclar • Återvinning •
-



SV Tänk på miljön: lämna in de icke fungerande elektronikdelarna till lämplig miljöstation. Förpackningen är återvinningsbar. Kassera förpackningen på ett miljövänligt sätt och lämna in den på en återvinningsstation.

Denna dokumentförstörare kan demonteras med en standard verktygslåda.

Alla delar är lättillgängliga och klart synliga.

Tänk på miljön och kasta CD/DVD-skivor, plastkort och annat avfall som tillhör datorer separat från pappersavfallet. Tack!

DE EU-KONFORMITÄTSEKTLÄRUNG
EN EC-declaration of conformity
FR Déclaration de conformité CE
NL EG-verklaring van overeenstemming
IT Dichiarazione CE di conformità
ES Declaración CE de conformidad
SV EG-försäkran om överensstämmelse

- Hiermit erklären wir, daß die Bauart von

- Herewith we declare that
- Par la présente, nous déclarons que
- Hiermede verklaren wij, dat de in de handel gebrachte machine
- Si dichiara che il modello della
- Por la presente, declaramos que la
- Härmed förklarar vi att den av oss levererade typen av

GS- IDENT. No.

4001; 4001 CC; 4001 SMC 11400206
4003; 4003 CC; 4003 SMC 11400205

- folgenden einschlägigen Bestimmungen entspricht

- complies with the following provisions applying to it
- sont conformes aux dispositions pertinentes suivantes
- voldoet aan de eisen van de in het vervolg genoemde bepalingen
- è conforme alle seguenti disposizioni pertinenti
- satisface las disposiciones pertinentes siguientes
- uppfyller följande tillämpliga bestämmelser

2014/30/EU:

EMV Richtlinie, EMV Electromagnetic compatibility directive, EMV directives compatibilité électromagnétique, EMV elektromagnetische compatibiliteitsrichtlijn, Direttiva sulla Compatibilità Elettromagnetica, Directiva de compatibilidad electromagnética EMW, EMV Elektroniskt.

2014/35/EU

Niederspannungsrichtlinie, Low voltage directive, Directives basse tension, Richtlijn voor lage voltage, Direttiva Bassa Tensione, Directiva de bajo voltaje, Kompatibilitets direktiv Lågspänningsdirektiv.

2011/65/EU, 2015/863/EU

RoHS Richtlinie, RoHS directive, RoHS directives, RoHS richtlijn, RoHS direttiva, RoHS directiva, RoHS direktiv.

- Angewendete harmonisierte Normen insbesondere

- Applied harmonised standards in particular
- Normes harmonisées utilisées, notamment
- Gebruikte geharmoniseerde normen, in het bijzonder
- Norme armonizzate applicate in particolare
- Normas armonizadas utilizadas particularmente
- Tillämpade standarder, speciellt

**EN IEC 62368-1:2020+A11:2020; IEC 61000-3-2: 2014; IEC 61000-3-3: 2013;
EN 55014-1: 2022-12; EN 55014-2: 2022-10; EN 61000-3-2: 2015-03;
EN 61000-3-3: 2014-03; EN ISO 13857: 2020-04; EN ISO 7779:2011-01**

16.04.2024

Datum



Daniel Priester
- Geschäftsführer -

Bevollmächtigter für technische Dokumentation
Authorized representative for technical documentation
Représentant autorisé pour la documentation technique.
Geautoriseerde vertegenwoordiging voor technische
documentatie:
Rappresentante autorizzato per le documentazioni tecniche
Representante autorizado para documentación técnica
För teknisk dokumentation kontakta:

Krug & Priester GmbH & Co. KG
Simon-Schweitzer-Str. 34
D-72336 Balingen (Germany)

