



# Owner's Manual

**4.5 CU. FT COMPACT REFRIGERATOR**

**RMF-128 SERIES**



**RS International. Canada Inc.**

Because our products are subject to continuous improvement, RS International Canada Inc. reserves the right to modify product design and specifications without notice and without incurring any obligation. E&OE

**Please read and retain these instructions**

**[www.royalsovereign.ca](http://www.royalsovereign.ca)**

## SAFETY INSTRUCTIONS

IMPORTANT SAFETY INSTRUCTIONS .....	3-4
PARTS .....	4
INSTALLATION INSTRUCTIONS .....	5-6
OPERATING INSTRUCTIONS .....	7-9
<ul style="list-style-type: none"> <li>• BEFORE USING YOUR REFRIGERATOR</li> <li>• INSTALLING YOUR REFRIGERATOR ELECTRICAL CONNECTION.</li> <li>• DOOR ALIGNMENT TEMPERATURE CONTROL ICE TRAY</li> <li>• HINGE</li> <li>• THE FREEZER COMPARTMENT DISPENSE-A-CAN</li> <li>• SHELVING</li> </ul>	
MAINTENANCE	
<ul style="list-style-type: none"> <li>• CLEANING YOUR REFRIGERATOR</li> <li>• ONGOING MAINTENANCE</li> <li>• CLEANING THE INSIDE</li> <li>• VACATION TIME</li> <li>• MOVING YOUR REFRIGERATOR / ENERGY SAVING TIPS</li> </ul>	
TROUBLESHOOTING GUIDE .....	9-10
SPECIFICATIONS .....	11
WARRANTY .....	11
PAGE EN FRANÇAIS .....	13-22

## IMPORTANT SAFETY INSTRUCTIONS

**⚠ TO REDUCE THE RISK OF FIRE, ELECTRICAL SHOCK, OR INJURY WHEN USING YOUR REFRIGERATOR, FOLLOW THESE BASIC PRECAUTIONS:**

Read all instructions before using the refrigerator.

**DANGER or WARNING:**

Never clean refrigerator parts with flammable fluids. The fumes can create a fire hazard or explosion. Do not store or use gasoline or any other flammable vapors and liquids in the vicinity of this or any other refrigerator. The fumes can create a fire hazard or an explosion.

- Save these instructions -

1. Use this refrigerator only for its intended purpose as described in this manual
2. This refrigerator must be properly installed in accordance with the installation instructions before it is used. See grounding instructions in the installation section.
3. Never unplug your refrigerator by pulling on the power cord. Always grasp the plug firmly and pull straight out from the outlet.

## IMPORTANT SAFETY INSTRUCTIONS

4. Repair or replace immediately, all electric service cords that have become frayed or otherwise damaged. Do not use a cord that shows cracks or abrasion damage along its length, the plug or the connector end.
5. Unplug your refrigerator before cleaning or before making any repairs.  
**NOTE:** If for any reason this product requires service, we strongly recommend that a certified technician performs the service.
6. Do not use any electrical device or any sharp instrument in defrosting your refrigerator.
7. If your old refrigerator is not being used, we recommend that you remove the doors and leave the shelves in place. This will reduce the possibility of danger to children.
8. After your refrigerator is in operation, do not touch the cold surfaces in the freezer compartment, particularly when hands are damp or wet. Skin may adhere to these extremely cold surfaces.
9. Do not refreeze foods that have been thawed completely.
10. This refrigerator should not be recessed or built-in in an enclosed cabinet. It is designed for freestanding installation only.
11. Do not operate your refrigerator in the presence of explosive fumes
12. Do not use mechanical devices or other means to accelerate the defrosting process, other than those recommended by the manufacturer.
13. Do not use electrical appliances inside the food storage compartments of the appliance, unless they are of the type recommended by the manufacturer.
14. Never allow children to play with, operate, or crawl inside the refrigerator. Before you throw away your old refrigerator or freezer:
  - Take off the doors.
  - Leave the shelves in place so that children may not easily climb inside.
15. The appliance has to be unplugged before carrying out user maintenance on the appliance.
16. This appliance can be used by children age 8 years and above and persons with reduced physical sensory or mental capabilities or lack of experience and knowledge if they have been given supervision or instruction concerning use of the appliance in a safe way and understand the hazards involved. Children should not play with the appliance. Cleaning and maintenance should not be made by children without supervision.
17. If any component part is damaged, it must be replaced by the manufacturer or qualified persons in order to avoid a hazard.
18. Please dispose the refrigerator according to local government regulations as the unit contains flammable gas and refrigerant. All refrigeration products contain refrigerants, which under the guidelines of federal, provincial or municipal law, must be removed before disposal. It is the owners responsibility to comply with regulations when disposing of this product.
19. This appliance is intended to be used in household and similar environments.
20. Do not store or use gasoline or any inflammable liquors and liquids inside or in the vicinity of refrigerator.
21. Do not use an extension cord with this appliance. If the power cord is too short, have a qualified electrician install an outlet near the appliance. Use of an extension can negatively affect the unit's performance.

**NOTE:** Power Interruptions: Occasionally there may be power interruptions due to thunderstorms or other causes. Remove the power cord from AC outlet when a power outage occurs. When power has been restored, replug power cord to AC outlet. If outage is for a prolonged period, inspect and discard spoiled or thawed food in freezer. Clean freezer before reusing.

## PARTS

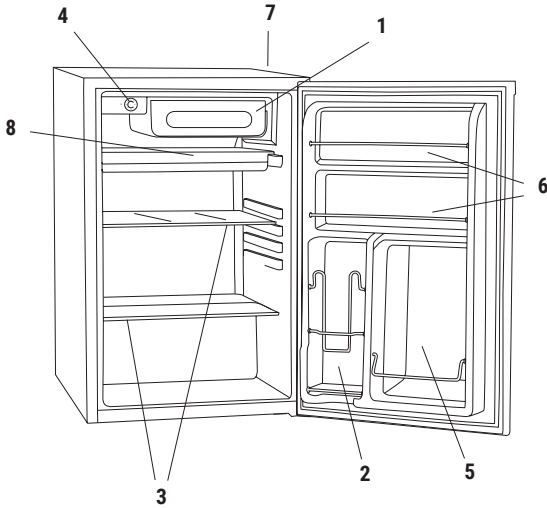

1. Half-Width Freezer
2. Dispense-a-can storage
3. Removable shelves
4. Adjustable temperature control
5. Tall bottle storage
6. Full-width storage racks
7. Top of unit
8. Storage /Drip tray

**WARNING:** Never touch the interior of the Freezer Chamber or frozen foods in the compartment with wet hands as this could result in frost bite

## INSTALLATION INSTRUCTIONS

### BEFORE USING YOUR REFRIGERATOR

- Remove the exterior and interior packing.
- Before connecting the refrigerator to the power source, let the unit stand upright for approximately 4 hours. This will reduce the possibility of a malfunction in the cooling system from possible improper handling during transportation.
- Clean the interior surface with lukewarm water using a soft cloth. (Refer to Cleaning Instruction Section)

### ENERGY SAVING TIPS

- Do not place your refrigerator next to a heating vent, a range, or in direct sunlight.
- Do not open door more often than necessary.
- Keep the door closed as much as possible, especially, in hot and humid weather.
- Cover foods to reduce moisture build up inside the refrigerator.
- Store only foods that require refrigeration.
- For proper air circulation, do not overfill your refrigerator shelves

### INSTALLING YOUR REFRIGERATOR

- This appliance is designed to be free standing only, and should not be recessed or built-in.
- Place your refrigerator on a floor that is strong enough to support the refrigerator when it is fully loaded.
- Allow 2" (5cm) of space between each side of the refrigerator. This allows for proper air ventilation. Adjust the feet to keep the refrigerator level.
- Locate the refrigerator away from direct sunlight and sources of heat (stove, heater, radiator, etc.). Direct sunlight may affect the acrylic coating and heat sources may increase electrical consumption. Ambient temperature below 10°C (50°F) or above 29°C (85°F) will hinder the performance of this appliance.
- This unit is not designed for use in a garage or any other outside installation.
- Avoid locating the refrigerator in damp areas.
- Plug the refrigerator into a dedicated, properly installed-grounded wall outlet. Do not under any circumstances cut or remove the third (ground) prong from the power cord. Any questions concerning power and/or grounding should be directed toward a certified electrician or an authorized service center. This unit is not designed to be installed in an RV or used with an inverter.
- After plugging the appliance into a wall outlet, turn the unit on and allow the unit to cool down for 2~3 hours under before placing food in the refrigerator or freezer compartment.

### ELECTRICAL CONNECTION

**WARNING:** Improper use of the grounded plug can result in the risk of electrical shock. If the power cord is damaged, have it replaced by a certified electrician.

- This refrigerator should be properly grounded for your safety. The power cord of this refrigerator is equipped with a three-prong plug which matches with standard three prong wall outlets to minimize the possibility of electrical shock.

- Do not, under any circumstances, cut or remove the third ground prong from the power cord supplied.
- This refrigerator requires a standard 115 Volt A.C. ~/60Hz electrical outlet with three-prong ground.
- This refrigerator is not designed to be used with an inverter.
- The cord should be secured behind the refrigerator and not left exposed or dangling to prevent accidental injury.
- Never unplug the refrigerator by pulling the power cord. Always grip the plug firmly and pull straight out from the receptacle.
- Do not use an extension cord with this appliance. If the power cord is too short, have a qualified electrician or service technician install an outlet near the appliance. Use of an extension cord can negatively affect the performance of the unit.

### REVERSING THE DOOR HINGE

1. Remove the top hinge cover.
2. Using a Phillips screwdriver, loosen and remove the screws holding the top hinge in place.
3. Remove top hinge and carefully lift off the door.
4. Remove the screw hole plugs from the opposite side and insert the plugs in the screw hole openings of the just removed screws.
5. Remove any loose items in the refrigerator and carefully turn refrigerator on its back, remove both leveling legs and place in a secure area.
6. Loosen the screws holding the lower hinge bracket to the refrigerator and remove screws and bracket.
7. Remove (2) screws from the other side and insert in the previously removed screw holes.
8. Remove door pin by turning counterclockwise and reinsert to the underside of the bracket and tighten.
9. Align bracket and insert (2) remaining screws into the holes provided.
10. Align hole in the door with the door pin and washer and gently push down until firm.
11. Align upper hinge bracket with screw holes insert screws and partially secure, check that door and cabinet are properly aligned and then secure tightly.
12. Replace hinge cap.

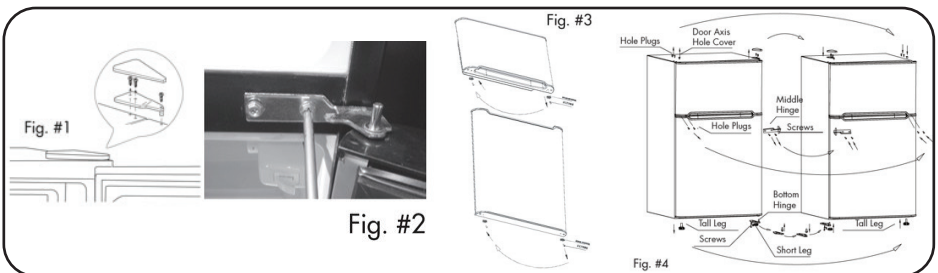

## OPERATING INSTRUCTIONS

### TEMPERATURE CONTROL

Your refrigerator has a thermostat for regulating the temperature. The temperature control is located on the top of the refrigerator compartment.

The first time you turn the unit on, adjust the temperature control knob to "4" and run the refrigerator for at least 2 hours before placing food inside. This will help ensure the inside cabinet is thoroughly chilled.

The range of the refrigerator temperature control is from position "1" to "7", with "7" being the coldest setting. Adjust the temperature control to the setting that best suits your needs.

**Note:** The setting of "4" should be appropriate for most home or office use.

**Note:** Turning the temperature control knob to "0" position stops the cooling cycle but it does not shut off the power to the unit.

**Note:** If the unit is unplugged or loses power, allow 4 minutes before restarting it or re-plugging it in

**Note:** Large amounts of food will lower the cooling efficiency of the appliance. Do not place item on the air outlet. Always leave space for airflow.

If you choose to change the thermostat setting, adjust the thermostat control by one increment at a time. Allow several hours for temperature to stabilize between adjustments.

### THE FREEZER COMPARTMENT

This compartment is designed for making ice cubes and for short-term food storage (a few days at most).

This compartment is not cold enough to freeze foods safely for extended periods of time.

- If ice cube tray freezes to the floor, pour a little warm water around it to loosen it. Do not use boiling water, which can damage plastic parts, or sharp metal objects such as a knife or screwdriver, which can damage the cooling system tubing.

Wash tray in lukewarm water only. Do not wash in the dishwasher.

### DISPENSE-A-CAN

The refrigerator has a convenient Dispense-A-Can® storage compartment. Simply stack cans vertically, loading from the top and drawing them from the bottom.

### SHELVING

The refrigerator has shelves that can be adjusted to different levels that will suit your food storage needs. The door shelves provide storage for small and large items.

## MAINTENANCE

### CLEANING YOUR REFRIGERATOR

- Upon installation of your new appliance, it is recommended that it be cleaned thoroughly. Turn off the refrigerator first and then unplug the unit from the wall outlet.
- Remove all food content.

### ONGOING MAINTENANCE

For efficient operation, it is recommended that you clean your appliance about every 3 months.

- Turn the temperature control to the OFF position and unplug the refrigerator. Carefully slide the refrigerator away from the wall so it does not damage the floor below.
- Wipe dust from the back of refrigerator with a clean dry cloth use a vacuum cleaner with a brush attachment to clean the compressor area.

### CLEANING THE INSIDE

It is recommended that you clean the inside of the refrigerator at least twice a year

- Turn the temperature control to the OFF position and unplug the refrigerator. Remove all food content.
- Wash the inside with a damp warm cloth soaked in lukewarm water and baking soda solution. The solution should be about 2 tablespoons of baking soda to about 1 litre of water.
- Wash the ice cube tray, drawers and shelves in mild detergent solution, rinse thoroughly and dry with a soft cloth. To help prevent odors, leave an open box of baking soda in the refrigerator.

### VACATION

- Turn off the refrigerator first and then unplug the unit from the wall outlet. Remove all the food.
- Clean the refrigerator.
- Leave the door open slightly to avoid possible formation of condensation, mold, or odor.
- Use extreme caution in the case of children. The unit should not be accessible to children playing.
- Short vacations: Leave the refrigerator operating during vacations of less than three weeks.
- Long vacations: If the appliance will not be used for several months, remove all food and unplug the power cord. Clean and dry the interior thoroughly. To prevent odor and mold growth, leave the door open slightly: blocking it open if necessary or have the door removed.

### MOVING YOUR REFRIGERATOR

- Turn off the refrigerator first and then unplug the unit from the wall outlet. Remove all the food.
- Securely tape down all loose items inside your refrigerator. Tape the door shut.
- Be sure the refrigerator stays in the upright position during transportation. If the refrigerator is inadvertently tilted beyond 45 degrees, place it in the upright position and wait 24 hours before plugging in.



## DEFROSTING

Defrost whenever frost on the wall of the freezer compartment becomes 3mm (1/8") thick. Never use a sharp or metallic instrument to remove frost as it may damage the cooling coils. (A punctured cooling coil will cause serious damage to the product and will void the warranty). We recommend using a plastic scraper. To defrost, remove foods and ice cube tray from the freezer compartment. Put the drip tray in place and set the temperature control. Dial to the "OFF" position.

Defrosting usually takes a few hours. To defrost faster, keep the door open and place a bowl of warm water in the refrigerator. After defrosting, empty water from the drip tray and wash the drip tray in warm water.

## TROUBLESHOOTING GUIDE

You can solve many common refrigerator problems easily, saving you the cost of a possible service call. Try the suggestions below to see if you can solve the problem before calling Royal Sovereign customer service.

PROBLEM	POSSIBLE CAUSE
Refrigerator does not operate	Not plugged in. The circuit breaker tripped or a blown fuse.
Refrigerator seems to run longer or more often than necessary	The door may have been left open. Frequent door openings lets the cold air escape. Air is not circulating freely, remove the refrigerator from the wall and clean.
Refrigerator Vibrates	Check to be sure that the refrigerator is leveled. If not adjust the levelling legs.
Refrigerator compartment has an odor	Foods with strong odors should be tightly covered. <ul style="list-style-type: none"> <li>• Check for spoiled food.</li> <li>• Interior may need cleaning.</li> <li>• Keep an open box of baking soda in the refrigerator. (Replace every three months)</li> </ul>
Food is not cold enough	The temperature setting is not high enough. The door has been left open. Frequent door openings will let the cold air escape. Circulation of air inside the refrigerator is blocked because the shelves are too full.
The walls on the inside of the refrigerator is damp	The door has been left open. Frequent door openings let moisture in The room is warm and there is high humidity. <ul style="list-style-type: none"> <li>• Warm foods have been placed in the refrigerator.</li> <li>• Foods are stored in the refrigerator uncovered.</li> </ul>

# RMF-128 SERIES

## SPECIFICATIONS

Capacity	4.5 cu.ft
Shelves:	Tempered Glass
Door Storage:	Yes with Dispense a Can and door shelf
Freezer:	Half-Width
Adjustable Thermostat:	Yes
Reversible Door	Yes
Energy Consumption	253 kwh
Plug /Plug Type:	120V/60Hz / NEMA 5-15 Standard
Refrigerant:	R600a
Energy Star Certified:	Yes
Approval:	cETL
Unit Dimensions (w x d x h)	20.2" x 21.2 "x 31.4" (515 x 540 x 800mm)
Unit Weight:	51.4 lbs. (23.4 kg)

## LIMITED 18 MONTH WARRANTY

RS International Canada Inc. "(Royal Sovereign)" warrants each fan to be free from defects in material and workmanship. Our obligation under this warranty is limited to the repair or replacement, free of charge, when delivered to an authorized Royal Sovereign service center, of any defective part(s) thereof, other than parts damaged in transit. This warranty is in effect to the original purchaser, for a period of 18 months from the date of purchase and is not transferable. This warranty shall apply only if the unit is used in accordance with the factory provided instructions which accompany it.

Exclusions This warranty excludes and does not cover defects, malfunctions or failures of your **Royal Sovereign** unit, caused by repairs by unauthorized persons or service centers, mishandling, improper installation, modification or unreasonable use including incorrect voltage, acts of God, or failure to provide reasonable and necessary maintenance. This warranty is in lieu of any and all expressed warranties. In no event shall **Royal Sovereign** be liable for consequential or unit damages. This limitation would not apply if you live in a location that does not permit the exclusion of limitation of incidental or consequential damages.

For product support and warranty questions, please visit us at [www.royalsovereign.ca/pages/contacts](http://www.royalsovereign.ca/pages/contacts)

**RS INTERNATIONAL CANADA INC.**  
191 Superior Blvd., Mississauga,  
ON L5T 2L6 CANADA  
TEL : +1) 866-961-6673  
[www.royalsovereign.ca](http://www.royalsovereign.ca)



# GUIDE D'UTILISATION

RÉFRIGÉRATEUR COMPACT RÉFRIGÉRATEUR COMPACT DE 4,5 PI. CU.

SÉRIE RMF-128



**RS International. Canada Inc.**

Parce que nos produits font l'objet d'améliorations constantes, RS International Canada Inc. se réserve le droit de modifier la conception et les spécifications des produits sans préavis et sans encourir d'obligation. E&OE

**Veillez lire et conserver ces instructions**

[www.royalsovereign.ca](http://www.royalsovereign.ca)

## TABLE DES MATIÈRES

INSTRUCTIONS DE SÉCURITÉ IMPORTANTES .....	13
PIÈCES .....	15
INSTRUCTIONS D'INSTALLATION .....	16-17
INSTRUCTIONS DE FONCTIONNEMENT .....	18
<ul style="list-style-type: none"> <li>• AVANT D'UTILISER VOTRE RÉFRIGÉRATEUR.</li> <li>• INSTALLATION DE VOTRE RÉFRIGÉRATEUR .</li> <li>• CONNEXION ÉLECTRIQUE.</li> <li>• INVERSION DE LA PORTE</li> <li>• CHARNIÈRE</li> <li>• LE COMPARTIMENT CONGÉLATEUR RENGEMENT DE CANETTES</li> <li>• ÉTAGÈRES</li> </ul>	
ENTRETIEN .....	19-20
<ul style="list-style-type: none"> <li>• NETTOYAGE DE VOTRE RÉFRIGÉRATEUR</li> <li>• ENTRETIEN CONTINU</li> <li>• NETTOYAGE DE L'INTÉRIEUR</li> <li>• TEMPS DE VACANCES</li> <li>• DÉMÉNAGEMENT DE VOTRE RÉFRIGÉRATEUR / CONSEILS POUR ÉCONOMISER DE L'ÉNERGIE</li> </ul>	
SPÉCIFICATIONS .....	22
GARANTIE .....	22
PAGES EN ANGLAIS .....	1-12

## INSTRUCTIONS DE SÉCURITÉ IMPORTANTES

**⚠ POUR RÉDUIRE LES RISQUES D'INCENDIE, D'ÉLECTROCUTION OU DE BLESSURE LORS DE L'UTILISATION DE VOTRE RÉFRIGÉRATEUR, SUIVEZ CES PRÉCAUTIONS DE BASE : LISEZ TOUTES LES INSTRUCTIONS AVANT D'UTILISER LE RÉFRIGÉRATEUR.**

### DANGER ou AVERTISSEMENT :

Ne nettoyez jamais les pièces du réfrigérateur avec des liquides inflammables. Les vapeurs peuvent créer un risque d'incendie ou d'explosion. N'entrez pas et n'utilisez pas d'essence ou d'autres vapeurs et liquides inflammables à proximité de ce réfrigérateur ou de tout autre réfrigérateur. Les vapeurs peuvent créer un risque d'incendie ou d'explosion.

- Conservez des instructions -

1. N'utilisez ce réfrigérateur que pour l'usage auquel il est destiné, tel que décrit dans ce guide d'utilisation et d'entretien.
2. Ce réfrigérateur doit être correctement installé conformément aux instructions d'installation avant d'être utilisé. Voir les instructions de mise à la terre dans la section relative à l'installation.

## INSTRUCTIONS DE SÉCURITÉ IMPORTANTES

3. Ne débranchez jamais votre réfrigérateur en tirant sur le cordon d'alimentation. Saisissez toujours fermement la fiche et retirez-la directement de la prise de courant.
4. Réparez ou remplacez immédiatement tous les cordons d'alimentation électrique qui se sont effilochés ou qui sont endommagés. N'utilisez pas un cordon qui présente des fissures ou des dommages dus à l'abrasion sur sa longueur, sur la fiche ou sur l'extrémité du connecteur.
5. Débranchez votre réfrigérateur avant de le nettoyer ou d'effectuer des réparations.  
**REMARQUE** : Si, pour une raison quelconque, ce produit doit être réparé, nous recommandons vivement qu'un technicien agréé s'en charge.
6. N'utilisez pas d'appareil électrique ou d'instrument tranchant pour dégivrer votre réfrigérateur.
7. Si vous n'utilisez pas votre ancien réfrigérateur, nous vous recommandons de retirer les portes et de laisser les étagères en place. Cela réduira le risque de danger pour les enfants.
8. Lorsque votre réfrigérateur fonctionne, ne touchez pas les surfaces froides du compartiment congélateur, surtout si vos mains sont humides ou mouillées. La peau peut adhérer à ces surfaces extrêmement froides.
9. Do not refreeze foods that have been thawed completely.
10. Ce réfrigérateur ne doit pas être encastré dans un meuble fermé. Il est conçu pour une installation autonome uniquement.
11. Ne faites pas fonctionner votre réfrigérateur en présence de fumées explosives
12. N'utilisez pas de dispositifs mécaniques ou d'autres moyens pour accélérer le processus de dégivrage, autres que ceux recommandés par le fabricant.
13. N'utilisez pas d'appareils électriques à l'intérieur des compartiments de stockage des aliments de l'appareil, sauf s'ils sont du type recommandé par le fabricant.
14. Ne laissez jamais les enfants jouer avec le réfrigérateur, le faire fonctionner ou ramper à l'intérieur. Avant de jeter votre ancien réfrigérateur ou congélateur.
  - Enlever les portes
  - Laissez les étagères en place afin que les enfants ne puissent pas grimper facilement à l'intérieur.
15. L'appareil doit être débranché avant toute opération d'entretien par l'utilisateur.
16. Cet appareil peut être utilisé par des enfants âgés de 8 ans et plus et par des personnes dont les capacités physiques, sensorielles ou mentales sont réduites ou qui manquent d'expérience et de connaissances, à condition qu'elles aient reçu une surveillance ou des instructions concernant l'utilisation de l'appareil en toute sécurité et qu'elles comprennent les risques encourus. Les enfants ne doivent pas jouer avec l'appareil. Le nettoyage et l'entretien ne doivent pas être effectués par des enfants sans surveillance.
17. Si une pièce est endommagée, elle doit être remplacée par le fabricant ou des personnes qualifiées afin d'éviter tout risque.
18. Veuillez mettre le réfrigérateur au rebut conformément aux réglementations locales, car l'appareil contient des gaz inflammables et du fluide frigorigène. Tous les produits de réfrigération contiennent des fluides frigorigènes qui, en vertu des lois fédérales, provinciales ou municipales, doivent être éliminés avant d'être mis au rebut. Il est de la responsabilité du propriétaire de se conformer à la réglementation lors de la mise au rebut de ce produit.
19. Cet appareil est destiné à être utilisé dans un environnement domestique ou similaire.
20. N'entreposez pas et n'utilisez pas d'essence ou de liquides inflammables à l'intérieur ou à proximité du réfrigérateur.
21. N'utilisez pas de rallonge électrique avec cet appareil. Si le cordon d'alimentation est trop court, demandez à un électricien qualifié d'installer une prise à proximité de l'appareil. L'utilisation d'une rallonge peut nuire aux performances de l'appareil.

**REMARQUE :** Interruptions de courant : Des interruptions de courant peuvent parfois se produire en raison d'orages ou d'autres causes. Retirez le cordon d'alimentation de la prise CA lorsque survient une coupure de courant. Une fois le courant rétabli, rebranchez le cordon d'alimentation à la prise secteur. En cas de coupure de courant prolongée, inspectez et jetez les aliments avariés ou décongelés dans le congélateur. Nettoyez le congélateur avant de le réutiliser.

## PIÈCES

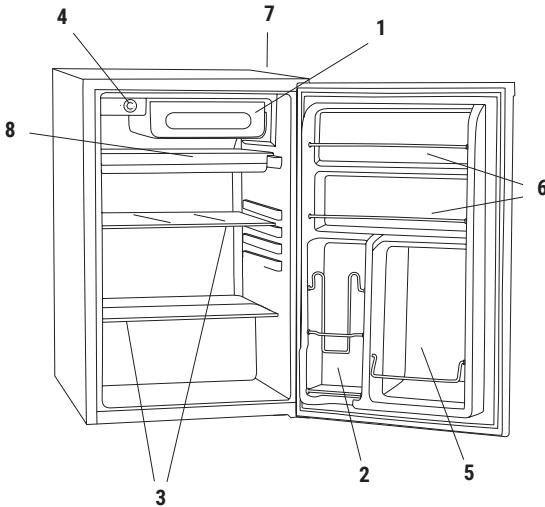

1. Congélateur demi-largeur
2. Rangement de cannettes
3. Étagères amovibles
4. Contrôle de la température réglable
5. Rangement pour grandes bouteilles
6. Étagères de rangement pleine largeur
7. Dessus de l'appareil
8. Rangement / Plateau d'égouttage

**AVERTISSEMENT :** Ne touchez jamais l'intérieur du compartiment de congélation ou les aliments congelés qui s'y trouvent avec des mains mouillées, car vous risqueriez de vous geler.

## INSTRUCTIONS D'INSTALLATION

### AVANT D'UTILISER VOTRE RÉFRIGÉRATEUR

- Retirez l'emballage extérieur et intérieur.
- Avant de brancher le réfrigérateur à la source d'alimentation, laissez-le en position verticale pendant environ 4 heures. Cela réduira le risque de dysfonctionnement du système de refroidissement dû à une mauvaise manipulation pendant le transport.
- Nettoyez la surface intérieure à l'eau tiède à l'aide d'un chiffon doux. (Voir les instructions de nettoyage)

### CONSEILS POUR ÉCONOMISER DE L'ÉNERGIE

- Ne placez pas votre réfrigérateur à côté d'une bouche de chauffage, d'une cuisinière ou en plein soleil.
- N'ouvrez pas la porte plus souvent que nécessaire.
- Gardez la porte fermée autant que possible, en particulier par temps chaud et humide.
- Couvrez les aliments pour réduire l'accumulation d'humidité à l'intérieur du réfrigérateur.
- Ne conservez que les aliments qui nécessitent une réfrigération.
- Pour une bonne circulation de l'air, ne remplissez pas trop les étagères de votre réfrigérateur.

### INSTALLATION DE VOTRE RÉFRIGÉRATEUR

- Cet appareil est conçu pour être posé librement et ne doit pas être encastré.
- Placez votre réfrigérateur sur un sol suffisamment solide pour le supporter lorsqu'il est entièrement chargé.
- Laissez un espace de 2 po. (5 cm) entre chaque côté du réfrigérateur. Cela permet une bonne ventilation de l'air. Ajustez les pieds pour maintenir le réfrigérateur à niveau.
- Placez le réfrigérateur à l'écart de la lumière directe du soleil et des sources de chaleur (cuisinière, chauffage, radiateur, etc.). La lumière directe du soleil peut affecter le revêtement acrylique et les sources de chaleur peuvent augmenter la consommation électrique. Une température ambiante inférieure à 10°C (50°F) ou supérieure à 29°C (85°F) nuit aux performances de l'appareil.
- Cet appareil n'est pas conçu pour être utilisé dans un garage ou dans toute autre installation extérieure.
- Évitez d'installer le réfrigérateur dans des endroits humides.
- Branchez le réfrigérateur sur une prise murale dédiée, correctement installée et mise à la terre. Ne coupez ou ne retirez en aucun cas la troisième broche (terre) du cordon d'alimentation. Toute question concernant l'alimentation électrique et/ou la mise à la terre doit être adressée à un électricien certifié ou à un centre de service agréé. Cet appareil n'est pas conçu pour être installé dans un véhicule de loisirs ou utilisé avec un onduleur.
- Après avoir branché l'appareil sur une prise murale, mettez-le en marche et laissez-le refroidir pendant 2 à 3 heures avant de placer des aliments dans le compartiment réfrigérateur ou congélateur.

### CONNEXION ÉLECTRIQUE

**AVERTISSEMENT :** L'utilisation incorrecte de la fiche avec mise à la terre peut entraîner un risque d'électrocution. Si le cordon d'alimentation est endommagé, faites-le remplacer par un électricien agréé.



- Ce réfrigérateur doit être correctement mis à la terre pour votre sécurité. Le cordon d'alimentation de ce réfrigérateur est équipé d'une fiche à trois broches qui s'adapte aux prises murales standard à trois broches afin de minimiser le risque d'électrocution.
- Ne coupez ou ne retirez en aucun cas la troisième broche de mise à la terre du cordon d'alimentation fourni.
- Ce réfrigérateur nécessite une prise électrique standard de 115 volts CA ~/60 Hz avec une mise à la terre à trois broches.
- Ce réfrigérateur n'est pas conçu pour être utilisé avec un onduleur.
- Le cordon doit être fixé derrière le réfrigérateur et ne doit pas être exposé ou pendre afin d'éviter toute blessure accidentelle.
- Ne débranchez jamais le réfrigérateur en tirant sur le cordon d'alimentation. Saisissez toujours fermement la fiche et retirez-la directement de la prise.
- N'utilisez pas de rallonge avec cet appareil. Si le cordon d'alimentation est trop court, demandez à un électricien qualifié ou à un technicien d'installer une prise à proximité de l'appareil. L'utilisation d'une rallonge peut nuire aux performances de l'appareil.

## INVERSION DE LA CHARNIÈRE DE LA PORTE

1. Retirer le couvercle de la charnière supérieure.
2. À l'aide d'un tournevis Phillips, desserrez et retirez les vis qui maintiennent la charnière supérieure en place.
3. Retirer la charnière supérieure et soulever délicatement la porte.
4. Retirer les bouchons des trous de vis du côté opposé et les insérer dans les ouvertures des vis qui viennent d'être retirées.
5. Retirer tout objet non fixé dans le réfrigérateur et retourner soigneusement le réfrigérateur sur le dos, retirer les deux pieds de nivellement et le placer dans un endroit sûr.
6. Desserrer les vis qui maintiennent le support de charnière inférieur sur le réfrigérateur et retirer les vis et le support.
7. Retirer les (2) vis de l'autre côté et les insérer dans les trous de vis précédemment retirés.
8. Retirer l'axe de la porte en le tournant dans le sens inverse des aiguilles d'une montre, le réinsérer sous le support et le serrer.
9. Aligner le support et insérer les (2) vis restantes dans les trous prévus à cet effet.
10. Aligner le trou de la porte avec l'axe de la porte et la rondelle et pousser doucement vers le bas jusqu'à ce qu'il soit ferme.
11. Aligner le support de charnière supérieur avec les trous de vis, insérer les vis et les fixer partiellement, vérifier que la porte et l'armoire sont correctement alignées, puis les fixer fermement.
12. Remettre le capuchon de charnière en place.

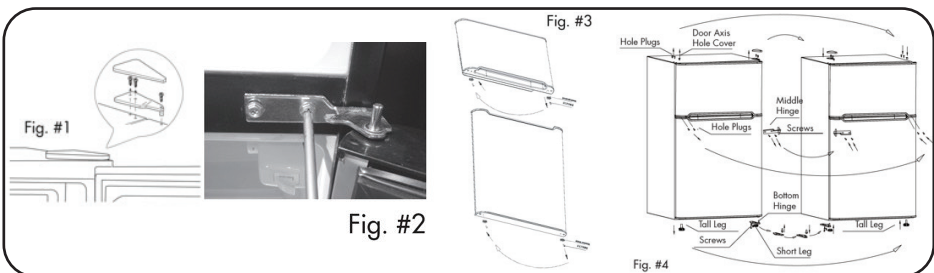

## INSTRUCTIONS DE FONCTIONNEMENT

### CONTRÔLE DE LA TEMPÉRATURE

Votre réfrigérateur est équipé d'un thermostat qui permet de régler la température. La commande de température est située en haut au centre du compartiment réfrigérateur. La première fois que vous mettez l'appareil en marche, réglez le bouton de réglage de la température sur "7" et faites fonctionner le réfrigérateur pendant au moins 2 heures avant d'y placer des aliments. Cela permet de s'assurer que l'intérieur de l'appareil est bien refroidi. La plage de réglage de la température du réfrigérateur s'étend de la position "1" à "7", "7" étant le réglage le plus froid. Ajustez la commande de température sur le réglage qui vous convient le mieux.

**Remarque :** Le réglage "4" devrait convenir à la plupart des usages domestiques ou professionnels.

**Remarque :** Le fait de tourner le bouton de réglage de la température sur la position "0" arrête le cycle de refroidissement, mais ne coupe pas l'alimentation électrique de l'appareil.

**Remarque :** Si l'appareil est débranché ou perd de l'énergie, attendez 4 minutes avant de le remettre en marche ou de le rebrancher.

**Remarque :** De grandes quantités d'aliments réduisent l'efficacité de refroidissement de l'appareil. L'efficacité de refroidissement de l'appareil. Ne placez pas d'objets sur la sortie d'air. Laissez toujours de l'espace pour la circulation de l'air.

Si vous décidez de modifier le réglage du thermostat, ajustez la commande du thermostat d'un cran à la fois. Attendez plusieurs heures pour que la température se

### THE FREEZER COMPARTMENT

Ce compartiment est conçu pour la fabrication de glaçons et pour la conservation d'aliments à court terme (quelques jours au maximum).

Ce compartiment n'est pas assez froid pour congeler des aliments en toute sécurité pendant de longues périodes.

- Si le bac à glaçons gèle sur le sol, versez un peu d'eau chaude autour pour le décoller. N'utilisez pas d'eau bouillante, qui peut endommager les pièces en plastique, ni d'objets métalliques pointus tels qu'un couteau ou un tournevis, qui peuvent endommager les tuyaux du système de refroidissement. les tuyaux du système de refroidissement.

Lavez le plateau à l'eau tiède uniquement. Ne pas laver au lave-vaisselle.

### DISTRIBUTEUR DE CANNETTES

Le réfrigérateur est équipé d'un compartiment de rangement pratique "Dispense-A-Can". Il suffit d'empiler les boîtes de conserve verticalement, en les chargeant par le haut et en les tirant par le bas.

## ÉTAGÈRES

Le réfrigérateur est équipé d'étagères qui peuvent être réglées à différents niveaux pour répondre à vos besoins en matière de stockage des aliments. Les clayettes de la porte permettent de ranger les petits et les grands articles.

## ENTRETIEN

### NETTOYAGE DE VOTRE RÉFRIGÉRATEUR

- Lors de l'installation de votre nouvel appareil, il est recommandé de le nettoyer soigneusement. Commencez par éteindre le réfrigérateur, puis débranchez l'appareil de la prise murale.
- Retirez tous les aliments contenus dans l'appareil.

### ONGOING MAINTENANCE

For efficient operation, it is recommended that you clean your appliance about every 3 months.

- Turn the temperature control to the OFF position and unplug the refrigerator. Carefully slide the refrigerator away from the wall so it does not damage the floor below.
- Wipe dust from the back of refrigerator with a clean dry cloth use a vacuum cleaner with a brush attachment to clean the compressor area.

### NETTOYAGE DE L'INTÉRIEUR

Il est recommandé de nettoyer l'intérieur du réfrigérateur au moins deux fois par an. Mettez le régulateur de température en position OFF et débranchez le réfrigérateur.

### VACANCES

- Éteignez d'abord le réfrigérateur, puis débranchez l'appareil de la prise murale. Retirez tous les aliments.
- Nettoyez le réfrigérateur.
- Laissez la porte légèrement ouverte pour éviter la formation éventuelle de condensation, de moisissures ou d'odeurs.
- Soyez extrêmement prudent en présence d'enfants. L'appareil ne doit pas être accessible aux enfants qui jouent.
- Vacances de courte durée : Laissez le réfrigérateur en marche pendant les vacances de moins de trois semaines.
- Vacances longues : Si l'appareil n'est pas utilisé pendant plusieurs mois, retirez tous les aliments et débranchez le cordon d'alimentation. Nettoyez et séchez soigneusement l'intérieur. Pour éviter la formation d'odeurs et de moisissures, laissez la porte légèrement ouverte : bloquez-la si nécessaire ou faites-la enlever.

### DÉMÉNAGEMENT DE VOTRE RÉFRIGÉRATEUR

- Éteignez d'abord le réfrigérateur, puis débranchez l'appareil de la prise murale. Retirez tous les aliments.
- Fixez avec du ruban adhésif tous les objets en vrac à l'intérieur du réfrigérateur. Fermez la porte avec du ruban adhésif.
- Lavez le bac à glaçons, les tiroirs et les étagères avec une solution détergente douce, rincez abondamment et séchez avec un chiffon doux. Pour prévenir les odeurs, laissez une boîte de bicarbonate de soude ouverte dans le réfrigérateur.

## DÉGIVRAGE

Dégivrez dès que le givre sur la paroi du compartiment congélateur atteint une épaisseur de 3 mm (1/8"). N'utilisez jamais d'instrument pointu ou métallique pour enlever le givre, car vous risqueriez d'endommager les serpentins de refroidissement. (Un serpentin de refroidissement percé endommagera gravement le produit et annulera la garantie). Nous recommandons d'utiliser un grattoir en plastique. Pour décongeler, retirez les aliments et le bac à glaçons du compartiment congélateur. Mettez le bac de récupération en place et réglez la molette de réglage de la température sur la position "OFF" sur la position "OFF".

Le dégivrage prend généralement quelques heures. Pour une décongélation plus rapide, laissez la porte ouverte et placez un bol d'eau chaude dans le réfrigérateur. Après le dégivrage, videz l'eau du bac de récupération et lavez le bac de récupération à l'eau chaude.

## GUIDE DE DÉPANNAGE

Vous pouvez résoudre facilement de nombreux problèmes courants liés à votre réfrigérateur, ce qui vous permettra d'économiser le coût d'un éventuel appel au service après-vente. Essayez les suggestions ci-dessous pour voir si vous pouvez résoudre le problème avant d'appeler le service clientèle de Royal Sovereign.

PROBLEM	POSSIBLE CAUSE
Le réfrigérateur ne fonctionne pas.	IL N'EST PAS BRANCHE. LE DISJONCTEUR S'EST DECLENCHE OU UN FUSIBLE A SAUTE.
Le réfrigérateur semble fonctionner plus longtemps ou plus souvent que nécessaire	La porte est peut-être restée ouverte L'ouverture fréquente de la porte permet à l'air froid de s'échapper. L'air ne circule pas librement, retirez le réfrigérateur du mur et nettoyez-le.
Le réfrigérateur vibre	Vérifiez que le réfrigérateur est à niveau. Si ce n'est pas le cas, réglez les pieds de nivellement.
Le compartiment réfrigérateur dégage une odeur.	<ul style="list-style-type: none"> <li>- Les aliments dégageant de fortes odeurs doivent être couverts hermétiquement.</li> <li>- Vérifiez qu'il n'y a pas d'aliments avariés.</li> <li>- L'intérieur peut avoir besoin d'être nettoyé</li> <li>- Conservez une boîte ouverte de bicarbonate de soude dans le réfrigérateur. (Remplacer tous les trois mois).</li> </ul>
Les aliments ne sont pas assez froids	Les parois extérieures du réfrigérateur peuvent être jusqu'à 30°F plus chaudes que la température ambiante. C'est normal, car le compresseur travaille pour transférer la chaleur de l'intérieur de l'armoire frigorifique.
Les parois à l'intérieur du réfrigérateur sont humides.	<p>La porte est restée ouverte. Les ouvertures fréquentes de la porte laissent entrer l'humidité La pièce est chaude et l'humidité est élevée.</p> <ul style="list-style-type: none"> <li>- Des aliments chauds ont été placés dans le réfrigérateur.</li> <li>- Les aliments sont stockés dans le réfrigérateur sans être couverts.</li> </ul>

## SPECIFICATIONS

Capacité totale	4.5 pi. cu
Tablettes	Verre trempé
Rangement dans la porte	Oui avec le distributeur de cannettes et tablette de porte
Congélateur	Demi-largeur
Thermostat réglable	Oui
Porte réversible	Oui
Consommation d'énergie	253 kwh
Type de prise	120 V/60 Hz / NEMA 5-15 standard
Réfrigérant	R600a
Certifié Energy Star	Oui
Certifié Energy Star	Oui
Approbation	cETL
Dimensions de l'appareil (l x p x h)	515 x 540 x 800 mm (20,2 po x 21,2 po x 31,4 po)
Poids de l'unité	51,4 lb (23,4 kg)

## GARANTIE LIMITÉE DE 18 MOIS

Cette garantie s'applique à la réparation ou au remplacement d'un produit présentant un défaut de matériau ou de fabrication pendant 18 mois à compter de la date de l'achat initial. Cette garantie n'est accordée qu'à l'acheteur d'origine.

Cette garantie ne s'applique pas aux dommages résultant d'un abus, d'une mauvaise utilisation ou d'un mauvais entretien ni aux dommages imputables à des actes de la nature. **Royal Sovereign International, Inc.** (et ses sociétés affiliées) n'est pas responsable des dommages accessoires ou indirects de quelque nature que ce soit. Cette limitation ne s'applique pas si vous vivez dans une région qui n'autorise pas l'exclusion ou la limitation des dommages accessoires ou indirects.

Les produits défectueux doivent être renvoyés au service des retours consommateurs de **Royal Sovereign International**, en port payé, accompagnés de la preuve d'achat et du paiement des frais d'expédition et de manutention (chèque ou mandat). Une fois réparé ou remplacé, le produit sera renvoyé au client.

Renvoyez le produit défectueux à l'adresse suivante, accompagné d'une description détaillée du problème. Si possible, le produit doit être emballé dans son carton d'origine. Les frais d'expédition doivent être payés à l'avance.

Pour les services hors garantie ou les questions fréquemment posées, veuillez vous référer à [www.royalsovereign.ca/pages/contacts](http://www.royalsovereign.ca/pages/contacts)

**RS INTERNATIONAL CANADA INC.**  
 191 Superior Blvd., Mississauga,  
 ON L5T 2L6 CANADA  
 TEL : +1) 866-961-6673  
[www.royalsovereign.ca](http://www.royalsovereign.ca)