

Fellowes®

LX Series

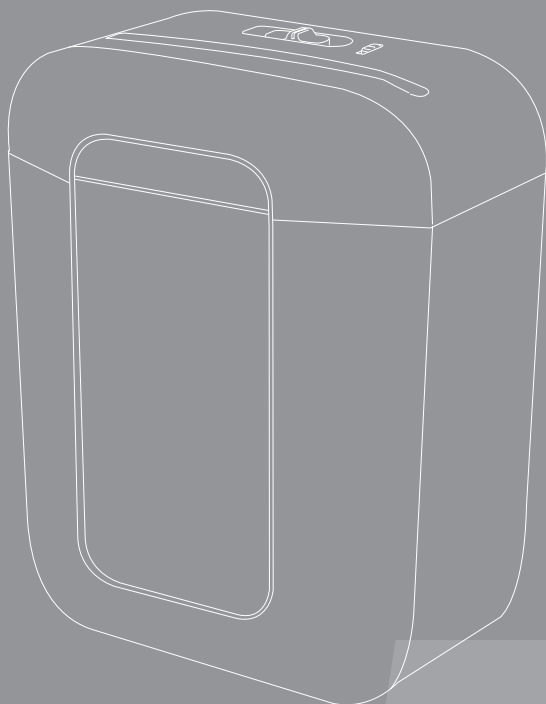

CUSTOMER SERVICE & SUPPORT

www.fellowes.com

United States: 1-800-955-0959

Canada: 1-800-665-4339

Mexico: 001-800-514-9057

Please read these instructions before use.

Do not discard: keep for future reference.

Veuillez lire ces instructions avant d'utiliser l'appareil.

Ne pas jeter : conserver afin de consulter les directives ultérieurement, en cas de besoin.

Lea estas instrucciones antes del uso.

No las deseche: consérvelas como referencia futura.

ENGLISH

KEY

- A. Paper/card entry
- B. Shredder head
- C. See safety instructions below
- D. Bin
- E. Window
- F. Safety lock
- G. Control switch and LEDs
- ◀▶ 1. Reverse
- 2. Off
- ▷ 3. Auto-On (white)
- ⬇️ 4. Overheat (red)



To learn more about Fellowes products and features go to www.fellowes.com

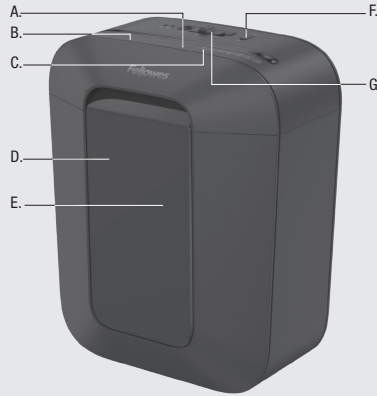

CAPABILITIES

Will shred: Paper, plastic credit cards, small paper clips and staples

Will not shred: Continuous forms, CD/DVDs, adhesive labels, transparencies, newspaper, cardboard, large paper clips, laminates, file folders, X-rays or plastic other than noted above

	LX41 / LX41-RS / LX41-DB	LX45	LX50-RS	LX50 / LX50-DB	LX70 / LX70-RS / LX70-DB / LX75
Sheets Per Pass*	8	8	8	9	11
Cards Per Pass*	1	1	1	1	1
Maximum Continuous Operation**	5 min	6 min	5 min	5 min	5 min
Cool down Period**	30 min	20 min	30 min	30 min	30 min
Cut Size	5/32" x 1/2" 4mm x 12mm	5/32" x 1-7/16" 4mm x 37mm	5/32" x 1-7/16" 4mm x 37mm	5/32" x 1-7/16" 4mm x 37mm	5/32" x 1-9/16" 4mm x 40mm
Current draw at capacity	2.5A	2.5A	2.5A	2.5A	3.0A
Entry Width	8.7" (220mm)	8.7" (220mm)	8.7" (220mm)	8.7" (220mm)	8.7" (220mm)

* 8.5" x 11", 20lb., (75g) paper at 120V/60Hz; heavier paper, humidity or other than rated voltage may reduce capacity. Maximum recommended daily usage rates: 70 sheets; 5 cards.

** Shredder will operate continuously for indicated time. Continuous operation beyond this time will trigger a cool down period.

⚠️ WARNING: IMPORTANT SAFETY INSTRUCTIONS — READ BEFORE USING!

- Operation, maintenance, and service requirements are covered in the instruction manual. Read the entire instruction manual before operating shredders.
- Keep away from children and pets. Keep hands away from paper entry. Always set to off or unplug when not in use.
- Keep foreign objects – gloves, jewelry, clothing, hair, etc. – away from shredder openings. If object enters top opening, switch to Reverse (◀▶) to back out object.
- DO NOT use aerosol products, petroleum based or aerosol lubricants on or near shredder. DO NOT USE "CANNED AIR" OR "AIR DUSTERS" ON SHREDDER. Vapors from propellants and petroleum based lubricants may combust causing serious injury.
- Sharp edges, DO NOT touch exposed cutting blades under shredder head.
- Do not use if damaged or defective. Do not disassemble shredder. Do not place near or over heat source or water.

- Shredder must be plugged into a wall outlet or socket of the voltage and amperage designated on the label. The plug on the power supply cord is used as the disconnect device. The outlet or socket must be installed near the equipment and easily accessible. Energy converters, transformers, or extension cords should not be used with this product.
- FIRE HAZARD – Do NOT shred greeting cards with sound chips or batteries.
- For indoor use only.
- Unplug shredder before cleaning or servicing.

BASIC SHREDDING OPERATION

PAPER/CARD



LIMITED PRODUCT WARRANTY

Limited Warranty: Fellowes, Inc. ("Fellowes") warrants all parts of the machine to be free of defects in material and workmanship for one (1) year from the date of purchase by the original consumer or, for purchases in the state of California, the date of delivery. Fellowes warrants the cutting blades of the machine to be free from defects in material and workmanship for three (3) years (LX41/LX41-RS/LX41-DB, LX45, LX50/LX50-RS/LX50-DB) / five (5) years (LX70/LX70-RS/LX70-DB/LX75) from the date of purchase by the original consumer or, for purchases in the state of California, the date of delivery. If any part is found to be defective during warranty period, your sole and exclusive remedy will be repair or replacement, at Fellowes' option and expense, of the defective part. This warranty does not apply in cases of abuse, mishandling, failure to comply with product usage standards, shredder operation using an improper power supply

(other than listed on the label), or unauthorized repair. Fellowes reserves the right to charge the consumer for any additional cost incurred by Fellowes to provide parts or services outside of the country where the machine is initially sold by an authorized reseller. ANY IMPLIED WARRANTY, INCLUDING THAT OF MERCHANTABILITY OR FITNESS FOR PARTICULAR PURPOSE, IS HEREBY LIMITED IN DURATION TO THE APPROPRIATE WARRANTY PERIOD SET FORTH ABOVE. In no event shall Fellowes be liable for any consequential damages attributable to this product. This warranty gives you specific legal rights. You may have other legal rights that vary from this warranty. The duration, terms and conditions of this warranty are valid worldwide, except where different limitations, restrictions or conditions may be required by local law. For more details or to obtain services under this warranty, please contact Fellowes or your dealer.

FRANÇAIS

LÉGENDE

- A. Entrée de papier/carte
- B. Tête déchiqueteuse
- C. Consultez les instructions de sécurité ci-après
- D. Contenant
- E. Fenêtre
- F. Verrouillage de sécurité
- G. Interrupteur de commande et DEL
- ◀▶ 1. Marche arrière
- 2. Arrêt
- ▷ 3. Mise en marche automatique (blanc)
- ⬇️ 4. Surchauffe (rouge)



Produits et leurs fonctionnalités, rendez-vous sur www.fellowes.com

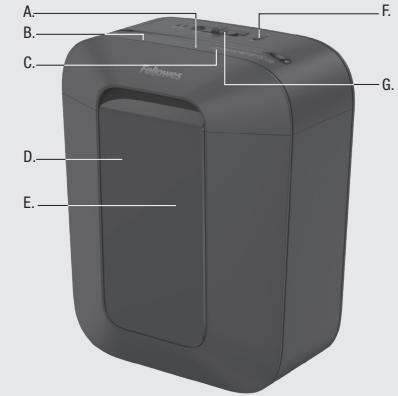

CAPACITÉS

Déchiquette : papier, cartes de crédit en plastique, agrafes et petits trombones

Ne déchiquette pas : le papier en continu, les étiquettes autocollantes, les transparents, les journaux, le carton, larges trombones, les documents laminés ou les plastiques autres que ceux mentionnés ci-dessus

	LX41 / LX41-RS / LX41-DB	LX45	LX50-RS	LX50 / LX50-DB	LX70 / LX70-RS / LX70-DB / LX75
Feuilles par passage*	8	8	8	9	11
Cartes par passages*	1	1	1	1	1
Fonctionnement continu maximal**	5 min	6 min	5 min	5 min	5 min
Période de refroidissement**	30 min	20 min	30 min	30 min	30 min
Format de coupe	5/32" x 1/2" 4mm x 12mm	5/32" x 1-7/16" 4mm x 37mm	5/32" x 1-7/16" 4mm x 37mm	5/32" x 1-7/16" 4mm x 37mm	5/32" x 1-9/16" 4mm x 40mm
Consommation de courant à plein rendement	2,5 ampères;	2,5 ampères;	2,5 ampères;	2,5 ampères;	3,0 ampères;
Largeur d'entrée	8,7" (220mm)	8,7" (220mm)	8,7" (220mm)	8,7" (220mm)	8,7" (220mm)

* papier de 8,5 po x 11 po (21,59 x 27,94 cm), 20 lb (75 g) à 120 V/60 Hz; pour un papier plus lourd, l'humidité et une tension autre que la tension nominale peuvent réduire la capacité. Débits recommandés d'utilisation quotidienne maximale : 70 feuilles; 5 cartes.

** La déchiqueteuse fonctionnera continuellement pendant la durée indiquée. Un fonctionnement continu au-delà de cette durée déclenchera une période de refroidissement.

⚠️ AVERTISSEMENT : IMPORTANTES CONSIGNES DE SÉCURITÉ — À LIRE AVANT D'UTILISER !

- Les exigences d'opération, de maintenance et de service sont couvertes dans le manuel d'instructions. Veuillez lire tout le manuel d'instructions avant de faire fonctionner les déchiqueteuses.
- Gardez hors de la portée des enfants et des animaux domestiques. Gardez les mains éloignées de l'entrée de papier. Réglez toujours l'appareil à l'arrêt ou débranchez-le lorsqu'il n'est pas utilisé.
- Gardez les corps étrangers (gants, bijoux, vêtements, cheveux, etc.) loin des entrées de la déchiqueteuse. Si un objet entre par l'ouverture supérieure, faites Marche arrière (◀▶) pour sortir l'objet.
- NE JAMAIS se servir de produits aérosols, de lubrifiants en aérosol ou à base de pétrole sur ou à proximité de la déchiqueteuse. NE PAS UTILISER « D'AIR COMPRIMÉ » OU DE « BOMBE ANTI-POUSSIERE » SUR LA DÉCHIQUEUSE. Les gaz de propulseur et ceux issus des lubrifiants à base de pétrole sont inflammables et peuvent être à l'origine de graves blessures.
- Arrêtes coupantes. NE PAS toucher les lames de coupe mises à nu sous la tête de destruction.
- N'utilisez pas l'appareil s'il est endommagé ou défectueux. Ne démontez pas la déchiqueteuse. Ne placez pas l'appareil sur une source de chaleur ou d'eau, ou à proximité de celle-ci.
- La déchiqueteuse doit être branchée dans une prise murale ou une prise femelle dont la tension et l'intensité correspondent à celles indiquées sur l'étiquette. La fiche du cordon d'alimentation sert de dispositif de déconnexion. La prise murale ou la prise femelle doit être installée près de l'équipement et facile d'accès. Les convertisseurs d'énergie, les transformateurs et les rallonges ne doivent pas être utilisés avec cet appareil.
- DANGER D'INCENDIE – NE déchiquetez PAS les cartes de souhaits avec piles ou puces sonores.
- Réserve à une utilisation intérieure.
- Débranchez la déchiqueteuse avant de la nettoyer ou de la réparer.

OPÉRATION DE DÉCHIQUETAGE DE BASE

PAPIER/CARTE



GARANTIE LIMITÉE DU PRODUIT

Garantie limitée : Fellowes, Inc. (« Fellowes ») garantit que toutes les pièces de l'appareil seront exemptes de défaillances matérielles et de fabrication pendant un (1) an à compter de la date d'achat par le consommateur initial ou, pour les achats effectués dans l'État de Californie, à compter de la date de livraison. Fellowes garantit que les lames de coupe de l'appareil seront exemptes de défaillances matérielles et de fabrication pendant trois (3) ans (LX41/LX41-RS/LX41-DB, LX45, LX50/LX50-RS/LX50-DB) / cinq (5) ans (LX70/LX70-RS/LX70-DB/LX75) à compter de la date d'achat par le consommateur initial ou, pour les achats effectués dans l'État de Californie, à compter de la date de livraison. Si une pièce s'avère défectueuse pendant la période de garantie, vous bénéficierez de la réparation ou du remplacement de ladite pièce, à la discrétion et aux frais de Fellowes. Cette garantie ne s'applique pas en cas d'abus, de mauvaise manipulation, de non-respect des normes d'utilisation du produit, d'utilisation du déchiqueteur au moyen d'une alimentation électrique inappropriée (autre que celle

indiquée sur l'étiquette), ou de réparation non autorisée. Fellowes se réserve le droit de facturer au consommateur tout coût supplémentaire encouru par Fellowes pour fournir des pièces ou des services en dehors du pays où la machine est initialement vendue par un revendeur agréé. TOUTE GARANTIE IMPLICITE, Y COMPRIS CELLE DE LA QUALITÉ MARCHANDE OU DE L'ADÉQUATION À UN USAGE PARTICULIER, EST LIMITÉE PAR LA PRÉSENTE À LA PÉRIODE DE GARANTIE APPROPRIÉE DÉFINIE CI-DESSUS. En aucun cas, Fellowes ne pourra être tenu responsable des dommages indirects attribuables à ce produit. Cette garantie vous donne des droits légaux spécifiques. Vous pouvez avoir d'autres droits légaux qui diffèrent de cette garantie. La durée et les conditions générales de cette garantie sont valables dans le monde entier, sauf si des limitations, des restrictions ou des conditions différentes sont exigées par la législation locale. Pour plus de détails ou pour obtenir des services dans le cadre de cette garantie, veuillez contacter Fellowes ou votre revendeur.

ESPAÑOL

EXPLICACIÓN

- A. Entrada para tarjetas y papel
- B. Cabezal de la trituradora
- C. Consulte las instrucciones provistas más abajo sobre seguridad
- D. Depósito
- E. Ventana
- F. Dispositivo de seguridad

- G. Interruptor de control e indicadores luminosos
 - 1. Retroceso
 - ⏪ 2. Apagado
 - ▶ 3. Encendido automático (blanco)
 - ⚡ 4. Sobrecalentamiento (rojo)

Para activar el dispositivo de seguridad, deslice el botón hacia abajo



Por motivos de seguridad, la trituradora funcionará sólo si el cabezal de la trituradora está en la posición correcta y se utiliza con la cesta suministrada.

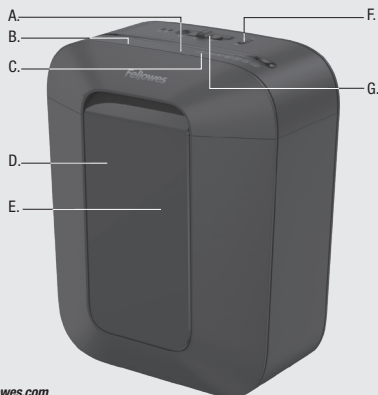

Para obtener más información sobre productos Fellowes y sus características vaya a www.fellowes.com

CAPACIDADES

Destruye: Papel, tarjetas de crédito de plástico, grapas y sujetapapeles pequeños

No destruye: formularios continuos, CD/DVDs, etiquetas adhesivas, transparencias, periódicos, cartulinas, sujetapapeles grandes, plastificados o plásticos, a excepción de los mencionados anteriormente

	LX41 / LX41-RS / LX41-DB	LX45	LX50-RS	LX50 / LX50-DB	LX70 / LX70-RS / LX70-DB / LX75
Hojas por pasada*	8	8	8	9	11
Tarjetas por pasadas*	1	1	1	1	1
Funcionamiento continuo máximo**	5 min	6 min	5 min	5 min	5 min
Periodo de enfriamiento**	30 min	20 min	30 min	30 min	30 min
Tamaño de corte	5/32" x 1/2" 4mm x 12mm	5/32" x 1-7/16" 4mm x 37mm	5/32" x 1-7/16" 4mm x 37mm	5/32" x 1-7/16" 4mm x 37mm	5/32" x 1-9/16" 4mm x 40mm
Consumo de corriente al 100 % de su capacidad	2,5 A	2,5 A	2,5 A	2,5 A	3,0 A
Ancho de entrada	8,7" (220mm)	8,7" (220mm)	8,7" (220mm)	8,7" (220mm)	8,7" (220mm)

* Papel de 8,5 plg x 11 plg (21,59 cm x 27,94 cm), 20 lb, (75 g/m) a 120 V-/60 Hz; si el papel es más pesado, está húmedo o el voltaje es otro, la capacidad puede disminuir. Frecuencia máxima de uso diario recomendado: 70 hojas; 5 tarjetas

** La trituradora funcionará de manera continua durante el tiempo que se indicó. El funcionamiento continuo más allá del tiempo indicado activará un periodo de enfriamiento.

⚠ ADVERTENCIA: INSTRUCCIONES DE SEGURIDAD IMPORTANTES: ¡LEÁLAS ANTES DE USAR LA MÁQUINA!

- Los requisitos de operación, mantenimiento y servicio se tratan en el manual de instrucciones. Lea dicho manual en su totalidad antes de operar las trituradoras.
- Mantenga la trituradora alejada de niños y mascotas. Mantenga las manos alejadas de la entrada de papel. Siempre apague o desenchufe la trituradora cuando no esté en uso.
- Mantenga objetos extraños (guantes, joyas, ropa, cable, etc.) lejos de las entradas de la trituradora. Si algún objeto se introduce en la abertura superior, ponga la trituradora en Retroceso (⏪) para retirar el objeto.
- NO utilice productos en aerosol, lubricantes derivados de petróleo o en aerosol, sobre o cerca de la trituradora. NO UTILICE "AIRE COMPRIMIDO" ni "AEROSOL PARA QUITAR EL POLVO" SOBRE LA TRITURADORA. Los vapores que emanan de lubricantes derivados de petróleo o propulsores pueden entrar en combustión y causar lesiones graves.
- Bordes afilados. NO toque las cuchillas de corte expuestas debajo del cabezal de la trituradora.
- No utilice la trituradora si está dañada o defectuosa. No desarme la trituradora. No coloque la trituradora cerca ni sobre una fuente de calor o agua.

- La trituradora debe enchufarse en una toma o enchufe de pared con descarga a tierra que tenga el voltaje y amperaje que se indican en la etiqueta. El enchufe del cable de alimentación se utiliza como dispositivo de desconexión. La toma o el enchufe deben estar instalados cerca del equipo y ser de fácil acceso. No debe usarse con este producto convertidores de energía, transformadores ni cables prolongadores.
- RIESGO DE INCENDIO: NO destruya tarjetas de saludo con chips de sonido o baterías.
- Este producto debe ser utilizado en áreas cubiertas únicamente.
- Desenchufe la trituradora antes de limpiarla o realizarle mantenimiento.

BFUNCIONAMIENTO BÁSICO DE LA TRITURADORA

PAPEL/TARJETA

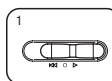

Enchúfela y presione el botón de Encendido automático (▶)



Introduzca el papel o la tarjeta directamente en la entrada de papel y suéltelo

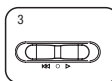

Cuando termine de triturar, presione el botón de Apagado (○)

GARANTÍA LIMITADA

Garantía limitada: Fellowes, Inc. ("Fellowes") garantiza que todas las partes de la máquina están libres de defectos de material y mano de obra durante un (1) año a partir de la fecha de compra por parte del consumidor original o, para compras en el estado de California, a partir de la fecha de entrega. Fellowes garantiza que las cuchillas de corte de la máquina están libres de defectos de material y mano de obra durante tres (3) años (LX41/LX41-RS/LX41-DB, LX45, LX50/LX50-RS/LX50-DB) o cinco (5) años (LX70/LX70-RS/LX70-DB/LX75) a partir de la fecha de compra por el consumidor original o, para compras en el estado de California, la fecha de entrega. Si alguna parte resulta defectuosa durante el periodo de garantía, la única solución será la reparación o sustitución, a elección y por cuenta de Fellowes, de la parte defectuosa. Esta garantía no se aplica en caso de abuso, manejo incorrecto, incumplimiento de las normas de uso del producto, funcionamiento de la trituradora con una fuente de alimentación inadecuada (distinta de la indicada en la etiqueta) o reparación no

autorizada. Fellowes se reserva el derecho de cobrar al consumidor cualquier costo adicional en el que incurra dicha empresa para proporcionar partes o servicios fuera del país en el que la máquina fue vendida inicialmente por un distribuidor autorizado. CUALQUIER GARANTÍA IMPLÍCITA, INCLUYENDO LA DE COMERCIABILIDAD O IDEONEIDAD PARA UN FIN DETERMINADO, QUEDA LIMITADA POR EL PRESENTE DOCUMENTO AL PERIODO DE GARANTÍA CORRESPONDIENTE ESTABLECIDO PREVIAMENTE. En ningún caso, Fellowes será responsable de los daños consecuentes que pudieran atribuirse a este producto. Esta garantía le otorga derechos legales específicos. Usted puede tener otros derechos legales, además de los que le otorga esta garantía. La duración, los términos y las condiciones de esta garantía son válidos en todo el mundo, excepto cuando la legislación local exija limitaciones, restricciones o condiciones diferentes. Para más detalles o para obtener servicios con esta garantía, póngase en contacto con Fellowes o con su distribuidor.



Fellowes

PAP

Part #411936 REV G