

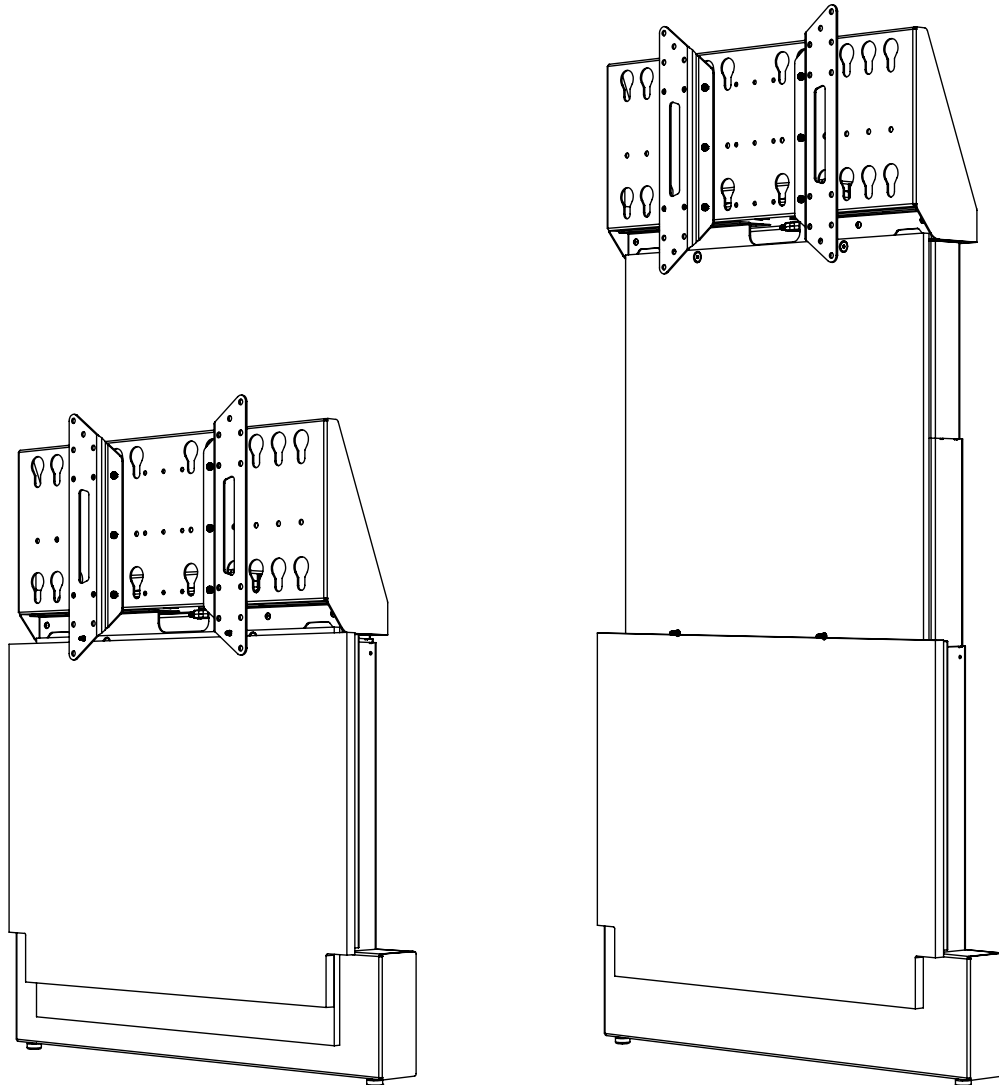

FPS2W/EL/GG

Electric Lift Wall Stand



CAPACITY

Supports most VESA compliant displays up to 175 lb (79 kg)

VESA Mounting Compliant

Horizontal - 200mm - 850mm

Vertical - 200mm - 400mm



PARTS

ID	QTY	PART NUMBER	DESCRIPTION
	(1)	PHK-740 (bag)	Display Mounting Fastener Set - Metric
A	(4)	301-695	M8 x 16mm Pan phillips screw
B	(4)	301-710	M6 x 20mm Pan phillips screw
C	(4)	301-720	M4 x 20mm Pan phillips screw
D	(4)	301-715	M5 x 20mm Pan phillips screw
E	(4)	301-700	M8 x 30mm Pan phillips screw
F	(4)	301-735	M8 x 40mm Pan phillips screw
G	(4)	302-281	M6 x 14mm Pan phillips screw
H	(3)	300-485	1/4-20 x 1/2" Button head socket cap screws
I	(2)	400-120	Velcro cinch strap with logo
J	(3)	400-125	Black one-wrap strap x 200mm
K	(6)	300-468	1/4 Flat washer
L	(4)	300-470	5/16" flat metal washer
M	(4)	400-010	Black 5" cable ties
N	(1)	400-060	3/16" hex key - long arm
O	(1)	400-080	5/32" hex key
P	(1)	400-070	1/8" hex key
Q	(2)		Mounting Rail
R	(2)		Leveler Foot
	(1)	PHK-735 (bag)	Wall mount screw set
S	(4)	301-730	Lag screw 5/16" x 2.5
T	(4)	301-055	Plastic wall anchor
U	(4)	301-730	Washer 5/16" flat washer
V	(2)	P-305-063	Display interface bracket

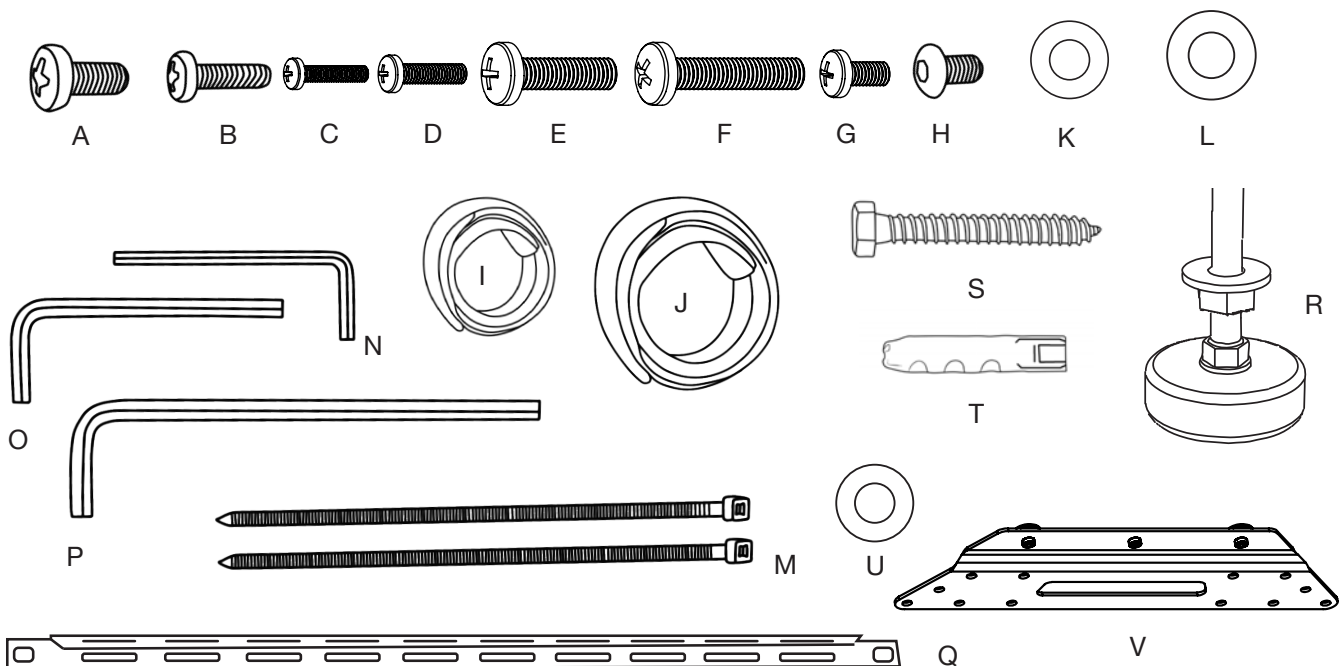

WARNINGS [ENGLISH]



WARNING! Failure to comply with these instructions may result in accident involving serious personal injury. Failing to follow these instructions can result in the product being damaged or being destroyed or voiding of the warranty.



WARNING! For use with video monitors weighing **175lbs (80kg)** or less. Use with heavier televisions may result in instability causing tip over resulting in death or serious injury.

IMPORTANT SAFETY INSTRUCTIONS

When using an electrical furnishing, basic precautions should always be followed, including the following:



WARNING – Keep hands away from moving parts while operating device.

CAUTION! Manage cables carefully. Use cable ties to keep wires away from moving parts.



WARNING – Children must be under surveillance to ensure that they do not operate, touch, climb, or play with the product.

CAUTION! When relocating the device, set to lowest position and use handle to move and position the device.



WARNING – To reduce the risk of burns, fire, electric shock, or injury to persons:

- For indoor use in dry locations only.
- For commercial use.
- Disconnect power when installing, relocating or before servicing.
- Unplug from outlet before putting on or taking off parts.
- Close supervision is necessary when this furnishing is used by, or near children, invalids, or disabled persons.
- Use this device only for its intended use as described in these instructions. Do not use attachments not recommended by the manufacturer.
- Protect the power cord from being walked on or pinched.
- Keep the cord away from heated surfaces.
- Never drop or insert any object into any opening.
- Do not operate where aerosol (spray) products are being used or where oxygen is being administered.
- The device shall not be exposed to dripping or splashing and that no objects filled with liquids, such as cups or vases, shall be placed on the furnishing.
- Unplug this apparatus during lightning storms or when unused for long periods of time.
- Never operate the device if it has a damaged cord or plug, if it is not working properly, if it has been dropped or damaged.
- If the device makes unusual noise or smells, switch off the mains voltage immediately. Return the device to a service center for examination and repair.

Electrical Specifications:

Input: 90V - 240V ~, 48 Hz - 63HZ

Operation: 10% Max 2min./18min.



Duty Cycle of the motor control system:

The duty cycle is 10% ~ 6 min./ hour or max. 2 min. of continuous use, irrespective of the load. This must NOT be exceeded as this will result in a superheating of the motor. Exceeding the duty cycle will result in a dramatic reduction of the life of the system.

The motor control system range contains the following components:

- 1 control box
- 2 Telescoping actuators
- 1 exchangeable main power cable
- 2 motor cables
- 1 Wired remote control

Troubleshooting / Initialization of the motor control system

If motor control system malfunctions follow these steps;

The system is initialized by pressing the down button once or twice and holding it down until unit runs into end stop, it will then automatically run approx. 3 mm out again and hereafter slowly running in again. Only release the down button when the movement has completely stopped. If the key is released before the sequence is completed then the initialization is interrupted and must be started again from the beginning. It is sometimes necessary to press the down button twice to start the initialization this is because the system can be in different modes when the initialization starts.



WARNING: Risk of Electric Shock – Connect the device to a properly grounded outlet only. Do not defeat the safety purpose of the polarized type plug. A polarized plug has two blades with one wider than the other. If the provided plug does not fit into your outlet, consult an electrician for replacement of the obsolete outlet. Do not use a plug adapter that defeats the polarized feature of the AC plug.

WARNING: Do not overload the wall outlet where this device is being connected. Do not overload this device. Ensure the total load to this device does not exceed that which is listed in the specifications section of this manual.

Maintenance

- **DANGER** – To reduce the risk of electrical shock: Always unplug this device from the electrical outlet before cleaning.
- Clean dust and dirt with a dry cloth, on the outside of the system at appropriate intervals and inspect for damage.
- Inspect the connections, cables, and plugs and check for correct functioning as well as video monitor fixing points.

Repairs

- Refer all servicing to qualified service personnel. Servicing is required when the device has been damaged in any way, such as power-supply cord or plug is damaged, liquid has been spilled or objects have fallen into the device, the device has been exposed to rain or moisture, does not operate normally, or has been dropped.
- There are no user-serviceable components within this device. Removal of the cover from this device may present a shock hazard, and void the warranty.

Accessories and Spare Parts

Please contact your nearest Salamander Designs dealer or www.salamandercommercial.com

ASSEMBLY

Unbox & remove panels



Lay flat on floor

1. Slide outer panel away from base and then up and off the unit.
2. Remove inner panel by unscrewing it from stand (save screws).
3. Install leveler feet

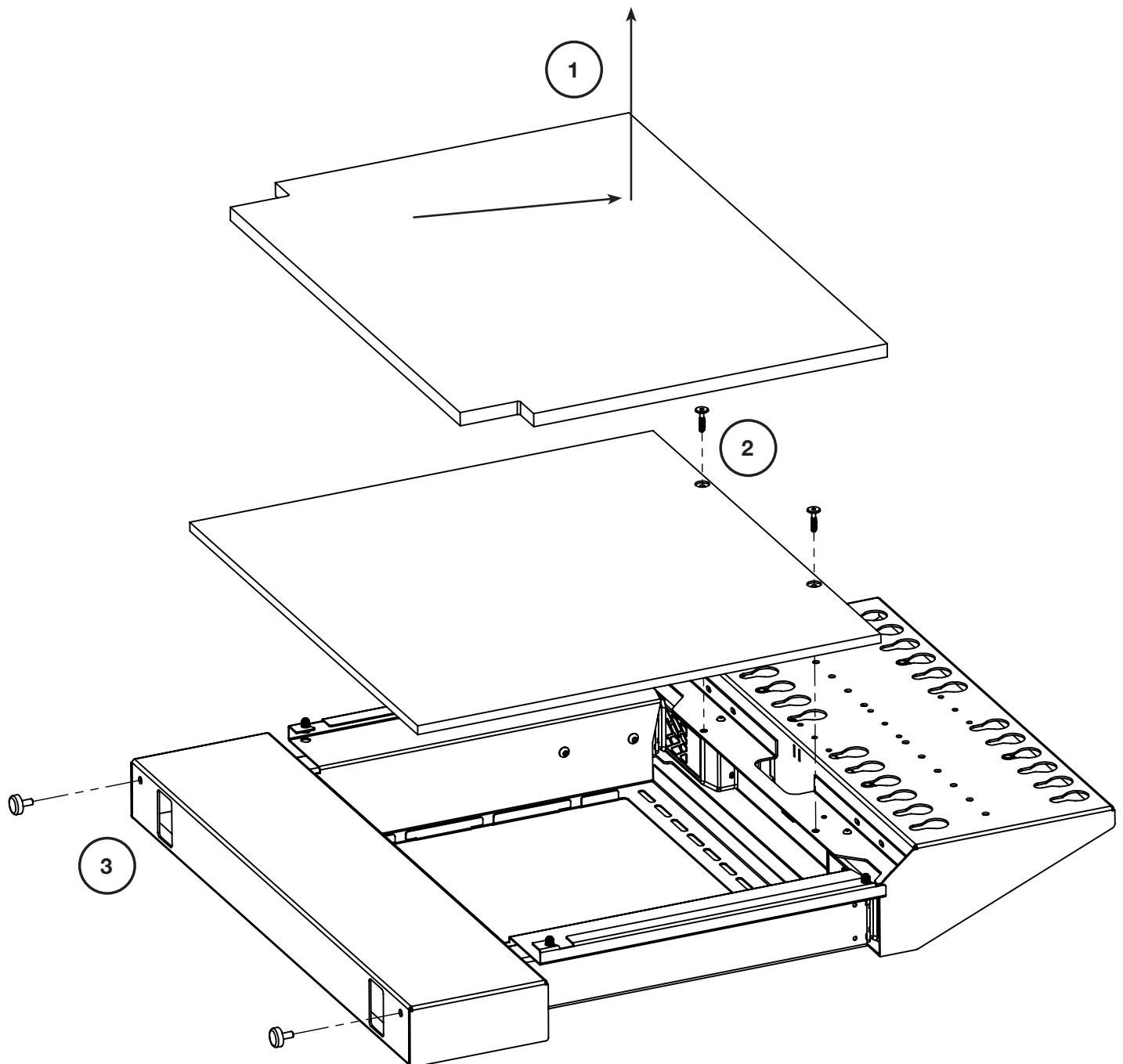

Locating your mount

WARNING: IMPROPER INSTALLATION CAN LEAD TO SERIOUS PERSONAL INJURY OR DAMAGE TO EQUIPMENT! It is the installers responsibility to make sure the structure to which the unit is being installed is capable of supporting the load. The product is designed for installation to 2x4 wood stud or masonry not un-reinforced metal studs.

WOOD CONSTRUCTION: locate two framing studs (minimum of 16" (405 mm) apart) at the desired location using a stud finder device. Use 3/16" (5mm) bit and drill holes 2.5" (64mm) deep.

MASONRY: a minimum width of 16" (405 mm) is required between fasteners. Use 3/8" (10mm) bit and drill holes 2.5" (64mm) deep.



WOOD STUDS

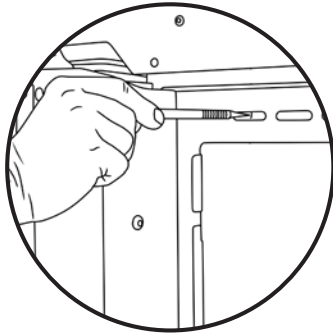

MASONRY

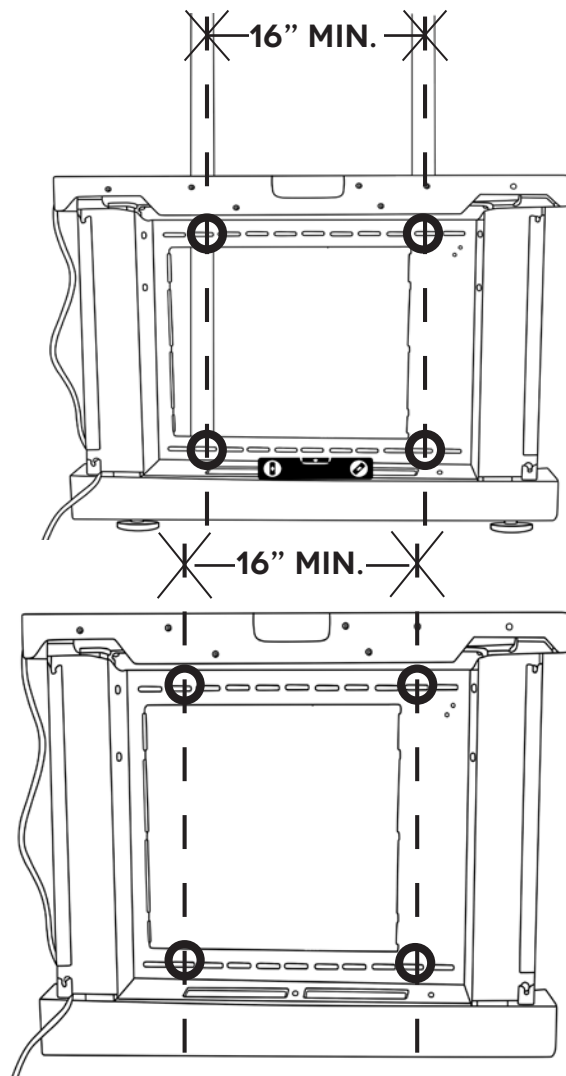

- A. Using a level, adjust leveler feet until unit is level.
- B. For wood studs, use stud finder. Mark hole position.

Mount stand to wall

Drill Wall Hole:

Set stand aside and drill holes for 5/16" lag screws (S).

WOOD CONSTRUCTION: Use 3/16" (5mm) bit and drill holes 2.5" (64mm) deep.

MASONRY: Use 3/8" (10mm) bit and drill holes 2.5" (64mm) deep.

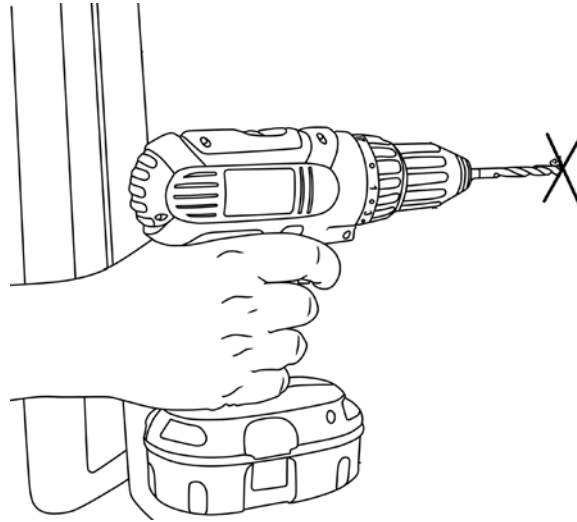

Reposition stand and secure unit to wall using the four lag screws (R) and washers (L) supplied and a 1/2" (or 13mm) driver to tighten. For masonry, install lag shields (T) prior to bolting in position.

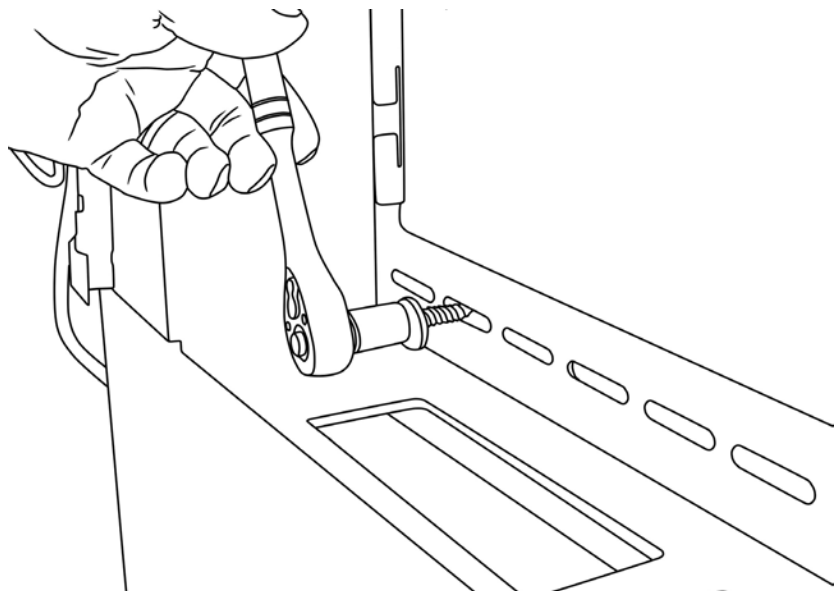

Install Mounting Rails & Velcro Straps

Mount supplied rails (Q) to stand. The velcro straps (I & J) can be used on this rail.

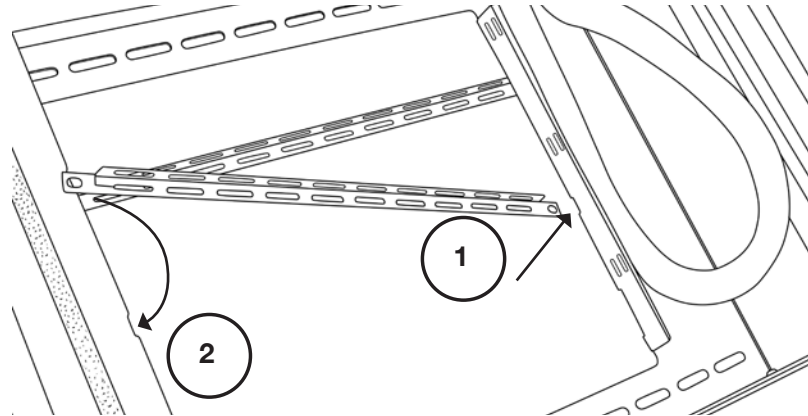

Route Cables from Display to Stand

Manage cables carefully. Use cable ties to keep wires away from pinch points. Route cables between the back of display and the hole on the front of stand. Use supplied split loom cable manager to route cables.

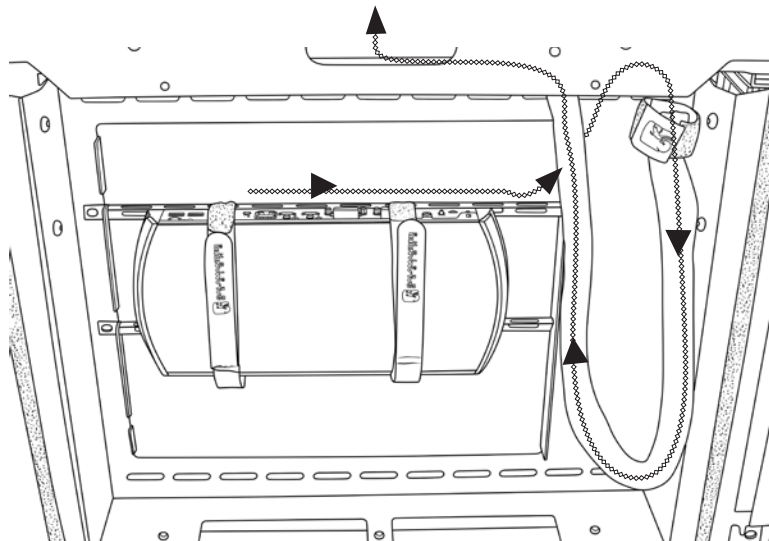

1. Re-install the inner panel using 2 screws removed in first step.
2. Re-install panel by aligning all 4 screws protruding from panel through the keyhole shapes on stand. *Note: Outer panel may be secured in place by tightening the fasteners on the backside of the panel.*

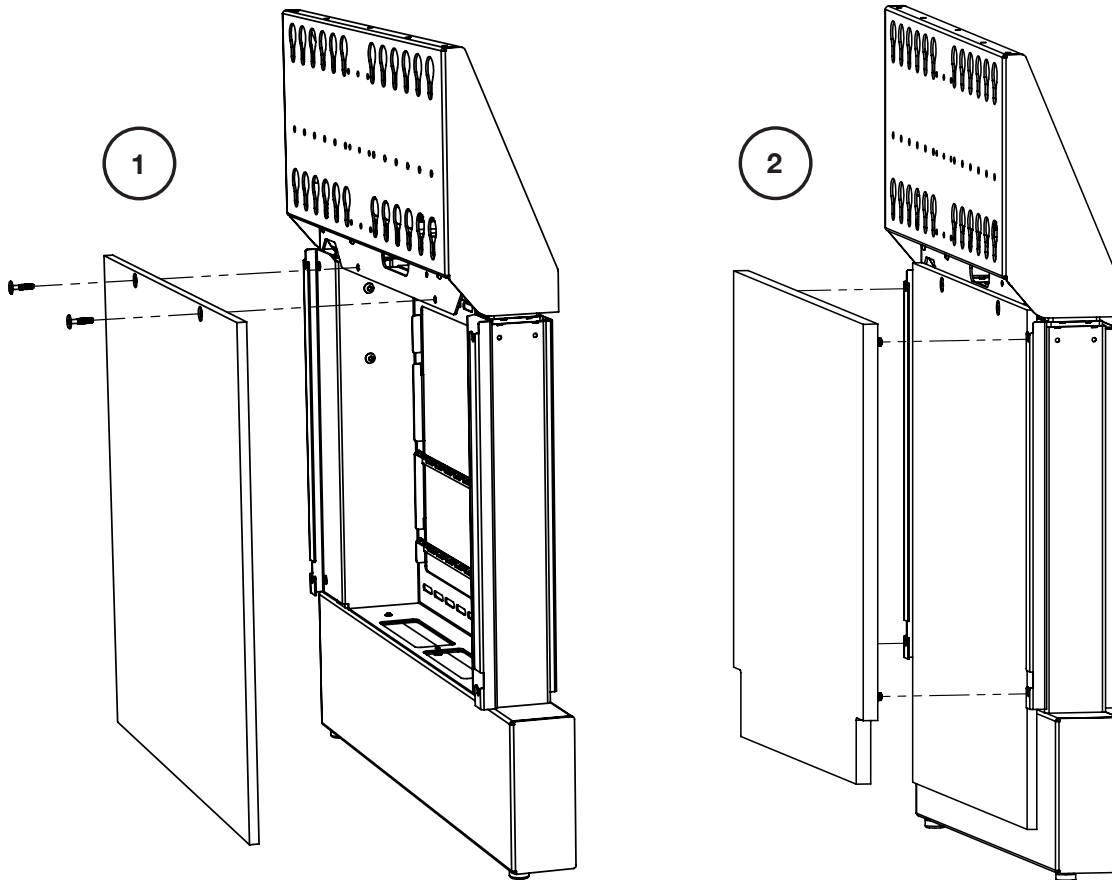

Operation: Remote Control

- Hold down the “down” button to initialize unit.
- Up button will raise display to presentation mode
- Down button will lower display to transport mode.

Troubleshooting

- Double check that power cord is firmly plugged into power supply
- Hold down the “down” button continuously for several seconds to reset unit
- More troubleshooting and repair information found on page four of this manual

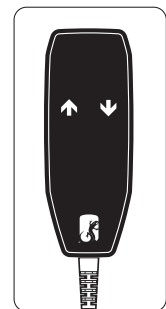

Display Installation

Attach Display Brackets (item V below) to Display by using either the supplied screws or the screws specified by the Display manufacturer (item 2 below). Install Brackets “ears out” as shown.

Next, insert the four Shoulder Washers (item 3 below) through the four aligning Key-hole Slots (item 4 below) in the Display Header. Complete the installation by inserting and tightening the two locking screws (item H below) through the Display Header and into the Display Brackets.

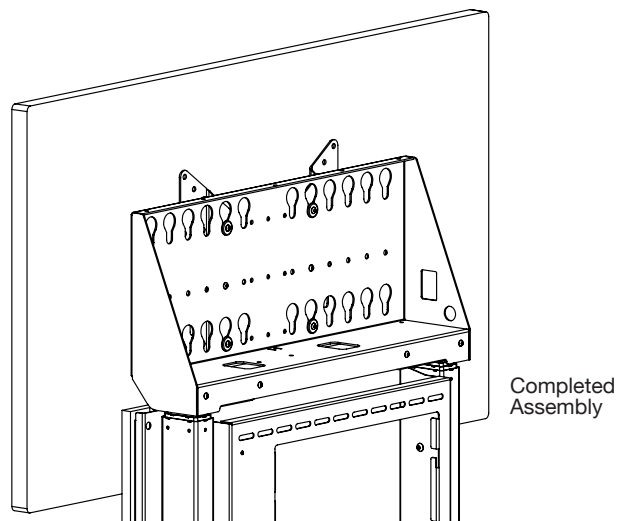
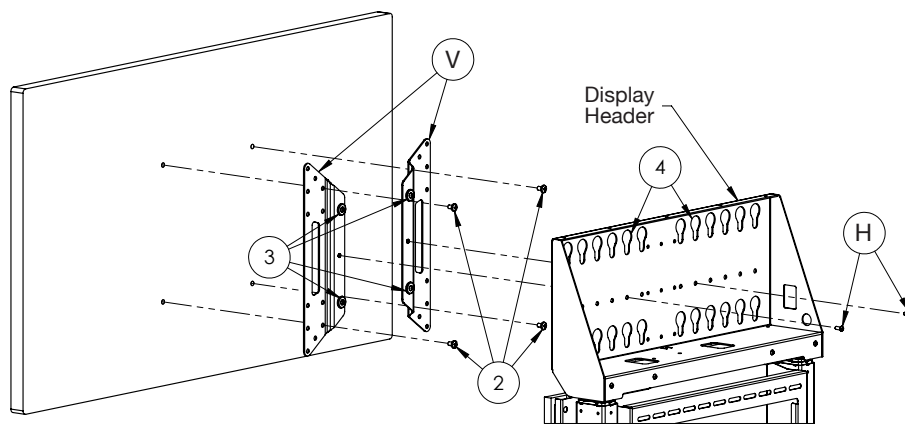

**SALAMANDER
DESIGNS**
Furniture Shaped By Your Needs®

LIMITED WARRANTY FOR COMMERCIAL VIDEO DISPLAY STANDS AND MOUNTS

Salamander is proud to stand behind our products with industry-leading warranties. Should you ever encounter any problem with your Salamander product, let us know. We are here to make it right. 1.800.535.5659 - 860.761.9500

Full warranty including limitations and warranty claim information may be found at:
www.salamandercommercial.com/warranty

PARTS

ID	QTY	PART NUMBER	DESCRIPTION
	(1)	PHK-740 (bag)	Display Mounting Fastener Set - Metric
A	(4)	301-695	M8 x 16mm Pan phillips screw
B	(4)	301-710	M6 x 20mm Pan phillips screw
C	(4)	301-720	M4 x 20mm Pan phillips screw
D	(4)	301-715	M5 x 20mm Pan phillips screw
E	(4)	301-700	M8 x 30mm Pan phillips screw
F	(4)	301-735	M8 x 40mm Pan phillips screw
G	(4)	302-281	M6 x 14mm Pan phillips screw
H	(3)	300-485	1/4-20 x 1/2" Button head socket cap screws
I	(2)	400-120	Velcro cinch strap with logo
J	(3)	400-125	Black one-wrap strap x 200mm
K	(6)	300-468	1/4 Flat washer
L	(4)	300-470	5/16" flat metal washer
M	(4)	400-010	Black 5" cable ties
N	(1)	400-060	3/16" hex key - long arm
O	(1)	400-080	5/32" hex key
P	(1)	400-070	1/8" hex key
Q	(2)		Mounting Rail
R	(2)		Leveler Foot
	(1)	PHK-735 (bag)	Wall mount screw set
S	(4)	301-730	Lag screw 5/16" x 2.5
T	(4)	301-055	Plastic wall anchor
U	(4)	301-730	Washer 5/16" flat washer
V	(2)	P-305-063	Display interface bracket

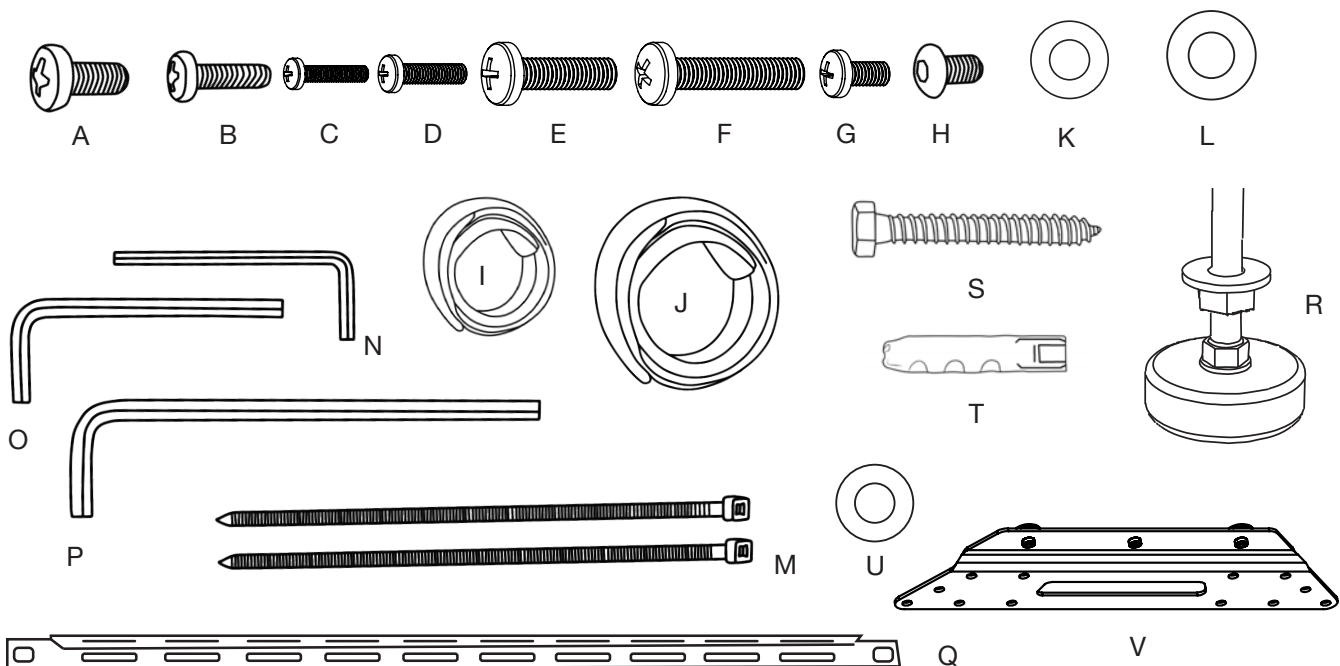

ADVERTENCIA



¡ADVERTENCIA! No cumplir con estas instrucciones puede resultar en accidentes que involucren lesiones personales graves. No seguir las instrucciones puede producir daños o la destrucción del producto o puede anular la garantía.



¡ADVERTENCIA! Para ser usado con monitores de video de **175lbs (80kg)** o menos de peso. El uso con televisores más pesados puede provocar inestabilidad, causando que se voltee y produciendo la muerte o lesiones graves.

INSTRUCCIONES IMPORTANTES DE SEGURIDAD

Al usar un equipamiento eléctrico, siempre se deberían seguir precauciones básicas, incluyendo las siguientes:



ADVERTENCIA: Aleje siempre las manos de las partes en movimiento mientras opera el dispositivo.

¡PRECAUCIÓN! Maneje los cables con cuidado. Use abrazaderas para cables para mantener los mismos lejos de las partes en movimiento.



ADVERTENCIA: Los niños deben estar bajo supervisión para asegurarse de que no operen, toquen, se trepen o jueguen con el producto.

¡PRECAUCIÓN! Al reubicar el dispositivo, colóquelo en la posición más baja y use la manilla para moverlo y posicionarlo.



ADVERTENCIA: Para reducir el riesgo de quemaduras, fuego, choque eléctrico o lesiones a personas:

- Únicamente para uso en interiores, en lugares secos.
- Para uso comercial.
- Desconecte la corriente al instalar, reubicar o antes de realizar reparaciones.
- Desconecte del tomacorriente antes colocar o quitar piezas.
- Se requiere la supervisión cuando este equipamiento sea usado por o cerca de niños, minusválidos o personas con discapacidades.
- Use este dispositivo sólo para el uso para el cual fue diseñado, según se describe en estas instrucciones. No use accesorios no recomendados por el fabricante.
- Proteja el cable de corriente de modo que no lo pisen o aplasten.
- Mantenga al cable lejos de superficies calientes.
- Nunca deje caer o inserte ningún objeto en ninguna abertura.
- No opere donde se estén usando productos en aerosol o donde se esté administrando oxígeno.
- El dispositivo no se deben exponer a goteos o salpicaduras, y no se deben colocar objetos llenos de líquido, tales como vasos o jarrones, sobre el equipamiento.
- Desconecte este aparato durante las tormentas eléctricas o cuando no esté en uso por largos períodos de tiempo.
- Nunca opere el dispositivo si tiene el cable o enchufe dañado, si no funciona adecuadamente, o si se ha caído o dañado.
- Si el dispositivo produce ruidos u olores inusuales, apague el voltaje principal inmediatamente. Lleve el dispositivo a un centro de servicio para su examen y reparación.

Especificaciones eléctricas:

Entrada: 90V - 240V ~, 48 Hz - 63HZ
Operación: 10% Max 2min./18min.

Ciclo de trabajo del sistema de control del motor:

El ciclo de trabajo es 10% ~ 6 min./ hora o máx. 2 min. de uso continuo, independientemente de la carga. NO debe excederse esto, pues tendrá como resultado que se sobrecaliente el motor. Exceder el ciclo de trabajo reducirá drásticamente la vida útil del sistema.

El rango del sistema de control del motor contiene los siguientes componentes:

- 1 caja de control
- 2 actuadores telescópicos
- 1 cable de corriente principal intercambiable
- 2 cables de motor
- 1 control remoto con cable

Solución de problemas / inicialización del sistema de control del motor

Si el sistema de control del motor presenta un mal funcionamiento siga estos pasos:

El sistema se inicializa presionando el botón de desplazamiento descendente una o dos veces y manteniéndolo presionado hasta que la unidad llegue hasta el tope final, y luego se desplazará de nuevo hacia afuera automáticamente aprox. 3 mm, para luego desplazarse de nuevo hacia adentro lentamente. Suelte el botón de desplazamiento descendente sólo cuando el movimiento se haya detenido por completo. Si suelta el botón antes de que la secuencia haya finalizado, se interrumpe la inicialización y se debe comenzar de nuevo desde el principio. A veces es necesario presionar el botón de desplazamiento descendente dos veces para comenzar la inicialización. Esto se debe a que el sistema puede estar en diferentes modos al comenzar la inicialización.



ADVERTENCIA: Riesgo de choque eléctrico: Conecte el dispositivo únicamente a una toma de corriente debidamente conectada tierra. No anule el propósito de seguridad del enchufe polarizado o con conexión a tierra. Un enchufe polarizado tiene dos clavijas, una más ancha que la otra. Un enchufe con conexión a tierra tiene dos clavijas y un tercer contacto de conexión a tierra. La clavija ancha o el tercer contacto se suministran para su seguridad. Si el enchufe suministrado no se ajusta a su toma de corriente, consulte a un electricista para que reemplace la toma de corriente obsoleta. No use un adaptador que anule la conexión a tierra del enchufe de corriente alterna.



ADVERTENCIA: No sobrecargue la toma de corriente de la pared donde se conecte este dispositivo. No sobrecargue este dispositivo. Asegúrese de que la carga total de este dispositivo no exceda la indicada en la sección de especificaciones este manual.

Mantenimiento

- PELIGRO - Para reducir el riesgo de choque eléctrico: Siempre desconecte este dispositivo de la toma de corriente eléctrica antes de limpiarlo.
- Limpie el polvo con un paño seco, en la parte exterior del sistema en intervalos adecuados, y realice una inspección en búsqueda de posibles daños.
- Inspeccione las conexiones, cables y enchufes y verifique el funcionamiento correcto, así como los puntos de sujeción del monitor de video.

Reparaciones

- Solicite el servicio de personal calificado. Se requiere reparación cuando el dispositivo haya sido dañado de cualquier manera, por ejemplo, cuando el cable o el enchufe de la corriente se haya dañado, se haya derramado líquido o le hayan caído objetos al dispositivo, el dispositivo haya sido expuesto a la lluvia o a humedad, no opere normalmente o se haya caído.
- Este dispositivo no tiene componentes que puedan ser reparados por el usuario. La remoción de la cubierta de este dispositivo puede presentar un riesgo de choque eléctrico, además de anular la garantía.

Accesorios y piezas de repuesto

Por favor, contacte a su vendedor de Salamander Designs más cercano o visite www.salamandercommercial.com para mayor información.

AVERTISSEMENT



ATTENTION ! Le non respect de ces instructions peut entraîner des accidents impliquant des blessures graves. Ne pas suivre ces instructions peut entraîner des dommages sur le produit, sa destruction ou l'annulation de la garantie.



ATTENTION ! Ce produit est conçu pour être utilisé avec des écrans vidéo pesant moins de **175lbs (80kg)**. Toute utilisation avec des téléviseurs plus lourds peut provoquer une instabilité grave allant jusqu'au basculement entraînant la mort ou des blessures graves.

CONSIGNES DE SÉCURITÉ IMPORTANTES

Lorsque vous utilisez un appareil électrique, des précautions de base, dont les suivantes, doivent toujours être respectées :

AVERTISSEMENT - Gardez les mains éloignées des parties en mouvement lorsque vous faites fonctionner l'appareil.



ATTENTION ! Manipulez les câbles avec soin. Utilisez des colliers pour maintenir les fils éloignés des parties en mouvement.

AVERTISSEMENT - Les enfants doivent être sous surveillance pour s'assurer qu'ils ne fassent pas fonctionner, ne jouent pas et ne grimpent pas sur l'appareil.



ATTENTION ! Lorsque vous déplacez l'appareil, réglez-le sur la position la plus basse et utilisez des poignées pour bouger et positionner l'appareil.

AVERTISSEMENT – Afin de réduire les risques de brûlures, d'incendie, de choc électrique ou de blessure:

- Cet appareil est conçu pour une utilisation en intérieur, uniquement dans des endroits secs.
- Cet appareil est conçu pour une utilisation commerciale.
- Coupez l'alimentation lors de l'installation, de tout déplacement ou entretien.
- Débranchez l'appareil lorsque vous posez ou déplacez l'objet dessus, ou avant de vous en servir.
- Une surveillance étroite est nécessaire lorsque cet équipement est utilisé par ou à proximité d'enfants, de personnes invalides ou handicapées.
- N'utilisez cet appareil que pour l'usage prévu, tel que décrit dans ces instructions. Ne pas utiliser d'accessoires non recommandés par le fabricant.
- Protégez le cordon d'alimentation afin qu'il ne soit ni piétiné ni pincé.
- Gardez le cordon éloigné des surfaces chauffées.
- Ne jamais laisser tomber ou insérer un objet dans une ouverture.
- Ne pas utiliser dans des endroits où sont utilisés des aérosols (pulvérisateurs), ni dans des endroits où l'oxygène est administré.
- L'appareil ne doit pas être exposé à des éclaboussures et aucun objet contenant des liquides, tels que des tasses ou des vases, ne doit être posé dessus.
- Débranchez cet appareil pendant les orages ou lorsqu'il n'est pas utilisé pendant de longues périodes de temps.
- Ne jamais faire fonctionner l'appareil si le cordon ou la fiche est endommagé, si il ne fonctionne pas correctement, si il est tombé ou a été endommagé.
- Si l'appareil produit un bruit ou des odeurs inhabituels, mettez immédiatement le réseau hors tension. Renvoyez l'appareil à un centre agréé pour examen et réparation.

Caractéristiques électriques:

Entrée: 90V - 240V ~, 48 Hz - 63 Hz

Durée d'utilisation :. 10% Max 2min / 18min.

Cycle de marche du système de commande de moteur:

Le cycle de marche est de 10% ~ 6 min. / Heure ou max. 2 min. d'utilisation en continu, indépendamment de la charge. Cela NE DOIT PAS être dépassé sous peine de provoquer une surchauffe du moteur. Le dépassement du cycle de marche entraînera une réduction considérable de la durée de vie du système.

Le système de commande du moteur contient les composants suivants:

- 1 boîtier de contrôle
- 2 vérins télescopiques
- 1 câble d'alimentation principale interchangeable
- 2 câbles moteur
- 1 télécommande filaire

Dépannage / initialisation du système de commande du moteur

Dans le cas de dysfonctionnements du système de commande du moteur, suivez les étapes indiquées ci-dessous ; Le système est initialisé en appuyant sur le bouton du bas une ou deux fois et en le maintenant enfoncé jusqu'à ce que le dispositif soit en buté, il reculera alors automatiquement d'env. 3 mm à nouveau et se remettra doucement à fonctionner. Ne relâchez le bouton vers le bas que quand le mouvement s'est complètement arrêté. Si le bouton est relâché avant que l'opération ne soit terminée et que l'initialisation a été interrompue, il faut recommencer toute l'opération depuis le début. Il est parfois nécessaire d'appuyer deux fois sur le bouton pour démarrer l'initialisation du fait que le système peut se trouver sur différents modes au début de l'initialisation.



AVERTISSEMENT: Risque de choc électrique - Branchez l'appareil à une prise correctement reliée à la terre. Ne pas contourner le dispositif de sécurité de la prise polarisée ou de la prise de terre. Une fiche polarisée possède deux lames dont une plus large que l'autre. Une prise de terre dispose de deux lames et d'une troisième broche de mise à la terre. La lame large ou la troisième broche sont fournies pour votre sécurité. Si la fiche fournie ne rentre pas dans votre prise, consultez un électricien pour le remplacement de la prise obsolète. Ne pas utiliser un adaptateur qui contrecarre la broche de terre de la prise secteur.



AVERTISSEMENT: Ne pas surcharger la prise murale sur laquelle est connecté l'appareil. Ne pas surcharger l'appareil. Veillez à ce que la charge totale de l'appareil n'excède pas ce qui est listé dans la section spécifications de ce manuel.

Entretien

- DANGER – Afin de réduire les risques de choc électrique : débranchez toujours cet appareil de la prise électrique avant de le nettoyer.
- Nettoyez la poussière et la saleté avec un chiffon sec, à l'extérieur du système, à intervalles appropriés, et vérifiez qu'il n'y ait pas d'éventuels dommages.
- Inspectez les connexions, les câbles et les prises et vérifiez qu'ils fonctionnent correctement, ainsi que les points de fixation du moniteur vidéo.

Réparations

- Confiez toute réparation à du personnel qualifié. Une réparation est nécessaire lorsque l'appareil a été endommagé de quelque façon que ce soit, lorsque le cordon d'alimentation ou la fiche est endommagé, lorsque du liquide a été renversé ou que des objets sont tombés sur l'appareil, que l'appareil a été exposé à la pluie ou à l'humidité, ne fonctionne pas normalement, ou est tombé.
- Il n'y a aucun composant de cet appareil qui n'est réparable par l'utilisateur. Le retrait du couvercle de cet appareil peut présenter un risque de choc, et annuler la garantie.

Accessoires et pièces détachées

Veillez contacter votre revendeur Salamander Designs le plus proche ou www.salamandercommercial.com pour toute information.

WARNUNGEN



ACHTUNG! Die Nichtbeachtung dieser Anweisungen kann zu Unfällen mit schweren Verletzungen führen. Die Nichtbeachtung dieser Anweisungen kann dazu führen, dass das Produkt beschädigt oder zerstört wird, oder die Garantie verfällt.



ACHTUNG! Zur Verwendung mit Videomonitoren mit einem Gewicht von 80 kg (175lbs) oder weniger geeignet. Eine Nutzung mit schwereren Fernsehern kann eine Instabilität und ein Kippen der Einrichtung verursachen, das zu einem Todesfall oder zu schweren Verletzungen führen kann.

WICHTIGE SICHERHEITSHINWEISE

Bei der Verwendung einer elektrischen Einrichtung sollten stets grundsätzliche Vorsichtsmaßnahmen beachtet werden, einschließlich der folgenden:



ACHTUNG – Halten Sie beim Betrieb des Gerätes die Hände von beweglichen Teilen fern.

VORSICHT! Gehen Sie mit den Kabeln vorsichtig um. Verwenden Sie Kabelbinder, um die Kabel von beweglichen Teilen fernzuhalten.



ACHTUNG – Kinder müssen beaufsichtigt werden, um sicherzustellen, dass sie das Gerät nicht verwenden, berühren, darauf klettern oder damit spielen.

VORSICHT! Wenn Sie das Gerät an einen anderen Standort bewegen, stellen Sie es auf die niedrigste Position und verwenden Sie den Griff, um das Gerät zu bewegen und zu positionieren.



ACHTUNG – Um das Risiko von Verbrennungen, Feuer, Stromschlag oder Verletzung von Personen zu verringern, befolgen Sie bitte diese Hinweise:

- Nur zur Verwendung im Innenbereich an trockenen Orten bestimmt.
- Für den kommerziellen Gebrauch.
- Trennen Sie die Stromversorgung bei der Installation, Transport an einen anderen Standort oder vor der Wartung.
- Ziehen Sie vor dem Befestigen oder dem Abnehmen von Teilen den Netzstecker aus der Steckdose.
- Eine sorgfältige Beaufsichtigung ist erforderlich, wenn diese Einrichtung von oder in der Nähe von Kindern, Gebrechlichen oder Behinderten genutzt wird.
- Benutzen Sie diese Einrichtung nur für den vorgesehenen Verwendungszweck, wie in dieser Anleitung beschrieben. Verwenden Sie keine Anbauteile, die nicht vom Hersteller empfohlen werden.
- Sorgen Sie dafür, dass niemand auf das Netzkabel steigt oder dieses eingeklemmt wird.
- Halten Sie das Kabel von beheizten Oberflächen fern.
- Lassen Sie niemals ein Objekt in eine Öffnung fallen bzw. führen Sie keines ein.
- Betreiben Sie das Gerät nicht in einer Umgebung, in der Aerosol (Spray) Produkte verwendet werden oder wo Sauerstoff verabreicht wird.
- Das Gerät darf keinem Tropfen oder Spritzwasser ausgesetzt werden, und es dürfen keine mit Flüssigkeiten gefüllten Gegenstände wie Becher oder Vasen auf die Einrichtung gestellt werden.
- Stecken Sie dieses Gerät vom Strom ab, wenn ein Gewitter auftritt oder Sie es längere Zeit nicht benutzen.
- Nehmen Sie das Gerät niemals in Betrieb, wenn es ein beschädigtes Kabel bzw. Stecker hat, wenn es nicht ordnungsgemäß funktioniert, oder wenn es fallen gelassen oder beschädigt wurde.
- Sollte das Gerät während des Betriebs ungewöhnliche Geräusche oder Gerüche verursachen, unterbrechen Sie sofort die Stromzufuhr. Bringen Sie das Gerät zur Überprüfung und Reparatur in ein Servicezentrum.

Elektrische Spezifikationen:

Eingang: 90V - 240V ~, 48 Hz - 63HZ

Betrieb: 10% Max 2min./18min.



Einschaltdauer der Motorsteuerung:

Die Einschaltdauer beträgt 10% ~ 6 min./Stunde oder max. 2 Minuten des fortlaufenden Betriebs, unabhängig von der Belastung. Dies darf NICHT überschritten werden, da es ansonsten zu einer Überhitzung des Motors kommt. Überschreitung der Einschaltdauer führt zu einer dramatischen Verringerung der Lebensdauer des Systems.

Die Motorsteuerung umfasst folgende Komponenten:

- 1 Schaltkasten
- 2 ausfahrbare Stellantriebe
- 1 austauschbares Netzkabel
- 2 Motorkabel
- 1 Kabelfernbedienung

Fehlerbehebung / Initialisierung der Motorsteuerung

Wenn die Motorsteuerung nicht funktioniert, folgen Sie bitte diesen Schritten; Das System wird initialisiert, indem Sie die Abwärtstaste einmal oder zwei Mal drücken und solange gedrückt halten, bis das Gerät in den Endanschlag läuft. Dann wird es automatisch 3 mm aus- und danach langsam wieder einfahren. Lassen Sie die Abwärtstaste erst los, wenn die Bewegung vollständig gestoppt hat. Wenn die Taste losgelassen wird, bevor die Sequenz abgeschlossen ist, wird die Initialisierung unterbrochen und muss erneut begonnen werden. Manchmal ist es erforderlich, die Abwärtstaste zweimal zu drücken, um die Initialisierung zu starten, weil das System in verschiedenen Modi sein kann, wenn die Initialisierung beginnt.



ACHTUNG: Gefahr des Stromschlags - Schließen Sie das Gerät nur an eine ordnungsgemäß geerdete Steckdose an. Die Schutzwirkung des polarisierten oder geerdeten Steckers darf nicht aufgehoben werden. Ein polarisierter Stecker hat zwei Stifte, wobei einer breiter als der andere ist. Wenn der mitgelieferte Stecker nicht in die Steckdose passt, wenden Sie sich an einen Elektriker, um die veraltete Steckdose zu ersetzen. Verwenden Sie keinen Steckeradapter, der den Erdungsstift des Netzsteckers beseitigt.

ACHTUNG: Überlasten Sie die Steckdose nicht, an welche dieses Gerät angeschlossen ist. Überlasten Sie dieses Gerät nicht. Vergewissern Sie sich, dass die Gesamtbelastung dieses Geräts, die im Abschnitt "Spezifikationen" dieses Handbuchs angeführt ist, nicht überschritten wird.

Wartung

- GEFAHR – Um die Gefahr von Stromschlägen zu reduzieren: Trennen Sie das Netzkabel von der Steckdose, bevor Sie das Gerät reinigen.
- Entfernen Sie Staub und Schmutz auf der Außenseite des Systems in angemessenen Zeitabständen mit einem trockenen Tuch. Überprüfen Sie das Gerät auf mögliche Beschädigungen.
- Überprüfen Sie die Anschlüsse, Kabel und Stecker und deren Funktionsweise, sowie die Befestigungspunkte des Videomonitors.
-

Reparaturen

- Überlassen Sie alle Wartungsarbeiten qualifiziertem Wartungspersonal. Die Wartung ist erforderlich, wenn das Gerät in irgendeiner Weise beschädigt wurde, z. B. Stromversorgungskabel oder Stecker beschädigt sind, Flüssigkeit verschüttet wurde oder Gegenstände in das Gerät gefallen sind, das Gerät Regen oder Feuchtigkeit ausgesetzt war, nicht normal funktioniert, oder fallen gelassen wurde.
- In diesem Gerät befinden sich keine vom Benutzer zu wartenden Komponenten. Das Entfernen der Abdeckung von diesem Gerät kann eine Stromschlaggefahr verursachen und zum Verfall der Garantie führen.

Zubehör und Ersatzteile

Bitte wenden Sie sich an Ihren nächstgelegenen Salamander Designs Händler oder www.salamandercommercial.com

**ES**

Asamblea – Desempacar y remover paneles

Acostarlo plano en el piso.

1. Deslice el panel exterior de la base hacia arriba y luego sáquelo de la unidad.
2. Remueva el panel interior desatornillándolo del stand (guarde los tornillos).
3. Instale las patas de la palanca.

FR

Assemblage - Déballer & Enlever les panneaux

Étalez à plat sur le sol

1. Faites glisser le panneau extérieur en l'éloignant de la base et puis levez-le et retirez-le de l'appareil.
2. Ôtez le panneau interne en le dévissant de la base (conservez les vis).
3. Installez le pied niveleur

DE

Montage - Auspacken & Entfernen des Panels

Flach auf den Boden legen

1. Schieben Sie die äußere Platte von der Bodenplatte weg, dann hinauf und vom Gerät herunter.
2. Entfernen Sie die innere Platte, indem Sie sie vom Ständer abschrauben (bewahren Sie die Schrauben auf).
3. Montieren Sie die Ausgleichsfüße

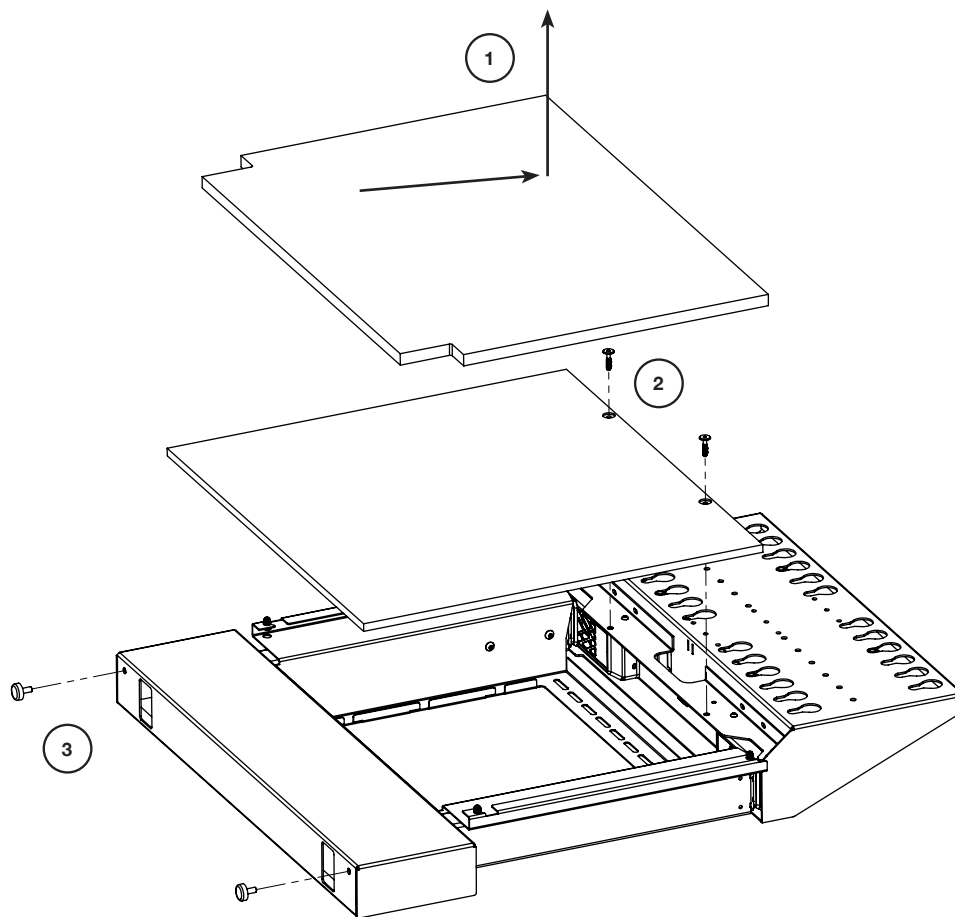

Ubicar el soporte

ADVERTENCIA: ¡LA INSTALACIÓN INADECUADA PUEDE CONLLEVAR A LESIONES PERSONALES SERIAS O DAÑOS AL EQUIPO! Es responsabilidad del instalador asegurarse de que la estructura en la que se instalará la unidad es capaz de soportar la carga. El producto está diseñado para una instalación a una viga de madera 2x4 o una mampostería con viga metálica de refuerzo.

CONSTRUCCIÓN DE MADERA: ubique las dos vigas de madera (mínimo 16" (405 mm) de separación) en la locación deseada utilizando un dispositivo de ubicación de viga- Utilice una broca de 3/16" (5mm) y haga agujeros de 2.5" (64mm) de profundidad.

MAMPOSTERÍA: un ancho mínimo de 16" (405 mm) se requiere entre los cierres. Utilice una broca de 3/8" (10mm) y haga agujeros de 2.5" (64mm) de profundidad.

- A. Usando un nivel, ajuste los pies niveladores hasta unidad está nivelada.
- B. Para vigas de madera, utilice el buscador de vigas. Marque la posición del orificio.

Positionieren des Gestells

WARNUNG: EINE UNSACHGEMÄSSE MONTAGE KANN ZU ERNSTEN PERSÖNLICHEN VERLETZUNGEN ODER BESCHÄDIGUNGEN AN DER AUSTRÜSTUNG FÜHREN! Es ist Aufgabe der Monteure, dafür zu sorgen, dass das Gerüst, auf das das Gerät installiert wird, die Last stützen kann. Das Produkt ist für den Einbau auf 2x4 Holzbalken oder Mauerwerk, nicht aber auf unverstärkten Metallbolzen, konzipiert worden.

HOLZKONSTRUKTION: Ermitteln Sie zwei Rahmenbalken (mindestens 405 mm auseinander) an der gewünschten Stelle mit einem Balkensucher. Verwenden Sie 5mm Bohrer und bohren Sie 64mm tiefe Löcher.

MAUERWERK: eine Mindestbreite von 405 mm ist zwischen den Befestigungselementen erforderlich. Verwenden Sie 10mm Bohrer und bohren Sie 64mm tiefe Löcher.

- A. Verwenden Sie einen Pegel, stellen Sie die Füllstandsfüße ein, bis die Einheit waagrecht ist.
- B. Für Holzstollen verwenden Sie den Schneider. Markieren Sie die Lochposition.

Localisez votre fixation

ATTENTION : UNE MAUVAISE INSTALLATION PEUT ENTRAÎNER DE GRAVES BLESSURES CORPORELLES OU DES DOMMAGES MATÉRIELS ! C'est la responsabilité des installateurs de s'assurer que la structure à laquelle l'appareil est installé est capable de supporter la charge. Le produit est conçu pour une installation sur un montant en bois de 2x4 ou des montants métalliques renforcés.

CONSTRUCTION EN BOIS : Placez deux éléments d'ossatures (distants d'au moins 16" (405 mm)) à l'emplacement désiré en utilisant un détecteur de montant. Utilisez une mèche de 3/16" (5mm) et percez des trous de 2,5" (64mm) de profondeur.

MAÇONNERIE : une largeur minimale de 16" (405 mm) est requise entre les attaches. Utilisez une mèche de 3/8" (10mm) et percez des trous de 2.5" (64mm) de profondeur.

- A. À l'aide d'un niveau, ajustez les pieds de nivellement jusqu'à ce que l'unité soit au niveau.
- B. Pour les poteaux en bois, utilisez stud finder. Marquez la position du trou.



VIGAS DE MADERA
MONTANTS EN BOIS
HOLZBALKEN

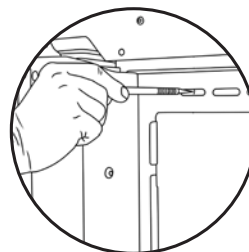

MAMPOSTERÍA
MAÇONNERIE
MAUERWERK

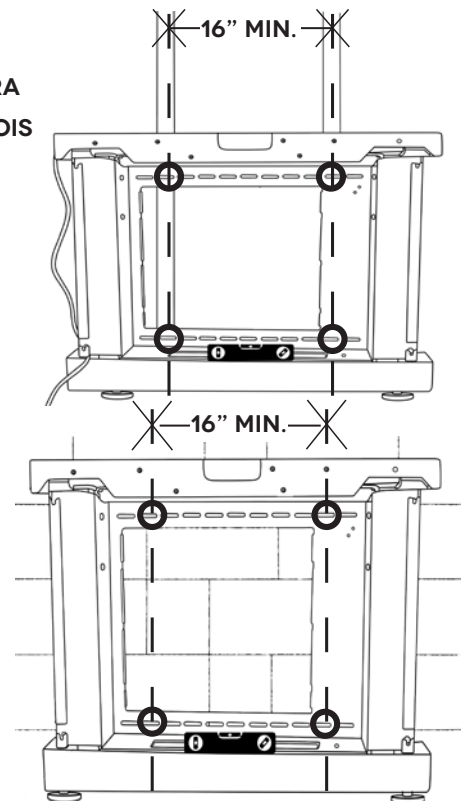

Colocar el stand en una pared

Agujeros en Dry Wall: Colóquese de pie con una separación y genere agujeros de 5/16" con tornillos pasantes (S).

CONSTRUCCIÓN DE MADERA: Utilice una broca de 3/16" (5mm) y haga agujeros de 2.5" (64mm) de profundidad.

MAMPOSTERÍA: Utilice una broca de 3/8" (10mm) y haga agujeros de 2.5" (64mm) de profundidad.

Reposicione el stand y asegure la unidad a la pared utilizando los cuatro tornillos tirafondos (R) y las arandelas (L) suministradas, y un disco de 1/2" (o 13 mm) para apretar. Para mampostería, instale los escudos de tirafondos (T) antes de hacer el empernado en posición.

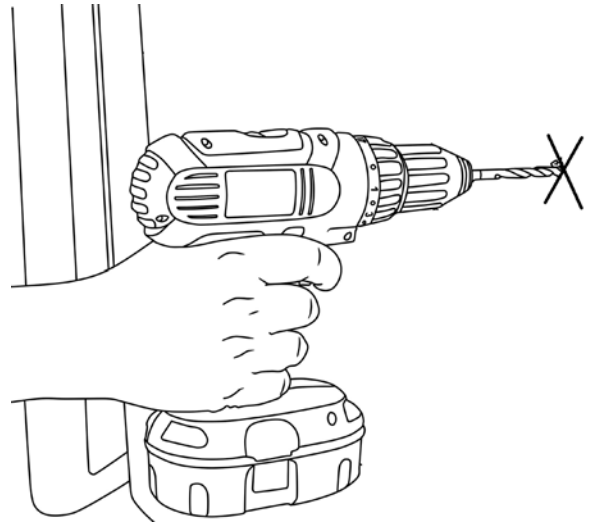

Fixer la base au mur

Percer le Mur :Placez la base de côté et percez des trous pour des vis tire-fonds (S) de 5/16".

CONSTRUCTION EN BOIS : Utilisez une mèche de 3/16" (5mm) et percez des trous de 2.5" (64mm) de profondeur.

MAÇONNERIE : Utilisez une mèche de 3/8" (10mm) et percez des trous de 2.5" (64mm) de profondeur.

Repositionnez la base et sécurisez l'unité au mur à l'aide des 4 vis tire-fonds (R) et des rondelle (L) fournies et d'un mandrin de 1/2" (ou 13mm) pour fixer le tout. Pour la maçonnerie, installez les tire-fonds (T) avant la fixation en position.

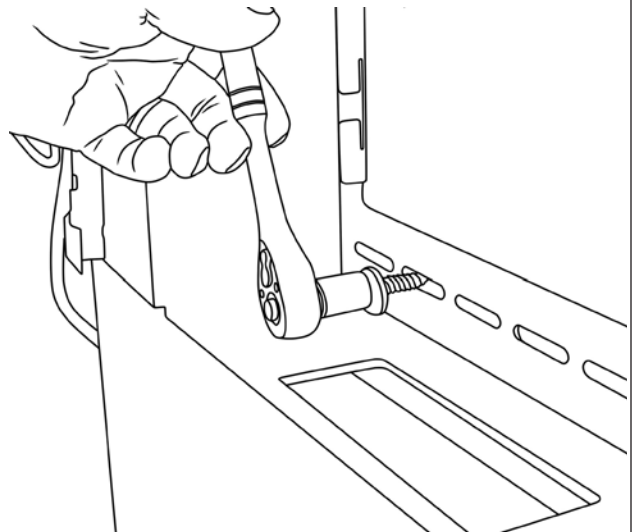

Montage des Ständers an der Wand

Bohren eines Loches in der Wand: Stellen Sie den Ständer zur Seite und bohren Sie Löcher für die 80mm Zugschrauben (S).

HOLZKONSTRUKTION: Verwenden Sie einen 5mm Bohrer und bohren Sie 64mm tiefe Löcher.

MAUERWERK: Verwenden Sie einen 10mm Bohrer und bohren Sie 64mm tiefe Löcher.

Setzen Sie den Ständer an die neue Position und festigen Sie das Gerät an die Wand mithilfe der vier Lagerschrauben (R) und den Unterlegscheiben (L); nutzen Sie einen 13mm Schraubenschlüssel zum Festziehen. Auf Mauerwerk montieren Sie die Abstandsschilder (T), bevor Sie es in der Position festschrauben.

ES

Instale los rieles de montaje y las cintas de Velcro

Monte los rieles (Q) suministrados en el stand. Las cintas de velcro (I y J) pueden utilizarse en este riel.

Definir ruta de los cables desde la pantalla hasta el stand

Gestione los cables cuidadosamente. Utilice lazos para cables para mantener los cables lejos de puntos que puedan dañarlos. Guíe los cables desde la parte posterior de la pantalla hasta el hueco en la parte delantera del stand. Utilice el tubo para cables para guiar los cables.

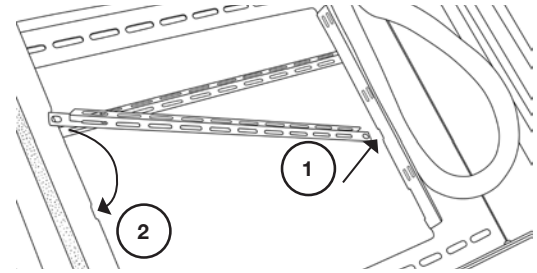

FR

Installer les Rails Porteurs & les Bandes Auto-agrippantes

Monter les rails fournis (Q) sur la base. Les bandes auto-agrippantes (I & J) peuvent être utilisées sur ces rails.

Acheminer les Câbles du Présentoir à la Base

Manipulez les câbles avec soin. Utilisez des attaches de câble afin d'éloigner les câbles des endroits où ils pourraient se faire coincer. Acheminez les câbles entre l'arrière du présentoir et le trou à l'avant de la base. Utilisez le séparateur de faisceaux de câbles fournis afin d'acheminer les câbles.

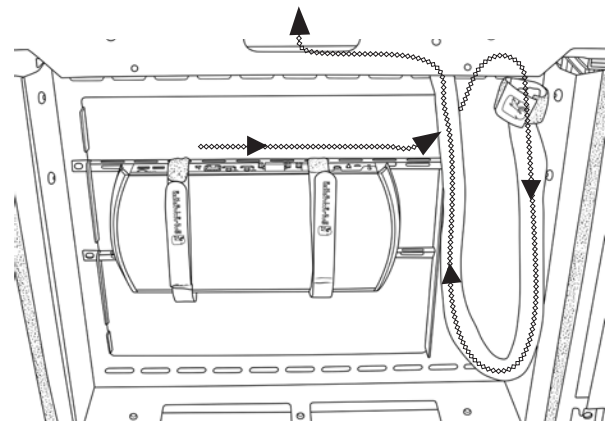

DE

Installieren Sie die Montageschienen und Klettstriemen

Montieren Sie die mitgelieferten Schienen (Q) am Ständer. Die Klettstriemen (I & J) können auf dieser Schiene genutzt werden.

Verlegen Sie die Kabel vom Display zum Ständer

Gehen Sie mit den Kabeln vorsichtig um. Verwenden Sie Kabelbinder, um die Kabel von Klemmstellen fernzuhalten. Verlegen Sie die Kabel zwischen der Rückseite des Displays und dem Loch auf der Vorderseite des Ständers. Verwenden Sie den mitgelieferten Split-Kabelmanager, um die Kabel zu verlegen.

ES

1. Re-instale el panel interno utilizando los 2 tornillos que removió en el primer paso.
2. Re-instale el panel alineando los 4 tornillos protuberantes del panel a través de los agujeros del stand. *Nota: El panel exterior puede asegurarse en el lugar apretando los cierres en la parte posterior del panel.*

FR

1. Réinstallez le panneau interne à l'aide des 2 vis retirées à la première étape.
2. Réinstallez le panneau en alignant toutes les 4 vis qui dépassent du panneau à travers les ouvertures en forme de serrure sur la base. *Remarque: Le panneau externe peut être fixé en serrant les attaches sur la face arrière du panneau.*

DE

1. Befestigen Sie die Innenplatte mit 2 Schrauben, die im ersten Schritt entfernt wurden.
2. Setzen Sie die Platte wieder ein, indem Sie alle 4 Schrauben, die von der Platte vorstehen, durch die Schlüssellochformen am Ständer ausrichten. *Hinweis: Die Außenverkleidung kann durch Anziehen der Befestigungselemente auf der Rückseite der Platte befestigt werden.*

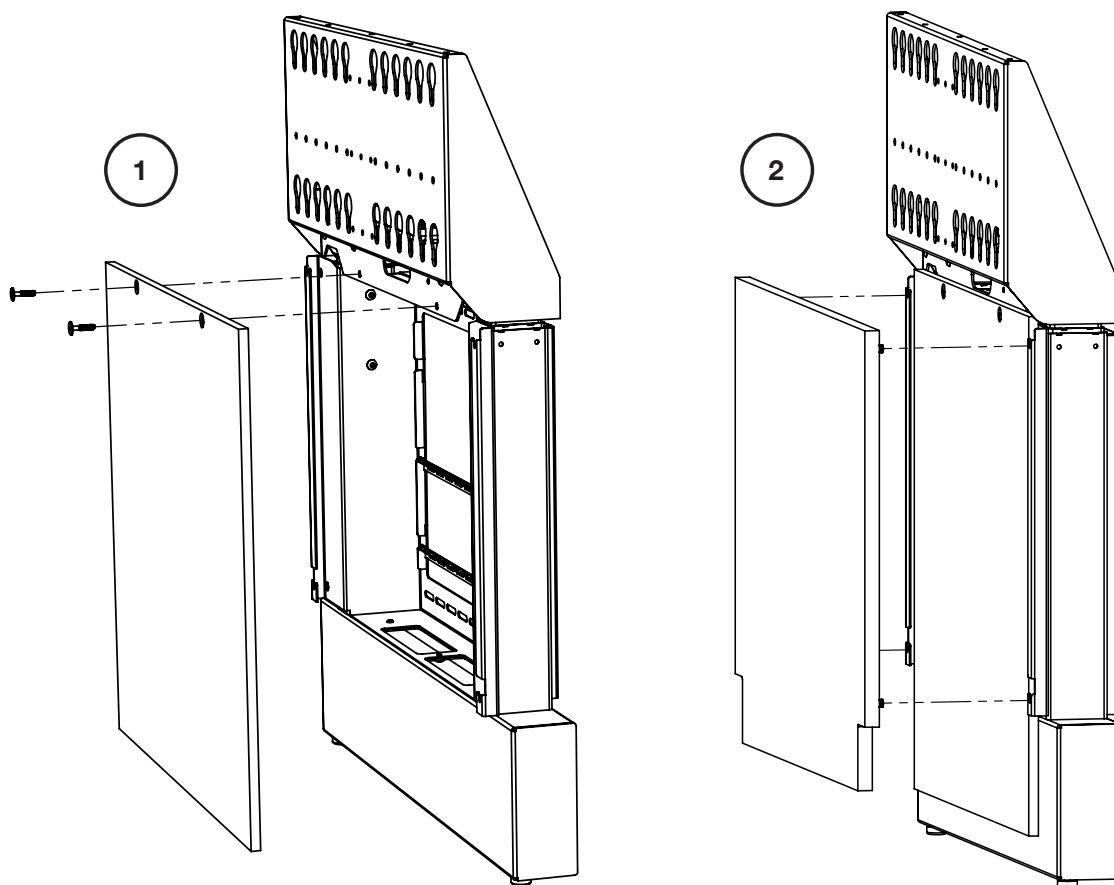

ES

Adjunte los soportes de la pantalla (elemento V) a la pantalla utilizando cualquiera de los tornillos o los tornillos especificados por el fabricante de la pantalla (elemento 2). Instalar los soportes como se muestra.

A continuación, inserte las cuatro arandelas de hombro (elemento 3) a través de los cuatro agujeros de cerradura alineados Ranuras (elemento 4) en el encabezado de la pantalla. Complete la instalación insertando y apretando los dos tornillos de bloqueo (elemento H) a través del encabezado de la pantalla y en los soportes de pantalla.

FR

Fixez les supports d'écran (élément V) à l'écran en utilisant soit le vis ou les vis spécifiées par le fabricant de l'écran (élément 2). Installer les supports comme illustré.

Ensuite, insérez les quatre rondelles d'épaulement (article 3) à travers les quatre trous de serrure d'alignement Emplacements (élément 4) dans l'en-tête d'affichage. Terminez l'installation en insérant et en serrant les deux vis de verrouillage (élément H) à travers l'en-tête d'affichage et dans les supports d'affichage.

DE

Befestigen Sie die Anzeigehalterungen (Punkt V) an der Anzeige, indem Sie eine der mitgelieferten verwenden Schrauben oder die vom Hersteller des Displays angegebenen Schrauben (Punkt 2). Installieren Klammern "Ohren aus" wie gezeigt.

Führen Sie als nächstes die vier Schulterscheiben (Punkt 3) durch das vier ausrichtende Schlüsselloch Steckplätze (Punkt 4) im Display-Header. Schließen Sie die Installation durch Einfügen ab und ziehen Sie die beiden Feststellschrauben (Punkt H) durch den Display-Header und an in die Display-Klammern.

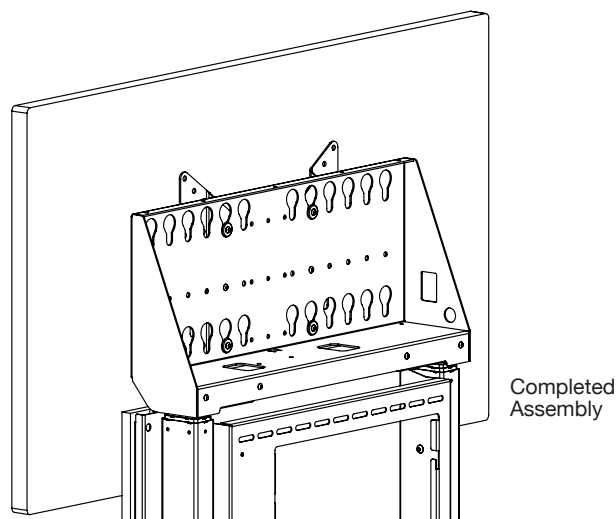
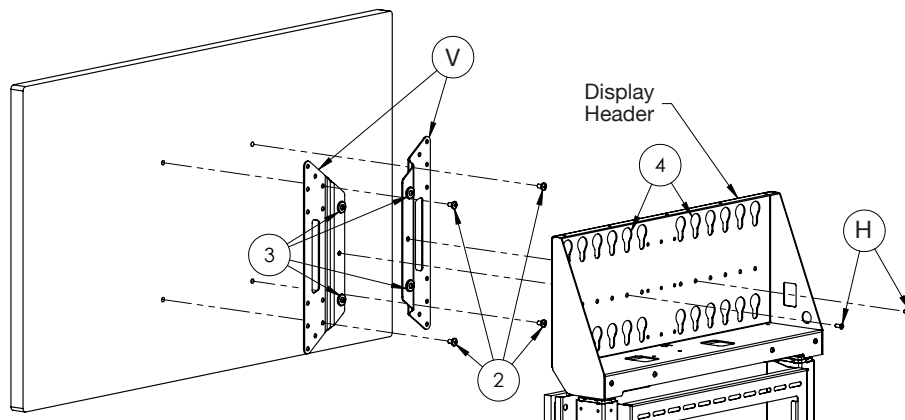

Operación: Control Remoto

- Apriete el botón de “abajo” para iniciar la unidad.
- El botón de arriba levantará la pantalla a la modalidad de presentación.
- El botón de abajo bajará la pantalla a la modalidad de transporte.

Solución de problemas

- Revise que el cable de electricidad esté enchufado firmemente a la toma de corriente.
- Apriete el botón de “abajo” continuamente durante varios segundos para reiniciar la unidad.
- Puede encontrar más información sobre solución de problemas en la página cuatro de este manual.

GARANTÍA LIMITADA PARA STANDS Y SOPORTES DE VIDEO COMERCIALES

Salamander se enorgullece de soportar nuestros productos con garantías líderes en la industria. Si alguna vez encuentra algún problema con un producto Salamander, déjenoslo saber. Estamos aquí para corregirlo.

La garantía completa incluyendo sus limitantes y la información para reclamar la garantía puede encontrarse en www.salamandercommercial.com/warranty



FRANÇAIS

Fonctionnement : Télécommande

- Maintenez le bouton de commande « vers le bas » pour initialiser l’unité.
- Le bouton de commande vers le haut rehaussera le présentoir en mode de présentation.
- Le bouton de commande vers le bas abaissera le présentoir en mode de transport.

Dépannage

- Vérifiez que le câble d’alimentation est fermement branché sur l’alimentation électrique
- Maintenez enfoncé le bouton de commande « vers le bas » en continu pendant plusieurs secondes pour réinitialiser l’appareil
- Vous trouverez plus d’informations de dépannage et de réparation à la page quatre de ce manuel

GARANTIE LIMITÉE POUR LES SUPPORTS ET FIXATIONS DE VIDÉOS COMMERCIALES

Salamander est fier de soutenir nos produits avec les meilleures garanties de l’industrie. Si vous rencontrez néanmoins des problèmes avec votre produit Salamander, faites-le-nous savoir. Nous sommes là pour tout arranger.

Vous pourrez retrouver la garantie complète incluant les limitations et les informations de réclamation de garantie au: www.salamandercommercial.com/warranty

DEUTSCH

Betrieb: Fernbedienung

- Halten Sie die Abwärtstaste gedrückt, um das Gerät zu initialisieren.
- Die Aufwärtstaste wird das Display in den Präsentationsmodus hochfahren
- Die Abwärtstaste senkt die Anzeige in den Transportmodus.

Fehlerbehebung

- Überprüfen Sie, ob das Netzkabel vollständig eingesteckt ist.
- Halten Sie die Abwärtstaste gedrückt, um das Gerät zurückzusetzen.
- Weitere Informationen zur Fehlerbehebung und Reparatur finden Sie auf Seite 4 dieses Handbuchs

INGESCHRÄNKTE GARANTIE FÜR KOMMERZIELLE VIDEO-DISPLAYSTÄNDER UND GESTELLE

Salamander steht hinter seinen Produkten und bietet daher branchenführende Garantien. Sollten Sie dennoch einmal Probleme mit Ihrem Salamander-Produkt haben, lassen Sie es uns wissen. Wir stehen Ihnen bei allen Anliegen kompetent zur Seite.

Alle Informationen zu Garantien, inklusive Einschränkungen und Gewährleistungsansprüchen finden Sie unter: www.salamandercommercial.com/warranty



www.salamandercommercial.com

1-800-535-5659

