

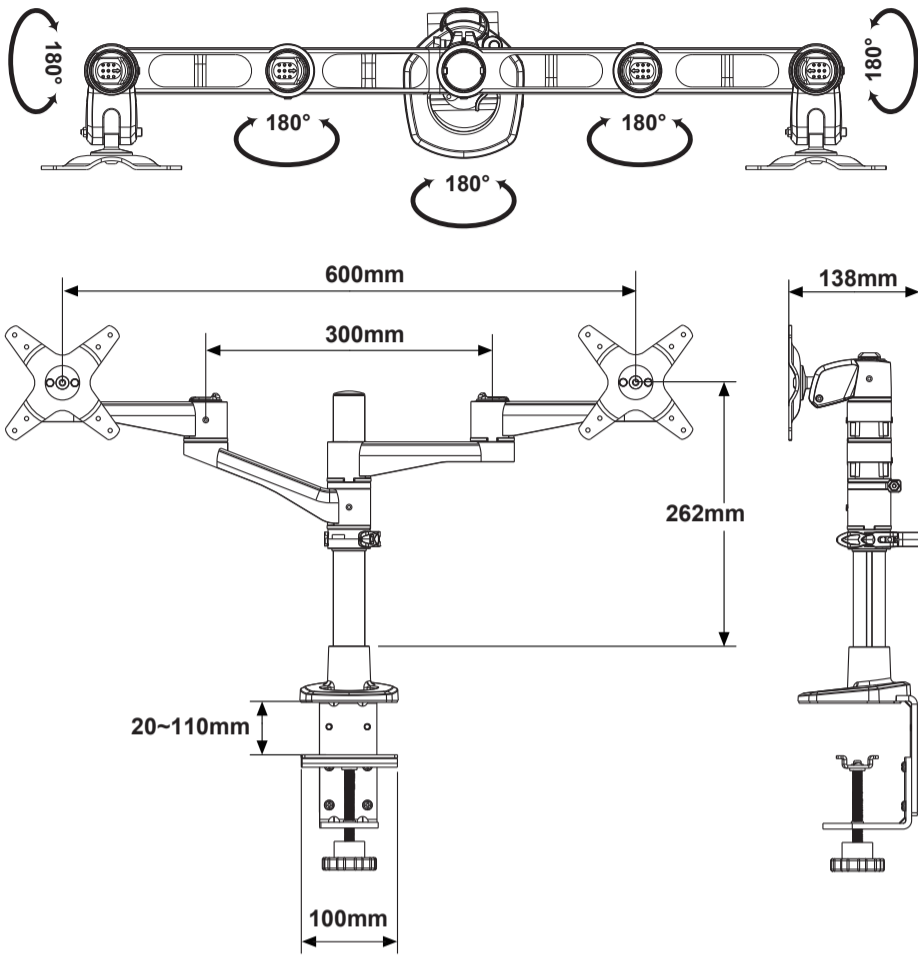

Features and Specification / Funciones y especificaciones 功能特性/功能特征



	VESA	PIVOT	SWIVEL	TILT	EXTENSION	Wt. Load
LCD-DMA-001	MIS 75x75mm 100x100mm	360°	180°	90°~15°	300mm	≤10kg per monitor



Supplied Parts and Hardwares Piezas y accesorios suministrados 包裝內部品及五金件/包裝內部品及五金件

- Make sure that the package contains the following parts and refer to the back page for product assembly. Asegúrese de que el paquete contiene las siguientes piezas y consulte la página trasera para obtener información sobre el montaje del producto. 請確認包裝內包含下列零件，並參考後頁組裝產品。/ 請確認包裝內包含下列零件，並參考後頁組裝產品。

Parts/Piezas 零件/零件	Model/Modelo 型號/型号	LCD-DMA-001
1	2 in 1 Desk Mount Soporte para escritorio 2 en 1 2合1夾座/2合1夾座	●
2	EVA Cushion / Almohadilla EVA 軟墊/軟墊	●
3	Swivel Arm/Brazo giratorio 延伸臂 Type A 延伸臂 Type A	● x1
4	Swivel Arm/Brazo giratorio 延伸臂 Type B 延伸臂 Type B	● x3
5	Quick Release Cable Manager Administrador de cables de liberación rápida 快拆理線環 快拆理線環	●
6	Monitor Mount Soporte del monitor 螢幕固定座/螢幕固定座	● x2
7	Screw/Tornillo 螺絲/螺絲	● x8
8	M3 Wrench Llave Allen M3 M3六角扳手/M3扳手	●
9	Instruction Manual/Manual de instrucciones 安裝手冊/安裝手冊	●

Warning Notes / Notas de advertencia 注意事項/注意事項

- Do not use this product for any purpose other than that for which it was designed. No utilice este producto para ninguna otra finalidad que no sea para la que se diseñó. 請勿使用這產品在功能範圍之外。 請勿在功能範圍之外使用本產品。
- Ensure work desk surface partition is suitable to take the weight of the arm and monitor. Asegúrese de que la división de la superficie de la mesa de trabajo es adecuada para soportar el peso del brazo y el monitor. 請確保工作桌面適合承受手臂和顯示器的重量。 請確保工作桌面適合承受手臂和顯示器的重量。
- Do not attach the monitor before assembling arm. No coloque el monitor antes de ensamblar el brazo. 手臂未完成組裝前，請勿安裝顯示器。 手臂未完成組裝前，請勿安裝顯示器。
- Hold the monitor tightly when making arm adjustments. Sujete el monitor con fuerza cuando realice los ajustes del brazo. 調整手臂時請鎖固好顯示器。 調整手臂時請鎖固好顯示器。
- Do not over-tighten the screw. You might damage the monitor or your monitor arm. No apriete el tornillo en exceso, ya que el monitor o el brazo de este podría dañarse. 不要過度鎖緊螺釘。您可能會損壞顯示器或您的顯示器手臂。 不要過度鎖緊螺釘。您可能會損壞顯示器或您的顯示器手臂。
- This product will need tension adjustments after installation is complete. Make sure that all equipment is properly installed on the product before attempting range of motion or tension adjustments. If movement is difficult or the product does not stay where you set it, follow the adjustment instructions to loosen or tighten the tension to create a smooth, easy motion. Será necesario realizar ajustes de tensión en este producto después de finalizar la instalación. Asegúrese de que todo el equipo esté instalado correctamente en el producto antes de probar el intervalo de movimiento o los ajustes de tensión. Si el movimiento es difícil o el producto no se queda donde lo instaló, siga las instrucciones de ajuste para aflojar o aumentar la tensión para crear un movimiento suave y fácil. 在完成安裝後，此產品將需要進行張力調節。 在嘗試進行一定幅度的動作或張力調節前，請確保所有設備都正確地安裝在產品上。 如果產品難以移動或者無法保持在您設定的位置，按照調節說明來鬆弛或收緊張力，以使其能平穩、輕鬆地移動。 在完成安裝後，此產品將需要進行張力調節。 在嘗試進行一定幅度的動作或張力調節前，請確保所有設備都正確地安裝在產品上。 如果產品難以移動或者無法保持在您設定的位置，按照調節說明來鬆弛或收緊張力，以使其能平穩、輕鬆地移動。

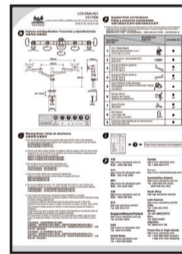

<http://www.viewsonic.com/support/>



中国
<http://www.viewsonic.com.cn>
电话：4008 988 588

香港
<http://www.hk.viewsonic.com>
電話：852 3102 2900

澳門
<http://www.hk.viewsonic.com>
電話：0853-28338407

台灣
<http://www.viewsonic.com.tw>
電話：0800 899 880

한국
<http://ap.viewsonic.com/kr/>
Tel: 080 333 2131

Singapore/Malaysia/Thailand
<http://www.viewsonic.com.sg>
Tel: 65 6461 6044

India
<http://www.in.viewsonic.com>
Tel: 1800-419-0959

United States
<http://www.viewsonic.com>
Tel: 1-800-688-6688

Canada
<http://www.viewsonic.com>
Tel: 1-866-463-4775

Europe
<http://www.viewsoniceurope.com>

Australia/New Zealand
<http://www.viewsonic.com.au>
Tel: 1800 880 818 (AUS)
0800 008 822 (NZ)

South Africa
<http://ap.viewsonic.com/za/>

Latin America
<http://www.viewsonic.com/la/>
Chile
Tel: 1230-020-7975

Mexico
Tel: 001-8882328722

Peru
Tel: 0800-54565

Argentina
Tel: 0800-4441185

Puerto Rico & Virgin Islands
<http://www.viewsonic.com>
Tel: 1-800-688-6688 (English)
1-866-379-1304 (Español)

1 2 in 1 C-Clamp & Grommet / Pinza con forma de C y arandela 2 en 1
二合一夾桌底座 & 穿桌底座 / 二合一桌夾式底座 & 穿桌式底座

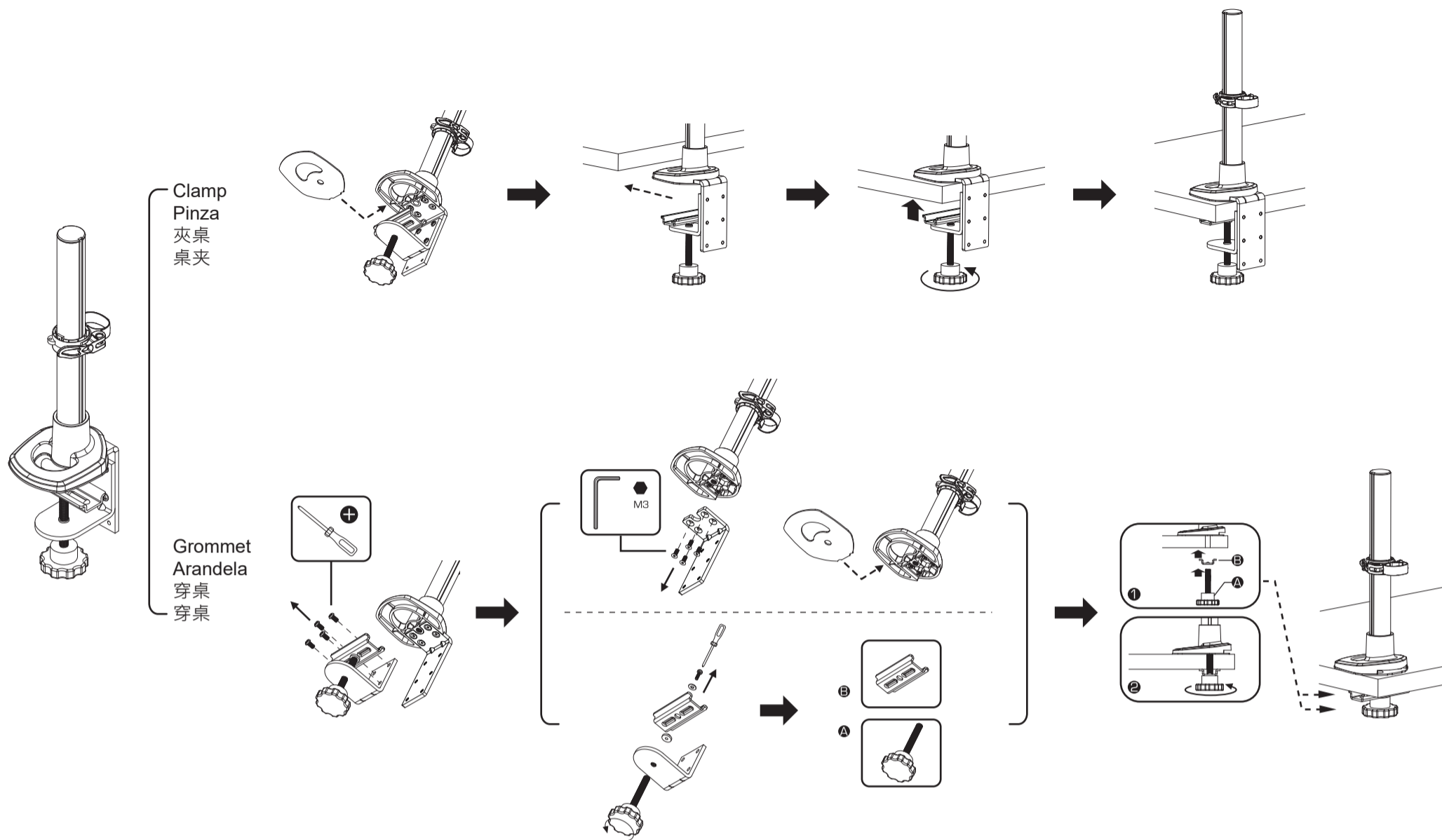

2 Install Arms and Monitors /
Instalar los brazos y los monitores
安裝支架與螢幕 / 安裝支架與屏幕

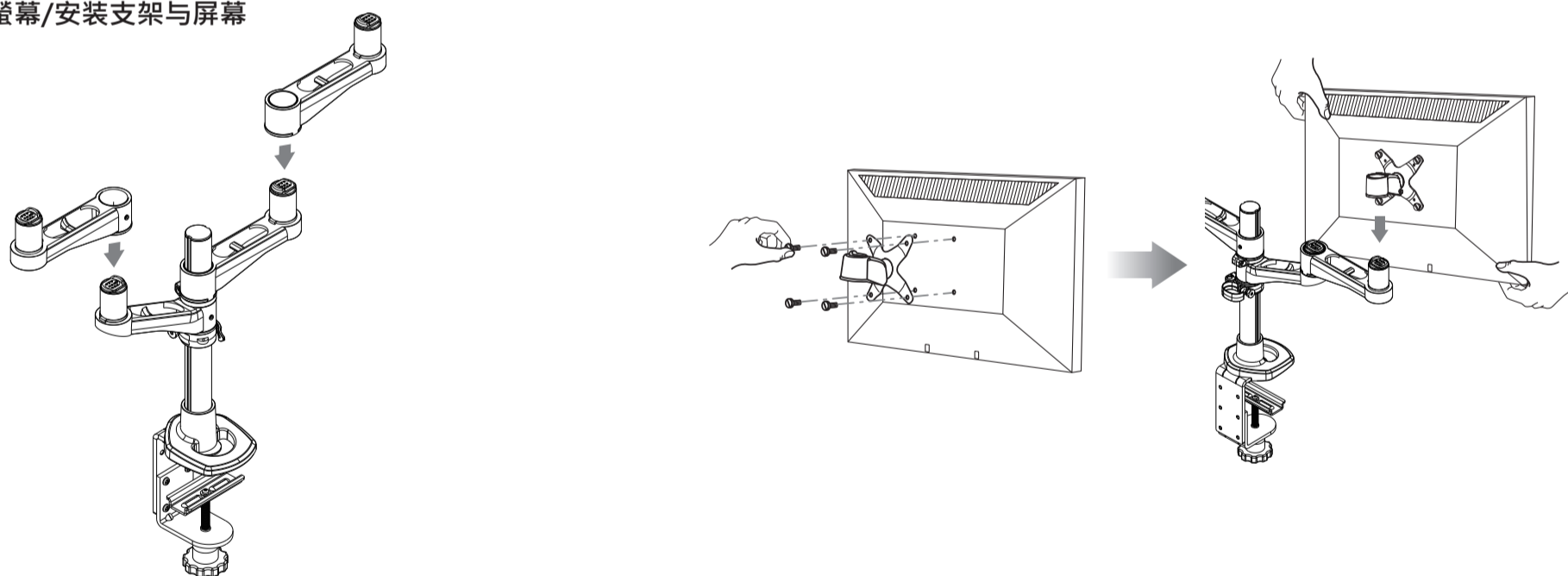

3 Route Cables / Dirigir los cables
理線 / 理线

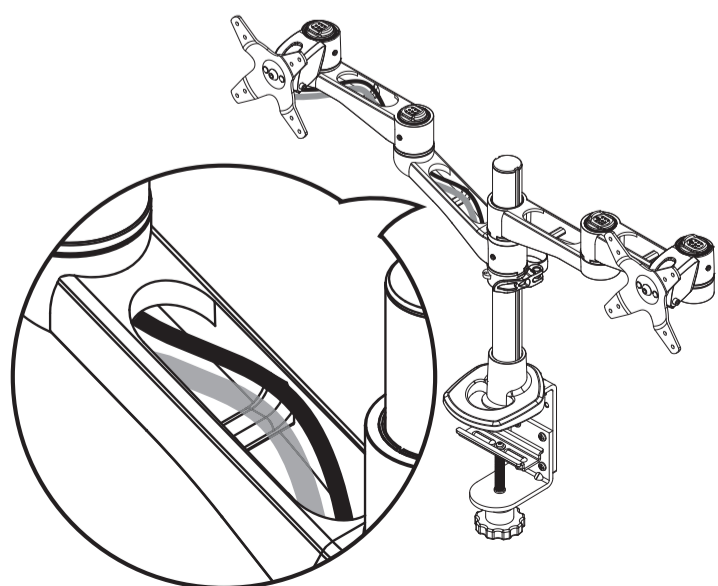

● Use M3 wrench to tighten or loosen swing feeling. / Utilice la llave M3 para endurecer o aflojar la sensación de giro.
用M3六角板手旋緊或放鬆旋轉的感覺 / 使用M3扳手旋緊或放鬆旋轉的感覺

