

## Guía del usuario

© Copyright 2017 HP Development Company, L.P.

Bluetooth es una marca comercial de su propietario utilizada por HP Inc. bajo licencia. Lync, Microsoft, Office 365, Skype y Windows son marcas comerciales o marcas comerciales registradas de Microsoft Corporation en los Estados Unidos y/o en otros países. MicroSD es una marca comercial o una marca registrada de SD-3C en los Estados Unidos, en otros países o en ambos.

La información contenida en el presente documento está sujeta a cambios sin previo aviso. Las únicas garantías para los productos y servicios de HP están estipuladas en las declaraciones expresas de garantía que acompañan a dichos productos y servicios. La información contenida en este documento no debe interpretarse como una garantía adicional. HP no se responsabilizará por errores técnicos o de edición ni por omisiones contenidas en el presente documento.

Primera edición: enero de 2017

Número de referencia del documento: 913266-E51

## **Aviso del producto**

Esta guía del usuario describe los recursos comunes a la mayoría de los modelos. Es posible que algunos recursos no estén disponibles en su equipo.

No todos los recursos están disponibles en todas las ediciones o versiones de Windows. Los sistemas pueden requerir actualizaciones y/o la adquisición por separado de hardware, controladores, software o la actualización del BIOS para aprovechar todas las ventajas de la funcionalidad de Windows. Windows 10 se actualiza automáticamente y esta opción siempre está activada. Pueden aplicarse tarifas de ISP y requisitos adicionales para las actualizaciones en el futuro. Consulte <http://www.microsoft.com>.

Para acceder a las guías del usuario o manuales más recientes para su producto, consulte <http://www.hp.com/support>. Seleccione **Encuentre su producto** y siga las instrucciones que aparecen en pantalla.

## **Términos del software**

Al instalar, copiar, descargar o utilizar de cualquier otro modo cualquier producto de software preinstalado en este equipo, usted acepta estar obligado por los términos del Contrato de licencia de usuario final (CLUF) de HP. Si no acepta estos términos de licencia, su único recurso es devolver el producto completo no utilizado (hardware y software) en un plazo de 14 días para obtener un reembolso integral sujeto a la política de reembolsos de su vendedor.

Si necesita más información o quiere solicitar un reembolso completo del precio del equipo, comuníquese con su vendedor.

## Advertencias de seguridad

---

 **¡ADVERTENCIA!** Para reducir la posibilidad de lesiones por calor o sobrecalentamiento del equipo, no coloque el equipo directamente sobre sus piernas ni obstruya los orificios de ventilación. Use el equipo solo sobre una superficie plana y firme. No permita que ninguna superficie dura, como una impresora opcional adyacente, o una superficie blanda, como cojines, alfombras o ropa, bloqueen el flujo de aire. Igualmente, no permita que el adaptador de CA entre en contacto con la piel o una superficie blanda como cojines, alfombras o ropa durante el funcionamiento. El equipo y el adaptador de CA cumplen con los límites de temperatura de superficie accesible por el usuario definidos por el Estándar Internacional para la Seguridad de Tecnología de la Información (IEC 60950-1).

---



---

# Tabla de contenido

<b>1 Bienvenido .....</b>	<b>1</b>
Búsqueda de información .....	2
<b>2 Componentes .....</b>	<b>4</b>
Ubicación del hardware .....	4
Ubicación de software .....	4
Parte lateral derecha .....	4
Parte lateral izquierda .....	5
Componentes de la parte frontal .....	7
Parte superior .....	8
Parte inferior .....	9
Parte trasera .....	10
Uso de NFC para compartir información (solo en algunos productos) .....	11
Conexión con un dispositivo NFC .....	11
Localización de aplicaciones de NFC .....	11
Uso de la base de apoyo .....	11
Extracción de la cubierta posterior .....	12
Colocación de la cubierta posterior .....	13
Componentes de la base de apoyo (solo en algunos productos) .....	14
Conexión de un teclado opcional .....	14
Extracción del teclado .....	15
TouchPad .....	15
Indicadores luminosos .....	16
Teclas especiales .....	17
Teclas de acción .....	18
Teclas de acceso rápido .....	19
Etiquetas .....	20
Instalación de una tarjeta micro SIM (solo en algunos productos) .....	21
Uso del lector de tarjetas de memoria microSD .....	22
Inserción de una tarjeta de memoria microSD .....	22
Extracción de una tarjeta de memoria microSD .....	23
<b>3 Conexiones de red .....</b>	<b>25</b>
Conexión a una red inalámbrica .....	25
Uso de los controles inalámbricos .....	25
Botón de conexiones inalámbricas .....	25

Controles del sistema operativo .....	25
Conexión a una WLAN .....	26
Uso de HP Mobile Broadband (solo en algunos productos) .....	26
Uso de HP Mobile Connect Pro (solo en algunos productos) .....	27
Uso de GPS (solo en algunos productos) .....	27
Uso de dispositivos inalámbricos Bluetooth (solo en algunos productos) .....	27
Conexión de dispositivos Bluetooth .....	28
Conexión a una red con cable .....	28
Conexión a una red de área local (LAN) (solo en algunos productos) .....	28
<b>4 Navegación en la pantalla .....</b>	<b>30</b>
Use gestos táctiles en el TouchPad (solo en algunos productos) y en la pantalla táctil .....	30
Pulsar .....	30
Ampliar o reducir mediante el gesto de pinza con dos dedos .....	30
Desplazamiento con dos dedos (solo en el TouchPad) .....	31
Pulsar con dos dedos (solo en el TouchPad) .....	31
Pulsar con cuatro dedos (solo en el TouchPad) .....	31
Deslizamiento con tres dedos (solo en el TouchPad) .....	32
Deslizamiento con un dedo (solo en la pantalla táctil) .....	32
Uso de un teclado y un mouse opcionales .....	33
Uso del teclado en pantalla .....	33
Uso del lápiz (solo en algunos productos) .....	33
Identificación de los componentes del lápiz .....	34
Emparejamiento del lápiz para el uso .....	34
Cómo sostener el lápiz .....	34
Almacenamiento del lápiz .....	34
<b>5 Recursos de entretenimiento .....</b>	<b>35</b>
Uso de la cámara web (solo en algunos productos) .....	35
Uso de audio .....	35
Conexión de altavoces .....	35
Conexión de auriculares .....	35
Conexión de un set de auriculares y micrófono .....	36
Uso de los ajustes de sonido .....	36
Uso de vídeo .....	36
Descubrir y conectarse a pantallas inalámbricas compatibles con Miracast (solo en algunos productos) .....	37
<b>6 Administración de energía .....</b>	<b>38</b>
Apagado del equipo .....	38

Uso de HP Fast Charge (solo en algunos productos) .....	38
Configuración de opciones de energía .....	39
Uso de estados de ahorro de energía .....	39
Inicio y salida de la suspensión .....	39
Activación y salida de la hibernación iniciada por el usuario (solo en algunos productos) .....	39
Uso del medidor de energía y la configuración de energía .....	40
Configuración de protección con contraseña en la reactivación .....	40
Uso de alimentación de la batería .....	41
Búsqueda de información adicional de la batería .....	41
Uso de Verificación de la batería HP .....	41
Exhibición de la carga restante de la batería .....	42
Maximización del tiempo de descarga de la batería .....	42
Administración de los niveles de batería baja .....	42
Identificación de niveles de batería bajos .....	42
Resolución de nivel de batería bajo .....	43
Ahorro de energía de la batería .....	43
Eliminación de una batería .....	43
Sustitución de una batería .....	43
Uso de alimentación de CA externa .....	44
<b>7 Seguridad .....</b>	<b>45</b>
Protección del equipo .....	45
Uso de contraseñas .....	46
Configuración de contraseñas en Windows .....	46
Definición de contraseñas en la utilidad de configuración del equipo .....	46
Administración de una contraseña de administrador del BIOS .....	47
Ingreso de una contraseña de administrador del BIOS .....	49
Uso de las opciones de seguridad de DriveLock .....	49
Seleccionar Automatic DriveLock (solo en algunos productos) .....	49
Habilitación de Automatic DriveLock .....	49
Deshabilitación de Automatic DriveLock .....	50
Introducción de una contraseña de Automatic DriveLock .....	51
Selección de DriveLock manual .....	51
Configuración de una contraseña principal de DriveLock .....	52
Habilitación de DriveLock y configuración de una contraseña de usuario de DriveLock .....	52
Deshabilitación de DriveLock .....	53
Introducción de una contraseña de DriveLock .....	53
Cambio de una contraseña de DriveLock .....	54
Uso de Windows Hello (solo en algunos productos) .....	54

Uso de software antivirus .....	54
Uso de software de firewall .....	55
Instalación de actualizaciones de software .....	55
Uso de HP Client Security (solo en algunos productos) .....	55
Uso de HP Touchpoint Manager (solo en algunos productos) .....	56
Uso de un cable de seguridad opcional (solo en algunos productos) .....	56
Uso de un lector de huellas digitales (solo en algunos productos) .....	56
Ubicación del lector de huellas digitales .....	56

## **8 Mantenimiento ..... 57**

Mejoría del rendimiento .....	57
Utilización del Desfragmentador de disco .....	57
Uso del Liberador de espacio en disco .....	57
Uso de HP 3D DriveGuard (solo en algunos productos) .....	57
Identificación del estado de HP 3D DriveGuard .....	58
Actualización de programas y controladores .....	58
Limpieza de su equipo .....	58
Procedimientos de limpieza .....	59
Limpieza de la pantalla .....	59
Limpieza de los lados y la cubierta .....	59
Limpieza del TouchPad, el teclado o el mouse (solo en algunos productos) .....	59
De viaje con el equipo o envío de este .....	59

## **9 Copias de seguridad y recuperación ..... 61**

Creación de medios de recuperación y copias de seguridad .....	61
Creación de medios de HP Recovery (solo en algunos productos) .....	61
Uso de herramientas de Windows .....	63
Copias de seguridad y recuperación .....	63
Recuperación mediante HP Recovery Manager .....	63
Lo que debe saber antes de empezar .....	64
Uso de la partición de HP Recovery (solo en algunos productos) .....	64
Uso de los medios de HP Recovery para recuperar .....	65
Cambio del orden de inicio del equipo .....	65
Eliminación de la partición de HP Recovery (solo en algunos productos) .....	66

## **10 Utilidad de configuración (BIOS), TPM y HP Sure Start ..... 67**

Uso de la utilidad de configuración .....	67
Inicio de la configuración del equipo .....	67
Uso de un teclado USB o un mouse USB para iniciar la configuración del equipo (BIOS) .....	67



Exploración y selección en la configuración del equipo .....	68
Restauración de la configuración de fábrica en la configuración del equipo .....	68
Actualización del BIOS .....	69
Determinación de la versión del BIOS .....	69
Descarga de una actualización del BIOS .....	69
Cambio del orden de inicio con el comando f9 .....	70
Configuración del BIOS del TPM (solo para algunos productos) .....	71
Uso de HP Sure Start (solo en algunos productos) .....	71
<b>11 Uso de HP PC Hardware Diagnostics (UEFI) .....</b>	<b>72</b>
Descarga de HP PC Hardware Diagnostics (UEFI) en un dispositivo USB .....	72
<b>12 Especificaciones .....</b>	<b>74</b>
Alimentación de entrada .....	74
Entorno operativo .....	74
<b>13 Descarga electrostática .....</b>	<b>75</b>
<b>14 Accesibilidad .....</b>	<b>76</b>
Tecnologías de apoyo compatibles .....	76
Contacto con el soporte técnico .....	76
<b>Índice .....</b>	<b>77</b>



---

# 1 Bienvenido

Después de configurar y registrar el equipo, le recomendamos los siguientes pasos para aprovechar al máximo su inversión inteligente:

-  **SUGERENCIA:** Para volver rápidamente a la pantalla de Inicio del equipo desde una aplicación abierta o desde el escritorio de Windows, presione la tecla Windows  de su teclado. Al presionar la tecla Windows nuevamente volverá a la pantalla anterior.
- **Conéctese a Internet:** configure su red cableada o red inalámbrica para poder conectarse a Internet. Para obtener más información, consulte [Conexiones de red en la página 25](#).
- **Actualice su software antivirus:** proteja su equipo de daños provocados por virus. El software viene preinstalado en el equipo. Para obtener más información, consulte [Uso de software antivirus en la página 54](#).
- **Conozca su equipo:** aprenda sobre las características de su equipo. Consulte [Componentes en la página 4](#) y [Navegación en la pantalla en la página 30](#) para obtener información adicional.
- **Busque el software instalado:** acceda a una lista del software previamente instalado en el equipo. Seleccione el botón de **Inicio**.  
O bien:  
Haga clic derecho en el botón de **Inicio** y luego seleccione **Programas y características**.
- Realice una copia de seguridad creando un conjunto de discos de recuperación o una unidad flash de recuperación. Consulte [Copias de seguridad y recuperación en la página 61](#).

## Búsqueda de información

Para encontrar los recursos que brindan detalles del producto, instrucciones y mucho más, utilice esta tabla.

Recurso	Contenido
<i>Instrucciones de configuración</i>	<ul style="list-style-type: none"><li>Descripción general de la configuración y las funciones del equipo</li></ul>
Soporte HP Para obtener soporte técnico de HP, vaya a <a href="http://www.hp.com/support">http://www.hp.com/support</a> .	<ul style="list-style-type: none"><li>Chat en línea con un técnico de HP</li><li>Números de teléfono de soporte técnico</li><li>Ubicación de los centros de servicios de HP</li></ul>
<i>Guía de seguridad y ergonomía</i> Para acceder a esta guía: <b>▲</b> Seleccione el botón de <b>Inicio</b> , seleccione <b>Ayuda y soporte técnico HP</b> y luego seleccione <b>Documentación de HP</b> . O bien: <b>▲</b> Seleccione el botón de <b>Inicio</b> , seleccione <b>HP</b> y luego seleccione <b>Documentación de HP</b> . O bien: <b>▲</b> Visite <a href="http://www.hp.com/ergo">http://www.hp.com/ergo</a> . <b>IMPORTANTE:</b> Debe estar conectado a Internet para acceder a la versión más reciente de la guía del usuario.	<ul style="list-style-type: none"><li>Organización adecuada de la estación de trabajo</li><li>Pautas sobre postura y hábitos de trabajo que aumentan su comodidad y disminuyen el riesgo de lesiones</li><li>Información de seguridad eléctrica y mecánica</li></ul>
<i>Avisos normativos, de seguridad y medioambientales</i> Para acceder a este documento: <b>▲</b> Seleccione el botón de <b>Inicio</b> , seleccione <b>Ayuda y soporte técnico HP</b> y luego seleccione <b>Documentación de HP</b> . O bien: <b>▲</b> Seleccione el botón de <b>Inicio</b> , seleccione <b>HP</b> y luego seleccione <b>Documentación de HP</b> .	<ul style="list-style-type: none"><li>Avisos normativos importantes, que incluyen información adecuada sobre la eliminación de la batería, si es necesario.</li></ul>
<i>Garantía limitada*</i> Para acceder a este documento: <b>▲</b> Seleccione el botón de <b>Inicio</b> , seleccione <b>Ayuda y soporte técnico HP</b> y luego seleccione <b>Documentación de HP</b> . O bien: <b>▲</b> Seleccione el botón de <b>Inicio</b> , seleccione <b>HP</b> y luego seleccione <b>Documentación de HP</b> . O bien: <b>▲</b> Visite <a href="http://www.hp.com/go/orderdocuments">http://www.hp.com/go/orderdocuments</a> . <b>IMPORTANTE:</b> Debe estar conectado a Internet para acceder a la versión más reciente de la guía del usuario.	<ul style="list-style-type: none"><li>Información de la garantía específica de este equipo</li></ul>

\*Puede encontrar la Garantía limitada de HP provista expresamente con las guías del usuario del producto y/o en el CD/DVD que viene en la caja. En algunos países/regiones, HP puede ofrecer una garantía impresa dentro de la caja. En el caso de los países o regiones

---

**Recurso****Contenido**

---

donde la garantía no se proporciona en formato impreso, puede solicitar una copia en <http://www.hp.com/go/orderdocuments>. En el caso de productos adquiridos en la región Asia-Pacífico, puede escribir a HP a la siguiente dirección: POD, PO Box 161, Kitchener Road Post Office, Singapore 912006. No se olvide de incluir el nombre del producto, su nombre, número de teléfono y dirección.

---

## 2 Componentes

### Ubicación del hardware

Para ver una lista del hardware instalado en el equipo:

- ▲ Escriba `administrador de dispositivos` en el cuadro de búsqueda de la barra de herramientas y, a continuación, seleccione la aplicación **Administrador de dispositivos**.

Una lista mostrará todos los dispositivos instalados en su equipo.

Para obtener información acerca de los componentes de hardware del sistema y el número de versión del BIOS del sistema, presione `fn+esc` (solo en algunos productos).

### Ubicación de software

Para ver una lista del software instalado en el equipo:

- ▲ Seleccione el botón de **Inicio**.

O bien:



Haga clic derecho en el botón de **Inicio** y luego seleccione **Programas y características**.

### Parte lateral derecha

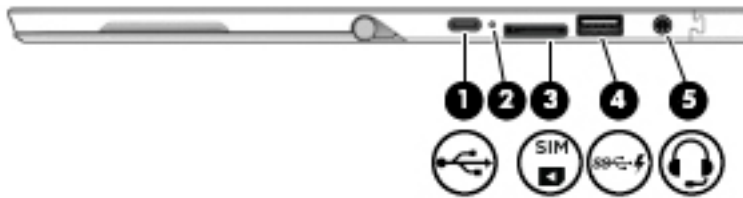
 **NOTA:** Los iconos del puerto y el conector se encuentran en la cubierta de protección.







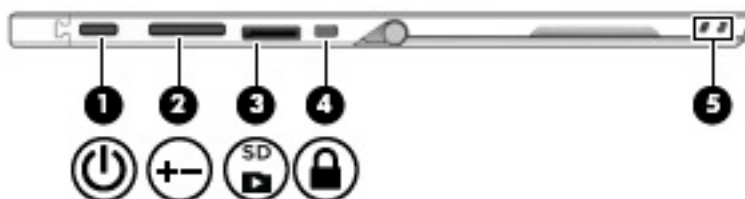

Componente	Descripción
(1) 	<p>Conector de alimentación y puerto de carga USB Tipo-C</p> <p>Conecta un adaptador de CA que tenga un conector USB Tipo-C para brindar alimentación al equipo y, si es necesario, cargar la batería.</p> <p>O bien:</p> <p>Conecta y carga un dispositivo USB que tenga un conector Tipo-C, como un teléfono móvil, una cámara, un monitor de actividad o un reloj inteligente, y permite la transferencia de datos.</p>
(2)	<p>Indicador luminoso de la batería</p> <p>El cable de alimentación de CA está conectado:</p> <ul style="list-style-type: none"><li>• Blanco: la carga de la batería es superior al 90 por ciento.</li><li>• Ámbar: la carga de la batería es del 0 al 90 por ciento.</li></ul>

Componente	Descripción
	<ul style="list-style-type: none"> <li>• Apagado: no se está cargando la batería.</li> </ul> <p>Cuando la alimentación de CA está desconectada (la batería no se está cargando):</p> <ul style="list-style-type: none"> <li>• Ámbar intermitente: la batería ha alcanzado un nivel bajo de carga. Cuando la batería alcanza un nivel de batería crítico, el indicador luminoso de la batería comienza a parpadear rápidamente.</li> <li>• Apagado: no se está cargando la batería.</li> </ul>
<p>(3)</p>  <p>Ranura para tarjeta micro SIM (solo en algunos productos)</p>	<p>Admite una tarjeta de módulo de identidad del suscriptor (SIM) inalámbrica. Si no venía preinstalada una tarjeta SIM, consulte <a href="#">Instalación de una tarjeta micro SIM (solo en algunos productos) en la página 21</a>.</p>
<p>(4)</p>  <p>Puerto de carga USB 3.x</p>	<p>Cuando el equipo está encendido, conecta y carga un dispositivo USB, como un teléfono celular, una cámara, un monitor de actividad o un reloj inteligente, y permite la transferencia de datos a alta velocidad.</p>
<p>(5)</p>  <p>Conector combinado de salida de audio (auriculares)/entrada de audio (micrófono)</p>	<p>Permite conectar altavoces estéreo con alimentación, auriculares, auriculares de botón, un set de auriculares y micrófono o un cable de audio de televisión opcionales. También permite conectar un set de auriculares y micrófono opcional. Este conector no es compatible con micrófonos autónomos opcionales.</p> <p><b>¡ADVERTENCIA!</b> Para reducir el riesgo de lesiones personales, ajuste el volumen antes de utilizar auriculares, auriculares de botón o un set de auriculares y micrófono. Para obtener información de seguridad adicional, consulte <i>Avisos normativos, de seguridad y medioambientales</i>.</p> <p>Para acceder a este documento:</p> <ul style="list-style-type: none"> <li>▲ Seleccione el botón de <b>Inicio</b>, seleccione <b>Ayuda y soporte técnico HP</b> y luego seleccione <b>Documentación de HP</b>.</li> </ul> <p>O bien:</p> <ul style="list-style-type: none"> <li>▲ Seleccione el botón de <b>Inicio</b>, seleccione <b>HP</b> y luego seleccione <b>Documentación de HP</b>.</li> </ul> <p><b>NOTA:</b> Cuando se conecta un dispositivo al conector, se desactivan los altavoces del equipo.</p>

## Parte lateral izquierda

 **NOTA:** Los iconos del puerto y el conector se encuentran en la cubierta de protección.



Componente	Descripción
(1)  Botón de inicio/apagado	<ul style="list-style-type: none"> <li>• Cuando el equipo esté apagado, presione el botón para encender el equipo.</li> <li>• Cuando el equipo esté encendido, presione brevemente el botón para iniciar la suspensión.</li> <li>• Cuando el equipo esté en estado de suspensión, presione brevemente el botón para salir de la suspensión.</li> <li>• Cuando el equipo esté en hibernación, presione brevemente el botón para salir de la hibernación.</li> </ul> <p><b>PRECAUCIÓN:</b> Si mantiene presionado el botón de inicio/apagado se perderá la información que no haya guardado.</p> <p>Si el equipo ha dejado de responder y los procedimientos de apagado no funcionan, mantenga presionado el botón de inicio/apagado durante por lo menos 5 segundos para apagar el equipo.</p> <p>Para obtener más información sobre sus configuraciones de energía, consulte sus opciones de energía.</p> <p>▲ Escriba <code>opciones de energía</code> en el cuadro de búsqueda de la barra de tareas y luego seleccione <b>Opciones de energía</b>.</p> <p>O bien:</p> <p>Haga clic con el botón derecho en el icono del <b>Medidor de energía</b>  y luego seleccione <b>Opciones de energía</b>.</p>
(2)  Botón de volumen	Reduce o aumenta el volumen de los altavoces de forma gradual mientras presiona el botón.
(3)  Lector de tarjetas de memoria MicroSD	Lee tarjetas de memoria opcionales que almacenan, administran, comparten o acceden a información. Para obtener instrucciones de instalación, consulte <a href="#">Uso del lector de tarjetas de memoria microSD en la página 22</a> .
(4)  Ranura para cable de seguridad	Permite conectar un cable de seguridad opcional al equipo.  <b>NOTA:</b> El cable de seguridad actúa como una medida disuasoria, pero es posible que no pueda evitar el robo o la manipulación no deseada del equipo.
(5) Ranuras del cordón del lápiz	Le permiten conectar el lápiz opcional mediante el cordón correspondiente.

## Componentes de la parte frontal

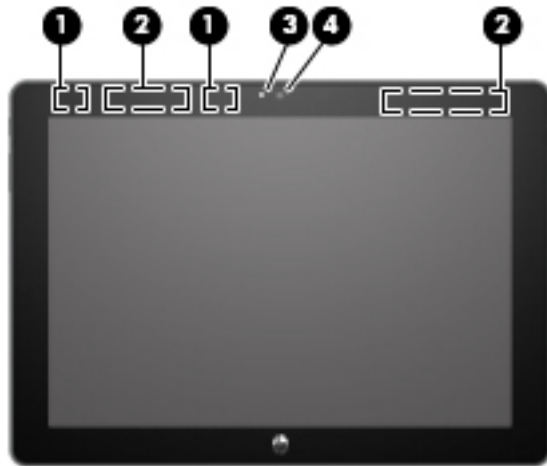

Componente	Descripción
(1) Antenas WLAN*	Envían y reciben señales de dispositivos inalámbricos para comunicarse con redes de área local inalámbrica (WLAN).
(2) Antenas WWAN (2) (solo en algunos productos)	Envían y reciben señales inalámbricas para comunicarse con redes de área amplia inalámbricas (WWAN).
(3) Indicador luminoso de la cámara web	Encendido: la cámara web está en uso.
(4) Cámara web	Graba video y captura fotos. Algunos modelos le permiten disfrutar de videoconferencias y chats en línea mediante transmisión de video.  Para usar la cámara web: <ul style="list-style-type: none"><li>▲ Escriba <i>cámara</i> en el cuadro de búsqueda de la barra de tareas y luego seleccione <b>Cámara</b>.</li></ul>

\*Las antenas no son visibles desde el exterior del equipo. Para lograr una transmisión óptima, mantenga el entorno de las antenas libre de obstrucciones.

Para obtener información sobre los avisos normativos de conexiones inalámbricas, consulte la sección de *Avisos normativos, de seguridad y medioambientales* que se aplica a su país o región.

Para acceder a este documento:

- ▲ Seleccione el botón de **Inicio**, seleccione **Ayuda y soporte técnico HP** y luego seleccione **Documentación de HP**.

O bien:

- ▲ Seleccione el botón de **Inicio**, seleccione **HP** y luego seleccione **Documentación de HP**.

## Parte superior

 **NOTA:** Los iconos del micrófono se encuentran en la cubierta de protección.

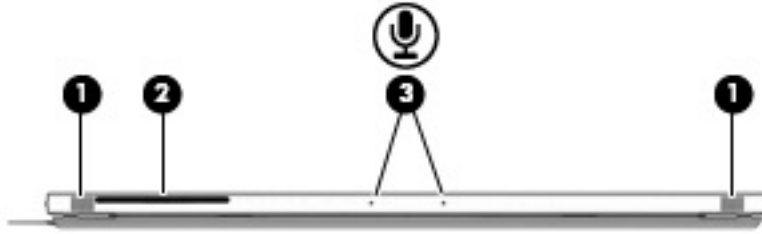

Componente		Descripción
(1)	Altavoces (2)	Producen sonido.
(2)	Lector de smart card	Admite smart cards opcionales.
(3)	 Micrófonos internos (2)	Graban sonido.

## Parte inferior

 **NOTA:** El icono del conector de acoplamiento se encuentra en la cubierta de protección.

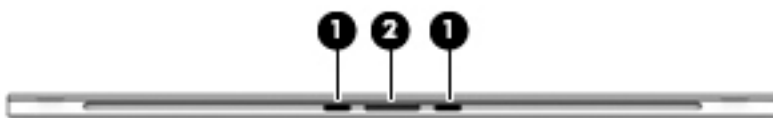

Componente		Descripción	
(1)	Conectores del puesto de alineación (2)	Conectan los postes de alineación en un teclado opcional.	
(2)		Conector de acoplamiento	Conecta el tablet a un teclado opcional.

## Parte trasera

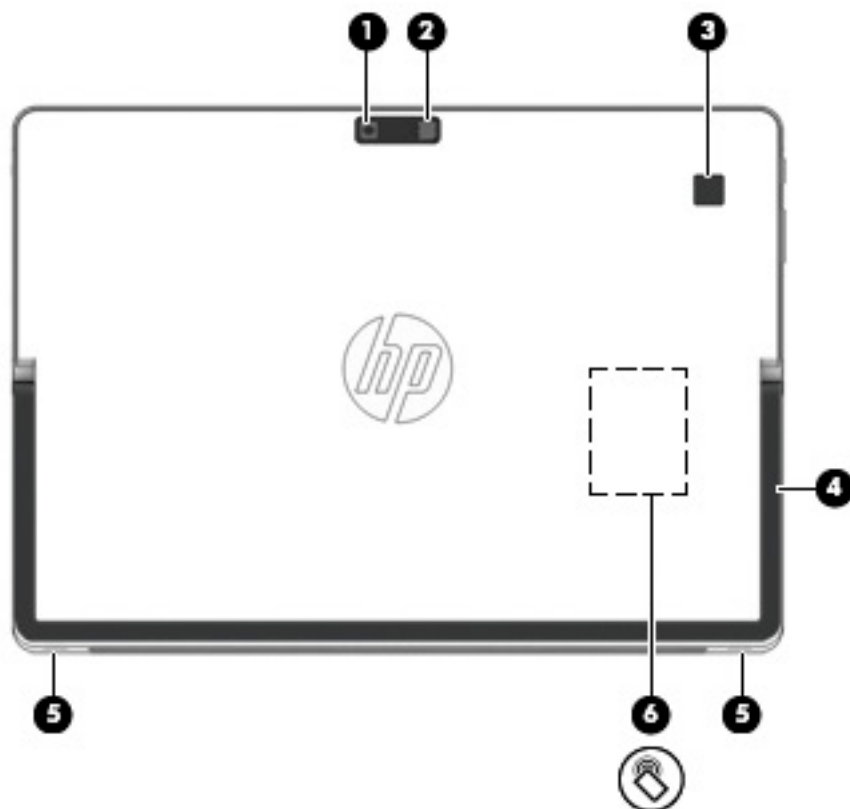

Componente		Descripción
(1)	Cámara web (posterior)	Graba video y captura fotos. Algunos productos le permiten disfrutar de videoconferencias y chats en línea mediante transmisión de video.
(2)	Flash de la cámara	Proporciona un flash para la cámara. Puede controlar el flash mediante las aplicaciones de la cámara.
(3)	Lector de huellas digitales (solo en algunos productos)	Permite iniciar una sesión en Windows® utilizando una huella digital en lugar de una contraseña.
(4)	Base de apoyo	Proporciona estabilidad y diversos ángulos de visualización.
(5)	Lengüetas de la base de apoyo (2)	Ofrecen acceso para extraer la base de apoyo de la parte posterior del equipo.
(6)	 Antena y área de toque NFC* (solo en algunos productos)	Envíe y reciba señales inalámbricas para comunicarse y transferir información a y de sus dispositivos compatibles con NFC. Para utilizarla, toque el área de NFC con un dispositivo compatible con NFC. Para obtener más información, consulte <a href="#">Uso de NFC para compartir información (solo en algunos productos) en la página 11</a> .

\*La antena no es visible desde el exterior del equipo. Para lograr una transmisión óptima, mantenga el entorno de la antena libre de obstrucciones.

Componente	Descripción
	Para obtener información sobre los avisos normativos de conexiones inalámbricas, consulte la sección de <i>Avisos normativos, de seguridad y medioambientales</i> que se aplica a su país o región.
	Para acceder a este documento:
	▲ Seleccione el botón de <b>Inicio</b> , seleccione <b>Ayuda y soporte técnico HP</b> y luego seleccione <b>Documentación de HP</b> .
	O bien:
	▲ Seleccione el botón de <b>Inicio</b> , seleccione <b>HP</b> y luego seleccione <b>Documentación de HP</b> .

## Uso de NFC para compartir información (solo en algunos productos)

Si su equipo es compatible con NFC (Near Field Communication), su equipo puede comunicarse con otros dispositivos compatibles con NFC. Con NFC y las aplicaciones compatibles, un colega puede tocar con un dispositivo su equipo para compartir productos de trabajo, o un cliente puede tocar con un dispositivo su equipo para pagarle. También puede utilizar NFC por cuestiones de seguridad. Consulte [Parte trasera en la página 10](#) para localizar el área de toque NFC.

 **NOTA:** No todas las aplicaciones son compatibles con NFC.

### Conexión con un dispositivo NFC

1. Confirme que la función de NFC esté habilitada.
  - a. Escriba `inalámbrico` en el cuadro de búsqueda de la barra de tareas y luego seleccione **Activar o desactivar dispositivos inalámbricos**.
  - b. Confirme que la selección de NFC sea **Activada**.
2. Pulse el área de toque NFC con un dispositivo compatible con NFC. Es posible que escuche un sonido cuando los dispositivos se conecten.
3. Siga las instrucciones que aparecen en la pantalla para continuar.

### Localización de aplicaciones de NFC

 **IMPORTANTE:** Debe estar conectado a Internet para acceder a Windows Store.

Para ver y descargar una aplicación NFC:

1. Seleccione el botón de **Inicio** y luego seleccione la aplicación **Store**.

O bien:

Seleccione el icono de **Store** al lado de la casilla de búsqueda de la barra de tareas.
2. Escriba `NFC` en el cuadro de búsqueda.
3. Seleccione la aplicación que desea descargar y luego siga las instrucciones que aparecen en la pantalla. Cuando termine la descarga, la aplicación aparecerá en la lista Todas las aplicaciones.

### Uso de la base de apoyo

Para cambiar el ángulo de visualización, siga estos pasos:

1. Sostenga el equipo con el borde superior hacia arriba (los altavoces están en la parte superior).

2. Use una de las lengüetas de la base de apoyo para extraer la base del equipo y luego coloque la base en el ángulo deseado.

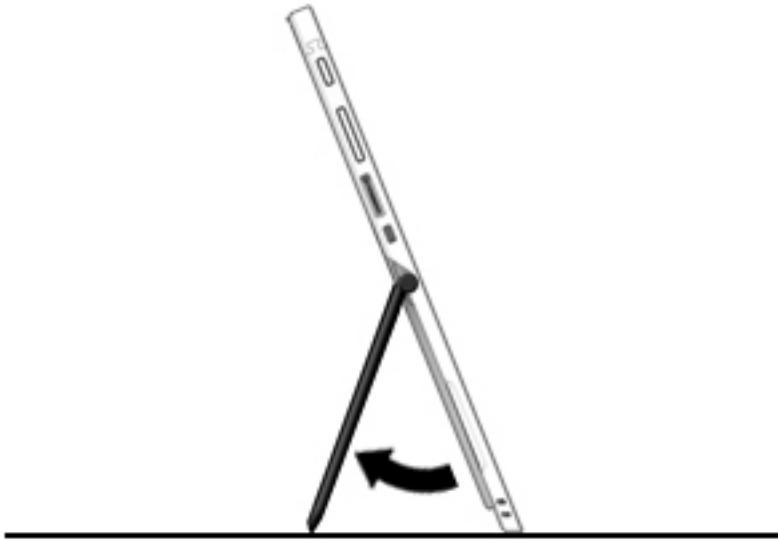

Para cerrar la base de apoyo, empujela contra la parte inferior del equipo hasta que esté al mismo nivel que esta.



## Extracción de la cubierta posterior

**⚠ PRECAUCIÓN:** Antes de poner la pantalla del equipo boca abajo, asegúrese de que no haya herramientas, tornillos o ningún objeto extraño en la superficie de trabajo. Si no sigue esta medida de precaución puede producir daños en la pantalla del equipo.

1. Coloque la pantalla del equipo boca abajo sobre una superficie plana, con la cámara web posterior orientada hacia usted.

---

 **NOTA:** La cubierta posterior está sujeta con clips **(1)** alrededor del borde exterior y en el centro de la cubierta.

---

2. Levante la base de apoyo **(2)**.
3. Coloque una herramienta delgada en la esquina inferior **(3)** para liberar la cubierta del equipo.
4. Levante el borde inferior **(4)** para liberar los clips que sujetan la cubierta al equipo. Siga levantando la cubierta hasta que se hayan soltado todos los clips.
5. Deslice la cubierta **(5)** hacia usted para extraerla del equipo.

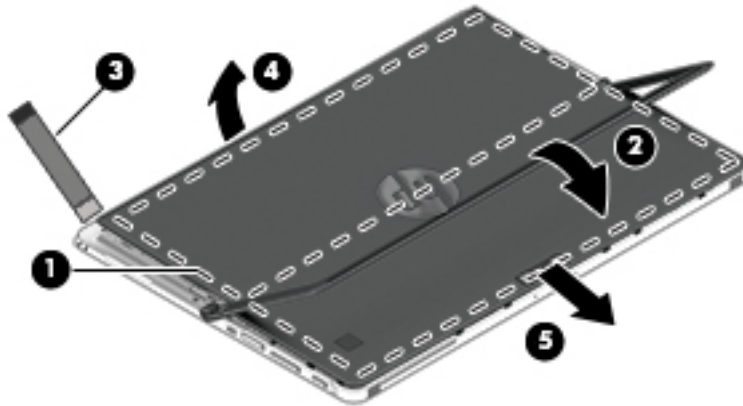

## Colocación de la cubierta posterior

---

 **PRECAUCIÓN:** Antes de poner la pantalla del equipo boca abajo, asegúrese de que no haya herramientas, tornillos o ningún objeto extraño en la superficie de trabajo. Si no sigue esta medida de precaución puede producir daños en la pantalla del equipo.

---

1. Coloque la pantalla del equipo boca abajo sobre una superficie plana, con la cámara web posterior orientada hacia usted.

 **NOTA:** La cubierta posterior está sujeta con clips **(1)** alrededor del borde exterior y en el centro de la cubierta.

---

2. Levante la base de apoyo **(2)**.
3. Deslice la cubierta **(3)** debajo de la base de apoyo y sobre la parte posterior del equipo y luego presione hacia abajo en el borde superior para volver a colocar los clips.

4. Presione hacia abajo en el área del clip del borde inferior **(4)**, los lados izquierdo y derecho **(5)** y en el centro **(6)** para volver a colocar la cubierta al equipo.

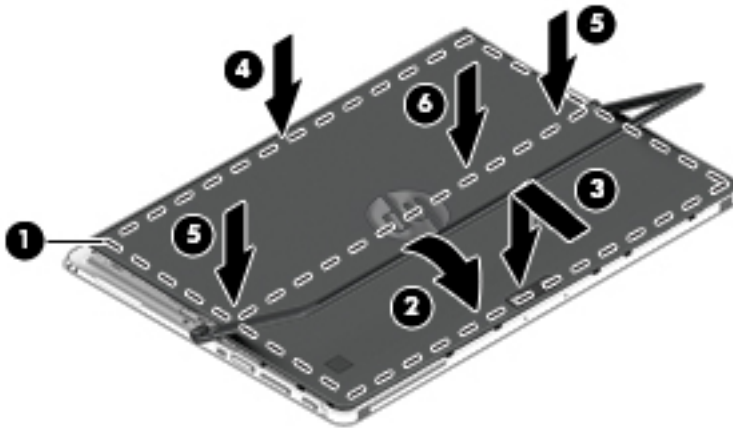

## Componentes de la base de apoyo (solo en algunos productos)

Su equipo admite un teclado opcional. Esta sección proporciona información sobre las funciones comunes de los teclados compatibles.

 **NOTA:** Las funciones y la apariencia del teclado pueden variar. Para obtener detalles adicionales acerca del uso del teclado, consulte las instrucciones que se incluyen con el teclado.

### Conexión de un teclado opcional

1. Para conectar un teclado opcional, baje el equipo en los conectores del poste de alineación **(1)** del teclado hasta que los conectores encajen en su lugar.
2. Coloque la base de apoyo **(2)** en el ángulo deseado.



 **NOTA:** Si cierra la base de apoyo, puede dejar el teclado conectado y girarlo hacia atrás del equipo para que la parte posterior del teclado quede contra la parte posterior del equipo. Las teclas del teclado y el TouchPad se bloquean para evitar escribir accidentalmente mientras el teclado está en esta posición.

## Extracción del teclado

Para extraer el teclado, tire de él y sáquelo del equipo.





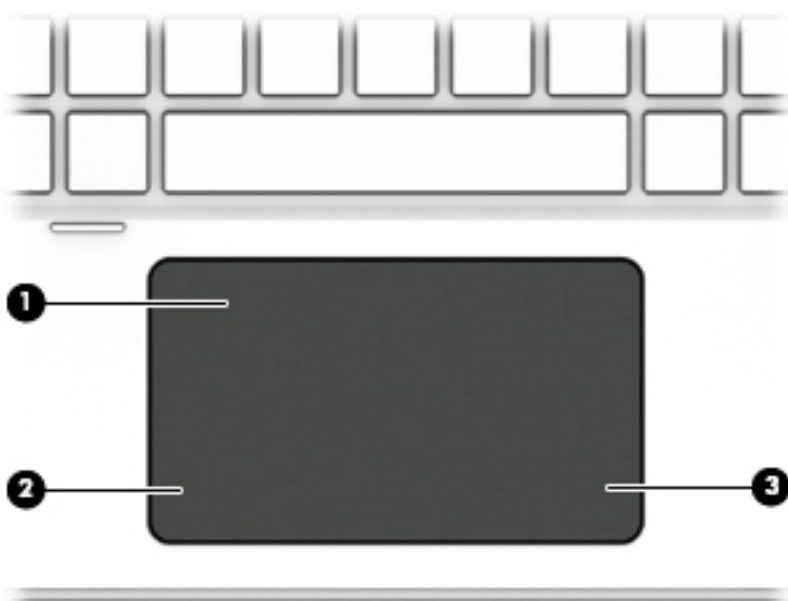



## TouchPad

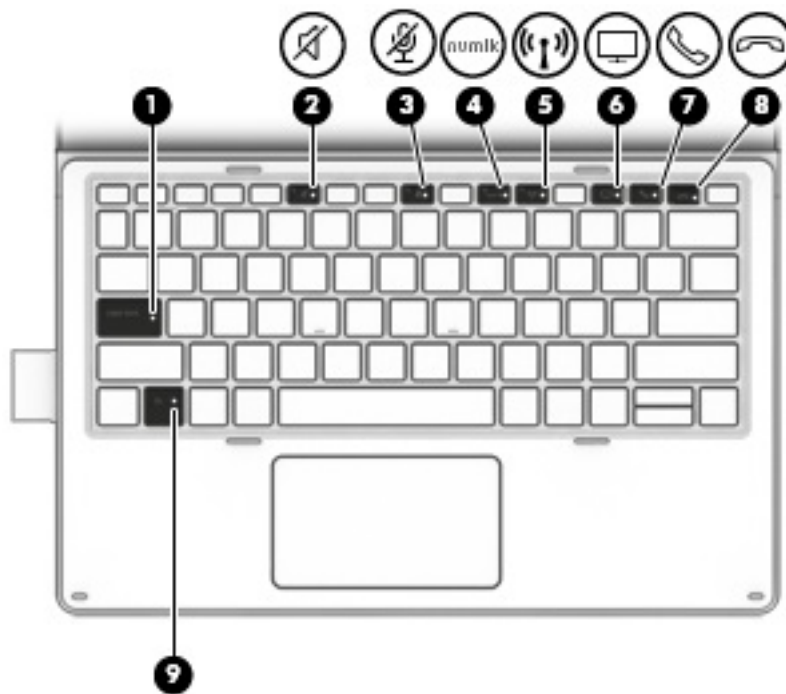

Componente	Descripción
(1)	Área del TouchPad Lee sus gestos táctiles para mover el puntero o activar elementos de la pantalla.
(2)	Botón izquierdo del TouchPad Funciona igual que el botón izquierdo de un mouse externo.
(3)	Botón derecho del TouchPad Funciona igual que el botón derecho de un mouse externo.

## Indicadores luminosos



Componente	Descripción
(1) Indicador luminoso de bloq mayús	Encendido: la función bloq mayús, que cambia la entrada de teclas a mayúsculas, está activada.
(2)  Indicador luminoso de silencio	<ul style="list-style-type: none"> <li>• Encendido: el sonido del equipo está apagado.</li> <li>• Apagado: el sonido del equipo está encendido.</li> </ul>
(3)  Indicador luminoso de silencio del micrófono	<ul style="list-style-type: none"> <li>• Encendido: el sonido del micrófono está desactivado.</li> <li>• Apagado: el sonido del micrófono está activado.</li> </ul>
(4) Indicador luminoso de bloq num	Encendido: la función bloq num está activada.
(5)  Indicador luminoso de conexiones inalámbricas	<p>Encendido: un dispositivo inalámbrico integrado, como un dispositivo de red de área local inalámbrica (WLAN) y/o un dispositivo Bluetooth®, está encendido.</p> <p><b>NOTA:</b> En algunos modelos, el indicador luminoso de conexiones inalámbricas está de color ámbar cuando todos los dispositivos inalámbricos están apagados.</p>
(6)  Indicador luminoso de la pantalla de uso compartido	<p>Encendido: el uso compartido está activado.</p> <p><b>NOTA:</b> Este recurso requiere Skype® para empresas o Lync® 2013 en ejecución en servidores Microsoft Exchange o Office 365®.</p>
(7)  Indicador luminoso de responder una llamada	<ul style="list-style-type: none"> <li>• Intermitente: la aplicación telefónica tiene una llamada entrante.</li> <li>• Encendido: la aplicación telefónica tiene una llamada activa.</li> </ul>
	<p><b>NOTA:</b> Este recurso requiere Skype para empresas o Lync 2013 en ejecución en servidores Microsoft Exchange o Office 365.</p>

Componente	Descripción
(8)  Indicador luminoso de terminar llamada	<ul style="list-style-type: none"> <li>Intermitente: la aplicación telefónica tiene una llamada entrante.</li> <li>Encendido: la aplicación telefónica tiene una llamada activa.</li> </ul> <p><b>NOTA:</b> Este recurso requiere Skype para empresas o Lync 2013 en ejecución en servidores Microsoft Exchange o Office 365.</p>
(9) Indicador luminoso de bloq fn	<ul style="list-style-type: none"> <li>Encendido: la tecla <b>fn</b> está bloqueada. Para obtener más información, consulte <a href="#">Teclas de acceso rápido en la página 19</a>.</li> </ul>

## Teclas especiales

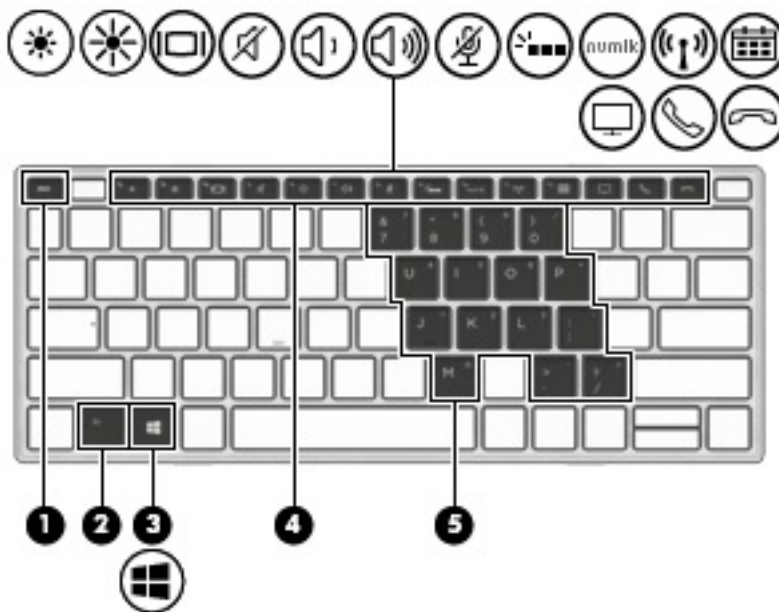

Componente	Descripción
(1) Tecla <b>esc</b>	Muestra información del sistema cuando se presiona en combinación con la tecla <b>fn</b> .
(2) Tecla <b>fn</b>	Ejecuta funciones del sistema frecuentemente utilizadas cuando se presiona en combinación con la tecla <b>esc</b> o con otras teclas. Estas combinaciones de teclas se denominan <i>teclas de acceso rápido</i> .  Consulte <a href="#">Teclas de acceso rápido en la página 19</a> .
(3)  Tecla de Windows	Abre el menú de <b>Inicio</b> .  <b>NOTA:</b> Si presiona la tecla Windows nuevamente se cerrará el menú de <b>Inicio</b> .
(4) Teclas de acción	Ejecutan funciones del sistema frecuentemente usadas.









Componente	Descripción
	Consulte <a href="#">Teclas de acción en la página 18</a> .
(5) Teclado numérico incorporado	<p>Un teclado numérico superpuesto en las teclas alfabéticas del teclado. Cuando <b>bloq num</b> está activado, el teclado puede usarse como un teclado numérico externo. Cada tecla del teclado realiza la función indicada con el icono en la esquina superior derecha de la tecla.</p> <p><b>NOTA:</b> Si la función del teclado numérico está activa cuando se apaga el equipo, esa función se restablece cuando el equipo vuelve a encenderse.</p>



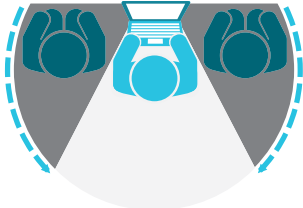



## Teclas de acción

Una tecla de acción realiza la función indicada por el icono en la tecla. Para determinar cuáles teclas tiene su producto, consulte la ilustración de [Teclas especiales en la página 17](#).

 **NOTA:** Es posible que no todas las teclas de acción sean compatibles con su dispositivo.

▲ Para usar una tecla de acción, mantenga presionada esa tecla.

Icono	Descripción
	Alterna la imagen de la pantalla entre dispositivos de visualización conectados al sistema. Por ejemplo, si un monitor está conectado al equipo, al presionar la tecla de acción varias veces se alterna la imagen de la pantalla del equipo, la pantalla del monitor y la exhibición simultánea en el equipo y el monitor.
	Ayuda a evitar la visualización lateral de curiosos. Si es necesario, disminuya o aumente el brillo para entornos bien iluminados o más oscuros. Vuelva a presionar la tecla de acción para desactivar la pantalla de privacidad.
	<b>NOTA:</b> Para activar rápidamente la configuración de privacidad más alta, presione <b>fn+p</b> .
	
	Al mantener presionada la tecla, el brillo de la pantalla se reduce de forma gradual.
	Al mantener presionada la tecla, el brillo de la pantalla aumenta de forma gradual.
	Silencia o restaura el volumen de los altavoces.
	Reduce el volumen de los altavoces de forma gradual mientras presiona la tecla.
	Aumenta el volumen de los altavoces de forma gradual mientras presiona la tecla.

Icono	Descripción
	Suprime el micrófono.
	Enciende o apaga la luz de fondo del teclado. <b>NOTA:</b> Para ahorrar la energía de la batería, desactive este recurso.
bloq num	Activa y desactiva del teclado numérico incorporado.
	Activa y desactiva el recurso de conexiones inalámbricas. <b>NOTA:</b> Se debe configurar una red inalámbrica para que sea posible efectuar una conexión inalámbrica.
	Brinda acceso rápido a su calendario de Skype para empresas. <b>NOTA:</b> Este recurso requiere Skype para empresas o Lync 2013 en ejecución en servidores Microsoft Exchange o Office 365.
	Activa o desactiva la función de compartir la pantalla. <b>NOTA:</b> Este recurso requiere Skype para empresas o Lync 2013 en ejecución en servidores Microsoft Exchange o Office 365.
	<ul style="list-style-type: none"> <li>• Responde una llamada.</li> <li>• Inicia una llamada durante un chat de 1 en 1.</li> <li>• Pone una llamada en espera.</li> </ul> <b>NOTA:</b> Este recurso requiere Skype para empresas o Lync 2013 en ejecución en servidores Microsoft Exchange o Office 365.
	<ul style="list-style-type: none"> <li>• Termina una llamada</li> <li>• Rechaza llamadas entrantes.</li> <li>• Finaliza el uso compartido de la pantalla.</li> </ul> <b>NOTA:</b> Este recurso requiere Skype para empresas o Lync 2013 en ejecución en servidores Microsoft Exchange o Office 365.

 **NOTA:** El recurso de las teclas de acción se activa en la fábrica. Puede desactivar este recurso al presionar y sostener la tecla **fn** y la tecla de **mayús** a la izquierda. El indicador luminoso de bloq fn se enciende. Una vez que desactive la función de la tecla de acción, podrá realizar la función al presionar la tecla **fn** en combinación con la tecla de acción adecuada.

## Teclas de acceso rápido

Una tecla de acceso rápido es una combinación de la tecla **fn** y otra tecla.

Para usar una tecla de acceso rápido:

- ▲ Presione la tecla **fn** y luego presione una de las teclas que se enumeran en la siguiente tabla.

Tecla	Descripción
C	Activa el bloqueo de desplazamiento.
E	Activa la función de inserción.

Tecla	Descripción
R	Divide una operación.
S	Captura una instantánea de la pantalla

## Etiquetas

Las etiquetas adheridas al equipo proporcionan información que podría ser necesaria para solucionar problemas del sistema o al realizar viajes al exterior con el equipo.

**IMPORTANTE:** Verifique la ubicación de las etiquetas descritas en esta sección: en la parte inferior del equipo, dentro del compartimiento de la batería, bajo la cubierta de servicio o en la parte posterior de la pantalla.

- La etiqueta de servicio proporciona información importante para identificar el equipo. Al comunicarse con el soporte técnico, probablemente se le pedirá el número de serie y es posible que le pidan el número de producto o el número de modelo. Encuentre estos números antes de ponerse en contacto con el soporte técnico.

La etiqueta de servicio técnico se parece a uno de los ejemplos que se muestran a continuación. Consulte la imagen que más se parezca a la etiqueta de servicio de su equipo.



### Componente

- Número de serie
- Número de producto
- Período de garantía
- Número de modelo (solo en algunos productos)

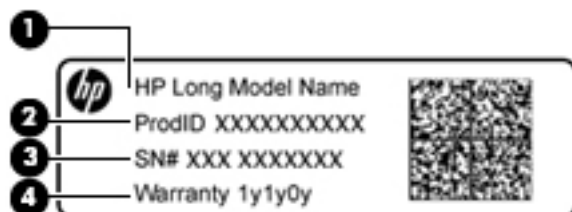

### Componente

- Nombre de modelo (solo en algunos productos)

Componente	
(2)	Número de producto
(3)	Número de serie
(4)	Período de garantía

- Etiqueta(s) reglamentaria(s): proporciona(n) información normativa sobre el equipo.
- Etiqueta(s) de certificación inalámbrica: proporciona(n) información sobre dispositivos inalámbricos opcionales y las certificaciones de aprobación de los países o regiones en los cuales se ha aprobado el uso de los dispositivos.

## Instalación de una tarjeta micro SIM (solo en algunos productos)

 **PRECAUCIÓN:** Para evitar daños en una tarjeta SIM o en el equipo, no modifique el tamaño de una tarjeta SIM cortándola o lijándola.

**PRECAUCIÓN:** Para evitar daños en una tarjeta SIM o en el equipo, no extraiga o coloque la bandeja a la fuerza.

1. Coloque la pantalla del equipo boca arriba.
2. Inserte un pequeño clip para papel enderezado **(1)** en el orificio de acceso de la bandeja de la tarjeta.
3. Presione con suavidad hasta que se expulse la bandeja de la tarjeta.
4. Extraiga la bandeja **(2)** del equipo.
5. Sujete la tarjeta con el área dorada hacia arriba, alinee la esquina con muescas de la tarjeta con la esquina con muescas de la bandeja y luego coloque la tarjeta **(3)** en la bandeja.

6. Vuelva a colocar la bandeja en el equipo. Presione con suavidad la bandeja **(4)** hasta que encaje firmemente.



Para configurar su red móvil, consulte la documentación de su proveedor de telefonía móvil.

Para extraer la tarjeta SIM, invierta los pasos.

## Uso del lector de tarjetas de memoria microSD

Las tarjetas de memoria microSD opcionales brindan almacenamiento de datos seguro y permite compartirlas fácilmente. Estas tarjetas frecuentemente se utilizan con cámaras y smartphones, así como con otros equipos.

### Inserción de una tarjeta de memoria microSD

**⚠ PRECAUCIÓN:** Para evitar daños en una tarjeta de memoria microSD o en el equipo, no extraiga o coloque la bandeja a la fuerza.

**PRECAUCIÓN:** Antes de poner la pantalla del equipo boca abajo, asegúrese de que no haya herramientas, tornillos o ningún objeto extraño en la superficie de trabajo. Si no sigue esta medida de precaución puede producir daños en la pantalla del equipo.

1. Coloque la pantalla del equipo boca abajo.
2. Inserte un pequeño clip para papel enderezado **(1)** en el orificio de acceso de la bandeja de la tarjeta.
3. Presione con suavidad hasta que se expulse la bandeja de la tarjeta.
4. Extraiga la bandeja **(2)** del equipo e inserte la tarjeta **(3)**.

5. Vuelva a colocar la bandeja en el equipo. Presione con suavidad la bandeja **(4)** hasta que encaje firmemente.

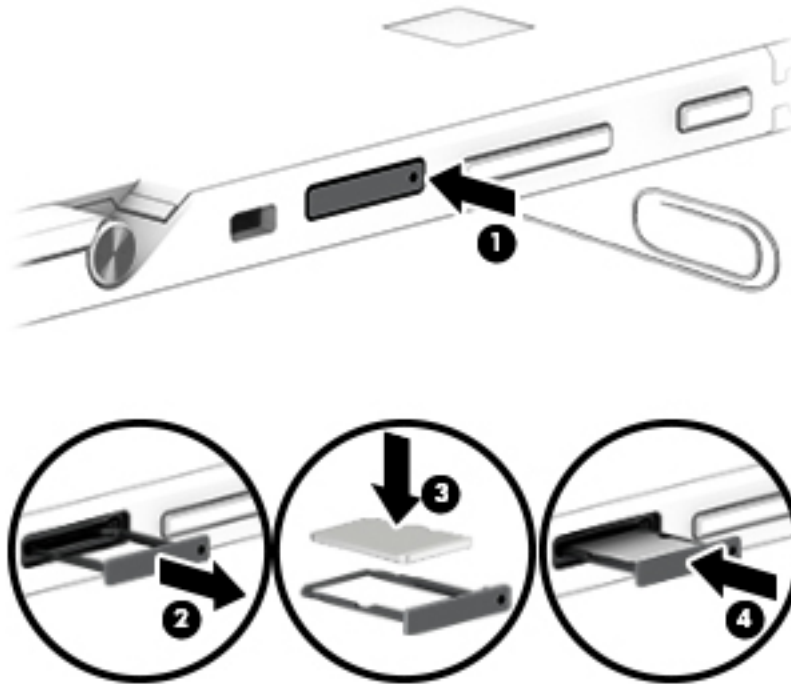

Oirá un sonido cuando se haya detectado el dispositivo y es posible que se vea un menú de opciones.

## Extracción de una tarjeta de memoria microSD

**⚠ PRECAUCIÓN:** Para reducir el riesgo de pérdida de datos o de que el sistema deje de responder, use el siguiente procedimiento para extraer con seguridad la tarjeta de memoria microSD.

**PRECAUCIÓN:** Antes de poner la pantalla del equipo boca abajo, asegúrese de que no haya herramientas, tornillos o ningún objeto extraño en la superficie de trabajo. Si no sigue esta medida de precaución puede producir daños en la pantalla del equipo.

1. Guarde su información y cierre todos los programas asociados a la tarjeta de memoria microSD.
2. Seleccione el icono de quitar el hardware con seguridad  en el área de notificación, en el extremo derecho de la barra de tareas. A continuación, siga las instrucciones que aparecen en la pantalla.
3. Coloque la pantalla del equipo boca abajo.
4. Inserte un pequeño clip para papel enderezado **(1)** en el orificio de acceso de la bandeja de la tarjeta.
5. Presione con suavidad hasta que se expulse la bandeja de la tarjeta.
6. Extraiga la bandeja **(2)** del equipo y extraiga la tarjeta **(3)**.

7. Vuelva a colocar la bandeja en el equipo. Presione con suavidad la bandeja **(4)** hasta que encaje firmemente.

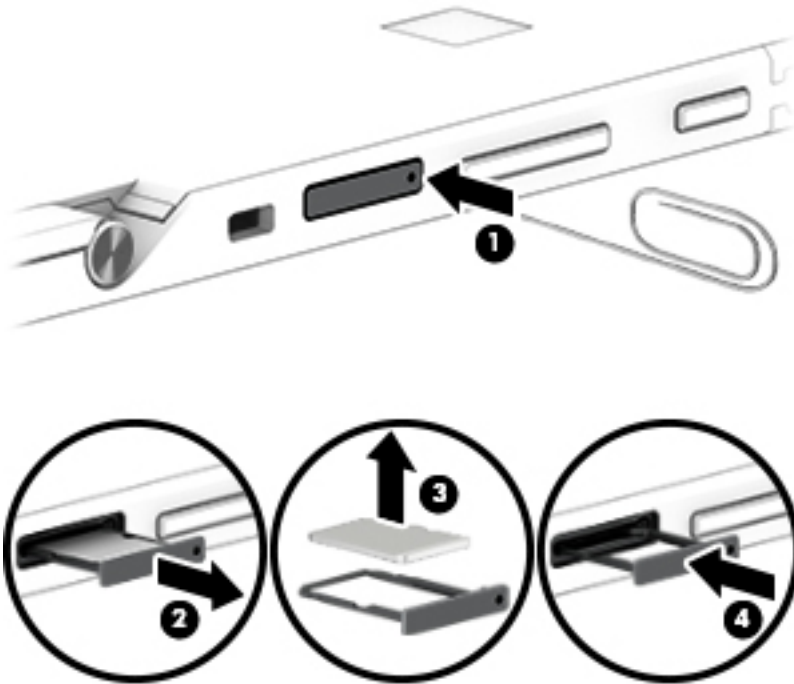

---

## 3 Conexiones de red

Su equipo puede viajar con usted dondequiera que vaya. Pero incluso en casa, puede explorar el mundo y acceder a información de millones de sitios web mediante su equipo y una conexión de red inalámbrica o cableada. Este capítulo le ayudará a permanecer conectado a ese mundo.

### Conexión a una red inalámbrica

Su equipo puede tener uno o más de los siguientes dispositivos inalámbricos:

- **Dispositivo WLAN:** conecta el equipo a redes de área local inalámbricas (conocidas por lo general como redes Wi-Fi, LAN inalámbricas o WLAN) en oficinas corporativas, su hogar y lugares públicos como aeropuertos, restaurantes, cafeterías, hoteles y universidades. En una WLAN, el dispositivo inalámbrico móvil de su equipo se comunica con un enrutador inalámbrico o un punto de acceso inalámbrico.
- **Módulo HP Mobile Broadband (solo en algunos productos):** un dispositivo de red de área amplia inalámbrica (WWAN) que le proporciona conectividad inalámbrica en una zona mucho más grande. Los operadores de redes móviles instalan estaciones base (similares a las torres de telefonía móvil) en grandes áreas geográficas y ofrecen cobertura efectiva en varios estados, regiones o incluso países.
- **Dispositivo Bluetooth®:** crea una red de área personal (PAN) para conectarse a otros dispositivos compatibles con Bluetooth como equipos, teléfonos, impresoras, set de auriculares y micrófono, altavoces y cámaras. En una PAN, cada dispositivo se comunica directamente con otros dispositivos que deben estar relativamente cerca, por lo general a una distancia de no más de 10 metros (aproximadamente 33 pies).

### Uso de los controles inalámbricos

Puede controlar los dispositivos inalámbricos de su equipo usando uno o más de estos recursos:

- Botón de conexiones inalámbricas (también llamado tecla de modo de avión y mencionado en este capítulo como botón de conexiones inalámbricas)
- Controles del sistema operativo

### Botón de conexiones inalámbricas

El equipo podría tener un botón de conexiones inalámbricas, uno o más dispositivos inalámbricos y uno o dos indicadores luminosos de conexiones inalámbricas. Todos los dispositivos inalámbricos de su equipo vienen activados de fábrica.

El indicador luminoso de conexiones inalámbricas indica el estado general de la energía de sus dispositivos inalámbricos, no el estado de cada dispositivo individualmente.

### Controles del sistema operativo

El Centro de redes y recursos compartidos le permite configurar una conexión o una red, conectarse a una red y diagnosticar y reparar problemas de red.

Para usar los controles del sistema operativo:

1. Escriba `panel de control` en el cuadro de búsqueda de la barra de tareas y, a continuación, seleccione **Panel de control**.
2. Seleccione **Redes e Internet** y luego seleccione **Centro de redes y recursos compartidos**.

## Conexión a una WLAN

 **NOTA:** Al configurar el acceso a Internet en su hogar, debe establecer una cuenta con un proveedor de servicios de Internet (ISP). Para adquirir un servicio de Internet y un módem, póngase en contacto con un ISP local. El ISP le ayudará a configurar el módem, a instalar el cable de red para conectar su enrutador inalámbrico al módem y a probar el servicio de Internet.

Para conectarse a la WLAN, siga estos pasos:

1. Asegúrese de que el dispositivo WLAN esté encendido.
2. Seleccione el icono de estado de la red en la barra de tareas y luego conéctese a una de las redes disponibles.

Si la WLAN tiene la seguridad activada, se le solicitará que introduzca un código de seguridad de red. Introduzca el código y a continuación seleccione **Siguiente** para completar la conexión.

 **NOTA:** Si no aparece ninguna WLAN, su equipo puede estar fuera del alcance de un enrutador inalámbrico o un punto de acceso.

 **NOTA:** Si no ve la WLAN a la que desea conectarse, haga clic con el botón derecho del mouse en el icono de estado de la red de la barra de tareas y, a continuación, seleccione **Abrir Centro de redes y recursos compartidos**. Seleccione **Configurar una nueva conexión o red**. Se muestra una lista de opciones, lo que le permite buscar manualmente y conectarse a una red o crear una nueva conexión de red.

3. Siga las instrucciones que aparecen en pantalla para completar la conexión.

Una vez establecida la conexión, seleccione el icono de estado de la red, en el extremo derecho de la barra de tareas, para verificar el nombre y el estado de la conexión.

 **NOTA:** El radio de acción (la distancia que recorren sus señales inalámbricas) depende de la implementación de la WLAN, del fabricante del enrutador y de las interferencias de otros dispositivos electrónicos o barreras estructurales como paredes y pisos.

## Uso de HP Mobile Broadband (solo en algunos productos)

Su equipo con HP Mobile Broadband tiene compatibilidad incorporada con el servicio de banda ancha móvil. Al utilizar su equipo nuevo con una red del operador móvil tiene la libertad de conectarse a Internet, enviar correo electrónico o conectarse a su red corporativa sin necesidad de puntos de acceso Wi-Fi.

 **NOTA:** Si su equipo incluye HP Mobile Connect, las instrucciones de esta sección no se aplican. Consulte [Uso de HP Mobile Connect Pro \(solo en algunos productos\) en la página 27](#).

Es posible que necesite el número de IMEI y/o de MEID del módulo HP Mobile Broadband para activar el servicio de banda ancha móvil. El número está impreso en una etiqueta situada en la parte inferior del equipo, dentro del compartimiento de la batería, bajo la cubierta de servicio o en la parte posterior de la pantalla.

O bien:

Puede encontrar el número mediante estos pasos:

1. En la barra de tareas, seleccione el icono de estado de la red.
2. Seleccione **Ver configuraciones de la conexión**.
3. En la sección **Banda ancha móvil**, seleccione el icono de estado de la red.

Algunos operadores de red móvil requieren el uso de una tarjeta SIM. Una tarjeta SIM contiene información básica sobre usted, como un PIN (número de identificación personal), al igual que información de la red. Algunos equipos incluyen una tarjeta SIM preinstalada. Si la tarjeta SIM no viene preinstalada, puede proporcionarse junto con la información de HP Mobile Broadband incluida con su equipo o bien la operadora de la red móvil puede suministrarla por separado.

Para obtener información sobre HP Mobile Broadband y sobre cómo activar el servicio con un operador de red móvil preferido, consulte la información sobre HP Mobile Broadband incluida con su equipo.

## Uso de HP Mobile Connect Pro (solo en algunos productos)

HP Mobile Connect Pro es un servicio de banda ancha móvil prepago, que proporciona una conexión de banda ancha móvil rentable, segura, sencilla y flexible para su equipo. Para usar HP Mobile Connect Pro, su equipo debe tener una tarjeta SIM y la aplicación HP Mobile Connect. Para obtener más información sobre HP Mobile Connect Pro y dónde está disponible, vaya a <http://www.hp.com/go/mobileconnect>.

## Uso de GPS (solo en algunos productos)

Puede ser que su equipo venga equipado con un dispositivo de Sistema de posicionamiento global (GPS). Los satélites GPS les dan la posición, la velocidad y la dirección a sistemas equipados con GPS.

Para activar el GPS, asegúrese de que la ubicación esté activada en la configuración de privacidad de Windows.

1. Escriba **ubicación** en el cuadro de búsqueda de la barra de tareas y luego seleccione **Configuración de privacidad de la ubicación**.
2. Siga las instrucciones que aparecen en la pantalla referentes a la configuración de ubicación.

## Uso de dispositivos inalámbricos Bluetooth (solo en algunos productos)

Un dispositivo Bluetooth proporciona comunicaciones inalámbricas de corto alcance que sustituyen las conexiones físicas por cable que tradicionalmente conectan los dispositivos electrónicos, por ejemplo:

- Equipos (de escritorio, portátiles)
- Teléfonos (celulares, inalámbricos y smartphones)
- Dispositivos de imagen (impresora, cámara)
- Dispositivos de audio (set de auriculares y micrófono, altavoces)
- Mouse
- Teclado externo

## Conexión de dispositivos Bluetooth

Para poder utilizar un dispositivo Bluetooth, debe establecer una conexión Bluetooth:

1. Escriba `bluetooth` en el cuadro de búsqueda de la barra de tareas y luego seleccione **Configuración de Bluetooth**.
2. Active Bluetooth, si todavía no está activado.
3. Seleccione su dispositivo en la lista y luego siga las instrucciones que aparecen en la pantalla.

 **NOTA:** Si el dispositivo requiere verificación, aparecerá un código de emparejamiento. En el dispositivo que está agregando, siga las instrucciones que aparecen en la pantalla para verificar si el código del dispositivo coincide con el código de emparejamiento. Para obtener más información, consulte la documentación suministrada con el dispositivo.

 **NOTA:** Si su dispositivo no aparece en la lista, asegúrese de que Bluetooth esté activado en el dispositivo. Algunos dispositivos pueden tener requisitos adicionales; consulte la documentación suministrada con el dispositivo.

## Conexión a una red con cable

Algunos productos pueden permitir conexiones cableadas: red de área local (LAN) y conexión por módem. Una conexión LAN utiliza un cable de red y es mucho más rápida que un módem, que utiliza un cable telefónico. Ambos cables se venden por separado.

 **¡ADVERTENCIA!** Para reducir el riesgo de que se produzcan descargas eléctricas, incendios o daños al equipo, no conecte el cable de módem o telefónico a un conector RJ-45 (de red).

## Conexión a una red de área local (LAN) (solo en algunos productos)

Utilice una conexión LAN si desea conectar el equipo directamente a un enrutador en su hogar (en lugar de trabajar de manera inalámbrica), o si desea conectarse a una red existente en su oficina.

La conexión a una LAN requiere un cable de red RJ-45 de 8 pines o un dispositivo de acoplamiento opcional o un puerto de expansión, si no hay ningún puerto RJ-45 en el equipo.

Siga estos pasos para conectar el cable de red:

1. Conecte el cable de red al conector **(1)** de red del equipo.

2. Conecte el otro extremo del cable de red a un conector de red de pared (2) o enrutador.

 **NOTA:** Si el cable de red incluye un circuito de supresión de ruido (3), que impide las interferencias ocasionadas por la recepción de señales de televisión y radio, oriente el extremo del cable del circuito hacia el equipo.

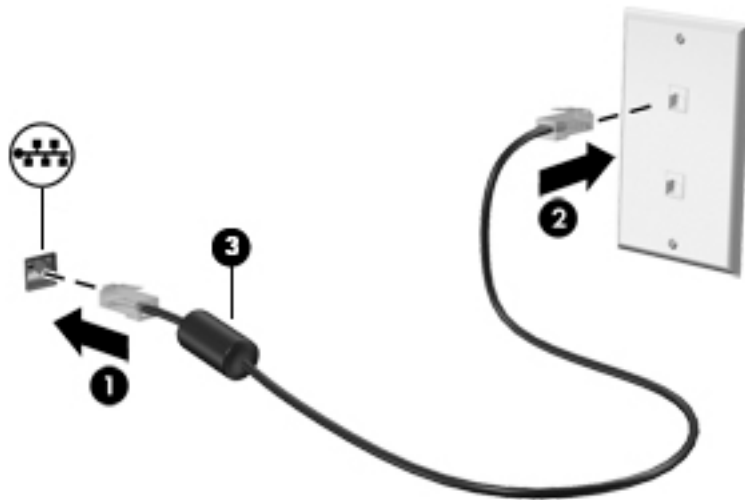

## 4 Navegación en la pantalla

Puede navegar por la pantalla del equipo de formas diferentes:

- Use gestos táctiles directamente en la pantalla del equipo
- Use gestos táctiles en el TouchPad del teclado opcional (adquirido por separado)
- Use un teclado y un mouse opcionales (adquiridos por separado)
- Use un teclado en la pantalla
- Use el lápiz opcional (adquirido por separado)

### Use gestos táctiles en el TouchPad (solo en algunos productos) y en la pantalla táctil

El TouchPad le ayuda a navegar por la pantalla del equipo y a controlar el puntero usando gestos táctiles sencillos. También puede utilizar los botones izquierdo y derecho del TouchPad del mismo modo que utilizaría los botones correspondientes de un mouse externo. Para navegar en una pantalla táctil, toque la pantalla directamente con los gestos que se describen en este capítulo.

También puede personalizar los gestos táctiles y ver demostraciones de cómo funcionan. Escriba `panel de control` en la casilla de búsqueda de la barra de tareas, seleccione **Panel de Control**, seleccione **Hardware y sonido**. En **Dispositivos e impresoras**, seleccione **Mouse**.



**NOTA:** A menos que se especifique lo contrario, los gestos táctiles pueden usarse en el TouchPad o en una pantalla táctil.

### Pulsar

Use el gesto táctil de pulsar o pulsar dos veces para seleccionar o para abrir un elemento en la pantalla.

- Apunte a un elemento en la pantalla y luego pulse con un dedo en el área del TouchPad o pantalla táctil para seleccionar ese elemento. Pulse dos veces en un elemento para abrirlo.



### Ampliar o reducir mediante el gesto de pinza con dos dedos

Use el gesto de ampliación o reducción con dos dedos para ampliar o reducir imágenes o texto.

- Para reducir la imagen coloque dos dedos separados sobre el área del TouchPad o pantalla táctil y luego júntelos.
- Para aumentar la imagen, coloque dos dedos juntos sobre el área del TouchPad o pantalla táctil y luego sepárelos.



## Desplazamiento con dos dedos (solo en el TouchPad)

Use el gesto táctil de desplazamiento con dos dedos para moverse hacia arriba, abajo o a los costados en una página o imagen.

- Coloque dos dedos ligeramente separados en el área del TouchPad y arrástrelos hacia arriba, hacia abajo, hacia la izquierda o hacia la derecha.

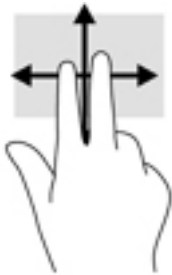

## Pulsar con dos dedos (solo en el TouchPad)

Pulse con dos dedos para abrir el menú de un objeto en la pantalla.

 **NOTA:** Al pulsar con dos dedos realiza la misma acción que el clic con el botón derecho del mouse.

- Pulse con dos dedos en el área del TouchPad y pulse para abrir el menú de opciones del objeto seleccionado.



## Pulsar con cuatro dedos (solo en el TouchPad)

Pulse con cuatro dedos para abrir el centro de actividades.

- Pulse con cuatro dedos en el TouchPad para abrir el centro de actividades y ver las configuraciones actuales y las notificaciones.



## Deslizamiento con tres dedos (solo en el TouchPad)

Use el deslizamiento con tres dedos para ver las ventanas abiertas y alternar entre ellas y el escritorio.

- Deslice tres dedos en dirección opuesta a usted para ver todas las ventanas abiertas.
- Deslice tres dedos hacia usted para mostrar el escritorio.
- Deslice tres dedos hacia la izquierda o la derecha para alternar entre las ventanas abiertas.



## Deslizamiento con un dedo (solo en la pantalla táctil)

Utilice el deslizamiento con un dedo para lograr un movimiento panorámico o desplazarse por listas y páginas, o para mover un objeto.

- Para moverse por la pantalla, deslice el dedo suavemente en la dirección en la que desee.
- Para mover un objeto, presione y mantenga su dedo sobre el objeto y luego arrastre el dedo para moverlo.

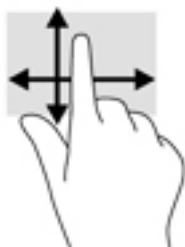

## Uso de un teclado y un mouse opcionales

Un teclado y un mouse le permiten escribir, seleccionar elementos, deslizarse y realizar las mismas funciones que usa con los gestos táctiles. El teclado también le permite usar las teclas de acción y de acceso rápido para realizar funciones específicas.

 **NOTA:** Según el país o la región, su teclado puede tener funciones de teclas y teclado distintas de las que se analizan en esta sección.

---

### Uso del teclado en pantalla

El equipo cuenta con un teclado en la pantalla que aparece cuando usted está en el modo de tablet.

1. Para mostrar el teclado en pantalla, toque el icono de teclado en el área de notificación, en el extremo derecho de la barra de tareas.
2. Empiece a escribir.

Para acceder a la configuración del teclado en pantalla, escriba [panel de control](#) en la casilla de búsqueda de la barra de tareas, seleccione **Panel de control**, seleccione **Dispositivos e impresoras** y luego seleccione **Escritura**.

 **NOTA:** Las teclas de acceso rápido no aparecen ni funcionan en el teclado de la pantalla.

 **NOTA:** Es posible que aparezcan palabras sugeridas en la parte superior del teclado de la pantalla. Pulse una palabra para seleccionarla.

---

### Uso del lápiz (solo en algunos productos)

Es posible que se incluya un lápiz activo o que esté disponible para la compra por separado. Puede usar el lápiz directamente en la pantalla. Para obtener detalles acerca del uso del lápiz, consulte las instrucciones que se incluyen con él.

Puede escribir con el lápiz en programas específicos para lápiz, por ejemplo, en todos los programas de Microsoft® Office y en muchos de los otros programas y utilidades de Windows. La información que escribe en la pantalla con el lápiz se puede archivar, buscar y compartir en los programas.



## Identificación de los componentes del lápiz

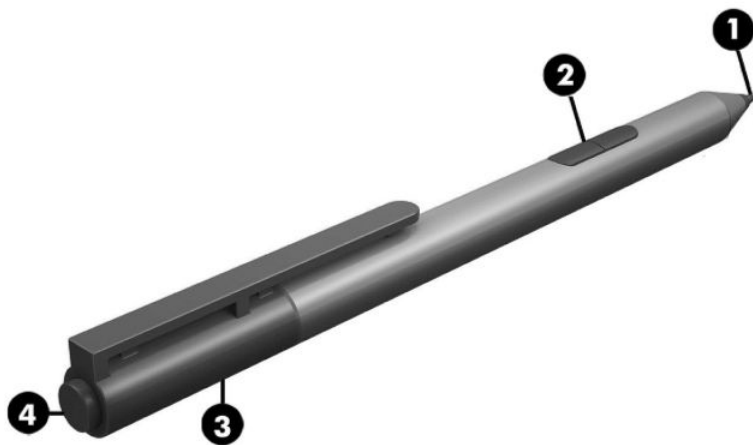

Componente	Descripción
(1) Punta del lápiz	El lápiz interactúa con el equipo cada vez que se presiona la punta del lápiz contra la pantalla.
(2) Botón del lápiz	Las funciones varían. Para ver o editar la configuración de estos botones, utilice la aplicación del lápiz en su equipo.
(3) Indicador luminoso de Bluetooth	Parpadeo lento en azul: el lápiz está en modo de emparejamiento. Parpadeo rápido en azul: el lápiz se emparejó correctamente.
(4) Botón de emparejamiento	Presione y sostenga el botón durante 5 segundos para activar el emparejamiento con Bluetooth.

## Emparejamiento del lápiz para el uso

1. Para preparar el lápiz para el emparejamiento con Bluetooth, presione y sostenga el botón de emparejamiento durante 5 segundos. Cuando el lápiz esté listo para emparejarse, el indicador luminoso de Bluetooth se enciende en azul.
2. En el equipo, escriba `bluetooth` en el cuadro de búsqueda de la barra de tareas y luego seleccione **Configuración de Bluetooth**.
3. Asegúrese de que Bluetooth esté configurado como **Activado**, seleccione el lápiz y luego siga las instrucciones que aparecen en la pantalla.

## Cómo sostener el lápiz

Sostenga el lápiz como si estuviera escribiendo con un lápiz normal.

## Almacenamiento del lápiz

Para guardar el lápiz cuando no lo está utilizando, use el cordón para fijarlo al equipo.

---

## 5 Recursos de entretenimiento

Utilice su equipo HP en el trabajo o el ocio para hablar con otras personas a través de la cámara web, mezclar audio y video o conectar dispositivos externos como un proyector, un monitor, un televisor o altavoces. Consulte [Componentes en la página 4](#) para localizar las funciones de audio, video y cámara en su equipo.

### Uso de la cámara web (solo en algunos productos)

Su equipo cuenta con dos cámaras web (cámaras integradas) que graban video y capturan fotos. Algunos modelos le permiten disfrutar de videoconferencias y chats en línea mediante transmisión de video.

- ▲ Para acceder a la cámara, escriba `cámara` en la casilla de búsqueda de la barra de tareas y luego seleccione **Cámara** en la lista de aplicaciones.

### Uso de audio

Puede descargar y escuchar música, transmitir contenidos de audio desde la web (incluida la radio), grabar audio o mezclar audio y video para crear archivos multimedia. También puede reproducir CD de música en el equipo (en algunos modelos) o conectar una unidad óptica externa para reproducir CD. Para mejorar su experiencia de escucha, conecte auriculares o altavoces.

### Conexión de altavoces

Puede acoplar altavoces cableados a su equipo conectándolos a un puerto USB o al conector combinado de salida de audio (auriculares)/entrada de audio (micrófono) de su equipo o de una estación de acoplamiento.

Para conectar altavoces inalámbricos a su equipo, siga las instrucciones del fabricante del dispositivo. Antes de conectar altavoces, baje el volumen.

### Conexión de auriculares

---

 **¡ADVERTENCIA!** Para reducir el riesgo de lesiones personales, disminuya el volumen antes de utilizar auriculares, auriculares de botón o un set de auriculares y micrófono. Para obtener información de seguridad adicional, vea los *Avisos normativos, de seguridad y medioambientales*.

Para acceder a este documento:

- ▲ Seleccione el botón de **Inicio**, seleccione **Ayuda y soporte técnico HP** y luego seleccione **Documentación de HP**.

O bien:

- ▲ Seleccione el botón de **Inicio**, seleccione **HP** y luego seleccione **Documentación de HP**.
- 

Puede conectar sus auriculares cableados al conector combinado de salida de audio (auriculares)/entrada de audio (micrófono) de su equipo.

Para conectar auriculares inalámbricos a su equipo, siga las instrucciones del fabricante del dispositivo.

## Conexión de un set de auriculares y micrófono

**⚠ ¡ADVERTENCIA!** Para reducir el riesgo de lesiones personales, disminuya el volumen antes de utilizar auriculares, auriculares de botón o un set de auriculares y micrófono. Para obtener información de seguridad adicional, vea los *Avisos normativos, de seguridad y medioambientales*.

Para acceder a este documento:

- ▲ Seleccione el botón de **Inicio**, seleccione **Ayuda y soporte técnico HP** y luego seleccione **Documentación de HP**.

O bien:

- ▲ Seleccione el botón de **Inicio**, seleccione **HP** y luego seleccione **Documentación de HP**.

Los auriculares combinados con un micrófono se denominan sets. Puede conectar su set de auriculares y micrófono cableado al conector combinado de salida de audio (auriculares)/entrada de audio (micrófono) de su equipo.

Para conectar sets de auriculares y micrófono inalámbricos a su equipo, siga las instrucciones del fabricante del dispositivo.

## Uso de los ajustes de sonido

Use la configuración de sonido para ajustar el volumen del sistema, cambiar los sonidos del sistema o administrar los dispositivos de audio.

Para ver o cambiar la configuración de sonido:

- ▲ Escriba `panel de control` en la casilla de búsqueda de la barra de tareas, seleccione **Panel de Control**, seleccione **Hardware y sonido** y luego seleccione **Sonido**.

O bien:

Haga clic con el botón derecho del mouse en el botón de **Inicio**, seleccione **Panel de Control**, seleccione **Hardware y sonido** y luego seleccione **Sonido**.

Su equipo puede incluir un sistema de sonido mejorado de Bang & Olufsen, DTS, Beats Audio u otro proveedor. Como resultado, su equipo puede incluir avanzados recursos de audio que se pueden controlar a través de un panel de control audio específico para su sistema de audio.

Utilice el panel de control de audio para ver y controlar la configuración de audio.

- ▲ Escriba `panel de control` en la casilla de búsqueda de la barra de tareas, seleccione **Panel de Control**, seleccione **Hardware y sonido** y luego seleccione el panel de control de audio específico para su sistema.

O bien:

Haga clic en el botón de **Inicio**, seleccione **Panel de Control**, seleccione **Hardware y sonido** y luego seleccione el panel de control de audio específico para su sistema.

## Uso de video

Su equipo es un potente dispositivo de video que le permite ver transmisiones de video desde sus sitios web favoritos y descargar videos y películas para verlos en su equipo cuando no está conectado a una red.

Para mejorar la visualización, use uno de los puertos de video en el equipo para conectarse a un monitor externo, proyector o TV.



---

**IMPORTANTE:** Asegúrese de que el cable del dispositivo externo esté conectado al conector correcto del equipo, mediante el cable correcto. Siga las instrucciones del fabricante del dispositivo.

---

Para obtener información sobre el uso de los recursos de video, consulte HP Support Assistant.

## Descubrir y conectarse a pantallas inalámbricas compatibles con Miracast (solo en algunos productos)



---

**NOTA:** Para obtener más información sobre Miracast, consulte la documentación incluida con su TV o pantalla secundaria.

---

Para detectar y conectarse a pantallas inalámbricas compatibles con Miracast sin dejar sus aplicaciones actuales, siga estos pasos.

Para abrir Miracast:

- ▲ Escriba `proyectar` en el cuadro de búsqueda de la barra de tareas y luego haga clic en **Proyectar en una segunda pantalla**. Haga clic en **Conectarse a una pantalla inalámbrica** y luego siga las instrucciones que aparecen en pantalla.

# 6 Administración de energía

 **NOTA:** El equipo puede tener un botón de inicio/apagado o un interruptor de inicio/apagado. El término *botón de inicio/apagado* se utiliza en toda esta guía para hacer referencia a ambos tipos de controles de inicio/apagado.

## Apagado del equipo

 **PRECAUCIÓN:** La información que no se haya guardado se perderá cuando se apague el equipo.

El comando Apagar cierra todos los programas abiertos, incluido el sistema operativo, y luego apaga la pantalla y el equipo.

Apague el equipo en cualquiera de las siguientes condiciones:

- Cuando necesite acceder a los componentes internos del equipo
- Cuando esté conectando un dispositivo externo de hardware que no se conecta a un puerto USB
- Cuando el equipo no se vaya a utilizar y sea desconectado de una fuente de alimentación externa durante un período prolongado

Aunque puede apagar el equipo con el botón de inicio/apagado, el procedimiento recomendado es utilizar el comando Apagar de Windows:

 **NOTA:** Si el equipo está en estado de suspensión o hibernación (solo en productos seleccionados), primero debe salir de la suspensión o la hibernación antes de que pueda apagarlo. Para esto, presione brevemente el botón de inicio/apagado.

1. Guarde su trabajo y cierre todos los programas abiertos.
2. Seleccione el botón de **Inicio**, seleccione el icono **Iniciar/apagar** y luego **Apagar**.

Si el equipo ha dejado de responder y no puede utilizar el procedimiento de apagado anterior, pruebe con los siguientes procedimientos de emergencia en el orden en que aparecen:

- Presione **ctrl+alt+supr**. Seleccione el icono **Iniciar/apagar** y luego seleccione **Apagar**.
- Mantenga presionado el botón de inicio/apagado por lo menos cinco segundos.
- Desconecte el equipo de la alimentación externa.
- Mantenga presionado el botón de Inicio/apagado por lo menos 15 segundos.

## Uso de HP Fast Charge (solo en algunos productos)

El recurso HP Fast Charge le permite cargar rápidamente la batería de su equipo. Según el modelo de su equipo y del adaptador de CA, Fast Charge funciona de una de las siguientes formas:

- Cuando la carga restante de la batería se encuentra entre cero y 50%, la batería se cargará al 50% de su capacidad total en 30 minutos como máximo.
- Cuando la carga restante de la batería se encuentra entre cero y 90%, la batería se cargará al 90% de su capacidad total en 90 minutos como máximo.

Para usar HP Fast Charge, apague su equipo y luego conecte el adaptador de CA en su equipo y en la alimentación externa.

## Configuración de opciones de energía

**⚠ PRECAUCIÓN:** Cuando un equipo está en estado de suspensión se producen varias vulnerabilidades muy conocidas. Para evitar que un usuario no autorizado acceda a la información de su equipo, incluso a los datos encriptados, HP recomienda que inicie siempre la hibernación en lugar de la suspensión cuando el equipo no esté en su posesión física. Esta práctica es particularmente importante cuando viaja.

### Uso de estados de ahorro de energía

La suspensión viene activada de fábrica. Al iniciar la suspensión, los indicadores luminosos de alimentación se encienden de forma intermitente y la pantalla se pone en blanco. Su trabajo se guarda en la memoria.

**⚠ PRECAUCIÓN:** Para reducir el riesgo de una posible degradación de audio y video, de pérdida de la funcionalidad de reproducción de audio o video o de pérdida de información, no inicie el estado de suspensión mientras esté leyendo o grabando un disco o una tarjeta de memoria externa.

**📝 NOTA:** No puede iniciar ningún tipo de conexión de red ni realizar funciones del equipo mientras esté en estado de suspensión.

### Inicio y salida de la suspensión

Con el equipo encendido, puede activar la suspensión de cualquiera de las siguientes maneras:

- Presione brevemente el botón de inicio/apagado.
- Seleccione el botón de **Inicio/apagado**, seleccione el icono **Iniciar/apagar** y luego **Apagar**.

Para salir de la suspensión, presione brevemente el botón de inicio/apagado.

Cuando el equipo sale de la suspensión, los indicadores luminosos de alimentación se encienden y el equipo vuelve a la pantalla donde paró de trabajar.

**📝 NOTA:** En caso de que tenga una contraseña que le sea requerida en el evento de activación, deberá introducir su contraseña de Windows antes de que el equipo retorne a la pantalla.

### Activación y salida de la hibernación iniciada por el usuario (solo en algunos productos)

Usted puede activar la hibernación iniciada por el usuario y modificar otros tiempos de espera y configuraciones de energía mediante las Opciones de energía:

1. Escriba `opciones de energía` en el cuadro de búsqueda de la barra de tareas y luego seleccione **Opciones de energía**.

O bien:

Haga clic con el botón derecho en el icono del **Medidor de energía**  y luego seleccione **Opciones de energía**.

2. En el panel izquierdo, seleccione **Elegir el comportamiento de los botones de inicio/apagado**.
3. Seleccione **Cambiar la configuración que no está actualmente disponible** y, a continuación, en el área **Al presionar el botón de inicio/apagado** o **Al presionar el botón de suspensión**, seleccione **Hibernar**.

O bien:

En **Configuración de apagado**, seleccione la casilla **Hibernar** para mostrar la opción de hibernación en el menú de Inicio.

4. Seleccione **Guardar cambios**.



Para salir de la hibernación, presione brevemente el botón de inicio/apagado. Los indicadores luminosos de alimentación se encienden y su trabajo vuelve a la pantalla donde paró de trabajar.



**NOTA:** En caso de que tenga una contraseña que le sea requerida en el evento de activación, deberá introducir su contraseña de Windows antes de que su trabajo retorne a la pantalla.

## Uso del medidor de energía y la configuración de energía

El medidor de energía se encuentra en el escritorio de Windows. El medidor de energía le permite acceder rápidamente a la configuración de energía y ver la cantidad restante de carga de la batería.

- Para ver el porcentaje de lo que resta de la carga de la batería y el plan de energía actual, coloque el puntero del mouse sobre el icono del medidor de energía .
- Para acceder a las Opciones de energía, haga clic con el botón derecho en el icono del medidor de energía  y seleccione un elemento de la lista. También puede escribir `opciones de energía` en el cuadro de búsqueda de la barra de tareas. Luego, seleccione **Opciones de energía**.

Los diferentes iconos del medidor de energía indican si el equipo está funcionando con alimentación de la batería o con alimentación externa. El icono también revela un mensaje en el caso de que la batería se encuentre en un nivel crítico.

## Configuración de protección con contraseña en la reactivación

Después de que ha definido una contraseña para el equipo, puede configurarlo para que solicite la contraseña cuando sale de la suspensión o la hibernación.

Para definir una contraseña:

1. Escriba `opciones de energía` en el cuadro de búsqueda de la barra de tareas y luego seleccione **Opciones de energía**.

O bien:

Haga clic con el botón derecho en el icono del **Medidor de energía**  y luego seleccione **Opciones de energía**.

2. Seleccione **Inicio**, seleccione **Configuración**, seleccione **Cuentas**, seleccione **Opciones de inicio de sesión**, seleccione **Contraseña**, seleccione **Agregar** y luego siga las instrucciones que aparecen en la pantalla para configurar una contraseña.
3. Cierre **Opciones de energía**.

Para que el equipo solicite una contraseña cuando sale de la suspensión o de la hibernación, siga estos pasos:

1. Escriba `opciones de energía` en el cuadro de búsqueda de la barra de tareas y luego seleccione **Opciones de energía**.

O bien:

- Haga clic con el botón derecho en el icono del **Medidor de energía**  y luego seleccione **Opciones de energía**.
2. Seleccione **Inicio**, seleccione **Configuración**, seleccione **Cuentas**, seleccione **Opciones de inicio de sesión**.
  3. En **Requerir inicio de sesión, Si usted ha estado lejos, ¿cuándo Windows debe requerir que inicie sesión nuevamente?**, seleccione **Cuando el equipo se reanuda después de la suspensión**.
  4. Seleccione **Guardar cambios**.

## Uso de alimentación de la batería

El equipo funciona con alimentación de batería cuando no está conectado a la alimentación de CA externa. La vida útil de una batería varía de acuerdo con las configuraciones de administración de energía, los programas en ejecución, la luminosidad de la pantalla, los dispositivos externos conectados al equipo y otros factores. Mantener la batería en el equipo siempre que esté conectado a una fuente de alimentación de CA externa permite que se cargue la batería y también protege su trabajo en caso de que se produzca una pérdida de energía. Si el equipo contiene una batería cargada y está funcionando con alimentación de CA externa, el equipo automáticamente cambiará a la alimentación de la batería si el adaptador de CA se desconecta del equipo u ocurre una pérdida de la energía de CA.

 **NOTA:** Al desconectar la alimentación de CA, el brillo de la pantalla disminuye automáticamente para ahorrar batería. Determinados productos de computación pueden alternar entre los modos gráficos para aumentar la duración de la batería.

## Búsqueda de información adicional de la batería

Para acceder a información sobre la batería:

1. Escriba `support` en el cuadro de búsqueda de la barra de tareas y luego seleccione la aplicación **HP Support Assistant**.  
O bien:  
Haga clic en el icono del signo de interrogación en la barra de tareas.
2. Seleccione **Mi PC**, seleccione la ficha **Diagnóstico y herramientas** y luego seleccione **Verificación de la batería HP**. Si Verificación de la batería HP indica que es necesario reemplazarla, comuníquese con el soporte técnico.

HP Support Assistant ofrece las siguientes herramientas e información sobre la batería.

- La herramienta Verificación de la batería HP que permite probar el rendimiento de la batería
- Información sobre calibración, administración de energía y sobre los cuidados apropiados para que la batería dure más
- Información sobre los tipos de baterías, sus especificaciones, ciclos de vida y capacidad

## Uso de Verificación de la batería HP

Para supervisar el estado de su batería, o en caso de que la batería haya perdido la capacidad de mantener su carga, ejecute la Verificación de la batería en la aplicación HP Support Assistant. Si Verificación de la batería HP indica que es necesario reemplazarla, comuníquese con el soporte técnico.

Para ejecutar Verificación de la batería HP:

1. Conecte el adaptador de CA al equipo.



**NOTA:** El equipo debe estar conectado a la alimentación externa para que Verificación de la batería funcione correctamente.

2. Escriba `support` en el cuadro de búsqueda de la barra de tareas y luego seleccione la aplicación **HP Support Assistant**.

O bien:

Haga clic en el icono del signo de interrogación en la barra de tareas.

3. Seleccione **Mi PC**, seleccione la ficha **Diagnóstico y herramientas** y luego seleccione **Verificación de la batería HP**. Si Verificación de la batería HP indica que es necesario reemplazarla, comuníquese con el soporte técnico.

Verificación de la batería HP examina la batería y sus celdas para ver si funcionan correctamente y entonces informa los resultados de la verificación.

## Exhibición de la carga restante de la batería



Mueva el puntero sobre el icono del **Medidor de energía** .

## Maximización del tiempo de descarga de la batería

El tiempo de descarga de la batería varía según los recursos que utilice mientras usa la alimentación por batería. El tiempo de descarga máximo se reduce gradualmente a medida que se degrada naturalmente la capacidad de almacenamiento de la batería.

Consejos para maximizar el tiempo de descarga de la batería:

- Disminuya el brillo de la pantalla.
- Seleccione la configuración **Economizador de energía** en Opciones de energía.

## Administración de los niveles de batería baja

La información de esta sección describe las alertas y las respuestas del sistema configuradas de fábrica. Algunas alertas de condición de batería baja y respuestas del sistema pueden modificarse utilizando Opciones de energía. Las preferencias configuradas en Opciones de energía no afectan los indicadores luminosos.

Escriba `opciones de energía` en el cuadro de búsqueda de la barra de tareas y luego seleccione **Opciones de energía**.

## Identificación de niveles de batería bajos

Cuando una batería que es la única fuente de alimentación del equipo alcanza un nivel de batería bajo o crítico, ocurrirá lo siguiente:

- El indicador luminoso de la batería (solo en algunos productos) indicará un nivel de batería bajo o crítico.

O bien:

- El icono del **Medidor de energía**  muestra una notificación de nivel de batería bajo o crítico.

En caso de que el equipo esté encendido o en estado de suspensión, permanecerá unos instantes en estado de suspensión y, a continuación, se apagará. La información que no se haya guardado se perderá.

## Resolución de nivel de batería bajo

### Para solucionar un nivel de batería bajo cuando se dispone de alimentación externa

- ▲ Conecte uno de los siguientes dispositivos:
  - Adaptador de CA
  - Dispositivo de expansión o acoplamiento opcional
  - Adaptador de alimentación opcional adquirido como un accesorio de HP

### Para solucionar un nivel de batería bajo cuando no hay ninguna fuente de alimentación disponible\*

Para resolver un nivel de batería bajo cuando no se dispone de una fuente de alimentación, guarde su trabajo y apague el equipo.

## Ahorro de energía de la batería

- Seleccione la configuración **Economizador de energía** en Opciones de energía.
- Apague las conexiones inalámbricas y de LAN y salga de las aplicaciones de módem cuando no esté utilizándolas.
- Desconecte los dispositivos externos que no estén conectados a una fuente de energía externa cuando no esté usándolos.
- Detenga, desactive o extraiga cualquier tarjeta de memoria externa que no esté utilizando.
- Disminuya el brillo de la pantalla.
- Antes de dejar su trabajo, inicie la suspensión o apague el equipo.

## Eliminación de una batería

Cuando una batería haya alcanzado el fin de su vida útil, no la deseche en la basura doméstica común. Siga las normas y leyes locales para la eliminación de baterías.

## Sustitución de una batería

La(s) batería(s) de este producto no puede(n) ser reemplazada(s) fácilmente por los propios usuarios. La extracción o sustitución de la batería podría afectar la cobertura de su garantía. Si una batería ya no mantiene la carga, comuníquese con el soporte.

## Uso de alimentación de CA externa

 **¡ADVERTENCIA!** Para reducir la probabilidad de que haya problemas de seguridad, use solo el adaptador de CA suministrado con el equipo, un adaptador de CA de reemplazo suministrado por HP o un adaptador de CA compatible comprado a HP.

 **NOTA:** Para obtener información sobre cómo conectarse a la alimentación de CA, consulte el póster de *Instrucciones de configuración* que se incluye en la caja del equipo.

La alimentación de CA externa se suministra por medio de un adaptador de CA aprobado o un dispositivo de expansión o acoplamiento opcional.

Conecte el equipo a la alimentación de CA externa en cualquiera de las siguientes condiciones:

- Al cargar o calibrar una batería
- Al instalar o modificar el software del sistema
- Al escribir información en un CD, un DVD, o un BD (solo en productos seleccionados)
- Al ejecutar el Desfragmentador de disco
- Al crear copias de seguridad o efectuar una recuperación

Cuando conecte el equipo a la alimentación de CA externa, ocurrirán los siguientes eventos:

- La batería comienza a cargarse.
- Si el equipo se enciende, el icono del medidor de energía en la barra de tareas cambia su apariencia.





Cuando desconecte la alimentación de CA externa, ocurrirán los siguientes eventos:

- El equipo cambia a alimentación por batería.
- El brillo de la pantalla disminuye automáticamente para permitir que la batería dure más tiempo.

# 7 Seguridad

## Protección del equipo

Los recursos de seguridad estándar suministrados por el sistema operativo Windows y por la utilidad de configuración del equipo Windows (el BIOS, que puede ejecutarse bajo cualquier sistema operativo) pueden proteger su configuración y sus datos personales contra varios riesgos.

-  **NOTA:** Las soluciones de seguridad han sido diseñadas para actuar como medidas disuasorias. Estas medidas disuasorias no pueden evitar el robo o la manipulación no deseada de un producto.
-  **NOTA:** Antes de enviar su equipo al servicio técnico, cree una copia de seguridad, borre los archivos confidenciales y elimine todas las configuraciones de contraseña.
-  **NOTA:** Es posible que algunas funciones descritas en este capítulo no estén disponibles en su equipo.
-  **NOTA:** Su equipo admite CompuTrace, un servicio de seguimiento y recuperación basado en la seguridad en línea disponible en algunas regiones. Si le roban el equipo, CompuTrace puede localizarlo si el usuario no autorizado accede a Internet. Debe adquirir el software y suscribirse al servicio para utilizar CompuTrace. Para obtener información sobre cómo pedir el software Computrace, consulte <http://www.hp.com>.

Riesgo para el equipo	Recurso de seguridad
Uso no autorizado del equipo	<ul style="list-style-type: none"><li>• Software HP Client Security, en combinación con una contraseña, smart card, tarjeta sin contacto, huellas digitales registradas u otra credencial de autenticación</li><li>• Contraseña de inicio en el BIOS</li></ul>
Acceso no autorizado a la utilidad de configuración del equipo (BIOS)	Contraseña de administrador del BIOS en la utilidad de configuración del equipo*
Acceso no autorizado al contenido de una unidad de disco duro	Contraseña de DriveLock (solo en productos seleccionados) en la utilidad de configuración*
Inicio no autorizado desde una unidad óptica externa opcional (solo en productos seleccionados), una unidad de disco duro externa opcional (solo en productos seleccionados) o un adaptador de red interno	Opciones de inicio presentadas en la utilidad de configuración del equipo*
Acceso no autorizado a una cuenta de usuario de Windows	Contraseña de usuario de Windows
Acceso no autorizado a los datos	Windows BitLocker
Remoción no autorizada del equipo	Ranura para cable de seguridad (se usa con un cable de seguridad opcional, solo en algunos productos)

\*La utilidad de configuración del equipo es una utilidad incorporada, basada en la memoria ROM, que se puede usar incluso cuando el sistema operativo no está funcionando o no se carga. Puede utilizar un dispositivo señalador (TouchPad, dispositivo señalador de tipo palanca o mouse USB) o el teclado para navegar y efectuar selecciones en la utilidad de configuración del equipo.

**NOTA:** En tablets sin teclado, puede usar la pantalla táctil.

## Uso de contraseñas

Una contraseña es un grupo de caracteres que usted elige para asegurar la información de su equipo. Es posible establecer varios tipos de contraseñas, dependiendo de cómo desee controlar el acceso a su información. Las contraseñas pueden establecerse en Windows o en la utilidad de configuración que viene preinstalada en el equipo.

- Las contraseñas de inicio, del administrador del BIOS y DriveLock están configuradas en la utilidad de configuración y las administra el BIOS del sistema.
- Las contraseñas de Windows se establecen únicamente en el sistema operativo Windows.
- Si olvida, tanto la contraseña de usuario de DriveLock como la contraseña principal de DriveLock establecidas en la utilidad de configuración, la unidad de disco duro protegida por las contraseñas quedará bloqueada de forma permanente y no se podrá volver a utilizar.

Puede utilizar la misma contraseña para un recurso de la utilidad de configuración del equipo y para un recurso de seguridad de Windows.

Use los siguientes consejos para crear y guardar contraseñas:

- Para crear contraseñas, siga los requerimientos del programa.
- No utilice la misma contraseña para múltiples aplicaciones o sitios web, y no reutilice su contraseña de Windows para ninguna otra aplicación o sitio web.
- Use el recurso Password Manager de HP Client Security para almacenar sus nombres de usuario y contraseñas de todos los sitios web y aplicaciones. En el futuro podrá verlos de forma segura si no los recuerda.
- No almacene sus contraseñas en un archivo en el equipo.

En las tablas siguientes se enumeran las contraseñas de administrador comúnmente utilizadas en Windows y el BIOS, así como una descripción de sus funciones.

### Configuración de contraseñas en Windows

Contraseñas	Función
Contraseña de administrador*	Protege el acceso a una cuenta en el nivel de administrador de Windows. <b>NOTA:</b> Al establecer la contraseña de administrador de Windows no se establece la contraseña de administrador del BIOS.
Contraseña de usuario*	Protege el acceso a una cuenta de usuario de Windows.

\*Para obtener información sobre cómo establecer una contraseña de administrador o una contraseña de usuario de Windows, escriba `support` en el cuadro de búsqueda de la barra de tareas y luego seleccione la aplicación **HP Support Assistant**.

### Definición de contraseñas en la utilidad de configuración del equipo

Contraseñas	Función
BIOS Administrator password (Contraseña de administrador del BIOS) *	Protege el acceso a la utilidad de configuración del equipo. <b>NOTA:</b> Si se han habilitado recursos para impedir que se pueda eliminar la contraseña de administrador del BIOS, es posible que no pueda eliminarla hasta que tales recursos se hayan deshabilitado.

Contraseñas	Función
Contraseña de inicio	<ul style="list-style-type: none"> <li>• Debe introducirla cada vez que encienda o reinicie el equipo.</li> <li>• Si olvida la contraseña de inicio, no podrá iniciar ni reiniciar el equipo.</li> </ul>
Contraseña principal de DriveLock*	Protege el acceso a la unidad de disco duro interna que está protegida por DriveLock y se configura en DriveLock Passwords (Contraseñas de DriveLock) durante el proceso de activación. Esta contraseña también se utiliza para eliminar la protección de DriveLock.
Contraseña de usuario de DriveLock*	Protege el acceso a la unidad de disco duro interna que está protegida por DriveLock y configurada en Contraseñas de DriveLock durante el proceso de activación.

\*Para obtener detalles acerca de estas contraseñas, consulte los siguientes temas.

## Administración de una contraseña de administrador del BIOS

Para definir, cambiar o eliminar esta contraseña, siga estos pasos:

### Definición de una nueva contraseña de administrador del BIOS

1. Inicie la utilidad de configuración del equipo.
  - Equipos o tablets con teclado:
    - ▲ Encienda o reinicie el equipo y, cuando aparezca el logotipo de HP, presione **f10** para ingresar a la utilidad de configuración.
  - Tablets sin teclado:
    - ▲ Apague el tablet. Presione el botón de inicio/apagado junto con el botón de disminución de volumen hasta que aparezca el menú de Inicio. Luego, pulse **f10** para ingresar a la configuración del equipo.
2. Seleccione **Security** (Seguridad), seleccione **Create BIOS administrator password** (Crear una contraseña de administrador del BIOS) o **Set Up BIOS administrator Password** (Establecer una contraseña de administrador del BIOS) (solo en algunos productos) y luego presione **Intro**.
3. Cuando se le indique, escriba una contraseña.
4. Cuando se le indique, vuelva a escribir la nueva contraseña para confirmarla.
5. Para guardar sus cambios y salir de la utilidad de configuración, seleccione el icono **Save** (Guardar) y siga las instrucciones que aparecen en la pantalla.

O bien:

Seleccione **Main** (Principal), seleccione **Save changes and exit** (Guardar los cambios y salir) y luego presione **Intro**.

Sus cambios se harán efectivos al reiniciar el equipo.

### Cambio de una contraseña de administrador del BIOS

1. Inicie la utilidad de configuración del equipo.
  - Equipos o tablets con teclado:
    - ▲ Encienda o reinicie el equipo y, cuando aparezca el logotipo de HP, presione **f10** para ingresar a la utilidad de configuración.

- Tablets sin teclado:
  - ▲ Apague el tablet. Presione el botón de inicio/apagado junto con el botón de disminución de volumen hasta que aparezca el menú de Inicio. Luego, pulse **f10** para ingresar a la configuración del equipo.
- 2. Introduzca su contraseña actual de administrador del BIOS.
- 3. Seleccione **Security** (Seguridad), seleccione **Change BIOS administrator Password** (Cambiar la contraseña del administrador del BIOS) o **Change Password** (Cambiar contraseña) (solo en algunos productos) y luego presione **Intro**.
- 4. Cuando se le indique, escriba su contraseña actual.
- 5. Cuando se le indique, escriba su nueva contraseña.
- 6. Cuando se le indique, escriba su contraseña nueva otra vez para confirmar.
- 7. Para guardar sus cambios y salir de la utilidad de configuración, seleccione el icono **Save** (Guardar) y siga las instrucciones que aparecen en la pantalla.

O bien:

Seleccione **Main** (Principal), seleccione **Save changes and exit** (Guardar los cambios y salir) y luego presione **Intro**.

Sus cambios se harán efectivos al reiniciar el equipo.

#### **Eliminación de una contraseña de administrador del BIOS**

1. Inicie la utilidad de configuración del equipo.
  - Equipos o tablets con teclado:
    - ▲ Encienda o reinicie el equipo y, cuando aparezca el logotipo de HP, presione **f10** para ingresar a la utilidad de configuración.
  - Tablets sin teclado:
    - ▲ Apague el tablet. Presione el botón de inicio/apagado junto con el botón de disminución de volumen hasta que aparezca el menú de Inicio. Luego, pulse **f10** para ingresar a la configuración del equipo.
2. Introduzca su contraseña actual de administrador del BIOS.
3. Seleccione **Security** (Seguridad), seleccione **Change BIOS administrator Password** (Cambiar la contraseña del administrador del BIOS) o **Change Password** (Cambiar contraseña) (solo en algunos productos) y luego presione **Intro**.
4. Cuando se le indique, escriba su contraseña actual.
5. Cuando se le solicite la nueva contraseña, deje el campo vacío y luego presione **Intro**.
6. Cuando se le solicite volver a escribir su nueva contraseña, deje el campo vacío y luego presione **Intro**.
7. Para guardar sus cambios y salir de la utilidad de configuración, seleccione el icono **Save** (Guardar) y siga las instrucciones que aparecen en la pantalla.

O bien:

Seleccione **Main** (Principal), seleccione **Save changes and exit** (Guardar los cambios y salir) y luego presione **Intro**.

Sus cambios se harán efectivos al reiniciar el equipo.

## Ingreso de una contraseña de administrador del BIOS

Cuando se le solicite la **BIOS administrator password** (Contraseña de administrador del BIOS), escriba su contraseña usando el mismo tipo de teclas que utilizó para definir la contraseña y luego presione **Intro**. Después de dos intentos fallidos por introducir la contraseña de administrador del BIOS, debe reiniciar el equipo y volver a intentarlo.

## Uso de las opciones de seguridad de DriveLock

La protección de DriveLock evita el acceso no autorizado al contenido de una unidad de disco duro. DriveLock puede aplicarse solo a la(s) unidad(es) de disco duro interna(s) del equipo. Después de aplicada la protección de DriveLock a una unidad, debe introducirse la contraseña apropiada para acceder a la unidad. La unidad debe insertarse en el equipo o en un replicador de puertos avanzado con el fin de desbloquearla.

Las DriveLock Security Options (Opciones de seguridad de DriveLock) ofrecen las siguientes funciones:

- **Automatic DriveLock:** consulte [Seleccionar Automatic DriveLock \(solo en algunos productos\) en la página 49](#).
- **Set DriveLock Master Password** (Configurar la contraseña principal de DriveLock): consulte [Selección de DriveLock manual en la página 51](#).
- **Enable DriveLock** (Habilitar DriveLock): consulte [Habilitación de DriveLock y configuración de una contraseña de usuario de DriveLock en la página 52](#).

## Seleccionar Automatic DriveLock (solo en algunos productos)

Debe configurarse una contraseña de administrador del BIOS antes de que pueda habilitar Automatic DriveLock. Cuando se habilita Automatic DriveLock, se crean una contraseña de usuario aleatoria de DriveLock y una contraseña principal de DriveLock derivadas de la contraseña de administrador del BIOS. Cuando el equipo está encendido, la contraseña de usuario aleatoria automáticamente desbloquea la unidad. Si la unidad se traslada a otro equipo, debe introducir la contraseña de administrador del BIOS del equipo original en la solicitud de contraseña de DriveLock para desbloquear la unidad.

## Habilitación de Automatic DriveLock

Para habilitar Automatic DriveLock, siga estos pasos:

1. Inicie la utilidad de configuración del equipo.
  - Equipos o tablets con teclado:
    1. Apague el equipo.
    2. Presione el botón de inicio/apagado y cuando aparezca el logotipo de HP, presione **f10** para ingresar a la utilidad de configuración del equipo.
  - Tablets sin teclado:
    1. Apague el tablet.
    2. Presione el botón de inicio/apagado junto con el botón de disminución de volumen hasta que aparezca el menú de Inicio. Luego, pulse **f10** para ingresar a la configuración del equipo.
2. Cuando aparezca la solicitud de contraseña de administrador del BIOS, introdúzcala y luego presione **Intro**.
3. Seleccione **Security** (Seguridad), seleccione **Hard Drive Utilities** (Utilidades de disco duro), seleccione **DriveLock/Automatic DriveLock** y luego presione **Intro**.

4. Use la tecla **Intro**, haga clic con el botón izquierdo del mouse o toque la pantalla para seleccionar la casilla de verificación de **Automatic DriveLock**.
5. Para guardar sus cambios y salir de la utilidad de configuración, seleccione el icono **Save** (Guardar) y siga las instrucciones que aparecen en la pantalla.

O bien:

Seleccione **Main** (Principal), seleccione **Save Changes and Exit** (Guardar los cambios y salir) y luego presione **Intro**.

### Deshabilitación de Automatic DriveLock

Para deshabilitar Automatic DriveLock, siga estos pasos:

1. Inicie la utilidad de configuración del equipo.
  - Equipos o tablets con teclado:
    1. Apague el equipo.
    2. Presione el botón de inicio/apagado y cuando aparezca el logotipo de HP, presione **f10** para ingresar a la utilidad de configuración del equipo.
  - Tablets sin teclado:
    1. Apague el tablet.
    2. Presione el botón de inicio/apagado junto con el botón de disminución de volumen hasta que aparezca el menú de Inicio. Luego, pulse **f10** para ingresar a la configuración del equipo.
2. Cuando aparezca la solicitud de contraseña de administrador del BIOS, introdúzcala y luego presione **Intro**.
3. Seleccione **Security** (Seguridad), seleccione **Hard Drive Utilities** (Utilidades de disco duro), seleccione **DriveLock/Automatic DriveLock** y luego presione **Intro**.
4. Seleccione una unidad de disco duro interna y luego presione **Intro**.
5. Use la tecla **Intro**, haga clic con el botón izquierdo del mouse o toque la pantalla para desmarcar la casilla de verificación de **Automatic DriveLock**.
6. Para guardar sus cambios y salir de la utilidad de configuración, seleccione el icono **Save** (Guardar) y siga las instrucciones que aparecen en la pantalla.

O bien:

Seleccione **Main** (Principal), seleccione **Save Changes and Exit** (Guardar los cambios y salir) y luego presione **Intro**.

## Introducción de una contraseña de Automatic DriveLock

Mientras Automatic DriveLock esté habilitado y la unidad permanezca conectada al equipo original, no se le solicitará que introduzca una contraseña de DriveLock para desbloquear la unidad. Sin embargo, si la unidad se traslada a otro equipo, o la placa del sistema se reemplaza en el equipo original, se le solicitará que brinde la contraseña de DriveLock.

Si esto ocurre, en la solicitud de **DriveLock Password** (Contraseña de DriveLock), escriba la contraseña de administrador del BIOS del equipo original (utilizando la misma clase de teclas que usó para configurar la contraseña) y luego presione **Intro** para desbloquear la unidad.

Después de tres intentos incorrectos por introducir la contraseña, debe apagar el equipo y volver a intentarlo.

## Selección de DriveLock manual

---

 **PRECAUCIÓN:** Para evitar que una unidad de disco duro protegida con DriveLock quede inutilizable de forma permanente, registre la contraseña de usuario de DriveLock y la contraseña principal de DriveLock en un lugar seguro, alejado de su equipo. Si olvida ambas contraseñas de DriveLock, la unidad de disco duro quedará bloqueada de forma permanente y ya no podrá utilizarse.

---

Para aplicar manualmente la protección de DriveLock a una unidad de disco duro interna, debe configurarse una contraseña principal y DriveLock debe estar habilitado en la utilidad de configuración del equipo. Observe las siguientes consideraciones sobre el uso de la protección de DriveLock:

- Después de aplicada la protección de DriveLock a una unidad de disco duro, puede accederse a la unidad de disco duro solo introduciendo la contraseña de usuario o la contraseña principal de DriveLock.
- El propietario de la contraseña de usuario de DriveLock debe ser el usuario diario de la unidad de disco duro protegida. El propietario de la contraseña principal de DriveLock puede ser un administrador del sistema o el usuario diario.
- La contraseña de usuario de DriveLock y la contraseña principal de DriveLock pueden ser idénticas.

## Configuración de una contraseña principal de DriveLock

Para configurar una contraseña principal de DriveLock, siga estos pasos:

1. Inicie la utilidad de configuración del equipo.
  - Equipos o tablets con teclado:
    1. Apague el equipo.
    2. Presione el botón de inicio/apagado y cuando aparezca el logotipo de HP, presione **f10** para ingresar a la utilidad de configuración del equipo.
  - Tablets sin teclado:
    1. Apague el tablet.
    2. Presione el botón de inicio/apagado junto con el botón de disminución de volumen hasta que aparezca el menú de Inicio. Luego, pulse **f10** para ingresar a la configuración del equipo.
2. Seleccione **Security** (Seguridad), haga la selección de **Hard Drive Utilities** (Utilidades de disco duro), seleccione **DriveLock/Automatic DriveLock** y luego presione **Intro**.
3. Seleccione la unidad de disco duro que desee proteger y luego presione **Intro**.
4. Seleccione **Set DriveLock Master Password** (Configurar la contraseña principal de DriveLock) y luego presione **Intro**.
5. Lea cuidadosamente la advertencia.
6. Siga las instrucciones que aparecen en la pantalla para configurar una contraseña principal de DriveLock.



**NOTA:** Puede habilitar DriveLock y configurar una contraseña de usuario de DriveLock antes de salir de la utilidad de configuración del equipo. Para obtener más información, consulte [Habilitación de DriveLock y configuración de una contraseña de usuario de DriveLock en la página 52](#).

7. Para salir de la utilidad de computación del equipo, seleccione **Main** (Principal), seleccione **Save Changes and Exit** (Guardar los cambios y salir) y luego seleccione **Yes** (Sí).

## Habilitación de DriveLock y configuración de una contraseña de usuario de DriveLock

Para habilitar DriveLock y configurar una contraseña de usuario de DriveLock, siga estos pasos:

1. Inicie la utilidad de configuración del equipo.
  - Equipos o tablets con teclado:
    1. Apague el equipo.
    2. Presione el botón de inicio/apagado y cuando aparezca el logotipo de HP, presione **f10** para ingresar a la utilidad de configuración del equipo.
  - Tablets sin teclado:
    1. Apague el tablet.
    2. Presione el botón de inicio/apagado junto con el botón de disminución de volumen hasta que aparezca el menú de Inicio. Luego, pulse **f10** para ingresar a la configuración del equipo.
2. Seleccione **Security** (Seguridad), seleccione **Hard Drive Utilities** (Utilidades de disco duro), seleccione **DriveLock/Automatic DriveLock** y luego presione **Intro**.
3. Seleccione la unidad de disco duro que desee proteger y luego presione **Intro**.

4. Seleccione **Enable DriveLock** (Habilitar DriveLock) y luego presione **Intro**.
5. Lea cuidadosamente la advertencia.
6. Siga las instrucciones que aparecen en la pantalla para configurar una contraseña de usuario de DriveLock y habilitar DriveLock.
7. Para salir de la utilidad de computación del equipo, seleccione **Main** (Principal), seleccione **Save Changes and Exit** (Guardar los cambios y salir) y luego seleccione **Yes** (Sí).

## Deshabilitación de DriveLock

1. Inicie la utilidad de configuración del equipo.
  - Equipos o tablets con teclado:
    1. Apague el equipo.
    2. Presione el botón de inicio/apagado y cuando aparezca el logotipo de HP, presione **f10** para ingresar a la utilidad de configuración del equipo.
  - Tablets sin teclado:
    1. Apague el tablet.
    2. Presione el botón de inicio/apagado junto con el botón de disminución de volumen hasta que aparezca el menú de Inicio. Luego, pulse **f10** para ingresar a la configuración del equipo.
2. Seleccione **Security** (Seguridad), seleccione **Hard Drive Utilities** (Utilidades de disco duro), seleccione **DriveLock/Automatic DriveLock** y luego presione **Intro**.
3. Seleccione la unidad de disco duro que desea administrar y luego presione **Intro**.
4. Seleccione **Disable DriveLock** (Deshabilitar DriveLock) y luego presione **Intro**.
5. Siga las instrucciones que aparecen en la pantalla para deshabilitar DriveLock.
6. Para salir de la utilidad de computación del equipo, seleccione **Main** (Principal), seleccione **Save Changes and Exit** (Guardar los cambios y salir) y luego seleccione **Yes** (Sí).

## Introducción de una contraseña de DriveLock

Asegúrese de que la unidad de disco duro esté insertada en el equipo (no en un dispositivo de acoplamiento opcional o MultiBay externo).

Cuando aparezca el mensaje **DriveLock Password** (Contraseña de DriveLock), escriba su contraseña principal o de usuario de DriveLock (utilizando la misma clase de teclas que usó para configurar la contraseña) y luego presione **Intro**.

Después de tres intentos incorrectos por introducir la contraseña, debe apagar el equipo y volver a intentarlo.

## Cambio de una contraseña de DriveLock

Para cambiar una contraseña de DriveLock en la utilidad de configuración del equipo, siga estos pasos:

1. Apague el equipo.
2. Presione el botón de inicio/apagado.
3. En la solicitud de **DriveLock Password** (Contraseña de DriveLock), escriba la contraseña actual de usuario o principal de DriveLock que está cambiando, presione **Intro** y luego presione o pulse **f10** para ingresar a la utilidad de configuración del equipo.
4. Seleccione **Security** (Seguridad), seleccione **Hard Drive Utilities** (Utilidades de disco duro), seleccione **DriveLock/Automatic DriveLock** y luego presione **Intro**.
5. Seleccione la unidad de disco duro que desea administrar y luego presione **Intro**.
6. Seleccione la contraseña de DriveLock que desea cambiar y luego siga las instrucciones que aparecen en la pantalla para introducir las contraseñas.



**NOTA:** La opción **Change DriveLock Master Password** (Cambiar la contraseña principal de DriveLock) solo es visible si se brindó la contraseña principal de DriveLock en la solicitud de contraseña de DriveLock en el paso 3.

7. Para salir de la utilidad de computación del equipo, seleccione **Main** (Principal), seleccione **Save Changes and Exit** (Guardar los cambios y salir) y luego siga las instrucciones que aparecen en la pantalla.

## Uso de Windows Hello (solo en algunos productos)

En los productos equipados con un lector de huellas digitales o una cámara infrarroja, puede usar Windows Hello para iniciar sesión deslizando su dedo o mirando la cámara.

Para configurar Windows Hello, siga estos pasos:

1. Seleccione el botón de **Inicio**, seleccione **Configuración**, seleccione **Cuentas** y luego seleccione **Opciones de inicio de sesión**.
2. En **Windows Hello**, siga las instrucciones que aparecen en la pantalla para agregar una contraseña y un PIN numérico y luego registre su huella digital o su ID facial.



**NOTA:** El PIN no tiene límite de longitud, pero solo debe tener números. No se permiten caracteres especiales o alfabéticos.

## Uso de software antivirus

Cuando usa el equipo para acceder al correo electrónico, a una red o a Internet, potencialmente lo expone a virus informáticos. Estos virus pueden desactivar el sistema operativo, los programas o las utilidades o hacer que funcionen de forma anormal.

El software antivirus puede detectar gran parte de los virus, destruirlos y, en la mayoría de los casos, reparar los daños causados por éstos. Para proveer protección contra los virus recientemente descubiertos, el software antivirus debe mantenerse actualizado.

Windows Defender está preinstalado en su equipo. Se recomienda de forma enfática que siga utilizando un programa antivirus para proteger su equipo por completo.

Para obtener más información sobre los virus de computación, acceda a HP Support Assistant.

## Uso de software de firewall

Los firewalls están diseñados para impedir el acceso no autorizado a su sistema o red. Un firewall puede ser un programa de software que instala en su equipo o red, o puede ser una solución hecha de hardware y software.

Hay dos tipos de firewall a tener en cuenta:

- Firewall basado en host: software que protege solo el equipo en que está instalado.
- Firewall basado en red: se instala entre su DSL o módem por cable y su red doméstica para proteger todos los equipos de la red.

Cuando un firewall está instalado en un sistema, todos los datos enviados al sistema y desde el sistema se monitorean y comparan con un conjunto de criterios de seguridad definidos por el usuario. Cualquier dato que no cumpla con estos criterios es bloqueado.

Es posible que su PC o equipo de red ya cuente con un firewall instalado. En caso contrario, hay soluciones de software de firewall disponibles.

---

 **NOTA:** En algunas circunstancias, un firewall puede bloquear el acceso a juegos de Internet, interferir con la capacidad de compartir impresoras y archivos en la red o bloquear archivos adjuntos autorizados. Para resolver el problema temporalmente, desactive el firewall, lleve a cabo la tarea que desea realizar y, a continuación, vuelva a activar el firewall. Para resolver el problema de forma permanente, reconfigure el firewall.

---

## Instalación de actualizaciones de software

El software de HP, Windows y terceros de su equipo debe actualizarse regularmente para corregir problemas de seguridad y mejorar el rendimiento del software.

---

 **IMPORTANTE:** Microsoft envía alertas relacionadas con las actualizaciones de Windows, que pueden incluir actualizaciones de seguridad. Para proteger el equipo de violaciones a la seguridad y virus de computación, instale todas las actualizaciones de Microsoft tan pronto reciba una alerta.

---

Puede instalar estas actualizaciones de forma automática.

Para ver o cambiar la configuración:

1. Seleccione el botón de **Inicio**, seleccione **Configuraciones** y luego seleccione **Actualización y seguridad**.
2. Seleccione **Windows Update** y siga las instrucciones que aparecen en la pantalla.
3. Para programar una hora para la instalación de actualizaciones, seleccione **Opciones avanzadas** y luego siga las instrucciones que aparecen en la pantalla.

## Uso de HP Client Security (solo en algunos productos)

El software HP Client Security está preinstalado en su equipo. Se puede acceder a este software a través del icono de HP Client Security en el extremo derecho de la barra de tareas o en el Panel de Control de Windows. HP ProtectTools Security Manager proporciona recursos de seguridad que sirven de protección contra el acceso no autorizado al equipo, a redes y a los datos más importantes. Para obtener más información, consulte la ayuda del software HP Client Security.

## Uso de HP Touchpoint Manager (solo en algunos productos)

HP Touchpoint Manager es una solución informática basada en la nube que permite que las empresas administren y aseguren de manera efectiva los activos de la compañía. HP Touchpoint Manager ayuda a proteger los dispositivos del malware y otros ataques, controla el estado del dispositivo y permite que los clientes reduzcan el tiempo empleado en solucionar problemas de seguridad y del dispositivo del usuario final. Los clientes pueden descargar e instalar el software con rapidez, posibilidad que es altamente rentable en relación con las soluciones internas tradicionales. Para obtener más información, consulte <http://www.hptouchpointmanager.com>.

## Uso de un cable de seguridad opcional (solo en algunos productos)

Un cable de seguridad (adquirido por separado) actúa como una medida disuasoria, pero es posible que no pueda evitar el robo o la manipulación no deseada del equipo. Para conectar un cable de seguridad a su equipo, siga las instrucciones del fabricante.

## Uso de un lector de huellas digitales (solo en algunos productos)

Algunos productos cuentan con lectores de huellas digitales integrados. Para utilizar el lector de huellas digitales, debe incluir sus huellas digitales en Credential Manager de HP Client Security. Consulte la Ayuda del software de HP Client Security.

Una vez que registre sus huellas digitales en el administrador de credenciales, puede usar Password Manager de HP Client Security para guardar y completar sus nombres de usuario y contraseñas en los sitios web y aplicaciones compatibles.

## Ubicación del lector de huellas digitales

El lector de huellas digitales es un pequeño sensor metálico que se encuentra en una de las siguientes áreas del equipo:

- Cerca de la parte inferior del TouchPad
- A la derecha del teclado
- En la parte superior derecha de la pantalla
- En el lado izquierdo de la pantalla

Según su producto, el lector puede estar orientado en sentido horizontal o verticalmente. Ambas orientaciones requieren que deslice el dedo en forma perpendicular al sensor metálico.

# 8 Mantenimiento

Es importante realizar mantenimiento de manera periódica para mantener su equipo en condiciones óptimas. Este capítulo explica cómo usar herramientas como el Desfragmentador de disco y el Liberador de espacio en disco. También incluye instrucciones para actualizar programas y controladores, pasos para limpiar el equipo y consejos para viajar con (o enviar) el equipo.

## Mejoría del rendimiento

Puede mejorar el rendimiento de su equipo al realizar tareas de mantenimiento periódicas con herramientas como el Desfragmentador de disco y el Liberador de espacio en disco.

### Utilización del Desfragmentador de disco

HP recomienda utilizar el Desfragmentador de disco para desfragmentar su unidad de disco duro al menos una vez al mes.



**NOTA:** No es necesario ejecutar el Desfragmentador de disco en las unidades de estado sólido.

Para ejecutar el Desfragmentador de disco:

1. Conecte el equipo a la fuente de alimentación de CA.
2. Escriba `desfragmentar` en la casilla de búsqueda de la barra de tareas y luego seleccione **Desfragmentar y optimizar sus unidades**.
3. Siga las instrucciones que aparecen en la pantalla.

Para obtener información adicional, acceda a la Ayuda del software Desfragmentador de disco.

### Uso del Liberador de espacio en disco

Use el Liberador de espacio en disco para buscar los archivos innecesarios en la unidad de disco duro que el usuario puede eliminar con seguridad con el fin de liberar espacio en el disco y ayudar al equipo a funcionar de forma más eficiente.

Para ejecutar el Liberador de espacio en disco:

1. Escriba `disco` en la casilla de búsqueda de la barra de tareas y luego seleccione **Liberar espacio en disco al eliminar los archivos innecesarios** o **Desinstalar aplicaciones para liberar espacio en disco**.
2. Siga las instrucciones que aparecen en la pantalla.

### Uso de HP 3D DriveGuard (solo en algunos productos)

HP 3D DriveGuard protege una unidad de disco duro estacionando la unidad y deteniendo las solicitudes de datos en una de las siguientes condiciones:

- Se deja caer el equipo.
- Se mueve el equipo con la pantalla cerrada mientras está funcionando con alimentación por batería.

Un breve período después de finalizado uno de estos eventos, HP 3D DriveGuard hace que la unidad de disco duro vuelva a funcionar normalmente.

---

 **NOTA:** Solo las unidades de disco duro internas están protegidas por HP 3D DriveGuard. Una unidad de disco duro instalada en un dispositivo de acoplamiento opcional o que esté conectada a un puerto USB no está protegida por HP 3D DriveGuard.

 **NOTA:** Debido a que las unidades de estado sólido (SSD) no tienen partes móviles, HP 3D DriveGuard no es necesario para estas unidades.

---

Para obtener más información, consulte la ayuda del software HP 3D DriveGuard.

## Identificación del estado de HP 3D DriveGuard

El indicador luminoso de la unidad de disco duro en el equipo cambia de color para mostrar que la unidad del compartimiento de disco duro principal y/o la unidad del compartimiento de disco duro secundario (solo en algunos productos) se encuentran estacionadas. Para determinar si una unidad está protegida actualmente o si está estacionada, vea el icono en el escritorio de Windows, en el área de notificación (en el extremo derecho de la barra de tareas).

## Actualización de programas y controladores

HP recomienda que actualice sus programas y controladores en forma periódica. Las actualizaciones también pueden resolver problemas y traer nuevas funciones y opciones a su equipo. Por ejemplo, es posible que los componentes gráficos más antiguos no funcionen bien con la mayoría del software de juegos más reciente. Sin el último controlador, no obtendría el máximo rendimiento de su equipo.

Vaya a <http://www.hp.com/support> para descargar las últimas versiones de los programas y controladores de HP. Además, regístrese para recibir notificaciones automáticas cuando las actualizaciones estén disponibles.

Si desea actualizar sus programas y controladores, siga estas instrucciones:

1. Escriba `support` en la casilla de búsqueda de la barra de tareas y luego seleccione la aplicación **HP Support Assistant**.  
O bien:  
Haga clic en el icono del signo de pregunta en la barra de tareas.
2. Seleccione **Mi PC**, seleccione la ficha **Actualizaciones** y luego seleccione **Verificar si hay actualizaciones y mensajes**.
3. Siga las instrucciones que aparecen en pantalla.

## Limpieza de su equipo

Utilice los siguientes productos para limpiar con seguridad su equipo:

- Dimetil bencil cloruro de amonio, en una concentración máxima del 0,3% (por ejemplo, toallitas desechables que vienen en gran variedad de marcas)
- Líquido de limpieza de vidrios sin alcohol
- Solución de agua y jabón suave
- Paño de limpieza de microfibra o gamuza seco (pañó sin estática ni aceite)
- Paños de tela sin estática

---

**⚠ PRECAUCIÓN:** Evite los solventes de limpieza fuertes que pueden dañar permanentemente su equipo. Si no tiene la certeza de que un producto de limpieza es seguro para su equipo, compruebe el contenido del producto para garantizar que no incluye ingredientes como alcohol, acetona, cloruro de amonio, cloruro de metileno e hidrocarburos.

---

Los materiales fibrosos, como las toallas de papel, pueden rayar el equipo. Con el transcurso del tiempo, las partículas de polvo y los agentes limpiadores pueden quedar atrapados en los rayones.

## Procedimientos de limpieza

Siga los procedimientos de esta sección para limpiar con seguridad su equipo.

**⚠ ¡ADVERTENCIA!** Para evitar choques eléctricos o daños a los componentes, no intente limpiar su equipo mientras esté encendido.

1. Apague el equipo.
2. Desconecte la alimentación de CA.
3. Desconecte todos los dispositivos externos con alimentación.

**⚠ PRECAUCIÓN:** Con el fin de evitar daños a los componentes internos del equipo, no rocíe agentes de limpieza o líquidos directamente en ninguna superficie del equipo. Los líquidos que goteen en la superficie pueden dañar los componentes internos en forma permanente.

---

## Limpieza de la pantalla

Limpie suavemente la pantalla utilizando un paño suave, que no deje pelusas, humedecido con un limpiador de vidrios sin alcohol. Asegúrese de que la pantalla esté seca antes de cerrar el equipo.

## Limpieza de los lados y la cubierta

Para limpiar los lados o la cubierta, utilice un paño suave de microfibra o gamuza humedecido con una de las soluciones de limpieza indicadas o utilice una toalla germicida desechable aceptable.

**📝 NOTA:** Cuando limpie la cubierta del equipo, utilice un movimiento circular para ayudar a eliminar el polvo y los residuos.

---

## Limpieza del TouchPad, el teclado o el mouse (solo en algunos productos)

**⚠ ¡ADVERTENCIA!** Para reducir el riesgo de que se produzcan descargas eléctricas o se dañen los componentes internos del equipo, no emplee accesorios de aspiradores para limpiar el teclado. El empleo de un aspirador para dicha tarea puede depositar residuos en la superficie del teclado.

**⚠ PRECAUCIÓN:** Con el fin de evitar daños a los componentes internos, no permita que goteen líquidos entre las teclas.

---

- Para limpiar el TouchPad, el teclado o el mouse, utilice un paño suave de microfibra o gamuza humedecido con una de las soluciones de limpieza indicadas o utilice una toalla germicida desechable aceptable.
- Para evitar que se bloqueen las teclas y para retirar el polvo, las pelusas y las partículas del teclado, utilice un spray de aire comprimido con una extensión para soplar aire.

## De viaje con el equipo o envío de este

Si debe viajar con su equipo o enviarlo, siga estos consejos para mantenerlo a salvo.

- Prepare el equipo para un viaje o para su envío:
  - Haga copias de su información en una unidad externa.
  - Extraiga todos los discos y todas las tarjetas multimedia externas, como las tarjetas de memoria.
  - Apague y luego desconecte todos los dispositivos externos.
  - Apague el equipo.
- Lleve una copia de seguridad de su información. Mantenga la copia de seguridad separada del equipo.
- Al viajar en avión, lleve el equipo como equipaje de mano; no lo facture con el resto de su equipaje.

---

 **PRECAUCIÓN:** Evite exponer la unidad a campos magnéticos. Los dispositivos de seguridad con campos magnéticos incluyen los dispositivos detectores y sensores de seguridad de los aeropuertos. Las correas transportadoras y dispositivos de seguridad similares de los aeropuertos que verifican el equipaje de mano usan rayos X en lugar de magnetismo y no dañan las unidades.

---

- Si pretende usar el equipo durante el vuelo, escuche el anuncio durante el vuelo que le indica cuándo puede utilizar su equipo. El uso de equipos durante el vuelo queda a discreción de la aerolínea.
- Si va a enviar el equipo o una unidad, use un empaque de protección adecuado y coloque una etiqueta que indique “FRÁGIL”.
- El uso de dispositivos inalámbricos puede estar restringido en algunos entornos. Tales restricciones pueden aplicarse a bordo de aeronaves, en hospitales, cerca de productos explosivos y en áreas de riesgo. Si no está seguro de la política que se aplica al uso de un dispositivo inalámbrico en su equipo, solicite autorización para usar su equipo antes de encenderlo.
- Si está realizando un viaje internacional, siga estas sugerencias:
  - Consulte los reglamentos aduaneros relacionados con los equipos para todos los países o regiones de su itinerario.
  - Verifique los requisitos de cable de alimentación y de adaptador para cada localidad en la que pretenda utilizar el equipo. Las configuraciones de voltaje, frecuencia y enchufe pueden variar.

---

 **¡ADVERTENCIA!** Para reducir el riesgo de descarga eléctrica, incendio o daños en el equipo, no intente alimentar el equipo con un transformador de tensión usado para electrodomésticos.

---

# 9 Copias de seguridad y recuperación

Este capítulo proporciona información sobre los siguientes procesos. La información de este capítulo se refiere al procedimiento estándar para la mayoría de los productos.

- Creación de medios de recuperación y copias de seguridad
- Restauración y recuperación del sistema

Para obtener información adicional, consulte la aplicación HP Support Assistant.

- ▲ Escriba `support` en el cuadro de búsqueda de la barra de tareas y luego seleccione la aplicación **HP Support Assistant**.

O bien:

Haga clic en el icono de pregunta en la barra de tareas.

 **IMPORTANTE:** Si va a realizar procedimientos de recuperación en un tablet, la batería del tablet debe tener por lo menos un 70% de carga antes de iniciar el proceso de recuperación.

**IMPORTANTE:** En el caso de tablets con un teclado desmontable, conecte el teclado a la base de acoplamiento del teclado antes de iniciar cualquier proceso de recuperación.

## Creación de medios de recuperación y copias de seguridad

Los siguientes métodos de creación de medios de recuperación y copias de seguridad están disponibles solo en algunos productos. Elija el método disponible según el modelo de su equipo.

- Después de que haya configurado correctamente el equipo, use HP Recovery Manager para crear medios de HP Recovery. Este paso crea una copia de seguridad de la partición de HP Recovery en el equipo. La copia de seguridad se puede usar para reinstalar el sistema operativo original en los casos en que la unidad de disco duro está dañada o se ha reemplazado. Para obtener más información sobre la creación de medios de recuperación, consulte [Creación de medios de HP Recovery \(solo en algunos productos\) en la página 61](#). Para obtener información sobre las opciones de recuperación que están disponibles usando los medios de recuperación, consulte [Uso de herramientas de Windows en la página 63](#).
- Utilice las herramientas de Windows para crear puntos de restauración del sistema y crear copias de seguridad de la información personal.

Para obtener más información, consulte [Recuperación mediante HP Recovery Manager en la página 63](#).

 **NOTA:** Si el almacenamiento es de 32 GB o menos, Restaurar sistema de Microsoft se desactiva de forma predeterminada.

## Creación de medios de HP Recovery (solo en algunos productos)

Si es posible, verifique la presencia de la partición de Recovery y de la partición de Windows. En el menú de **Inicio**, seleccione **Explorador de archivos** y luego **Este PC**.

- Si su equipo no enumera la partición de Windows ni la partición de HP Recovery, puede obtener medios de recuperación para su sistema con el soporte técnico. Consulte el documento *Worldwide Telephone Numbers* (Libreta de números telefónicos en todo el mundo) que se incluye con el equipo. También

puede encontrar información de contacto en el sitio web de HP. Vaya a <http://www.hp.com/support>, seleccione su país o región y siga las instrucciones que aparecen en pantalla.

Puede utilizar las herramientas de Windows para crear puntos de restauración del sistema y crear copias de seguridad de la información personal. Consulte [Uso de herramientas de Windows en la página 63](#).

- Si su equipo enumera la partición de HP Recovery y la partición de Windows, puede usar HP Recovery Manager para crear medios de recuperación después de configurar correctamente el equipo. Estos medios de HP Recovery se pueden usar para realizar una recuperación del sistema si se daña la unidad de disco duro. La recuperación del sistema reinstala el sistema operativo original y los programas de software que se instalaron en la fábrica y luego ajusta la configuración de los programas. Los medios de HP Recovery también se pueden usar para personalizar el sistema o restaurar la imagen de fábrica si sustituye el disco duro.
  - Solo es posible crear un conjunto de medios de recuperación. Manipule estas herramientas de recuperación con cuidado y manténgalas en un lugar seguro.
  - HP Recovery Manager examina el equipo y determina la capacidad de almacenamiento necesaria para los medios que se necesitarán.
  - Para crear discos de recuperación, su equipo debe tener una unidad óptica con capacidad de grabación de DVD y además debe utilizar solo discos DVD-R, DVD+R, DVD-R DL o DVD+R DL vírgenes de alta calidad. No use discos regrabables como CD±RW, DVD±RW, DVD±RW de doble capa ni discos BD-RE (Blu-ray regrabable); no son compatibles con el software HP Recovery Manager. O bien, puede usar una unidad flash USB de alta calidad en blanco.
  - Si su equipo no incluye una unidad óptica integrada con capacidad de escritura en DVD, pero desea crear medios de recuperación en DVD, puede usar una unidad óptica externa (adquirida por separado) para crear discos de recuperación. Si usa una unidad óptica externa, se debe conectar directamente a un puerto USB en el equipo. La unidad no se puede conectar al puerto USB de un dispositivo externo, como un concentrador USB. Si no puede crear medios en DVD, puede obtener discos de recuperación para su equipo de HP. Consulte el documento *Worldwide Telephone Numbers* (Libreta de números telefónicos en todo el mundo) que se incluye con el equipo. También puede encontrar información de contacto en el sitio web de HP. Vaya a <http://www.hp.com/support>, seleccione su país o región y siga las instrucciones que aparecen en pantalla.
  - Asegúrese de que el equipo esté conectado a la alimentación de CA antes de comenzar a crear los medios de recuperación.
  - El proceso de creación puede tardar una hora o más. No lo interrumpa.
  - Si es necesario, puede salir del programa antes de terminar de crear todos los DVD de recuperación. HP Recovery Manager terminará de grabar el DVD actual. La próxima vez que inicie HP Recovery Manager, se le pedirá que continúe.

Para crear medios de HP Recovery:



**IMPORTANTE:** En el caso de tablets con un teclado desmontable, conecte el teclado a la base de acoplamiento antes de iniciar estos pasos.

1. Escriba `recovery` en el cuadro de búsqueda de la barra de tareas y luego seleccione **HP Recovery Manager**.
2. Seleccione **Creación de medios de recuperación** y siga las instrucciones que aparecen en pantalla.

Si alguna vez necesita recuperar el sistema, consulte [Recuperación mediante HP Recovery Manager en la página 63](#).

## Uso de herramientas de Windows

Puede crear medios de recuperación, puntos de restauración del sistema y copias de seguridad de su información personal mediante las herramientas de Windows.

 **NOTA:** Si el almacenamiento es de 32 GB o menos, Restaurar sistema de Microsoft se desactiva de forma predeterminada.

Para obtener más información y conocer los pasos necesarios, consulte la aplicación Primeros pasos.

- ▲ Seleccione el botón de **Inicio** y luego seleccione la aplicación **Primeros pasos**.

## Copias de seguridad y recuperación

Hay varias opciones para la recuperación del sistema. Elija el método que mejor se ajuste a su situación y nivel de experiencia:

 **IMPORTANTE:** No todos los métodos están disponibles en todos los productos.

- Windows ofrece varias opciones para restaurar desde la copia de seguridad, actualizar el equipo y recuperar el equipo a su estado original. Para obtener más información, consulte la aplicación Primeros pasos.
  - ▲ Seleccione el botón de **Inicio** y luego seleccione la aplicación **Primeros pasos**.
- Si necesita corregir un problema con una aplicación o controlador preinstalados, use la opción Reinstalar controladores y/o aplicaciones (solo en productos seleccionados) de HP Recovery Manager para reinstalar la aplicación o controlador individual.
  - ▲ Escriba `recovery` en el cuadro de búsqueda de la barra de tareas, seleccione **HP Recovery Manager**, seleccione **Reinstalar controladores y/o aplicaciones** y siga las instrucciones que aparecen en la pantalla.
- Si desea recuperar la partición de Windows según el contenido original de fábrica, puede elegir la opción Recuperación del sistema en la partición de HP Recovery (solo en algunos productos) o utilizar los medios de HP Recovery. Para obtener más información, consulte [Recuperación mediante HP Recovery Manager en la página 63](#). Si aún no ha creado los medios de recuperación, consulte [Creación de medios de HP Recovery \(solo en algunos productos\) en la página 61](#).
- En algunos productos, si desea recuperar el contenido y la partición original de fábrica del equipo, o si ha sustituido la unidad de disco duro, puede usar la opción de restablecimiento de fábrica de los medios de HP Recovery. Para obtener más información, consulte [Recuperación mediante HP Recovery Manager en la página 63](#).
- En algunos productos, si desea eliminar la partición de recuperación para recuperar espacio en la unidad de disco duro, HP Recovery Manager ofrece la opción Eliminar partición de recuperación.

Para obtener más información, consulte [Eliminación de la partición de HP Recovery \(solo en algunos productos\) en la página 66](#).

## Recuperación mediante HP Recovery Manager

El software HP Recovery Manager le permite recuperar el estado original de fábrica del equipo mediante los medios de HP Recovery que usted haya creado o que haya obtenido de HP, o mediante la partición de HP Recovery (solo en algunos productos). Si aún no ha creado los medios de recuperación, consulte [Creación de medios de HP Recovery \(solo en algunos productos\) en la página 61](#).

## Lo que debe saber antes de empezar

- HP Recovery Manager solamente recupera los programas de software que se instalaron en la fábrica. El software que no se suministra con este equipo debe descargarlo desde el sitio web del fabricante o reinstalarlo mediante el medio proporcionado por el fabricante.

---

 **IMPORTANTE:** La recuperación a través de HP Recovery Manager se debe usar como último intento de corregir los problemas del equipo.

---

- Los medios de HP Recovery se deben usar si falla la unidad de disco duro. Si aún no ha creado los medios de recuperación, consulte [Creación de medios de HP Recovery \(solo en algunos productos\) en la página 61](#).
- Para usar la opción del restablecimiento de fábrica (solo en algunos productos), debe usar los medios de HP Recovery. Si aún no ha creado los medios de recuperación, consulte [Creación de medios de HP Recovery \(solo en algunos productos\) en la página 61](#).
- Si su tablet no permite la creación de medios de HP Recovery o si los medios de HP Recovery no funcionan, puede obtener medios de recuperación para su sistema con el soporte técnico. Consulte el documento *Worldwide Telephone Numbers* (Libreta de números telefónicos en todo el mundo) que se incluye con el equipo. También puede encontrar información de contacto en el sitio web de HP. Vaya a <http://www.hp.com/support>, seleccione su país o región y siga las instrucciones que aparecen en pantalla.

---

 **IMPORTANTE:** HP Recovery Manager no realiza automáticamente copias de seguridad de sus datos personales. Antes de comenzar la recuperación, realice una copia de seguridad de cualquier dato personal que desee conservar.

---

Al usar los medios de HP Recovery, puede elegir una de las siguientes opciones de recuperación:

---

 **NOTA:** Solo las opciones disponibles para su equipo se muestran cuando inicia el proceso de recuperación.

---

- Recuperación del sistema: reinstala el sistema operativo original y luego ajusta las configuraciones de los programas que se instalaron en fábrica.
- Restablecimiento de fábrica: restablece el equipo al estado original de fábrica al eliminar toda la información de la unidad de disco duro y volver a crear las particiones. A continuación, reinstala el sistema operativo y el software que se instaló en la fábrica.

La partición de HP Recovery (solo en algunos productos) permite solo la Recuperación del sistema.

## Uso de la partición de HP Recovery (solo en algunos productos)

La partición de HP Recovery le permite realizar una recuperación del sistema sin necesidad de discos de recuperación o de una unidad flash USB de recuperación. Este tipo de recuperación solo se puede usar si la unidad de disco duro aún funciona.

Para iniciar HP Recovery Manager desde la partición de HP Recovery:

---

 **IMPORTANTE:** En el caso de los tablets con un teclado desmontable, conecte el teclado a la base de acoplamiento del teclado antes de iniciar estos pasos (solo en algunos productos).

---

1. Escriba `recovery` en el cuadro de búsqueda de la barra de tareas, seleccione **HP Recovery Manager** y luego seleccione **HP Recovery Environment**.

O bien:

En el caso de equipos o tablets con teclados conectados, presione **f11** mientras el equipo se inicia, o presione y sostenga **f11** mientras presiona el botón de inicio/apagado.

En el caso de tablets sin teclados:

Encienda o reinicie el tablet y luego presione y sostenga rápidamente el botón de aumento de volumen. A continuación seleccione **f11**.

O bien:

Encienda o reinicie el tablet y luego presione y sostenga rápidamente el botón de disminución de volumen. A continuación seleccione **f11**.

O bien:

Encienda o reinicie el tablet y luego presione y sostenga rápidamente el botón de Windows. A continuación seleccione **f11**.

2. Seleccione **Solución de problemas** en el menú de opciones de inicio.
3. Seleccione **Recovery Manager** y siga las instrucciones que aparecen en pantalla.

## Uso de los medios de HP Recovery para recuperar

Puede usar los medios de HP Recovery para recuperar el sistema original. Este método se puede usar si su sistema no tiene una partición de HP Recovery o si la unidad de disco duro no está funcionando correctamente.

1. Si es posible, haga copias de seguridad de todos los archivos personales.
2. Inserte los medios de HP Recovery y luego reinicie el equipo.



**NOTA:** Si el equipo no se reinicia automáticamente en HP Recovery Manager, es necesario cambiar su orden de inicio. Consulte [Cambio del orden de inicio del equipo en la página 65](#).

3. Siga las instrucciones que aparecen en pantalla.

## Cambio del orden de inicio del equipo

Si su equipo no se reinicia en HP Recovery Manager, puede cambiar el orden de inicio del equipo, que es el orden de los dispositivos enumerados en el BIOS donde el equipo busca la información de inicio. Puede cambiar la selección a una unidad óptica o una unidad flash USB.

Para cambiar el orden de inicio:



**IMPORTANTE:** En el caso de tablets con un teclado desmontable, conecte el teclado a la base de acoplamiento antes de iniciar estos pasos.

1. Inserte los medios de HP Recovery.
2. Acceder al menú de **Inicio** del sistema.

En el caso de equipos o tablets con teclados acoplados:

- ▲ Encienda o reinicie el equipo o el tablet, presione rápidamente **esc** y luego presione **f9** para ver las opciones de inicio.

En el caso de tablets sin teclados:

- ▲ Encienda o reinicie el tablet y luego presione y sostenga rápidamente el botón de aumento de volumen. A continuación seleccione **f9**.

O bien:

Encienda o reinicie el tablet y luego presione y sostenga rápidamente el botón de disminución de volumen. A continuación seleccione **f9**.

O bien:

Encienda o reinicie el tablet y luego presione y sostenga rápidamente el botón de Windows. A continuación seleccione **F9**.

3. Seleccione la unidad óptica o la unidad flash USB desde la que desee iniciar.
4. Siga las instrucciones que aparecen en pantalla.

## Eliminación de la partición de HP Recovery (solo en algunos productos)

El software HP Recovery Manager le permite eliminar la partición de HP Recovery para liberar espacio en la unidad de disco duro.



**IMPORTANTE:** Después de eliminar la partición de HP Recovery, no podrá realizar la recuperación del sistema o crear medios de recuperación de HP desde la partición de HP Recovery. Antes de eliminar la partición de HP Recovery, cree los medios de HP Recovery; consulte [Creación de medios de HP Recovery \(solo en algunos productos\) en la página 61](#).



**NOTA:** La opción Eliminar partición de recuperación solo está disponible en productos que admiten esta función.

Siga estos pasos para eliminar la partición de HP Recovery:

1. Escriba `recovery` en el cuadro de búsqueda de la barra de tareas y luego seleccione **HP Recovery Manager**.
2. Seleccione **Eliminar la partición de recuperación** y siga las instrucciones que aparecen en la pantalla para continuar.

# 10 Utilidad de configuración (BIOS), TPM y HP Sure Start

## Uso de la utilidad de configuración

La configuración del equipo, o el sistema de entrada/salida básico (BIOS), controla la comunicación entre todos los dispositivos de entrada y salida del sistema (como las unidades de disco, la pantalla, el teclado, el mouse y la impresora). La utilidad de configuración incluye los ajustes de los tipos de dispositivos instalados, la secuencia de inicio del equipo y la cantidad de memoria del sistema y la memoria extendida.



**NOTA:** Tenga mucho cuidado al hacer cambios en la utilidad de configuración del equipo. Los errores pueden causar que el equipo deje de funcionar adecuadamente.

## Inicio de la configuración del equipo

- Equipos o tablets con teclado:
  - ▲ Encienda o reinicie el equipo y, cuando aparezca el logotipo de HP, presione **f10** para ingresar a la utilidad de configuración.
- Equipos o tablets sin teclado:
  - ▲ Apague el equipo. Presione el botón de inicio/apagado, presione rápidamente el botón de disminución de volumen hasta que aparezca el menú de Inicio y luego, pulse **f10** para ingresar a la configuración del equipo.

## Uso de un teclado USB o un mouse USB para iniciar la configuración del equipo (BIOS)

Puede iniciar la configuración del equipo con un teclado o un mouse conectados a un puerto USB, pero primero debe desactivar FastBoot.

1. Entre al menú **Boot Device Options** (Opciones de dispositivos de inicio).
  - Equipos o tablets con teclado:
    - ▲ Encienda o reinicie el equipo y cuando aparezca el logotipo de HP, presione **f9** para entrar al menú **Boot Device Options** (Opciones de dispositivos de inicio).
  - Equipos o tablets sin teclado:
    - ▲ Apague el equipo. Presione el botón de inicio/apagado, presione rápidamente el botón de disminución de volumen hasta que aparezca el menú de Inicio y luego presione **f9** para entrar al menú **Boot Device Options** (Opciones de dispositivos de inicio).
2. Desmarque la casilla de verificación de **FastBoot**.
3. Para guardar sus cambios y salir, seleccione el icono **Save** (Guardar), en la esquina inferior derecha de la pantalla, y siga las instrucciones que aparecen en la pantalla.  
O bien:  
Seleccione **Main** (Principal), seleccione **Save Changes and Exit** (Guardar los cambios y salir) y luego presione **Intro**.

Sus cambios se harán efectivos al reiniciar el equipo.

## Exploración y selección en la configuración del equipo

- Para seleccionar un menú o un elemento del menú, use la tecla **tab** y las teclas de flecha del teclado. Luego, presione **intro** o use un dispositivo señalador para seleccionar el elemento.



**NOTA:** En tablets sin teclados, puede usar su dedo para realizar selecciones.

- Para desplazarse hacia arriba o hacia abajo, seleccione la flecha hacia arriba o hacia abajo en el ángulo superior derecho de la pantalla o utilice la tecla de flecha hacia arriba o hacia abajo del teclado.
- Para cerrar los cuadros de diálogo abiertos y volver a la pantalla principal de la configuración del equipo, presione **esc** y luego siga las instrucciones que aparecen en la pantalla.

Para salir de los menús de la utilidad de configuración, elija uno de los siguientes pasos:

- Para salir de los menús de la utilidad de configuración sin guardar los cambios:

Seleccione el icono **Exit** (Salir) en la esquina inferior derecha de la pantalla y luego siga las instrucciones que aparecen en la pantalla.

O bien:

Seleccione **Main** (Principal), seleccione **Ignore Changes and Exit** (Ignorar los cambios y salir) y luego presione **Intro**.

- Para guardar sus cambios y salir de los menús de la utilidad de configuración:

Seleccione el icono **Save** (Guardar), en la esquina inferior derecha de la pantalla, y luego siga las instrucciones que aparecen en la pantalla.

O bien:

Seleccione **Main** (Principal), seleccione **Save Changes and Exit** (Guardar los cambios y salir) y luego presione **Intro**.

Sus cambios se harán efectivos al reiniciar el equipo.

## Restauración de la configuración de fábrica en la configuración del equipo



**NOTA:** La restauración de la configuración predeterminada no cambiará el modo de la unidad de disco duro.

Para volver todos los parámetros de la configuración del equipo a los valores que se definieron en la fábrica, siga estos pasos:

1. Inicie la utilidad de configuración del equipo. Consulte [Inicio de la configuración del equipo en la página 67](#).
2. Seleccione **Main** (Principal) y luego seleccione **Apply Factory Defaults and Exit** (Aplicar las configuraciones predeterminadas de fábrica y salir).



**NOTA:** En algunos productos, las selecciones pueden mostrar **Restore Defaults** (Restaurar valores predeterminados) en vez de **Apply Factory Defaults and Exit** (Aplicar los valores predeterminados de fábrica y salir).

3. Siga las instrucciones que aparecen en la pantalla.
4. Para guardar sus cambios y salir, seleccione el icono **Save** (Guardar), en la esquina inferior derecha de la pantalla, y siga las instrucciones que aparecen en la pantalla.

O bien:

Seleccione **Main** (Principal), seleccione **Save Changes and Exit** (Guardar los cambios y salir) y luego presione **Intro**.

Sus cambios se harán efectivos al reiniciar el equipo.



**NOTA:** Las configuraciones de contraseña y de seguridad no cambian al restaurar los valores predeterminados de fábrica.

## Actualización del BIOS

Es posible que haya disponibles versiones actualizadas del BIOS en el sitio web de HP.

La mayoría de actualizaciones del BIOS que se encuentran en el sitio web de HP están empaquetadas en archivos comprimidos denominados *SoftPaqs*.

Algunos paquetes de descarga contienen un archivo denominado Readme.txt que contiene información relativa a la instalación y la solución de problemas del archivo.

## Determinación de la versión del BIOS

Para decidir si necesita actualizar la utilidad de configuración (BIOS), primero determine la versión del BIOS de su equipo.

Puede acceder a la información de la versión del BIOS (también conocida como *Fecha de la ROM* y *BIOS del sistema*) al presionar **fn+esc** (si ya está en Windows) o al usar la utilidad de configuración.

1. Inicie la utilidad de configuración del equipo. Consulte [Inicio de la configuración del equipo en la página 67](#).
2. Seleccione **Main** (Principal) y luego seleccione **System Information** (Información del sistema).
3. Para salir de la utilidad de configuración sin guardar sus cambios, seleccione **Exit** (Salir) en el ángulo inferior derecho de la pantalla y luego siga las instrucciones que aparecen en la pantalla.

O bien:

Seleccione **Main** (Principal), seleccione **Ignore Changes and Exit** (Ignorar los cambios y salir) y luego presione **Intro**.

Para verificar versiones posteriores del BIOS, consulte [Descarga de una actualización del BIOS en la página 69](#).

## Descarga de una actualización del BIOS



**PRECAUCIÓN:** Para reducir el riesgo de daños en el equipo o de que la instalación no se realice correctamente, descargue e instale una actualización del BIOS solo cuando el equipo esté conectado a una fuente de alimentación externa segura a través de un adaptador de CA. No descargue ni instale ninguna actualización del BIOS si el equipo está funcionando con alimentación por batería, está conectado a un dispositivo que sirva como base de expansión opcional, o conectado a una fuente de alimentación opcional. Durante la descarga y la instalación, siga estas instrucciones:

No desconecte la alimentación del equipo desenchufando el cable de alimentación de la toma eléctrica de CA.

No apague el equipo ni inicie la suspensión.

No introduzca, extraiga, conecte ni desconecte ningún dispositivo o cable.

1. Escriba `support` en el cuadro de búsqueda de la barra de tareas y luego seleccione la aplicación HP Support Assistant.

O bien:

Haga clic en el icono del signo de interrogación en la barra de tareas.

2. Seleccione **Actualizaciones** y, luego, **Verificar actualizaciones y mensajes**.
3. Siga las instrucciones que aparecen en la pantalla.
4. En el área de descarga, siga estos pasos:
  - a. Identifique la actualización del BIOS que sea más reciente y compárela con la versión del BIOS instalada actualmente en el equipo. Anote la fecha, el nombre u otro identificador. Es posible que más adelante necesite esta información para localizar la actualización, una vez que la haya descargado en la unidad de disco duro.
  - b. Siga las instrucciones que aparecen en la pantalla para descargar la actualización seleccionada en la unidad de disco duro.

Anote la ruta de la ubicación de la unidad de disco duro en la que se descargará la actualización del BIOS. Deberá seguir esta ruta cuando esté a punto de instalar la actualización.



**NOTA:** Si conecta el equipo a una red, consulte al administrador de la red antes de instalar cualquier actualización de software, especialmente si se trata de una actualización del BIOS del sistema.

Existen varios procedimientos para instalar el BIOS. Siga las instrucciones que aparecen en la pantalla después de realizar la descarga. Si no aparecen instrucciones, siga estos pasos:

1. Escriba `archivo` en el cuadro de búsqueda de la barra de tareas y luego seleccione **Explorador de archivos**.
2. Seleccione la designación de su unidad de disco duro. La designación de la unidad de disco duro suele ser Disco local (C:).
3. Mediante la ruta anotada anteriormente, abra la carpeta de la unidad de disco duro que contiene la actualización.
4. Haga doble clic en el archivo con la extensión `.exe` (por ejemplo, `nombre_de_archivo.exe`). Empezará entonces el proceso de instalación del BIOS.
5. Para finalizar la instalación, siga las instrucciones que aparecen en la pantalla.



**NOTA:** Cuando aparezca un mensaje en la pantalla que notifique que la instalación ha finalizado correctamente, podrá eliminar el archivo de descarga de la unidad de disco duro.

## Cambio del orden de inicio con el comando f9

Para elegir de forma dinámica un dispositivo de inicio para la secuencia de inicio actual, siga estos pasos:

1. Acceda al menú Boot Device Options (Opciones de dispositivos de inicio):
  - Equipos o tablets con teclado:
    - ▲ Encienda o reinicie el equipo y cuando aparezca el logotipo de HP, presione **f9** para entrar al menú **Boot Device Options** (Opciones de dispositivos de inicio).
  - Equipos o tablets sin teclado:
    - ▲ Apague el equipo. Presione el botón de inicio/apagado, presione rápidamente el botón de disminución de volumen hasta que aparezca el menú de Inicio y luego presione **f9** para entrar al menú **Boot Device Options** (Opciones de dispositivos de inicio).
2. Seleccione un dispositivo de inicio, presione **Intro** y luego siga las instrucciones que aparecen en la pantalla.

## Configuración del BIOS del TPM (solo para algunos productos)

 **IMPORTANTE:** Antes de activar la funcionalidad del Trusted Platform Module (TPM) en este sistema, debe asegurarse de que el uso pretendido del TPM cumple con las políticas, normas y leyes locales relevantes. Además, si corresponde, se deben obtener las aprobaciones o licencias necesarias. En caso de que surja cualquier problema de conformidad referente al uso/la operación del TPM que infrinja la exigencia mencionada, usted deberá asumir toda la responsabilidad de forma completa y exclusiva. HP no asumirá ninguna responsabilidad relacionada con el tema.

El TPM brinda seguridad adicional para su equipo. Puede modificar las configuraciones del TPM en la utilidad de configuración (BIOS).

 **NOTA:** Si cambia la configuración del TPM a Oculto, el TPM no será visible en el sistema operativo.

Para acceder a la configuración del TPM en la utilidad de configuración:

1. Inicie la utilidad de configuración del equipo. Consulte [Inicio de la configuración del equipo en la página 67](#).
2. Seleccione **Security** (Seguridad), luego **TPM Embedded Security** (Seguridad incorporada en el TPM) y siga las instrucciones que aparecen en la pantalla.

## Uso de HP Sure Start (solo en algunos productos)

Algunos modelos de equipo vienen configurados con HP Sure Start, una tecnología que supervisa el BIOS del equipo en busca de posibles ataques o corrupción. Si el BIOS se daña o lo atacan, HP Sure Start restaura automáticamente el BIOS a su estado previo seguro, sin intervención del usuario.

HP Sure Start está configurado y activado para que la mayoría de los usuarios puedan usar la configuración predeterminada del software. Los usuarios expertos pueden personalizar la configuración predeterminada.

Para acceder a la documentación más reciente de HP Sure Start, consulte <http://www.hp.com/support>. Seleccione **Encuentre su producto** y siga las instrucciones que aparecen en la pantalla.

# 11 Uso de HP PC Hardware Diagnostics (UEFI)

HP PC Hardware Diagnostics es una interfaz de firmware extensible unificada (UEFI) que le permite ejecutar pruebas de diagnóstico para determinar si el hardware del equipo funciona correctamente. La herramienta se ejecuta fuera del sistema operativo para poder aislar los fallos de hardware de los problemas que pueden ser provocados por el sistema operativo u otros componentes de software.

Cuando HP PC Hardware Diagnostics (UEFI) detecta un error que requiere una sustitución de hardware, se genera un código de ID de error de 24 dígitos. A continuación, este código de ID se puede proporcionar al soporte técnico para ayudar a determinar cómo corregir el problema.

Para iniciar HP PC Hardware Diagnostics (UEFI), siga estos pasos:

1. Inicie el BIOS.
  - Tablets con teclado
    - ▲ Encienda o reinicie el equipo y luego presione rápidamente **esc**.
  - Tablets sin teclado
    - ▲ Encienda o reinicie el equipo y luego presione rápidamente y sostenga el botón de disminución de volumen.

2. Presione o pulse **f2**.

El BIOS busca las herramientas de diagnóstico en tres lugares y en el siguiente orden:

- a. Unidad USB conectada



**NOTA:** Para descargar la herramienta de HP PC Hardware Diagnostics (UEFI) en una unidad USB, consulte [Descarga de HP PC Hardware Diagnostics \(UEFI\) en un dispositivo USB en la página 72](#).

- b. Unidad de disco duro

- c. BIOS

3. Cuando se abra la herramienta de diagnóstico, seleccione el tipo de prueba de diagnóstico que desea ejecutar y luego siga las instrucciones que aparecen en la pantalla.



**NOTA:** Para detener una prueba, presione el botón que usó para acceder a UEFI.

## Descarga de HP PC Hardware Diagnostics (UEFI) en un dispositivo USB



**NOTA:** Las instrucciones de descarga de HP PC Hardware Diagnostics (UEFI) se proporcionan únicamente en inglés. Además, debe utilizar un equipo con Windows para descargar y crear el entorno de soporte de HP UEFI debido a que solo se ofrecen archivos .exe.

Hay dos opciones para descargar HP PC Hardware Diagnostics a un dispositivo USB.

### **Descargar la versión más reciente de UEFI**

1. Visite <http://www.hp.com/go/techcenter/pcdiags>. Se muestra la página de inicio de HP PC Diagnostics.
2. En la sección de HP PC Hardware Diagnostics, seleccione el enlace **Descargar** y luego seleccione **Ejecutar**.

### **Descargue cualquier versión de UEFI para un producto específico**

1. Visite <http://www.hp.com/support>.
2. Seleccione **Obtener software y controladores**.
3. Ingrese el nombre o el número del producto.  
O bien:  
Seleccione **Identificar ahora** para permitir que HP detecte automáticamente su producto.
4. Seleccione su equipo y, a continuación, seleccione su sistema operativo.
5. En la sección **Diagnóstico**, siga las instrucciones que aparecen en pantalla para seleccionar y descargar la versión de UEFI que desee.

# 12 Especificaciones

## Alimentación de entrada

La información sobre la alimentación provista en esta sección puede ser útil si planea viajar a otro país con el equipo.

El equipo funciona con alimentación de CC, que puede ser suministrada por una fuente de alimentación de CA o de CC. La fuente de alimentación de CA debe ser de 100-240 V, 50-60 Hz. Aunque una fuente autónoma de alimentación de CC puede alimentar el equipo, éste solo deberá alimentarse con un adaptador de CA o una fuente de alimentación de CC suministrada y aprobada por HP para su uso con este equipo.

El equipo puede funcionar con alimentación de CC que tenga las siguientes especificaciones. La corriente y el voltaje de su plataforma se encuentran en la etiqueta normativa.

Alimentación de entrada	Clasificación
Voltaje y corriente de funcionamiento	15 V CC @ 3 A – 45 W 20 V CC @ 3.25 A – 65 W



**NOTA:** Este producto está diseñado para sistemas de alimentación de TI de Noruega con un voltaje entre fases que no supere los 240 V rms.

## Entorno operativo

Factor	Sistema métrico internacional	Estados Unidos
<b>Temperatura</b>		
En funcionamiento (grabando un disco óptico)	<b>5 °C a 35 °C</b>	41 °F a 95 °F
Sin funcionar	<b>-20 °C a 60 °C</b>	-4 °F a 140 °F
<b>Humedad relativa</b> (sin condensación)		
En funcionamiento	<b>10% a 90%</b>	10% a 90%
Sin funcionar	<b>5% a 95%</b>	5% a 95%
<b>Altitud máxima</b> (sin presurización)		
En funcionamiento	<b>-15 m a 3.048 m</b>	-50 pies a 10.000 pies
Sin funcionar	<b>-15 m a 12.192 m</b>	-50 pies a 40.000 pies

---

## 13 Descarga electrostática

La descarga electrostática es la liberación de electricidad estática que se origina cuando dos objetos entran en contacto; es la situación que se produce, por ejemplo, cuando tocamos el picaporte de la puerta después de caminar por una alfombra.

Una descarga de electricidad estática desde los dedos u otro conductor electrostático puede dañar componentes electrónicos.

Para evitar daños al equipo, a la unidad o pérdida de información, observe estas medidas de precaución:

- Si las instrucciones de extracción o instalación le indican que desconecte el equipo, asegúrese de que está conectado a tierra correctamente.
- Guarde los componentes en sus estuches antiestáticos hasta que esté listo para instalarlos.
- Evite tocar las patas, los cables y los circuitos. Manipule los componentes electrónicos lo menos posible.
- Utilice herramientas no magnéticas.
- Antes de manipular componentes, descargue la electricidad estática tocando una superficie metálica sin pintura.
- Si retira un componente, colóquelo en un embalaje de protección contra carga electrostática.

---

# 14 Accesibilidad

HP diseña, produce y comercializa productos y servicios que puede utilizar cualquier persona, incluidas las personas con discapacidades físicas, ya sea de manera independiente o con dispositivos de apoyo apropiados. Para acceder a la información más reciente sobre la accesibilidad de HP, consulte <http://www.hp.com/accessibility>.

## Tecnologías de apoyo compatibles

Los productos HP son compatibles con una amplia variedad de tecnologías de apoyo para el sistema operativo y pueden configurarse para funcionar con tecnologías de apoyo adicionales. Utilice la función Búsqueda en su dispositivo para obtener más información sobre los recursos de apoyo.



**NOTA:** Para obtener información adicional sobre un producto de tecnología de apoyo en concreto, póngase en contacto con el servicio de atención al cliente de ese producto.

---

## Contacto con el soporte técnico

Mejoramos constantemente la accesibilidad de nuestros productos y servicios y apreciamos cualquier comentario de los usuarios. Si tiene un problema con un producto o desea informarnos sobre los recursos de accesibilidad que le hayan ayudado, póngase en contacto con nosotros mediante el teléfono +1 (888) 259-5707, de lunes a viernes, de 6:00 a.m. a 9:00 p.m. (UTC -7). Si tiene discapacidad auditiva o problemas de audición y usa TRS/VRS/WebCapTel, póngase en contacto con nosotros si necesita soporte técnico o tiene preguntas acerca de la accesibilidad llamando al teléfono +1 (877) 656-7058, de lunes a viernes, de 6:00 a.m. a 9:00 p.m. (UTC -7).



**NOTA:** El soporte es solo en inglés.

---

# Índice

## A

accesibilidad 76  
actualización de programas y controladores 58  
actualizaciones de software, instalación 55  
ahorro, energía 43  
alimentación  
batería 41  
alimentación, botón 38  
alimentación, interruptor 38  
alimentación de CA externa, uso 44  
alimentación de entrada 74  
alimentación por batería 41  
altavoces  
conexión 35  
altavoces, identificación 8  
Ampliación o reducción mediante el gesto de pinza de dos dedos en el TouchPad y en la pantalla táctil 30  
Antena con tecnología Near Field Communication (NFC), identificación 10  
Antena NFC, identificación 10  
antenas inalámbricas, identificación 7  
antenas WLAN, identificación 7  
antenas WWAN, identificación 7  
apagado 38  
apagado del equipo 38  
área del TouchPad  
identificación 15  
área de toque de NFC, identificación 10  
Audio 36  
auriculares, conexión 35  
Automatic Drivelock 49  
Automatic DriveLock  
deshabilitación 50  
habilitación 49

## B

base de apoyo, identificación 10  
batería  
ahorro de energía 43

descarga 42  
eliminación 43  
muestra la carga restante 42  
niveles de batería bajos 42  
sustitución 43

## BIOS

actualización 69  
descarga de una actualización 69  
determinación de la versión 69  
bloq de desplazamiento 19  
bloq mayús, indicador luminoso 16  
bloq num, indicador luminoso 16  
botón  
aumento de volumen 6  
disminución de volumen 6  
botón de conexiones inalámbricas 25  
botón de volumen, identificación 6  
botones  
alimentación 38  
derecho del Touchpad 15  
inicio/apagado 6  
izquierdo del TouchPad 15

## C

cámara web 7  
identificación 10  
uso 35  
cámara web, identificación 7  
captura de pantalla 20  
componentes  
base de apoyo 11  
inferior 9  
parte frontal 7  
parte lateral derecha 4  
parte lateral izquierda 5  
parte superior 8  
parte trasera 10  
teclado 14

componentes del lápiz,  
identificación 34

conector combinado de salida de audio (auriculares)/entrada de audio (micrófono), identificación 5

conector de acoplamiento, identificación 9  
conector de alimentación y puerto de carga USB Tipo-C, identificación 4  
conectores  
conector combinado de salida de audio (auriculares)/entrada de audio (micrófono) 5  
conector POGO, identificación 9  
conexión a una WLAN 26  
conexión a una WLAN corporativa 26  
conexión a una WLAN pública 26  
Configuración del TPM 71  
configuración de opciones de energía 39  
configuración de protección con contraseña en la reactivación 40  
configuraciones de sonido, uso 36  
contraseña de administrador 46  
Contraseña de Automatic DriveLock  
introducción 51  
Contraseña de DriveLock  
cambio 54  
configuración 52  
introducción 53  
contraseña de usuario 46  
Contraseña principal de DriveLock  
cambio 54  
contraseñas  
administrador 46  
Administrador del BIOS 47  
usuario 46  
controles inalámbricos  
botón 25  
sistema operativo 25  
copias de seguridad 61  
cubierta posterior, colocación 13  
cubierta posterior, extracción 12  
cuidado de su equipo 58

## D

descarga electrostática 75  
discos compatibles, recuperación 62

- dispositivo Bluetooth 27
- Dispositivo Bluetooth 25
- dispositivos de alta definición, conexión 37
- dispositivo WLAN 21
- Dispositivo WWAN 25, 26
- DriveLock
  - descripción 51
  - deshabilitación 53
  - habilitación 52

**E**

- energía
  - ahorro 43
  - opciones 39
- entorno operativo 74
- envío del equipo 59
- estados de ahorro de energía 39
- etiqueta Bluetooth 21
- etiqueta de certificación de conexiones inalámbricas 21
- etiquetas
  - Bluetooth 21
  - certificación de conexiones inalámbricas 21
  - número de serie 20
  - reglamentarias 21
  - servicio técnico 20
  - WLAN 21
- etiquetas de servicio técnico, ubicación 20
- etiqueta WLAN 21

**F**

- flash de la cámara, identificación 10
- flash de la cámara integrada, identificación 10

**G**

- gesto de deslizamiento con tres dedos en el TouchPad 32
- gesto de desplazamiento con dos dedos en el TouchPad 31
- gesto del TouchPad: pulsar con 2 dedos 31
- gestos en la pantalla táctil
  - deslizamiento con un dedo 32
- gestos táctiles de deslizamiento con un dedo de la pantalla táctil 32
- gestos táctiles en el TouchPad
  - deslizamiento con tres dedos 32

- desplazamiento con dos dedos 31
  - pulsar con cuatro dedos 31
  - pulsar con dos dedos 31
- Gestos táctiles en el TouchPad y en la pantalla táctil
  - Ampliación o reducción mediante el gesto de pinza con dos dedos 30
  - pulsar 30
- gesto táctil en el TouchPad: pulsar con cuatro dedos 31
- GPS 27

**H**

- herramientas de Windows
  - uso 63
- Hibernación
  - inicio 39
  - salida 39
- HP 3D DriveGuard 57
- HP Client Security 55
- HP Fast Charge 38
- HP Mobile Connect 27
- HP PC Hardware Diagnostics (UEFI)
  - Código de ID de error 72
  - uso 72
- HP Recovery Manager
  - corrección de problemas de inicio 65
  - inicio 64
- HP Touchpoint Manager 56
- huellas digitales, registro 54

**I**

- imagen minimizada, creación 63
- indicadores luminosos
  - batería 4
  - bloq fn 17
  - bloq mayús 16
  - bloq num 16
  - cámara web 7, 10
  - conexiones inalámbricas 16
  - micrófono en silencio 16
  - responder una llamada 16
  - terminar llamada 17
  - uso compartido 16
- indicador luminoso de bloq fn, identificación 17

- indicador luminoso de conexiones inalámbricas 16, 25
- indicador luminoso de la batería 4
- indicador luminoso de la cámara web, identificación 7
- indicador luminoso de la cámara web integrada, identificación 7
- indicador luminoso de responder una llamada 16
- indicador luminoso de silencio del micrófono, identificación 16
- indicador luminoso de terminar llamada 17
- indicador luminoso de uso compartido 16
- inferior 21
- información de la batería, obtención 41
- información normativa
  - etiqueta reglamentaria 21
  - etiquetas de certificación de conexiones inalámbricas 21
- inicio/apagado, identificación del botón 6
- insertar 19
- interruptor de inicio/apagado 38

**L**

- lápiz, emparejamiento 34
- lector de huellas digitales 56
- lector de huellas digitales, identificación 10
- lector de tarjetas de memoria, identificación 6
- lengüetas de la base de apoyo, identificación 10
- limpieza de su equipo 58

**M**

- mantenimiento
  - actualización de programas y controladores 58
  - Desfragmentador de disco 57
  - HP 3D DriveGuard 57
  - Liberador de espacio en disco 57
- medios de grabación 39
- medios de HP Recovery
  - creación 61
- Medios de HP Recovery
  - recuperación 65

medios de lectura 39  
medios de recuperación  
  creación 61  
  creación usando HP Recovery  
  Manager 62  
micrófonos internos, identificación  
8  
Miracast 37

## N

NFC, uso 11  
nivel de batería bajo 42  
nivel de batería crítico 39  
nombre y número de producto,  
  equipo 20  
número de serie 20  
número de serie, equipo 20

## O

orden de inicio  
  cambio 65

## P

partición de HP Recovery  
  eliminación 66  
  recuperación 64  
partición de recuperación  
  eliminación 66  
puerto de carga USB 3.x,  
  identificación 5  
puertos  
  Conector de alimentación y carga  
  USB Tipo-C 4  
  de carga USB 3.x 5  
  Miracast 37  
pulsar gestos táctiles en el TouchPad  
  o en la pantalla táctil 30  
punto de restauración del sistema  
  creación 63  
punto de restauración del sistema,  
  creación 61

## R

ranura del cordón del lápiz,  
  identificación 6  
ranura de SIM, identificación 5  
ranura para cable de seguridad,  
  identificación 6  
ranuras  
  cable de seguridad 6

smart card 8  
Tarjeta SIM 5  
recuperación  
  discos 62, 65  
  discos compatibles 62  
  HP Recovery Manager 63  
  inicio 64  
  medios 65  
  sistema 63  
  unidad flash USB 65  
  uso de medios de HP Recovery  
  62

recuperación de imagen  
  minimizada 64  
recuperación del sistema 63  
recuperación del sistema original  
63  
recuperar  
  opciones 63  
Recursos de HP 2  
red inalámbrica (WLAN)  
  conexión a una WLAN  
  corporativa 26  
  conexión a una WLAN pública 26  
red inalámbrica local (WLAN)  
  conexión 26  
  radio de acción 26  
responder llamadas 19

## S

set de auriculares y micrófono,  
  conexión 36  
sistema no responde 38  
smart card  
  ranura 8  
software  
  antivirus 54  
  Desfragmentador de disco 57  
  firewall 55  
  HP 3D DriveGuard 57  
  Liberador de espacio en disco 57  
software antivirus 54  
software de firewall 55  
Software del Desfragmentador de  
  disco 57  
Software del Liberador de espacio en  
  disco 57  
Sure Start  
  uso 71

suspensión  
  inicio 39  
  salida 39

## T

tarjeta de memoria 39  
Tarjeta de memoria microSD  
  extracción 23  
  inserción 22  
Tarjeta SIM  
  extracción 5  
  inserción 5  
tecla de conexiones inalámbricas  
25  
tecla de modo de avión 25  
tecla de silencio del micrófono,  
  identificación 19  
tecla de Windows, identificación 17  
teclado  
  componentes 14  
  conexión 14  
  extracción 15  
teclado numérico  
  incorporado 18  
teclado numérico incorporado,  
  identificación 18  
tecla esc, identificación 17  
tecla fn, identificación 17  
teclas  
  esc 17  
  fn 17  
  Tecla de Windows 17  
teclas de acceso rápido  
  aumento del volumen 18  
  bloq de desplazamiento 19  
  captura de pantalla 20  
  disminución del volumen 18  
  dividir una operación 20  
  insertar 19  
  micrófono en silencio 19  
  pantalla del calendario 19  
  responder llamadas 19  
  terminar llamadas 19  
  uso 18  
  uso compartido o presentación  
  19  
teclas especiales 17  
terminar llamadas 19  
tipo de unidad 39

## TouchPad

- botones 15
- uso 30

## U

### ubicación de información

- hardware 4
- software 4

### uso

- estados de ahorro de energía 39
- fuentes de alimentación de CA externa 44

### uso compartido o presentación 19

### uso de los ajustes de sonido 36

### uso del TouchPad 30

### uso de un teclado y un mouse opcionales 33

### Uso de un teclado y un mouse

- opcionales
- uso 33

### utilidad de configuración

- exploración y selección 68
- restauración de la configuración de fábrica 68

### Utilidad de configuración del equipo

- Contraseña de administrador de BIOS 47
- exploración y selección 68
- restauración de la configuración de fábrica 68

## V

### viajes con el equipo 21, 59

### video 36

## W

### Windows

- punto de restauración del sistema 61, 63

### Windows Hello

- uso 54