

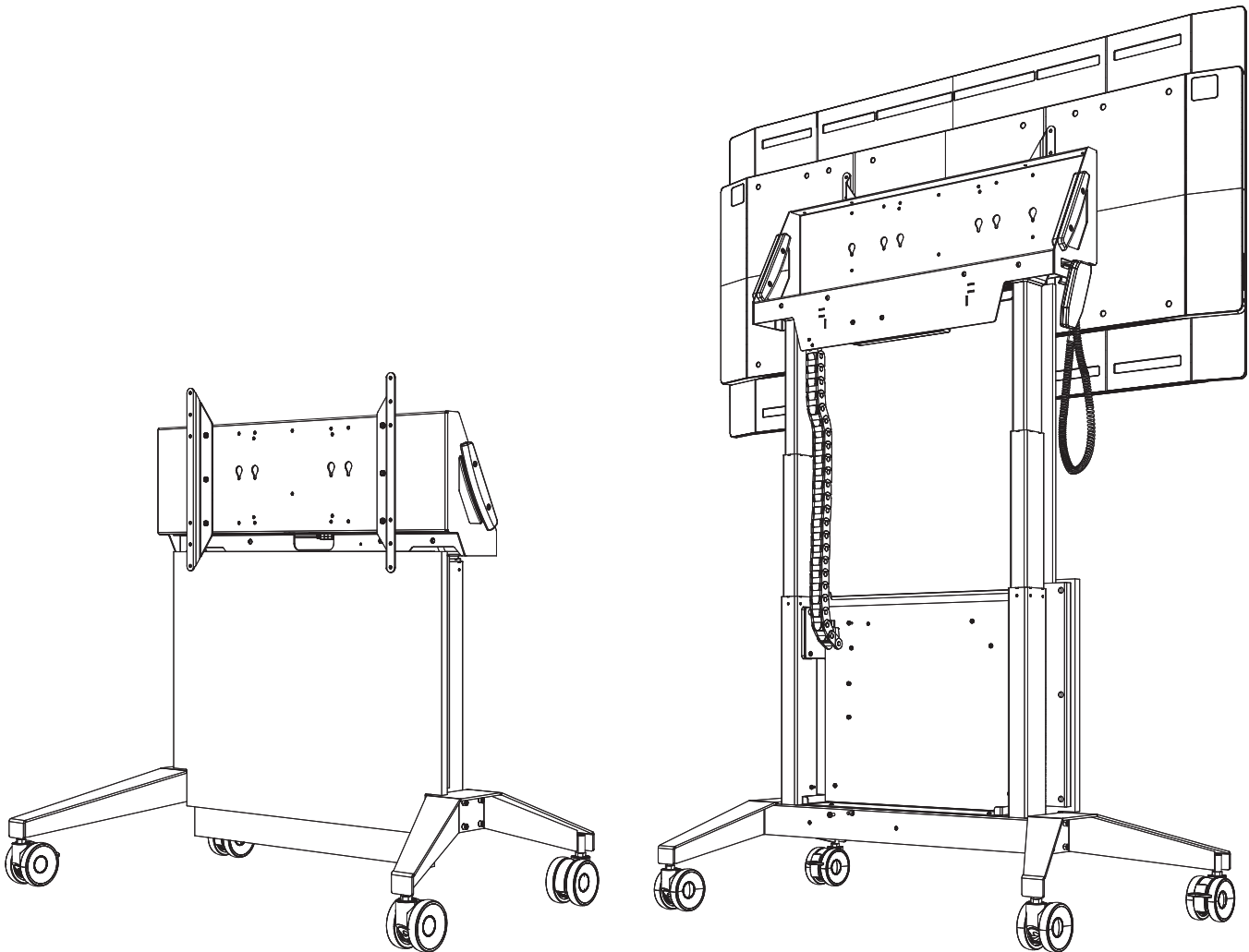

## FPS1/EL/GG USER MANUAL



# FPS SERIES MOBILE INTERACTIVE DISPLAY STANDS



## CAPACITY

Supports most displays 42" to 65" up to 175 lb (80 kg)

### VESA Mounting Compliant

Horizontal - 300mm, 400mm, 600mm  
Vertical - 200mm, 300mm, 400mm

# PARTS

ID	QTY	PART NUMBER	DESCRIPTION
	(1)	PHK-740 (bag)	Display Mounting Fastener Set - Metric
A	(4)	301-695	M8 x 16mm Pan Phillips Screw
B	(4)	301-710	M6 x 20mm Pan Phillips Screw
C	(6)	300-518	1/4-20 x 3/8" Button Head Screw - <i>for Display Bracket</i>
D	(8)	301-010	5/16-18 x 3/4" Button Head Screw - <i>for Leg Attachment</i>
E	(4)	400-010	Cable ties
F	(3)	400-125	Velcro cinch strap
G	(1)	400-060	3/16" Hex wrench - long arm
H	(1)	400-080	5/32" Hex wrench
I	(1)	400-070	1/8" Hex wrench
J	(2)	305-060/GT	Display Interface Brackets

## PHILLIPS

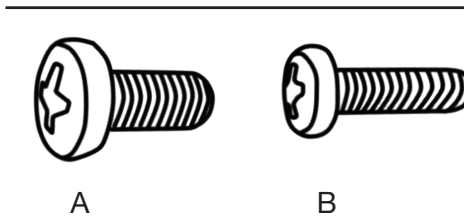

## HEX

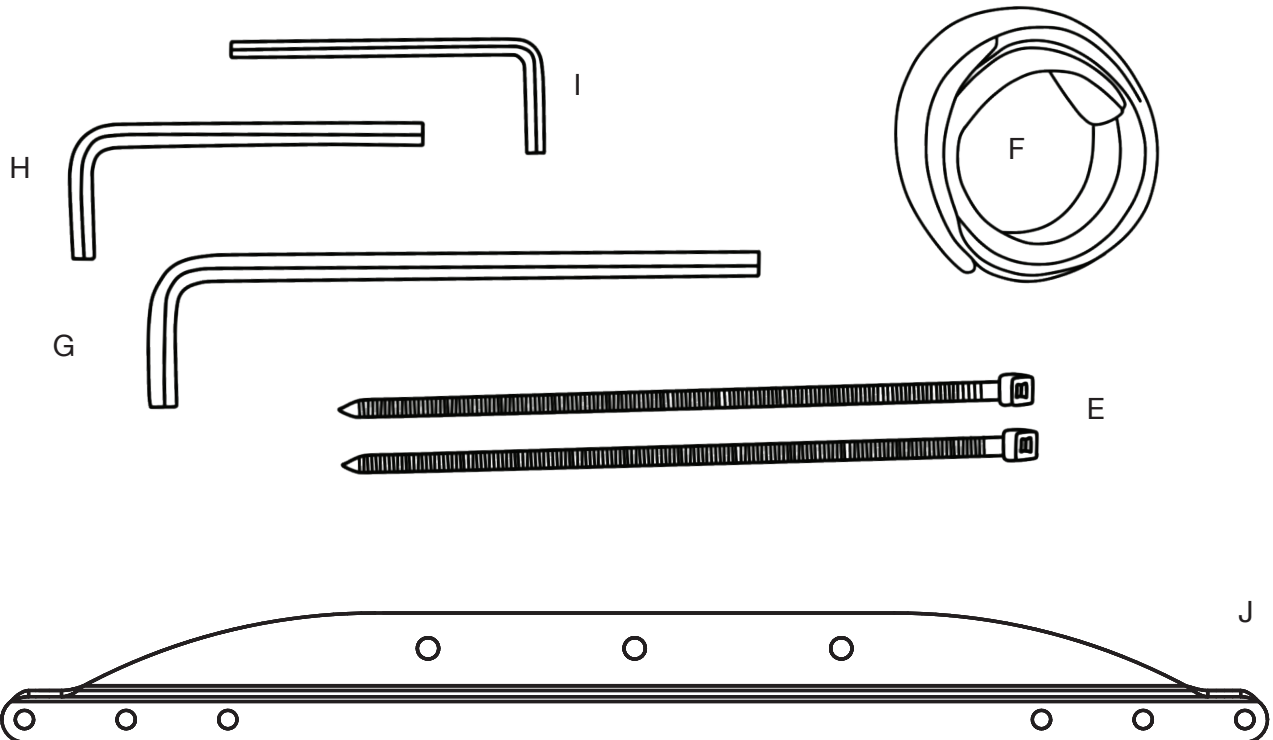
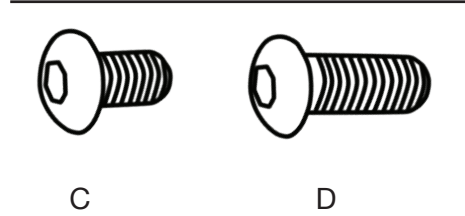

# WARNINGS [ENGLISH]



**WARNING!** Failure to comply with these instructions may result in accident involving serious personal injury. Failing to follow these instructions can result in the product being damaged or being destroyed or voiding of the warranty.



**WARNING!** For use with video monitors weighing **175lbs (80kg)** or less. Use with heavier televisions may result in instability causing tip over resulting in death or serious injury.

## IMPORTANT SAFETY INSTRUCTIONS

When using an electrical furnishing, basic precautions should always be followed, including the following:



**WARNING** – Keep hands away from moving parts while operating device.

**CAUTION!** Manage cables carefully. Use cable ties to keep wires away from moving parts.



**WARNING** – Children must be under surveillance to ensure that they do not operate, touch, climb, or play with the product.

**CAUTION!** When relocating the device, set to lowest position and use handle to move and position the device.



**WARNING** – To reduce the risk of burns, fire, electric shock, or injury to persons:

- For indoor use in dry locations only.
- For commercial use.
- Disconnect power when installing, relocating or before servicing.
- Unplug from outlet before putting on or taking off parts.
- Close supervision is necessary when this furnishing is used by, or near children, invalids, or disabled persons.
- Use this device only for its intended use as described in these instructions. Do not use attachments not recommended by the manufacturer.
- Protect the power cord from being walked on or pinched.
- Keep the cord away from heated surfaces.
- Never drop or insert any object into any opening.
- Do not operate where aerosol (spray) products are being used or where oxygen is being administered.
- The device shall not be exposed to dripping or splashing and that no objects filled with liquids, such as cups or vases, shall be placed on the furnishing.
- Unplug this apparatus during lightning storms or when unused for long periods of time.
- Never operate the device if it has a damaged cord or plug, if it is not working properly, if it has been dropped or damaged.
- If the device makes unusual noise or smells, switch off the mains voltage immediately. Return the device to a service center for examination and repair.

## Electrical Specifications:

Input: 90V - 240V ~, 48 Hz - 63HZ

Operation: 10% Max 2min./18min.



### **Duty Cycle of the motor control system:**

The duty cycle is 10% ~ 6 min./ hour or max. 2 min. of continuous use, irrespective of the load. This must NOT be exceeded as this will result in a superheating of the motor. Exceeding the duty cycle will result in a dramatic reduction of the life of the system.

The motor control system range contains the following components:

- 1 control box
- 2 or 3 Telescoping actuators
- 1 exchangeable main power cable
- 2 or 3 motor cables
- 1 Wired remote control

### **Troubleshooting / Initialization of the motor control system**

If motor control system malfunctions follow these steps;

The system is initialized by pressing the down button once or twice and holding it down until unit runs into end stop, it will then automatically run approx. 3 mm out again and hereafter slowly running in again. Only release the down button when the movement has completely stopped. If the key is released before the sequence is completed then the initialization is interrupted and must be started again from the beginning. It is sometimes necessary to press the down button twice to start the initialization this is because the system can be in different modes when the initialization starts.



**WARNING:** Risk of Electric Shock – Connect the device to a properly grounded outlet only. Do not defeat the safety purpose of the polarized or grounding-type plug. A polarized plug has two blades with one wider than the other. A grounding type plug has two blades and a third grounding prong. The wide blade or the third prong is provided for your safety. If the provided plug does not fit into your outlet, consult an electrician for replacement of the obsolete outlet. Do not use a plug adapter that defeats the ground pin of the AC plug.

**WARNING:** Do not overload the wall outlet where this device is being connected. Do not overload this device. Ensure the total load to this device does not exceed that which is listed in the specifications section of this manual.

### **Maintenance**

- **DANGER** – To reduce the risk of electrical shock: Always unplug this device from the electrical outlet before cleaning.
- Clean dust and dirt with a dry cloth, on the outside of the system at appropriate intervals and inspect for damage.
- Inspect the connections, cables, and plugs and check for correct functioning as well as video monitor fixing points.

### **Repairs**

- Refer all servicing to qualified service personnel. Servicing is required when the device has been damaged in any way, such as power-supply cord or plug is damaged, liquid has been spilled or objects have fallen into the device, the device has been exposed to rain or moisture, does not operate normally, or has been dropped.
- There are no user-serviceable components within this device. Removal of the cover from this device may present a shock hazard, and void the warranty.

### **Accessories and Spare Parts**

Please contact your nearest Salamander Designs dealer or [www.salamanderdesigns.com/commercial](http://www.salamanderdesigns.com/commercial)

# ADVERTENCIA: [ESPAÑOL]



**¡ADVERTENCIA!** No cumplir con estas instrucciones puede resultar en accidentes que involucren lesiones personales graves. No seguir las instrucciones puede producir daños o la destrucción del producto o puede anular la garantía.



**¡ADVERTENCIA!** Para ser usado con monitores de video de **175lbs (80kg)** o menos de peso. El uso con televisores más pesados puede provocar inestabilidad, causando que se voltee y produciendo la muerte o lesiones graves.

## INSTRUCCIONES IMPORTANTES DE SEGURIDAD

Al usar un equipamiento eléctrico, siempre se deberían seguir precauciones básicas, incluyendo las siguientes:



**ADVERTENCIA:** Aleje siempre las manos de las partes en movimiento mientras opera el dispositivo.

**¡PRECAUCIÓN!** Maneje los cables con cuidado. Use abrazaderas para cables para mantener los mismos lejos de las partes en movimiento.



**ADVERTENCIA:** Los niños deben estar bajo supervisión para asegurarse de que no operen, toquen, se trepen o jueguen con el producto.

**¡PRECAUCIÓN!** Al reubicar el dispositivo, colóquelo en la posición más baja y use la manilla para moverlo y posicionarlo.



**ADVERTENCIA:** Para reducir el riesgo de quemaduras, fuego, choque eléctrico o lesiones a personas:

- Únicamente para uso en interiores, en lugares secos.
- Para uso comercial.
- Desconecte la corriente al instalar, reubicar o antes de realizar reparaciones.
- Desconecte del tomacorriente antes colocar o quitar piezas.
- Se requiere la supervisión cuando este equipamiento sea usado por o cerca de niños, minusválidos o personas con discapacidades.
- Use este dispositivo sólo para el uso para el cual fue diseñado, según se describe en estas instrucciones. No use accesorios no recomendados por el fabricante.
- Proteja el cable de corriente de modo que no lo pisen o aplasten.
- Mantenga al cable lejos de superficies calientes.
- Nunca deje caer o inserte ningún objeto en ninguna abertura.
- No opere donde se estén usando productos en aerosol o donde se esté administrando oxígeno.
- El dispositivo no se deben exponer a goteos o salpicaduras, y no se deben colocar objetos llenos de líquido, tales como vasos o jarrones, sobre el equipamiento.
- Desconecte este aparato durante las tormentas eléctricas o cuando no esté en uso por largos períodos de tiempo.
- Nunca opere el dispositivo si tiene el cable o enchufe dañado, si no funciona adecuadamente, o si se ha caído o dañado.
- Si el dispositivo produce ruidos u olores inusuales, apague el voltaje principal inmediatamente. Lleve el dispositivo a un centro de servicio para su examen y reparación.

### Especificaciones eléctricas:

Entrada: 90V - 240V ~, 48 Hz - 63HZ  
Operación: 10% Max 2min./18min.



### **Ciclo de trabajo del sistema de control del motor:**

El ciclo de trabajo es 10% ~ 6 min./ hora o máx. 2 min. de uso continuo, independientemente de la carga. NO debe excederse esto, pues tendrá como resultado que se sobrecaliente el motor. Exceder el ciclo de trabajo reducirá drásticamente la vida útil del sistema.

El rango del sistema de control del motor contiene los siguientes componentes:

- 1 caja de control
- 2 o 3 actuadores telescópicos
- 1 cable de corriente principal intercambiable
- 2 o 3 cables de motor
- 1 control remoto con cable

### **Solución de problemas / inicialización del sistema de control del motor**

Si el sistema de control del motor presenta un mal funcionamiento siga estos pasos:

El sistema se inicializa presionando el botón de desplazamiento descendente una o dos veces y manteniéndolo presionado hasta que la unidad llegue hasta el tope final, y luego se desplazará de nuevo hacia afuera automáticamente aprox. 3 mm, para luego desplazarse de nuevo hacia adentro lentamente. Suelte el botón de desplazamiento descendente sólo cuando el movimiento se haya detenido por completo. Si suelta el botón antes de que la secuencia haya finalizado, se interrumpe la inicialización y se debe comenzar de nuevo desde el principio. A veces es necesario presionar el botón de desplazamiento descendente dos veces para comenzar la inicialización. Esto se debe a que el sistema puede estar en diferentes modos al comenzar la inicialización.



**ADVERTENCIA:** Riesgo de choque eléctrico: Conecte el dispositivo únicamente a una toma de corriente debidamente conectada tierra. No anule el propósito de seguridad del enchufe polarizado o con conexión a tierra. Un enchufe polarizado tiene dos clavijas, una más ancha que la otra. Un enchufe con conexión a tierra tiene dos clavijas y un tercer contacto de conexión a tierra. La clavija ancha o el tercer contacto se suministran para su seguridad. Si el enchufe suministrado no se ajusta a su toma de corriente, consulte a un electricista para que reemplace la toma de corriente obsoleta. No use un adaptador que anule la conexión a tierra del enchufe de corriente alterna.



**ADVERTENCIA:** No sobrecargue la toma de corriente de la pared donde se conecte este dispositivo. No sobrecargue este dispositivo. Asegúrese de que la carga total de este dispositivo no exceda la indicada en la sección de especificaciones este manual.

### **Mantenimiento**

- PELIGRO - Para reducir el riesgo de choque eléctrico: Siempre desconecte este dispositivo de la toma de corriente eléctrica antes de limpiarlo.
- Limpie el polvo con un paño seco, en la parte exterior del sistema en intervalos adecuados, y realice una inspección en búsqueda de posibles daños.
- Inspeccione las conexiones, cables y enchufes y verifique el funcionamiento correcto, así como los puntos de sujeción del monitor de video.

### **Reparaciones**

- Solicite el servicio de personal calificado. Se requiere reparación cuando el dispositivo haya sido dañado de cualquier manera, por ejemplo, cuando el cable o el enchufe de la corriente se haya dañado, se haya derramado líquido o le hayan caído objetos al dispositivo, el dispositivo haya sido expuesto a la lluvia o a humedad, no opere normalmente o se haya caído.
- Este dispositivo no tiene componentes que puedan ser reparados por el usuario. La remoción de la cubierta de este dispositivo puede presentar un riesgo de choque eléctrico, además de anular la garantía.

### **Accesorios y piezas de repuesto**

Por favor, contacte a su vendedor de Salamander Designs más cercano o visite [www.salamanderdesigns.com/commercial](http://www.salamanderdesigns.com/commercial) para mayor información.

# AVERTISSEMENT [FRANÇAIS]



**ATTENTION !** Le non respect de ces instructions peut entraîner des accidents impliquant des blessures graves. Ne pas suivre ces instructions peut entraîner des dommages sur le produit, sa destruction ou l'annulation de la garantie.



**ATTENTION !** Ce produit est conçu pour être utilisé avec des écrans vidéo pesant moins de **175lbs (80kg)**. Toute utilisation avec des téléviseurs plus lourds peut provoquer une instabilité grave allant jusqu'au basculement entraînant la mort ou des blessures graves.

## CONSIGNES DE SÉCURITÉ IMPORTANTES

Lorsque vous utilisez un appareil électrique, des précautions de base, dont les suivantes, doivent toujours être respectées :

**AVERTISSEMENT** - Gardez les mains éloignées des parties en mouvement lorsque vous faites fonctionner l'appareil.



**ATTENTION !** Manipulez les câbles avec soin. Utilisez des colliers pour maintenir les fils éloignés des parties en mouvement.

**AVERTISSEMENT** - Les enfants doivent être sous surveillance pour s'assurer qu'ils ne fassent pas fonctionner, ne jouent pas et ne grimpent pas sur l'appareil.



**ATTENTION !** Lorsque vous déplacez l'appareil, réglez-le sur la position la plus basse et utilisez des poignées pour bouger et positionner l'appareil.

**AVERTISSEMENT** – Afin de réduire les risques de brûlures, d'incendie, de choc électrique ou de blessure:

- Cet appareil est conçu pour une utilisation en intérieur, uniquement dans des endroits secs.
- Cet appareil est conçu pour une utilisation commerciale.
- Coupez l'alimentation lors de l'installation, de tout déplacement ou entretien.
- Débranchez l'appareil lorsque vous posez ou déplacez l'objet dessus, ou avant de vous en servir.
- Une surveillance étroite est nécessaire lorsque cet équipement est utilisé par ou à proximité d'enfants, de personnes invalides ou handicapées.
- N'utilisez cet appareil que pour l'usage prévu, tel que décrit dans ces instructions. Ne pas utiliser d'accessoires non recommandés par le fabricant.
- Protégez le cordon d'alimentation afin qu'il ne soit ni piétiné ni pincé.
- Gardez le cordon éloigné des surfaces chauffées.
- Ne jamais laisser tomber ou insérer un objet dans une ouverture.
- Ne pas utiliser dans des endroits où sont utilisés des aérosols (pulvérisateurs), ni dans des endroits où l'oxygène est administré.
- L'appareil ne doit pas être exposé à des éclaboussures et aucun objet contenant des liquides, tels que des tasses ou des vases, ne doit être posé dessus.
- Débranchez cet appareil pendant les orages ou lorsqu'il n'est pas utilisé pendant de longues périodes de temps.
- Ne jamais faire fonctionner l'appareil si le cordon ou la fiche est endommagé, si il ne fonctionne pas correctement, si il est tombé ou a été endommagé.
- Si l'appareil produit un bruit ou des odeurs inhabituels, mettez immédiatement le réseau hors tension. Renvoyez l'appareil à un centre agréé pour examen et réparation.

## Caractéristiques électriques:

Entrée: 90V - 240V ~, 48 Hz - 63 Hz

Durée d'utilisation :. 10% Max 2min / 18min.



### Cycle de marche du système de commande de moteur:

Le cycle de marche est de 10% ~ 6 min. / Heure ou max. 2 min. d'utilisation en continu, indépendamment de la charge. Cela NE DOIT PAS être dépassé sous peine de provoquer une surchauffe du moteur. Le dépassement du cycle de marche entraînera une réduction considérable de la durée de vie du système.

Le système de commande du moteur contient les composants suivants:

- 1 boîtier de contrôle
- 2 ou 3 vérins télescopiques
- 1 câble d'alimentation principale interchangeable
- 2 ou 3 câbles moteur
- 1 télécommande filaire

### Dépannage / initialisation du système de commande du moteur

Dans le cas de dysfonctionnements du système de commande du moteur, suivez les étapes indiquées ci-dessous ; Le système est initialisé en appuyant sur le bouton du bas une ou deux fois et en le maintenant enfoncé jusqu'à ce que le dispositif soit en buté, il reculera alors automatiquement d'env. 3 mm à nouveau et se remettra doucement à fonctionner. Ne relâchez le bouton vers le bas que quand le mouvement s'est complètement arrêté. Si le bouton est relâché avant que l'opération ne soit terminée et que l'initialisation a été interrompue, il faut recommencer toute l'opération depuis le début. Il est parfois nécessaire d'appuyer deux fois sur le bouton pour démarrer l'initialisation du fait que le système peut se trouver sur différents modes au début de l'initialisation.



**AVERTISSEMENT:** Risque de choc électrique - Branchez l'appareil à une prise correctement reliée à la terre. Ne pas contourner le dispositif de sécurité de la prise polarisée ou de la prise de terre. Une fiche polarisée possède deux lames dont une plus large que l'autre. Une prise de terre dispose de deux lames et d'une troisième broche de mise à la terre. La lame large ou la troisième broche sont fournies pour votre sécurité. Si la fiche fournie ne rentre pas dans votre prise, consultez un électricien pour le remplacement de la prise obsolète. Ne pas utiliser un adaptateur qui contrecarre la broche de terre de la prise secteur.



**AVERTISSEMENT:** Ne pas surcharger la prise murale sur laquelle est connecté l'appareil. Ne pas surcharger l'appareil. Veillez à ce que la charge totale de l'appareil n'excède pas ce qui est listé dans la section spécifications de ce manuel.

### Entretien

- DANGER – Afin de réduire les risques de choc électrique : débranchez toujours cet appareil de la prise électrique avant de le nettoyer.
- Nettoyez la poussière et la saleté avec un chiffon sec, à l'extérieur du système, à intervalles appropriés, et vérifiez qu'il n'y ait pas d'éventuels dommages.
- Inspectez les connexions, les câbles et les prises et vérifiez qu'ils fonctionnent correctement, ainsi que les points de fixation du moniteur vidéo.

### Réparations

- Confiez toute réparation à du personnel qualifié. Une réparation est nécessaire lorsque l'appareil a été endommagé de quelque façon que ce soit, lorsque le cordon d'alimentation ou la fiche est endommagé, lorsque du liquide a été renversé ou que des objets sont tombés sur l'appareil, que l'appareil a été exposé à la pluie ou à l'humidité, ne fonctionne pas normalement, ou est tombé.
- Il n'y a aucun composant de cet appareil qui n'est réparable par l'utilisateur. Le retrait du couvercle de cet appareil peut présenter un risque de choc, et annuler la garantie.

### Accessoires et pièces détachées

Veillez contacter votre revendeur Salamander Designs le plus proche ou [www.salamanderdesigns.com/commercial](http://www.salamanderdesigns.com/commercial) pour toute information.



# ASSEMBLY

## UNBOX & INSTALL LEGS

Fold box sides down flat

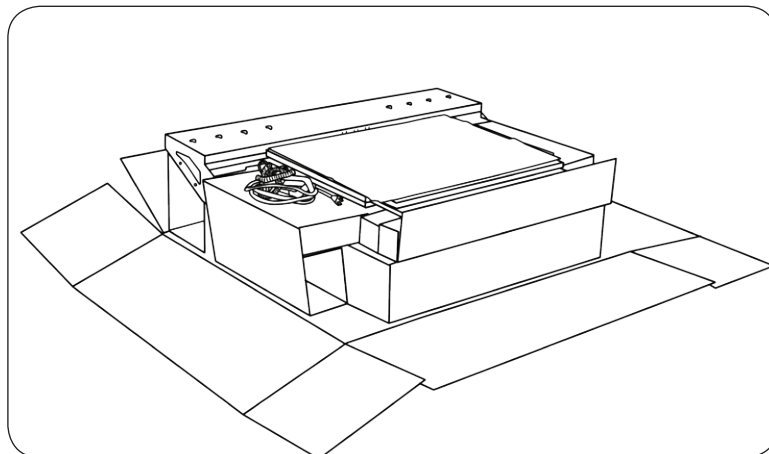

Prop base of unit up on cardboard supports

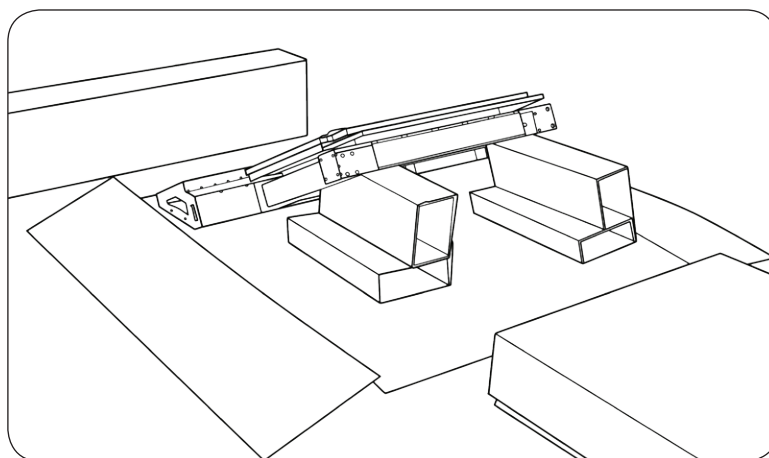

## INSTALL LEGS

Install legs by having one person hold leg and other person fasten with “D” screws. *Please note that the leg has a long side and short side - the long side with caster brake faces the front of the unit.*

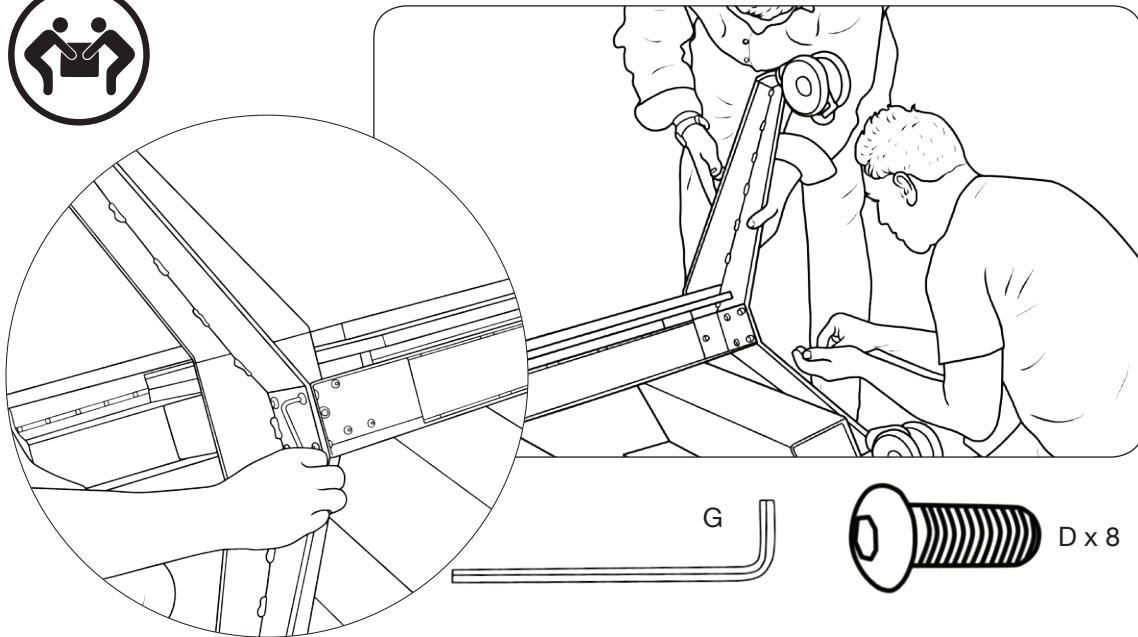

After legs have been securely fastened to stand, two-people lift stand to upright position.



# DISPLAY INSTALLATION

## Attach Brackets to Display

Check depth of screw threads in display before inserting screws. *Inserting a screw that is longer than the hole could result in damage to display.* Depth can be confirmed by inserting hex wrench into hole and marking its length then confirming this length is sufficient by comparing it to the screw you are using.

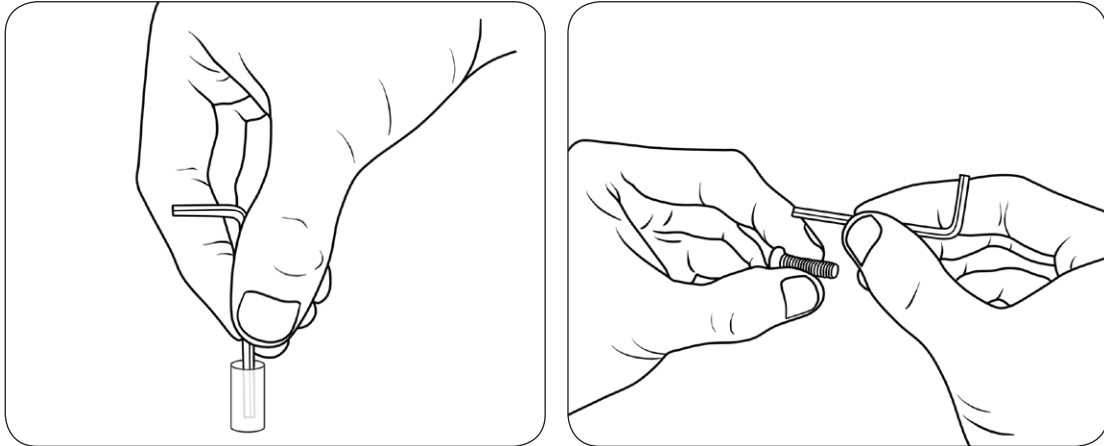

Install interface mounting brackets (J) onto display as shown using supplied phillips screws (A or B) or screws specified by the display manufacturer. **Hand tighten first to confirm thread and depth match.** Note: Affix display brackets “Ears-Out” as shown

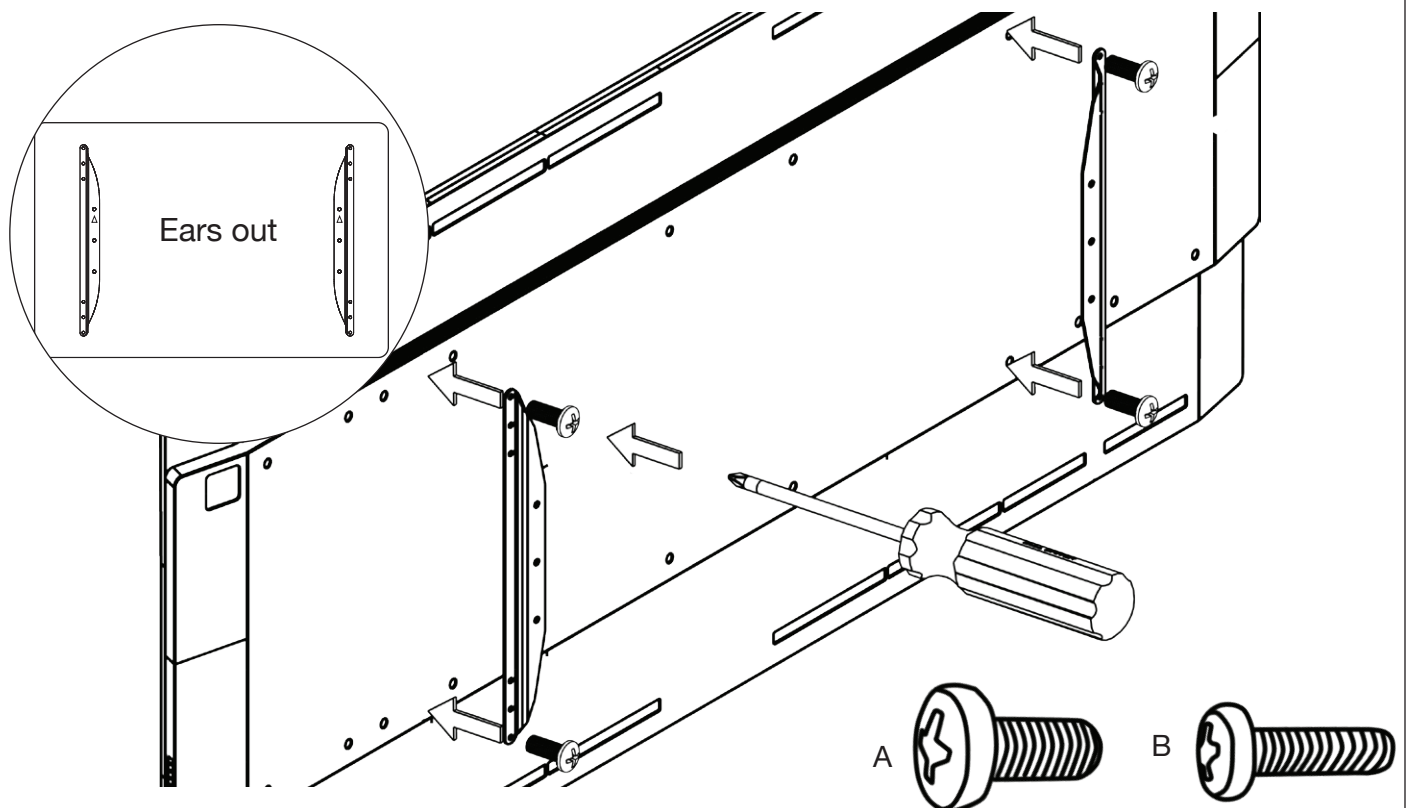

## Attach Display to Stand

**Loosely** install ONE (1) “C” screw to the center of each display bracket. This will act as an alignment screw for the next step.

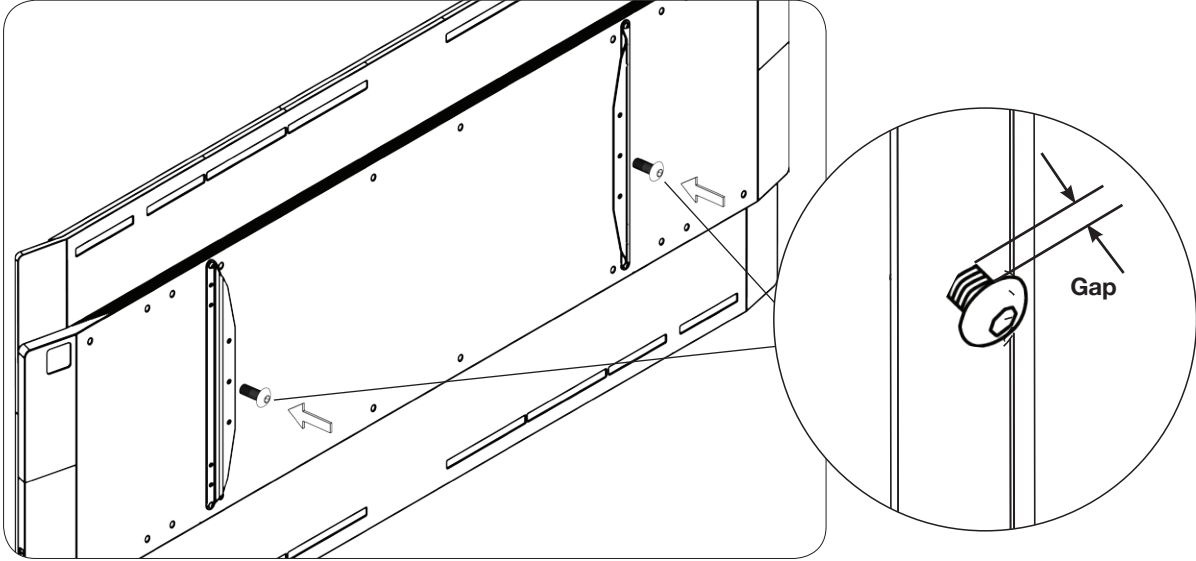

Two people are needed to install the display on the stand. Position alignment screw into the “key hole” slot as shown and continue holding display.

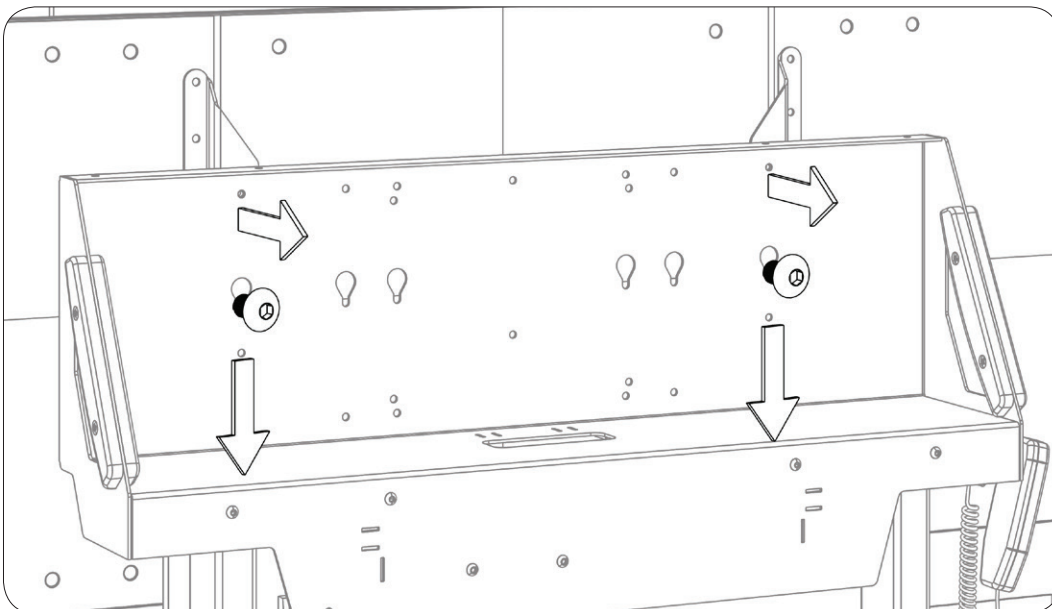

Immediately use (4) "C" screws to affix the mounting brackets to the cart-side mechanism as shown. Tighten all screws firmly.

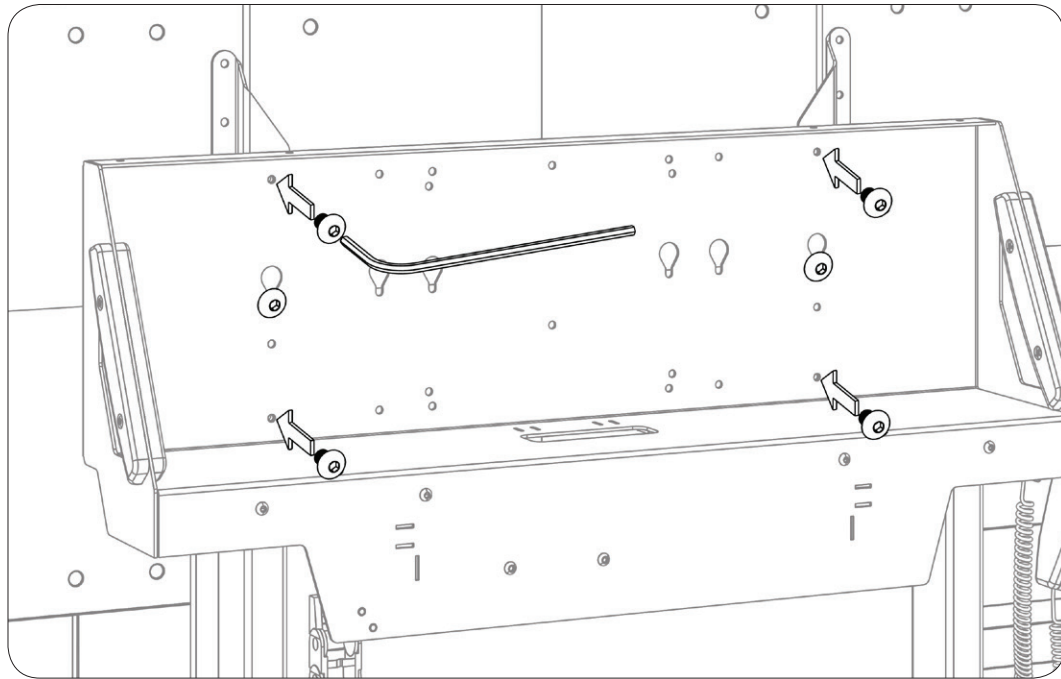

## Connect Power

Control box is located behind header. Insert power cord into control box as shown in illustration below:

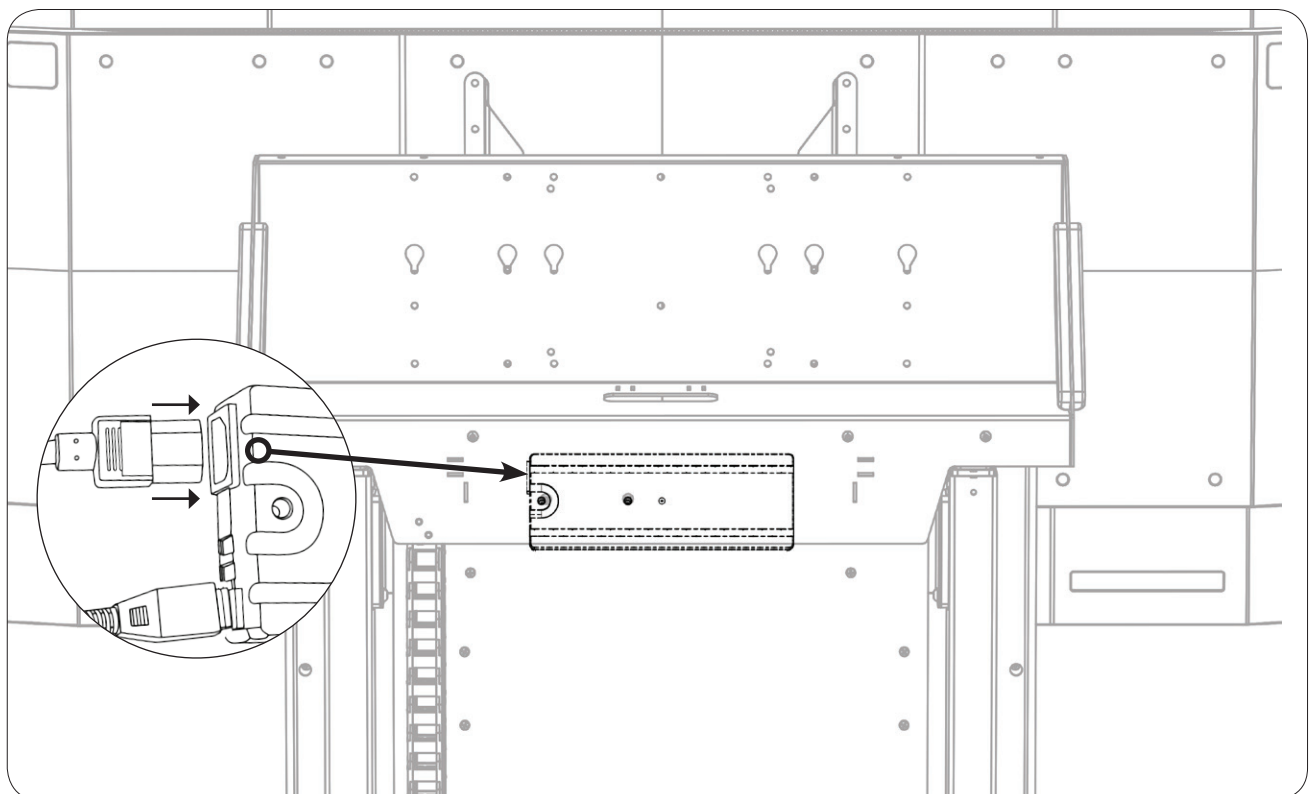

## Route Cables from Display to Stand

Manage cables carefully. Use cable ties to keep wires away from pinch points.

- Route cables between the back of display and the hole on the front of stand.
- Manage cables through cable chain by pushing in the direction shown in arrows.

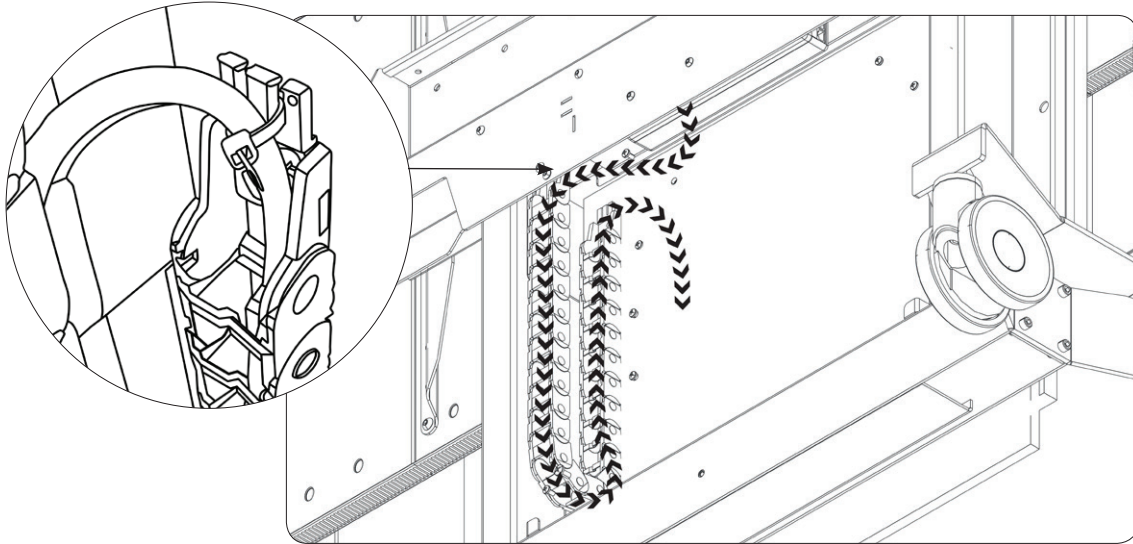

## Operation: Remote Control

- Hold down the “down” button to initialize unit.
- Up button will raise display to presentation mode
- Down button will lower display to transport mode.

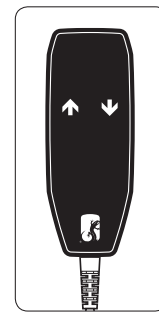

## Troubleshooting

- Double check that power cord is firmly plugged into power supply
- Hold down the “down” button continuously for several seconds to reset unit
- More troubleshooting and repair information found on page four of this manual

### LIMITED LIFETIME WARRANTY

LIMITED WARRANTY FOR COMMERCIAL VIDEO DISPLAY STANDS AND MOUNTS

Full warranty including limitations and warranty claim information may be found at [www.salamanderdesigns.com/commercial](http://www.salamanderdesigns.com/commercial)

Salamander warrants the following components of its commercial Video Display Mount products against the following defects for the following periods:

**MECHANICAL DISPLAY STANDS AND MOUNTS:** Salamander warrants against manufacturing defects for two (2) years from the date of purchase. Salamander will repair or replace, at our option, any product defective in materials or craftsmanship.