



X860de, X862de, X864de

Guide de l'utilisateur

Avril 2009

www.lexmark.com

Type(s) de machine(s) :

7500

Modèle(s) :

432, 632, 832

Contenu

Consignes de sécurité.....	7
A propos de l'imprimante.....	9
Nous vous remercions d'avoir choisi cette imprimante.....	9
Recherche d'informations sur l'imprimante.....	9
Sélection d'un emplacement pour l'imprimante.....	10
Configurations de l'imprimante.....	12
Fonctions de base du scanner.....	13
Fonctionnement du DAA et de la vitre du scanner.....	14
Présentation du panneau de commandes de l'imprimante.....	15
Présentation de l'écran d'accueil.....	16
Utilisation des boutons de l'écran tactile.....	18
Réduction de l'impact environnemental de votre imprimante.....	23
Economies de papier et de toner.....	23
Economie d'énergie.....	24
Réduction du bruit de l'imprimante.....	24
Recyclage.....	25
Configuration supplémentaire de l'imprimante.....	27
Installation des options internes.....	27
Installation des options matérielles.....	36
Connexion des câbles.....	39
Vérification de la configuration de l'imprimante.....	40
Configuration du logiciel d'imprimante.....	41
Configuration de l'impression sans fil.....	43
Installation d'une imprimante sur un réseau câblé.....	49
Modification des paramètres du port après avoir installé un nouveau port réseau ISP.....	51
Configuration d'une impression série.....	53
Chargement du papier et des supports spéciaux.....	55
Définition du type et du format de papier.....	55
Configuration des paramètres de papier Universel.....	55
Chargement du tiroir standard ou 500 feuilles optionnel.....	56

Chargement des formats de papier A5 ou Statement.....	58
Chargement des formats B5 ou Exécutive US.....	58
Alimentation du chargeur haute capacité 2 000 feuilles.....	59
Chargement des tiroirs d'alimentation double 2 000 feuilles optionnels.....	61
Alimentation du chargeur multifonction.....	62
Chargement des supports au format A4 ou Lettre US en utilisant l'orientation bord court.....	64
Chaînage et annulation du chaînage de tiroirs.....	65

Spécifications relatives au papier et aux supports spéciaux.....67

Spécifications relatives au papier.....	67
Stockage du papier.....	69
Formats, types et grammages de papier pris en charge.....	69

Impression.....74

Impression d'un document.....	74
Impression sur des supports spéciaux.....	75
Impression de travaux confidentiels et suspendus.....	79
Impression à partir d'un lecteur Flash.....	81
Impression de pages d'informations.....	83
Annulation d'un travail d'impression.....	84
Fonctionnalités de finition prises en charge.....	85
Réglage de l'intensité du toner.....	87

Copie.....88

Faire des copies.....	88
Copie de photos.....	89
Des copies sur des supports spéciaux.....	89
Personnalisation des paramètres de copie.....	90
Disposition d'informations sur les copies.....	96
Annulation d'une copie.....	97
Présentation des écrans et des options de copie.....	98
Amélioration de la qualité de copie.....	101

Envoi d'un courrier électronique.....102

Préparation de l'envoi d'un courrier électronique.....	102
Création d'un raccourci de courrier électronique.....	103

Envoi d'un document par courrier électronique.....	104
Personnalisation des paramètres de courrier électronique.....	105
Envoi de documents en couleur par e-mail.....	106
Annulation d'un e-mail.....	106
Présentation des options de courrier électronique.....	107
Envoi d'une télécopie.....	109
Tenir l'imprimante prête à envoyer des télécopies.....	109
Envoi d'une télécopie.....	115
Création de raccourcis.....	116
Utilisation des raccourcis et du carnet d'adresses.....	117
Personnalisation des paramètres de télécopie.....	118
Annulation d'un envoi de télécopie.....	120
Présentation des options de télécopie.....	121
Amélioration de la qualité de télécopie.....	122
Arrêter et transférer l'envoi de télécopies.....	123
Numérisation vers une adresse FTP.....	125
Numérisation vers une adresse FTP.....	125
Création de raccourcis.....	126
Présentation des options FTP.....	127
Amélioration de la qualité du FTP.....	129
Numérisation vers un ordinateur ou un lecteur Flash.....	130
Numérisation vers un ordinateur.....	130
Numérisation vers un lecteur Flash.....	131
Présentation des options de profil de numérisation.....	131
Amélioration de la qualité de numérisation.....	133
Présentation des menus de l'imprimante.....	134
Liste des menus.....	134
Menu Papier.....	135
Menu Rapports.....	145
Menu Réseau/Ports.....	147
Menu Sécurité.....	158
Menu Paramètres.....	162
Menu Réglages livret.....	207

Menu Aide.....	208
Maintenance de l'imprimante.....	209
Nettoyage de la partie externe de l'imprimante.....	209
Nettoyage de la vitre du scanner.....	210
Réglage du repérage du scanner.....	210
Stockage des fournitures.....	211
Economie des fournitures.....	211
Vérification de l'état des fournitures.....	211
Commande de fournitures.....	212
Remplacement des fournitures.....	214
Déplacement de l'imprimante.....	221
Support administratif.....	225
Recherche d'informations sur l'administrateur et la mise en réseau avancée.....	225
Utilisation du serveur Web incorporé.....	225
Consultation de l'écran virtuel.....	225
Vérification de l'état du périphérique.....	226
Configuration des alertes par e-mail.....	226
Affichage des rapports.....	226
Réglage de la luminosité de l'écran.....	226
Restauration des paramètres usine.....	227
Dépannage.....	228
Résolution des problèmes de base.....	228
Présentation des messages de l'imprimante.....	229
Élimination des bourrages.....	245
Résolution des problèmes d'impression.....	272
Résolution des problèmes de copie.....	275
Résolution des problèmes de numérisation.....	278
Résolution des problèmes de télécopie.....	280
Résolution des problèmes d'options.....	284
Résolution des problèmes d'alimentation du papier.....	287
Résolution des problèmes de qualité d'impression.....	288
Contacteur l'assistance clientèle.....	298

Avis.....	299
Informations produit.....	299
Note d'édition.....	299
Consommation d'électricité.....	302
Index.....	317

Consignes de sécurité

Branchez le cordon d'alimentation sur une prise électrique correctement mise à la terre, située à proximité de l'appareil et facile d'accès.

Ne placez pas ce produit et ne l'utilisez pas à proximité d'une source humide.

 Ce produit utilise un disjoncteur de fuite à la terre. Un contrôle mensuel du disjoncteur de fuite à la terre est recommandé.

 **AVERTISSEMENT—RISQUE DE BLESSURE** : ce produit utilise un laser. L'utilisation de commandes ou de réglages ou la mise en place de procédures autres que celles spécifiées dans le présent manuel peuvent entraîner des risques d'exposition aux rayonnements laser.

Ce produit utilise un procédé d'impression thermique qui chauffe le support d'impression, ce qui peut provoquer des émanations provenant du support. Vous devez lire intégralement la section relative aux instructions de mise en service qui traitent du choix des supports d'impression afin d'éviter d'éventuelles émanations dangereuses.

Soyez prudent lorsque vous remplacez une batterie au lithium.

 **AVERTISSEMENT—RISQUE DE BLESSURE** : si vous ne respectez pas les instructions de remplacement de la batterie, vous risquez de provoquer une explosion. Remplacez-la uniquement par une batterie identique ou de type équivalent. Ne rechargez pas, ne désassemblez pas et ne brûlez pas la batterie au lithium. Lors de la mise au rebut, respectez les instructions du fabricant et les réglementations locales.

 **MISE EN GARDE—SURFACE BRULANTE** : l'intérieur de l'imprimante risque d'être brûlant. Pour réduire le risque de brûlure, laissez la surface ou le composant refroidir avant d'y toucher.

 **AVERTISSEMENT—RISQUE DE BLESSURE** : l'imprimante pèse plus de 55 kg. L'intervention d'au moins quatre personnes ou l'utilisation d'un système de manutention adapté est donc nécessaire pour la déplacer sans risque.

 **AVERTISSEMENT—RISQUE DE BLESSURE** : avant de déplacer l'imprimante, suivez les instructions ci-dessous pour éviter de vous blesser ou d'endommager l'imprimante :

- Mettez l'imprimante hors tension à l'aide du commutateur d'alimentation et débranchez le cordon d'alimentation de la prise murale.
- Débranchez tous les cordons et câbles de l'imprimante avant de la déplacer.
- Soulevez l'imprimante pour l'extraire du bac optionnel, puis posez-la à côté au lieu d'essayer de soulever le bac et l'imprimante en même temps.

Remarque : utilisez les poignées situées de part et d'autre de l'imprimante pour l'extraire du bac optionnel.

Utilisez uniquement le cordon d'alimentation fourni avec cet appareil ou le cordon de remplacement autorisé par le fabricant.

Lorsque vous branchez cet appareil au réseau téléphonique public commuté, utilisez uniquement le cordon de raccordement téléphonique (RJ11) fourni avec l'appareil, un câble téléphonique 26 AWG ou un cordon de remplacement plus long.

 **MISE EN GARDE—RISQUE D'ELECTROCUTION** : si vous souhaitez accéder à la carte logique ou installer des lecteurs de mémoire ou du matériel en option, alors que l'imprimante est déjà en service, mettez celle-ci hors tension et débranchez-la de la prise murale avant de poursuivre. Si d'autres périphériques sont connectés à l'imprimante, mettez-les hors tension et débranchez les câbles reliés à l'imprimante.

 **MISE EN GARDE—RISQUE D'ELECTROCUTION** : Vérifiez que toutes les connexions externes (telles que les connexions Ethernet et téléphonique) sont correctement installées dans les ports appropriés.

Ce produit a été conçu, testé et approuvé afin de satisfaire à des normes de sécurité générale strictes et d'utiliser des composants spécifiques du fabricant. Les caractéristiques de sécurité de certains éléments ne sont pas toujours connues. Le fabricant n'est pas responsable de l'utilisation de pièces de rechange d'autres fabricants.

Ce produit utilise un processus d'impression qui génère un dégagement d'ozone. Vous devez lire intégralement la section relative aux instructions de mise en service qui traitent des précautions à prendre pour limiter la concentration en ozone.

 **AVERTISSEMENT—RISQUE DE BLESSURE :** abstenez-vous de couper, tordre, de plier, d'écraser le câble d'alimentation ou de poser des objets lourds dessus. Ne le soumettez pas à une usure ou une utilisation abusive. Ne pincez pas le cordon d'alimentation entre des objets, par exemple des meubles, et un mur. Un risque d'incendie ou de choc électrique pourrait s'ensuivre. Vérifiez régulièrement que le câble d'alimentation ne présente pas ces problèmes. Avant de l'inspecter, débranchez-le de la prise électrique.

Pour toute intervention ou réparation autre que celle décrite dans la documentation de l'utilisateur, adressez-vous à un technicien qualifié.

 **MISE EN GARDE—RISQUE D'ELECTROCUTION :** pour éviter tout risque de choc électrique lors du nettoyage de l'extérieur de l'imprimante, débranchez le cordon d'alimentation de la prise murale ainsi que tous les câbles de l'imprimante avant de commencer.

 **MISE EN GARDE—RISQUE D'ELECTROCUTION :** n'utilisez pas la fonction télécopie et ne configurez pas cet appareil durant un orage. De même, n'effectuez aucun branchement électrique ou câblé (cordon d'alimentation ou téléphonique) dans ces conditions.

 **MISE EN GARDE—RISQUE DE BASCULEMENT :** les configurations posées sur le sol nécessitent un meuble supplémentaire pour assurer leur stabilité. Vous devez utiliser un support ou une base d'imprimante si vous utilisez un bac d'entrée de grande capacité, un dispositif recto verso doté d'une option d'entrée, ou plusieurs options d'entrée. Si vous avez acheté une imprimante multifonction (MFP) dotée de fonctions de numérisation, copie et télécopie, vous aurez peut-être besoin d'un meuble supplémentaire. Pour plus d'informations, reportez-vous à www.lexmark.com/multifunctionprinters.

CONSERVEZ PRECIEUSEMENT CES CONSIGNES.

A propos de l'imprimante

Nous vous remercions d'avoir choisi cette imprimante.

Lors de sa conception, nous avons tenu à ce qu'elle réponde à tous vos besoins.

Si vous êtes impatient d'utiliser votre nouvelle imprimante, commencez par consulter les supports de configuration fournis avec l'imprimante, puis parcourez rapidement le *Guide de l'utilisateur* pour savoir comment réaliser les tâches élémentaires. Pour une utilisation plus approfondie afin d'exploiter pleinement les fonctionnalités de l'imprimante, lisez attentivement le *Guide de l'utilisateur* et consultez les dernières mises à jour disponibles sur notre site Web.

Notre objectif est de proposer des imprimantes ultraperformantes afin de vous satisfaire totalement. En cas de problème, notre équipe d'assistance se tient à votre disposition pour trouver une solution dans les plus brefs délais. Et si vous pensez qu'une fonctionnalité pourrait être améliorée, n'hésitez pas à nous en faire part. Après tout, c'est pour vous que nous concevons des solutions. Toutes vos suggestions nous seront donc très utiles pour apporter des améliorations.

Recherche d'informations sur l'imprimante

Élément(s) recherché(s)	Emplacement
Instructions sur la configuration initiale : <ul style="list-style-type: none">• Connexion de l'imprimante• Installation du logiciel d'imprimante	Documentation sur la configuration : la documentation sur la configuration fournie avec l'imprimante est également disponible sur le site Web de Lexmark à l'adresse suivante www.lexmark.com/publications/ .
Configuration et instructions supplémentaires pour utiliser l'imprimante : <ul style="list-style-type: none">• Choix et stockage du papier et des supports spéciaux• Chargement du papier• Impression, copie, numérisation et télécopie selon le modèle de votre imprimante• Configuration des paramètres de l'imprimante• Affichage et impression des documents et des photos• Configuration et utilisation du logiciel d'imprimante• Configuration de l'imprimante sur un réseau selon le modèle de votre imprimante• Maintenance de l'imprimante• Dépannage et résolution des problèmes	<i>Guide de l'utilisateur</i> : le <i>Guide de l'utilisateur</i> est disponible sur le CD <i>Logiciel et documentation</i> . Pour les mises à jour, consultez notre site Web www.lexmark.com/publications/ .

Élément(s) recherché(s)	Emplacement
Aide à l'utilisation du logiciel d'imprimante	<p>Aide sous Windows ou Mac : ouvrez un logiciel ou une application de l'imprimante, puis cliquez sur Aide.</p> <p>Cliquez sur  pour afficher des informations contextuelles.</p> <p>Remarques :</p> <ul style="list-style-type: none"> • L'aide est automatiquement installée avec le logiciel d'imprimante. • Le logiciel d'imprimante se trouve dans le dossier Programme de l'imprimante ou sur le bureau, selon votre système d'exploitation.
<p>Informations supplémentaires récentes, mises à jour et support technique :</p> <ul style="list-style-type: none"> • Conseils et astuces de dépannage • Questions fréquemment posées • Documentation • Téléchargements de pilotes • Assistance en ligne dans le cadre de chats • Assistance par courrier électronique • Assistance téléphonique 	<p>Site Web d'assistance Lexmark : support.lexmark.com</p> <p>Remarque : sélectionnez votre région, puis votre produit afin de consulter le site d'assistance approprié.</p> <p>Les numéros de téléphone de l'assistance ainsi que les horaires d'ouverture pour votre région ou pays figurent sur le site Web d'assistance ou sur la garantie fournie avec l'imprimante.</p> <p>Conservez les informations suivantes (figurant sur votre ticket de caisse ou au dos de l'imprimante) et ayez-les à portée de main lorsque vous contactez l'assistance pour qu'ils puissent vous répondre dans les meilleurs délais :</p> <ul style="list-style-type: none"> • Référence du type de machine • Numéro de série • Date d'achat • Lieu d'achat
Informations de garantie	<p>Les informations de garantie varient selon le pays ou la région :</p> <ul style="list-style-type: none"> • Etats-Unis : reportez-vous à la déclaration de garantie limitée fournie avec l'imprimante ou sur le site Web support.lexmark.com. • Reste du monde : reportez-vous à la garantie fournie avec l'imprimante.

Sélection d'un emplacement pour l'imprimante

 **AVERTISSEMENT—RISQUE DE BLESSURE** : l'imprimante pèse plus de 55 kg. L'intervention d'au moins quatre personnes ou l'utilisation d'un système de manutention adapté est donc nécessaire pour la déplacer sans risque.

Lorsque vous choisissez un emplacement pour l'imprimante, faites en sorte de laisser suffisamment d'espace pour ouvrir les tiroirs, les capots et les portes. Si vous envisagez d'installer des options, prévoyez l'espace nécessaire. Important :

- Assurez-vous que la qualité de l'air de la pièce satisfait aux dernières exigences de la norme ASHRAE 62.
- Posez-la sur une surface plane, stable et propre.
- Veuillez suivre les instructions suivantes :
 - l'imprimante ne doit pas être exposée directement aux courants d'air provenant des appareils de climatisation, des chauffages ou des ventilateurs ;
 - l'imprimante ne doit pas être exposée directement aux rayons du soleil, à un taux d'humidité élevé ou à des variations de températures ;

- l'imprimante doit être propre et maintenue au sec.
- Respectez l'espace disponible recommandé autour de l'imprimante pour qu'elle soit correctement ventilée :

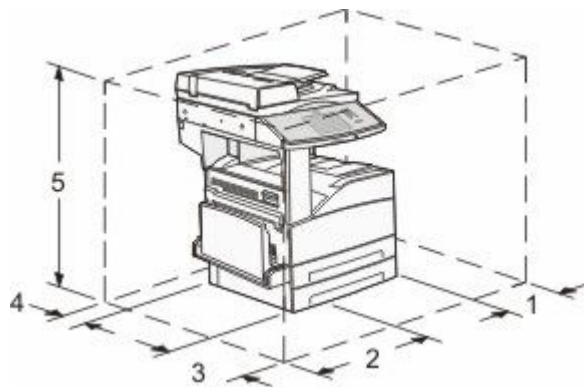

1	460 mm
2	640 mm
3	460 mm
4	200 mm
5	1724 mm

Configurations de l'imprimante

Modèle de base

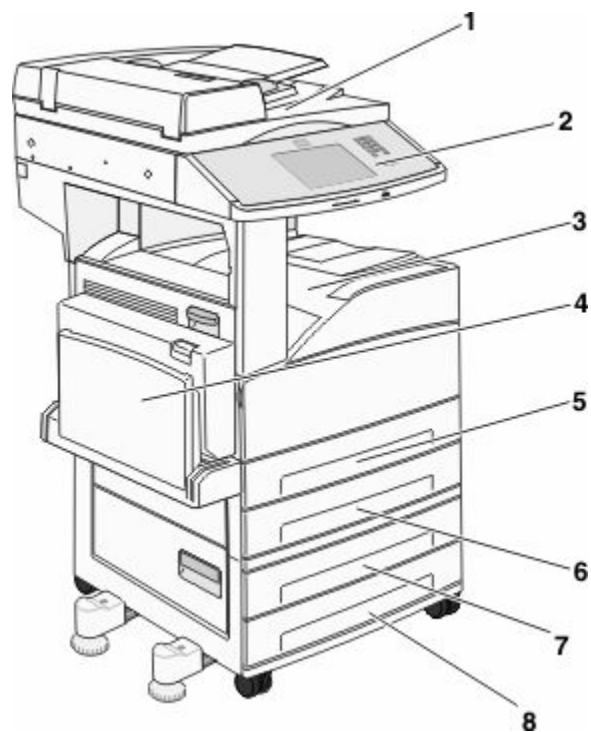

1	Scanner
2	Panneau de commandes de l'imprimante
3	Réceptacle de sortie standard
4	Chargeur multifonction
5	Tiroir 1 (tiroir standard)
6	Tiroir 2
7	Tiroir 3
8	Tiroir 4

Modèle configuré





1	Unité de finition
2	Chargeur haute capacité

Fonctions de base du scanner

Le scanner propose des fonctions de copie, de télécopie et de numérisation vers le réseau pour les grands groupes de travail. Vous pouvez :

- faire des copies rapides ou modifier les paramètres sur le panneau de commandes de l'imprimante afin d'effectuer des travaux de copie spécifiques ;
- envoyer une télécopie à partir du panneau de commandes de l'imprimante ;
- envoyer une télécopie vers plusieurs destinations de télécopie simultanément ;
- numériser des documents et les envoyer à votre ordinateur, à une adresse électronique, à un lecteur flash USB ou à une destination FTP ;
- numériser des documents et les envoyer vers une autre imprimante (PDF via FTP).

Fonctionnement du DAA et de la vitre du scanner

Dispositif d'alimentation automatique (DAA)	Vitre du scanner
 <p data-bbox="149 569 758 596">Utilisez le DAA pour les documents de plusieurs pages.</p>	 <p data-bbox="773 695 1458 812">Utilisez la vitre du scanner pour les pages seules, les petits éléments (comme les cartes postales ou les photos), les transparents, le papier photo ou les supports fins (tels que les coupures de magazine).</p>

Vous pouvez utiliser le DAA ou la vitre du scanner pour numériser des documents.

Utilisation du DAA

Le dispositif d'alimentation automatique (DAA) permet de numériser plusieurs pages, y compris des pages recto verso. Lors de l'utilisation du DAA :

- Chargez le document dans le DAA face imprimée vers le haut, bord court en avant.
- Chargez jusqu'à 50 feuilles de papier normal dans le tiroir d'alimentation du DAA.
- Formats de numérisation compris entre 148 x 210 mm et 215,9 x 355,6 mm.
- Numérisez des documents avec des formats de papier mixtes (Lettre US et Légal US).
- Numérisez des grammages compris entre 52 et 120 g/m².
- Ne chargez pas de cartes postales, de photos, d'images trop petites, de transparents, de photos papier ou de supports trop fins (tels qu'une coupure de magazine) dans le DAA. Placez ces éléments sur la vitre du scanner.





Utilisation de la vitre du scanner



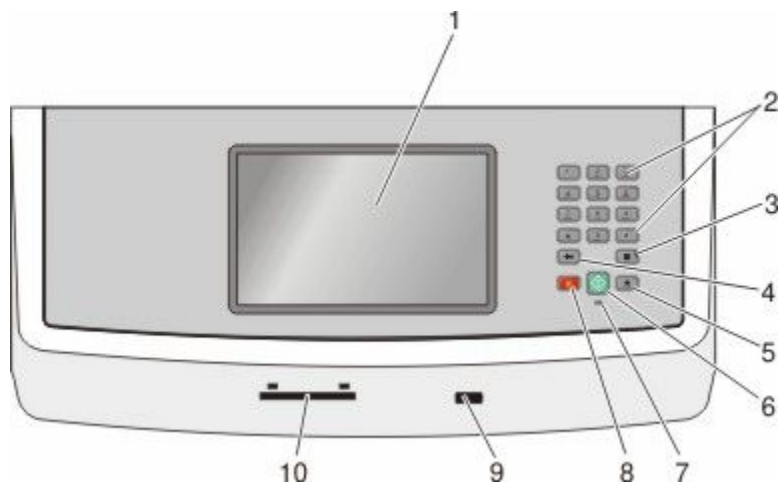









La vitre du scanner permet de numériser ou de copier des pages seules ou des pages de livre. Lors de l'utilisation de la vitre du scanner :

- Posez un document face imprimée vers le bas sur la vitre du scanner dans le coin supérieur gauche.
- Numérisez ou copiez des documents mesurant jusqu'à 215,9 x 355,6 mm.
- Copiez des livres d'une épaisseur allant jusqu'à 25,4 mm .

Présentation du panneau de commandes de l'imprimante





Option	Description	
1	Ecran	Affiche les options de numérisation, de copie, de télécopie et d'impression, ainsi que les messages d'erreur et d'état.
2	Pavé numérique	Permet d'entrer des chiffres, des lettres ou des symboles sur l'écran.
3	Pause de numérotation	 <ul style="list-style-type: none"> • Appuyez sur  pour provoquer une pause de deux ou trois secondes dans un numéro de télécopie. Dans le champ Envoyer la télécopie à, une pause de numérotation est symbolisée par une virgule (,). • Sur l'écran d'accueil, appuyez sur  pour recomposer un numéro de télécopie. • Le bouton fonctionne uniquement avec le menu Télécopie ou en mode Télécopie. Lorsque vous êtes en dehors du menu Télécopie, du mode Télécopie ou de l'écran d'accueil, le fait d'appuyer sur  provoque un bip d'erreur.

Option		Description
4	Retour 	<p>Dans le menu Copie, appuyez sur  pour effacer le chiffre le plus à droite de la valeur du compteur de copies. La valeur par défaut 1 apparaît si le nombre entier est effacé en appuyant plusieurs fois sur .</p> <p>Dans la liste des destinations de télécopies, appuyez sur  pour effacer le chiffre le plus à droite d'une valeur entrée à la main. Vous pouvez aussi appuyer sur  pour effacer l'intégralité d'une entrée de raccourci. Dès qu'une ligne entière est effacée, si vous appuyez une nouvelle fois sur , le curseur remonte d'une ligne.</p> <p>Dans la liste des destinations de courriers électroniques, appuyez sur  pour effacer le caractère situé à gauche du curseur. Si le caractère se trouve dans un raccourci, ce dernier est alors annulé.</p>
5	Accueil 	Appuyez sur  pour retourner à l'écran d'accueil.
6	Démarrer 	<ul style="list-style-type: none"> • Appuyez sur  pour commencer le travail en cours indiqué sur l'écran. • Sur l'écran d'accueil, appuyez sur  pour lancer une copie avec les paramètres par défaut. • Lorsqu'un travail de numérisation est en cours, ce bouton n'a aucun effet.
7	Voyant	<ul style="list-style-type: none"> • Eteint : l'imprimante est hors tension. • Vert clignotant : l'imprimante préchauffe, traite des données ou est en cours d'impression. • Vert fixe : l'imprimante est sous tension, mais en attente. • Rouge clignotant : une intervention de l'opérateur est nécessaire.
8	Arrêt 	<p>Interrompt toute activité de l'imprimante.</p> <p>Lorsque le message Interrompue apparaît à l'écran, une liste d'options est disponible.</p>
9	Port USB avant	Insérez un lecteur Flash USB pour envoyer les données à l'imprimante.
10	Lecteur de carte d'accès	Une option qui permet de limiter l'accès à certaines fonctionnalités de l'imprimante aux utilisateurs authentifiés. Une carte d'accès est requise.

Présentation de l'écran d'accueil

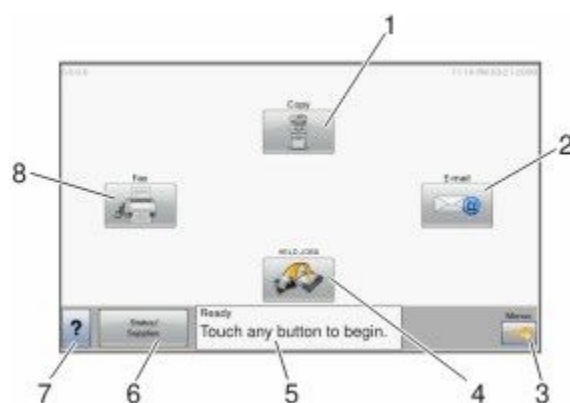
Une fois l'imprimante sous tension et après une courte période de préchauffe, l'écran d'accueil s'affiche. Utilisez les boutons de cet écran pour lancer une action de copie, de télécopie ou de numérisation, pour ouvrir l'écran de menus ou encore pour répondre à des messages.



Élément affiché		Description
1	Copie	Ouvre les menus Copie. Remarque : depuis l'écran d'accueil, vous pouvez également accéder aux menus Copie en appuyant sur un chiffre du pavé numérique.
2	Courrier électronique	Ouvre les menus Courrier électronique.
3	Menus	Ouvre les menus. Ces menus sont accessibles uniquement lorsque l'imprimante indique Prêt .
4	FTP	Ouvre les menus FTP (File Transfer Protocol). Remarque : cette fonction doit être configurée par un agent du support technique. Une fois configurée, l'option apparaît en tant qu'élément affiché.
5	Barre de message d'état	<ul style="list-style-type: none"> • Affiche l'état actuel de l'imprimante, par exemple Prêt ou Occupé. • Affiche les conditions de l'imprimante telles que Toner bas. • Affiche les messages d'intervention indiquant à l'utilisateur les instructions à suivre pour que le processus en cours sur l'imprimante puisse se poursuivre, par exemple Fermer la porte ou Insérer cartouche d'impression.
6	Etat/Fournitures	Apparaît à l'écran lorsque l'état de l'imprimante inclut un message qui requiert une intervention. Appuyez sur ce bouton pour accéder à l'écran de messages afin d'obtenir plus d'informations sur le message et notamment sur sa suppression.
7		Ouvre une fonctionnalité d'aide contextuelle au sein des écrans tactiles.
8	Télécopie	Ouvre les menus Télécopie.

Des boutons supplémentaires peuvent s'afficher dans l'écran d'accueil :







Élément affiché	Fonction
Envoi téléc. suspendues	Si ce bouton apparaît, cela signifie qu'il existe des télécopies suspendues avec une durée de suspension planifiée précédemment. Pour accéder à la liste des télécopies suspendues, appuyez sur ce bouton.
Rechercher dans les travaux suspendus	Effectue une recherche dans les éléments suivants et renvoie des résultats de recherche : <ul style="list-style-type: none"> • noms d'utilisateurs ayant des travaux suspendus ou confidentiels • noms de travaux suspendus, en excluant les travaux d'impression confidentiels • noms de profils • noms de conteneurs de signets ou de travaux • noms de conteneurs USB ou de travaux pour les extensions prises en charge uniquement
Travaux suspendus	Ouvre un écran affichant tous les travaux suspendus.
Verrouiller le périphérique	Ce bouton apparaît à l'écran lorsque l'imprimante est déverrouillée et qu'un code PIN de verrouillage de périphérique est défini. Appuyez sur ce bouton pour ouvrir un écran de saisie de code PIN. Si vous entrez un code PIN correct, le panneau de commandes de l'imprimante est verrouillé (écran tactile et touches).
Déverrouiller le périphérique	Ce bouton apparaît à l'écran lorsque l'imprimante est verrouillée. Lorsque ce bouton est affiché, les boutons et raccourcis du panneau de commandes de l'imprimante ne peuvent pas être utilisés. Appuyez sur ce bouton pour ouvrir un écran de saisie de code PIN. Si vous entrez un code PIN correct, le panneau de commandes est déverrouillé (écran tactile et touches).
Annuler travaux	Ouvre l'écran Annuler travaux. Cet écran affiche les trois en-têtes suivants : Impression, Télécopie et Réseau. Les options suivantes sont disponibles sous les en-têtes Impression, Télécopie et Réseau : <ul style="list-style-type: none"> • Imprimer le travail • Copier le travail • Profil de télécopie • FTP • Envoyer e-mail Chaque en-tête affiche une liste de travaux dans une colonne, laquelle peut afficher uniquement trois travaux par écran. Chaque travail s'affiche sous forme de bouton sur lequel vous pouvez appuyer pour accéder aux informations correspondantes. S'il existe plus de trois travaux à l'intérieur d'une colonne, une flèche apparaît vous permettant de faire défiler ces différents travaux.

Utilisation des boutons de l'écran tactile

Remarque : selon vos options et votre configuration administrative, vos écrans et vos boutons peuvent varier par rapport à ceux illustrés.





Exemple d'écran tactile

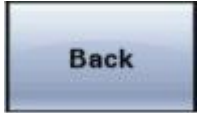





Bouton	Fonction
	Retourne à l'écran d'accueil.
	Ouvre une liste déroulante.
	Fait défiler les valeurs dans l'ordre décroissant.
	Fait défiler les valeurs dans l'ordre croissant.
	Fait défiler sur la gauche.
	Fait défiler sur la droite.

Bouton	Fonction
Soumettre 	Enregistre une valeur comme un nouveau paramètre utilisateur par défaut.
Retour 	Permet de retourner à l'écran précédent.

Autres boutons de l'écran tactile

Bouton	Fonction
Flèche vers le bas 	Passe à l'écran suivant.
Flèche vers le haut 	Passe à l'écran précédent.
Case d'option non sélectionnée 	Cette case d'option n'est pas sélectionnée. La case d'option est grise pour indiquer qu'elle n'est pas sélectionnée.
Case d'option sélectionnée 	Cette case d'option est sélectionnée. La case d'option est bleue pour indiquer qu'elle est sélectionnée.

Bouton	Fonction
<p>Annuler travaux</p> 	<p>Ouvre l'écran Annuler travaux. Cet écran affiche les trois en-têtes suivants : Impression, Télécopie et Réseau.</p> <p>Les options suivantes sont disponibles sous les en-têtes Impression, Télécopie et Réseau :</p> <ul style="list-style-type: none"> • Imprimer le travail • Copier le travail • Profil de télécopie • FTP • Envoyer e-mail <p>Chaque en-tête affiche une liste de travaux dans une colonne, laquelle peut afficher uniquement trois travaux par écran. Chaque travail s'affiche sous forme de bouton sur lequel vous pouvez appuyer pour accéder aux informations correspondantes. S'il existe plus de trois travaux à l'intérieur d'une colonne, une flèche apparaît vous permettant de faire défiler ces différents travaux.</p>
<p>Continuer</p> 	<p>Appuyez sur ce bouton si vous devez effectuer d'autres modifications sur un travail ou après avoir dégagé un bourrage.</p>
<p>Annuler</p> 	<ul style="list-style-type: none"> • Annule une action ou une sélection. • Quitte un écran et retourne à l'écran précédent.
<p>Sélectionner</p> 	<p>Sélectionne un menu ou une option du menu.</p>

Fonctions

Fonction	Description
<p>Chemin d'accès du menu :</p> <p><u>Menus</u>→<u>Paramètres</u>→<u>Paramètres de copie</u>→ Nombre de copies</p>	<p>Le chemin d'accès du menu apparaît en haut de chaque écran. Cette fonction sert de guide et indique le chemin que vous avez suivi pour accéder au menu actuel. Il vous donne votre emplacement exact dans les menus.</p> <p>Appuyez sur l'un des mots soulignés pour revenir à ce menu ou à cette option du menu.</p> <p>Nombre de copies n'est pas souligné car il s'agit de l'écran en cours. Si vous sélectionnez un terme souligné sur l'écran Nombre de copies avant de définir et d'enregistrer le nombre de copies, la sélection n'est pas enregistrée et de ce fait, n'est pas utilisée comme paramètre utilisateur par défaut.</p>
<p>Alerte maintenance</p> 	<p>Si un message d'intervention apparaît et ferme une fonction, comme la copie ou la télécopie, un point rouge fixe s'affiche au-dessus du bouton de fonction de l'écran d'accueil. Cela signifie qu'un message de maintenance s'est déclenché.</p>

Réduction de l'impact environnemental de votre imprimante

Lexmark s'engage à respecter les principes du développement durable et améliore continuellement ses imprimantes afin de réduire leur impact sur l'environnement. Nous concevons nos produits en tenant compte de l'environnement, nous réduisons la quantité de matériaux nécessaires à nos emballages et fournissons des programmes de collecte et de recyclage. Pour plus d'informations, consultez :

- Le chapitre Avis
- La section Durabilité de l'environnement du site Web Lexmark à www.lexmark.com/environnement
- Le programme de recyclage Lexmark à www.lexmark.com/recycling

En sélectionnant certains paramètres de l'imprimante ou certaines tâches, vous pouvez réduire d'autant plus l'impact de votre imprimante. Ce chapitre indique quels paramètres et tâches sont plus respectueux de l'environnement.

Economies de papier et de toner

Utilisation de papier recyclé et d'autres papiers de bureau

En tant qu'entreprise sensible au respect de l'environnement, Lexmark prend en charge l'utilisation du papier recyclé spécialement destiné aux imprimantes laser (électrophotographiques). En 1998, Lexmark a présenté à l'administration américaine une étude démontrant que le papier recyclé produit par les grandes papeteries des Etats-Unis s'imprimait aussi bien dans les imprimantes que le papier non recyclé. Cependant, il serait mensongé d'affirmer que *tous* les papiers recyclés sont correctement alimentés.

Lexmark teste systématiquement ses imprimantes avec du papier recyclé (20 à 100 % de récupération) et une variété de papiers de test provenant du monde entier, au moyen d'essais d'environnement testant différentes conditions de température et d'humidité. Lexmark ne voit aucune raison de décourager l'utilisation des papiers recyclés actuels, mais fournit les recommandations de propriétés suivantes pour ce type de papier.

- Faible teneur en eau (4 à 5 %)
- Degré de lissage adéquat (100–200 unités Sheffield ou 140–350 unités Bendtsen, Europe)

Remarque : certains papiers plus lisses (tels que les papiers laser premium 24 lb, 50–90 unités Sheffield) et les papiers plus rugueux (tels que les papiers chiffon premium, 200–300 unités Sheffield) ont été conçus afin d'être parfaitement pris en charge par les imprimantes laser, en dépit de la texture de leur surface. Avant d'utiliser ces types de papier, demandez conseil à votre fournisseur de papier.

- Coefficient de friction feuille à feuille approprié (0,4 à 0,6)
- Résistance suffisante à la flexion dans le sens de l'alimentation

Le papier recyclé, le papier de faible grammage (<60 g/m² [qualité 16 lb]) et/ou de faible épaisseur (<3,8 mils [0,1 mm]) et le papier découpé dans le sens machine sur largeur pour les imprimantes à alimentation portrait (ou bord court) peuvent présenter une résistance à la flexion inférieure au niveau requis pour garantir une alimentation sans encombre. Avant d'utiliser ces types de papier pour l'impression laser (électrophotographique), demandez conseil à votre fournisseur de papier. Gardez à l'esprit qu'il s'agit de recommandations générales uniquement et que même du papier affichant ces propriétés peut provoquer des problèmes d'alimentation sur une imprimante laser (par exemple, si le papier se recourbe de façon excessive dans des conditions normales d'impression).

Economie d'énergie

Réglage de l'option Economie énergie

Pour faire des économies d'énergie, vous pouvez réduire le nombre de minutes qui doit s'écouler avant que l'imprimante passe en mode Economie énergie.

La plage des paramètres disponibles est comprise entre 1 et 240 minutes. 30 minutes correspond au paramètre usine.

Utilisation du serveur Web incorporé

1 Saisissez l'adresse IP de l'imprimante dans le champ d'adresse de votre navigateur Web.

Remarque : si vous ne connaissez pas l'adresse IP de l'imprimante, imprimez une page de configuration réseau et identifiez l'adresse IP dans la section TCP/IP.

2 Cliquez sur **Paramètres**, puis sur **Paramètres généraux**.

3 Cliquez sur **Délais**.

4 Dans la zone Economie énergie, saisissez le nombre de minutes devant s'écouler avant que l'imprimante ne passe en mode Economie énergie.

5 Cliquez sur **Envoyer**.

Utilisation du panneau de commandes de l'imprimante

1 Assurez-vous que l'imprimante est sous tension et que **Prêt** s'affiche.

2 Sur l'écran d'accueil, appuyez sur .

3 Appuyez sur **Paramètres**.

4 Appuyez sur **Paramètres généraux**.

5 Appuyez sur la flèche vers le bas jusqu'à ce que **Délais** s'affiche.

6 Appuyez sur **Délais**.

7 Appuyez sur les flèches en regard de **Mode Economie énergie** afin de sélectionner le nombre de minutes devant s'écouler avant que l'imprimante ne passe en mode Economie énergie.

8 Appuyez sur **Envoyer**.

9 Appuyez sur .

Réduction du bruit de l'imprimante

Utilisez le mode silencieux pour réduire le bruit de l'imprimante.

Remarque : consultez le tableau pour connaître les différents paramètres qui changent lorsque vous choisissez le paramètre Mode silencieux.

Choisissez le dossier	Pour
En fonction	<p>Réduire le bruit de l'imprimante.</p> <ul style="list-style-type: none"> • La vitesse de traitement des travaux d'impression sera réduite de moitié. • Les moteurs de l'imprimante ne démarrent que lorsqu'un travail est prêt à imprimer. Il y a un court délai avant l'impression de la première page. • Les ventilateurs tournent au ralenti ou sont éteints. • Si votre imprimante est dotée d'une fonction de télécopie, les sons du télécopieur sont atténués ou coupés, notamment ceux du haut-parleur et la sonnerie. Le télécopieur est en mode veille. • Les alertes sonores du panneau de commandes et des cartouches sont éteintes. • L'imprimante ignore la commande de démarrage avancé.
Hors fonction	Utiliser les paramètres usine. Ce paramètre prend en charge les spécifications de performances pour votre imprimante.

Pour sélectionner un paramètre de mode silencieux :

- 1 Sur l'écran d'accueil, appuyez sur .
- 2 Appuyez sur **Paramètres**.
- 3 Appuyez sur **Paramètres généraux**.
- 4 Appuyez sur **Mode silencieux**.
- 5 Appuyez sur les flèches pour sélectionner un paramètre.
- 6 Appuyez sur **Envoyer**.

Soumission des changements s'affiche.

Recyclage

Lexmark s'efforce à être un fournisseur de produits et de services respectueux de l'environnement. De la conception de nos produits tenant compte de l'environnement, à la réduction de la quantité de matériaux nécessaires à nos emballages, sans oublier les programmes de collecte et de recyclage que nous proposons, nous soutenons un recyclage progressiste et bénéfique à l'environnement. Pour plus d'informations, consultez :

- Le chapitre Avis
- La section Durabilité de l'environnement du site Web Lexmark à www.lexmark.com
- Le programme de recyclage Lexmark à www.lexmark.com/recycling

Recyclage des produits Lexmark

Pour renvoyer à Lexmark des produits Lexmark à des fins de recyclage :

- 1 Rendez-vous sur notre site Web à la page www.lexmark.com/recycle.
- 2 Recherchez le type de produit que vous souhaitez recycler, puis sélectionnez votre pays dans la liste.
- 3 Suivez les instructions à l'écran.

Retour des cartouches Lexmark pour réutilisation ou recyclage

Le programme de collecte des cartouches Lexmark évite de surcharger les décharges publiques par des millions de cartouches Lexmark tous les ans en mettant à disposition le retour simple et gratuit des cartouches usées Lexmark pour réutilisation ou recyclage. Cent pourcent des cartouches vides retournées à Lexmark sont réutilisées ou recyclées. Les cartons utilisés pour le retour des cartouches sont également recyclés.

Afin de retourner les cartouches Lexmark pour réutilisation ou recyclage, suivez les instructions fournies avec votre imprimante et utilisez l'étiquette d'expédition prépayée. Vous pouvez également :

- 1** Visiter notre site Web : **www.lexmark.com/recycle**.
- 2** Dans la section Cartouches de toner, sélectionnez votre pays dans la liste.
- 3** Suivez les instructions à l'écran.

Configuration supplémentaire de l'imprimante

Installation des options internes

 **MISE EN GARDE—RISQUE D'ELECTROCUTION** : si vous souhaitez accéder à la carte logique ou installer des lecteurs de mémoire ou du matériel en option, alors que l'imprimante est déjà en service, mettez celle-ci hors tension et débranchez-la de la prise murale avant de poursuivre. Si d'autres périphériques sont connectés à l'imprimante, mettez-les hors tension et débranchez les câbles reliés à l'imprimante.

Vous pouvez personnaliser la connectivité de votre imprimante ainsi que sa capacité de mémoire en ajoutant des cartes optionnelles. Les instructions figurant dans cette section vous permettent d'installer les cartes disponibles ; elles permettent également de repérer une carte afin de la retirer.

Options internes disponibles

- Cartes mémoire
 - Mémoire d'imprimante
 - Mémoire flash
 - Polices
- Barrettes microcode
 - Code à barres et formulaires
 - IPDS et SCS/TNe
 - PrintCrypton™
 - PRESCRIRE
- Disque dur de l'imprimante
- Ports ISP Lexmark™ (Internal Solutions Ports)
 - ISP série RS – 232 - C
 - ISP parallèle 1284 - B
 - ISP sans fil MarkNet™ N8150802.11 b/g/n
 - ISP à fibres MarkNet N8130 10/100
 - ISP Ethernet MarkNet N8120 10/100/1000
- Carte de télécopie MarkNet N8110 V-34

Accès à la carte logique pour l'installation des options internes

Remarque : pour effectuer cette opération, munissez-vous d'un tournevis à tête plate.

⚠ MISE EN GARDE—RISQUE D'ELECTROCUTION : si vous souhaitez accéder à la carte logique ou installer des lecteurs de mémoire ou du matériel en option, alors que l'imprimante est déjà en service, mettez celle-ci hors tension et débranchez-la de la prise murale avant de poursuivre. Si d'autres périphériques sont connectés à l'imprimante, mettez-les hors tension et débranchez les câbles reliés à l'imprimante.

- 1 Desserrez les vis du panneau d'accès, situé à l'arrière de l'imprimante.



- 2 Retirez le panneau et mettez-le de côté.

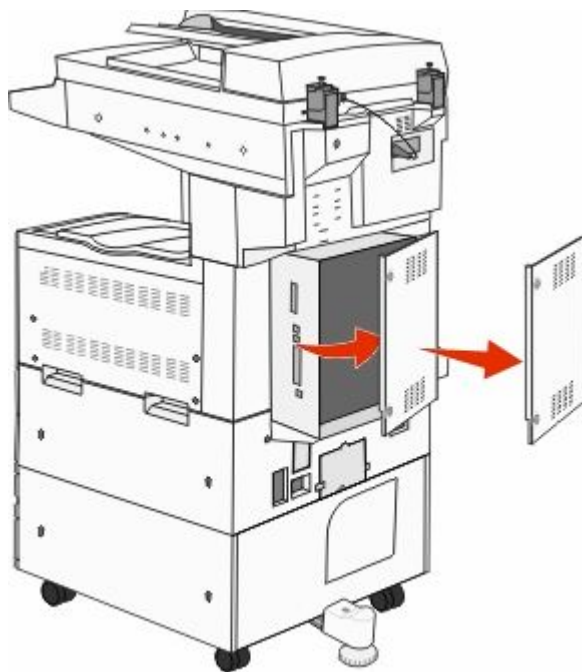

3 Reportez-vous à l'illustration ci-dessous pour localiser le connecteur approprié.

Attention — Dommages potentiels : les composants électriques de la carte logique risquent d'être endommagés par l'électricité statique. Touchez une partie métallique de l'imprimante avant de manipuler les composants électroniques ou connecteurs de la carte logique.

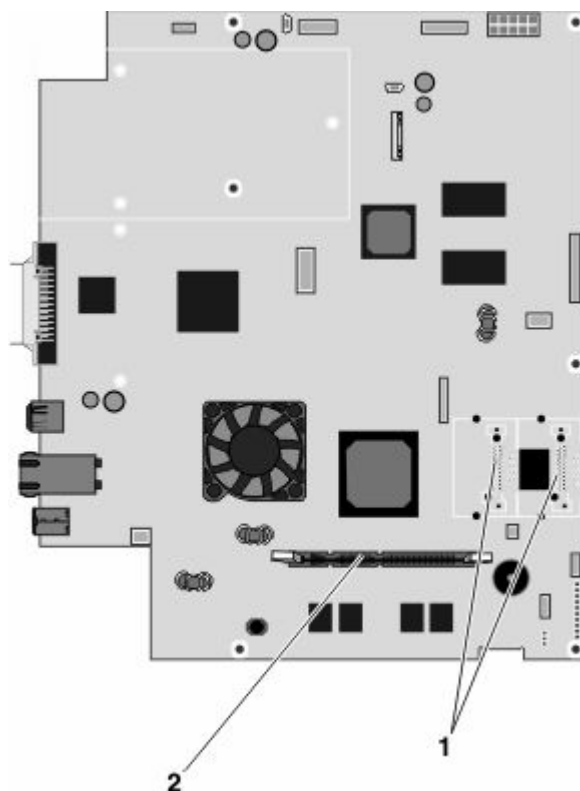

1	Connecteurs de carte mémoire flash et de carte microcode.
2	Connecteur de carte mémoire

Installation d'une carte mémoire

⚠ MISE EN GARDE—RISQUE D'ELECTROCUTION : si vous souhaitez accéder à la carte logique ou installer des lecteurs de mémoire ou du matériel en option, alors que l'imprimante est déjà en service, mettez celle-ci hors tension et débranchez-la de la prise murale avant de poursuivre. Si d'autres périphériques sont connectés à l'imprimante, mettez-les hors tension et débranchez les câbles reliés à l'imprimante.

Attention — Dommages potentiels : les composants électriques de la carte logique risquent d'être endommagés par l'électricité statique. Touchez une partie métallique de l'imprimante avant de manipuler les composants électroniques ou connecteurs de la carte logique.

Vous pouvez vous procurer séparément une carte mémoire optionnelle et l'associer à la carte logique. Pour installer la carte mémoire :

1 Accédez à la carte logique.

Remarque : pour effectuer cette opération, munissez-vous d'un tournevis à tête plate.

2 Déballez la carte mémoire.

Remarque : évitez de toucher les points de connexion le long des bords de la carte.

3 Ouvrez les loquets du connecteur de la carte mémoire.



4 Alignez l'encoche de la carte mémoire sur l'arête du connecteur.

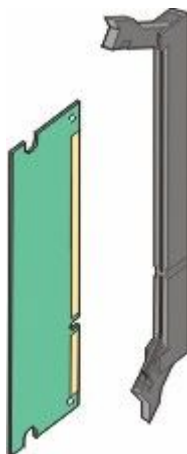

5 Poussez la carte mémoire dans le connecteur jusqu'à ce qu'elle s'enclenche.

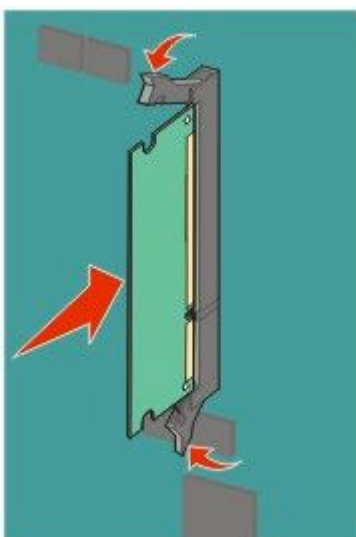

6 Réinstallez le capot d'accès à la carte logique.

Installation d'une carte mémoire flash ou d'une barrette microcode

La carte logique dispose de deux connecteurs pour une carte mémoire flash optionnelle ou une barrette microcode. Seule l'une des deux peut être installée, mais les connecteurs sont interchangeable.

⚠ MISE EN GARDE—RISQUE D'ELECTROCUTION : si vous souhaitez accéder à la carte logique ou installer des lecteurs de mémoire ou du matériel en option, alors que l'imprimante est déjà en service, mettez celle-ci hors tension et débranchez-la de la prise murale avant de poursuivre. Si d'autres périphériques sont connectés à l'imprimante, mettez-les hors tension et débranchez les câbles reliés à l'imprimante.

Attention — Dommages potentiels : les composants électriques de la carte logique risquent d'être endommagés par l'électricité statique. Touchez une partie métallique de l'imprimante avant de manipuler les composants électroniques ou connecteurs de la carte logique.

1 Accédez à la carte logique.

Remarque : pour effectuer cette opération, munissez-vous d'un tournevis à tête plate.

2 Déballez la carte.

Remarque : évitez de toucher les points de connexion le long des bords de la carte.

3 Prenez la carte par les côtés et alignez les broches en plastique de la carte avec les orifices de la carte logique.

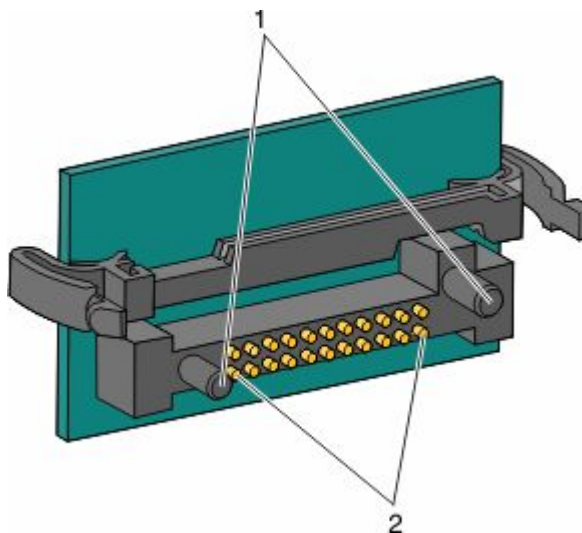

1	Broches en plastique
2	Broches en métal

4 Mettez la carte en place en appuyant fermement.

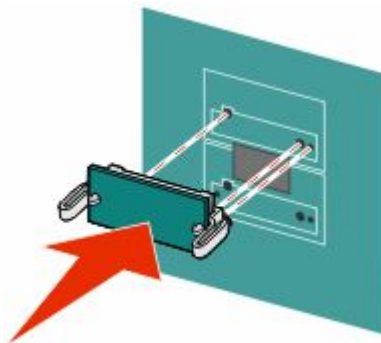

Remarques :

- Le connecteur de la carte doit être en contact avec la carte logique sur toute sa longueur.
- Veillez à ne pas endommager les connecteurs.

5 Réinstallez le capot d'accès à la carte logique.

Installation d'un serveur d'impression interne ou d'une carte d'interface de port

⚠ MISE EN GARDE—RISQUE D'ELECTROCUTION : si vous souhaitez accéder à la carte logique ou installer des lecteurs de mémoire ou du matériel en option, alors que l'imprimante est déjà en service, mettez celle-ci hors tension et débranchez-la de la prise murale avant de poursuivre. Si d'autres périphériques sont connectés à l'imprimante, mettez-les hors tension et débranchez les câbles reliés à l'imprimante.

Attention — Dommages potentiels : les composants électriques de la carte logique risquent d'être endommagés par l'électricité statique. Touchez une partie métallique de l'imprimante avant de manipuler les composants électroniques ou connecteurs de la carte logique.

Remarque : pour installer un serveur d'impression interne ou une carte d'interface de port, utilisez un tournevis cruciforme #2.

Un serveur d'impression interne permet de relier l'imprimante au *réseau local* (LAN). Utilisez une carte d'interface de port optionnelle pour améliorer la liaison entre l'imprimante et un ordinateur ou un serveur d'impression externe.

- 1 Accédez à la carte logique.
- 2 Déballez le serveur d'impression interne ou la carte d'interface de port.

- 3 Retirez la plaque de métal de la carte logique qui recouvre l'emplacement du connecteur et mettez-la de côté.

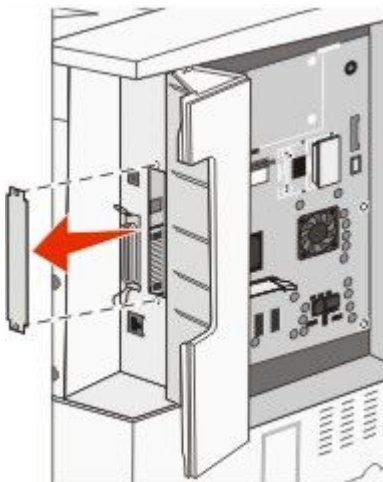

- 4 Alignez le connecteur du serveur d'impression interne ou de la carte d'interface de port avec celui de la carte logique.

Remarque : les connecteurs des câbles situés sur le côté de la carte optionnelle doivent s'insérer dans l'ouverture de la plaque frontale.

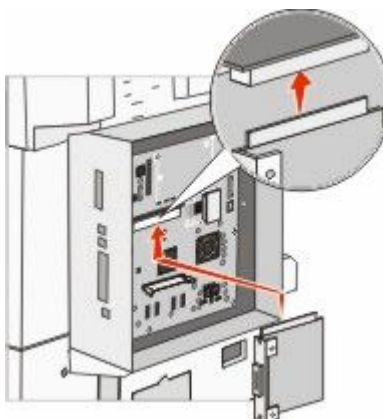

- 5 Insérez le serveur d'impression interne ou la carte d'interface de port dans le connecteur de la carte logique.

- 6 Insérez une vis dans le trou situé sur le côté droit de l'emplacement du connecteur. Fixez la carte optionnelle à la carte logique en serrant la vis avec précaution.

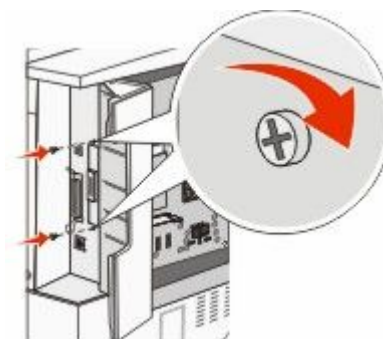

- 7 Réinstallez la carte logique.

Installation d'un disque dur sur l'imprimante

⚠ MISE EN GARDE—RISQUE D'ELECTROCUTION : si vous souhaitez accéder à la carte logique ou installer des lecteurs de mémoire ou du matériel en option, alors que l'imprimante est déjà en service, mettez celle-ci hors tension et débranchez-la de la prise murale avant de poursuivre. Si d'autres périphériques sont connectés à l'imprimante, mettez-les hors tension et débranchez les câbles reliés à l'imprimante.

Attention — Dommages potentiels : les composants électriques et les disques durs de la carte logique risquent d'être endommagés par l'électricité statique. Touchez une partie métallique de l'imprimante avant de manipuler des composants électroniques, des connecteurs ou le disque dur de la carte logique.

Remarque : vous aurez besoin d'un petit tournevis cruciforme n 2 pour visser le disque dur sur la plaque de montage.

- 1 Accédez à la carte logique.
- 2 Retirez la plaque de montage, le disque dur, la nappe et les vis de connexion de l'emballage.
- 3 Reliez la nappe au disque dur.

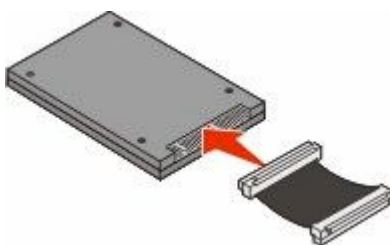

- 4 Fixez la plaque de montage au disque dur à l'aide des vis.

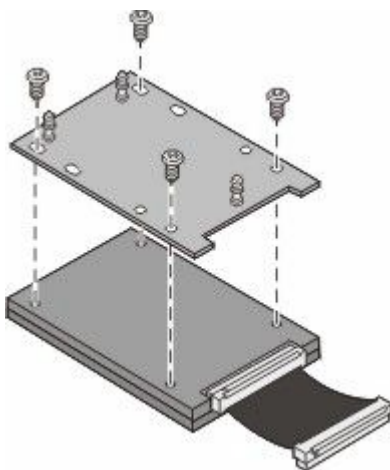

5 Appuyez sur le connecteur de la nappe pour l'enfoncer dans le connecteur du disque dur sur la carte logique.

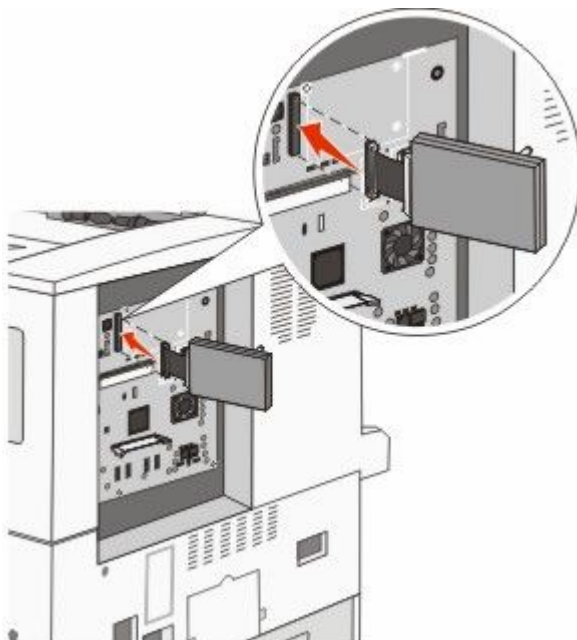

6 Retournez le disque dur, puis appuyez sur les trois ergots de la plaque de montage pour les enfoncer dans les encoches de la carte logique prévues à cet effet. Le disque dur *s'enclenche*.

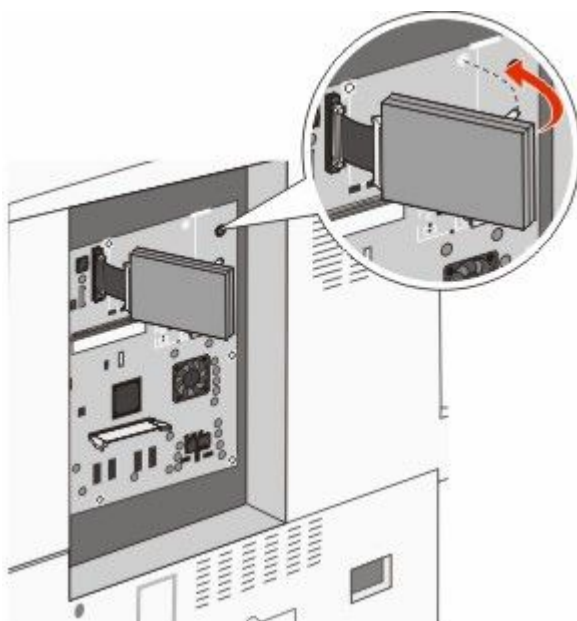

7 Réinstallez la carte logique.

Réinstallation de la carte logique

Attention — Dommages potentiels : les composants électriques de la carte logique risquent d'être endommagés par l'électricité statique. Touchez une partie métallique de l'imprimante avant de manipuler les composants électroniques ou connecteurs de la carte logique.

Remarque : pour cette opération, utilisez un tournevis cruciforme #2.

- 1 Insérez délicatement la carte logique dans l'imprimante.

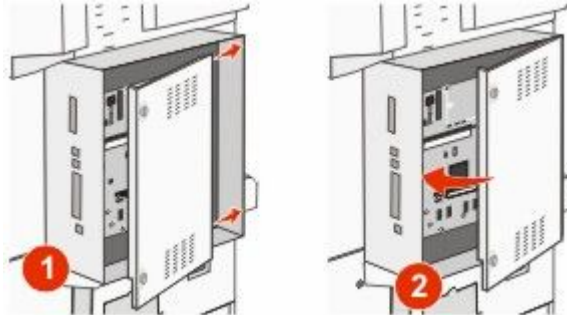

- 2 Remettez les vis du capot en place, puis faites-les tourner dans le sens des aiguilles d'une montre.

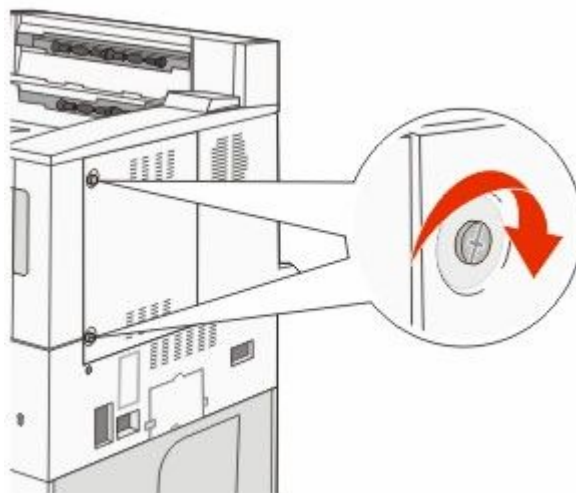

- 3 Resserrez complètement les vis.

Installation des options matérielles

Ordre d'installation

⚠ MISE EN GARDE—RISQUE DE BASCULEMENT : les configurations posées sur le sol nécessitent un meuble supplémentaire pour assurer leur stabilité. Vous devez utiliser un support ou une base d'imprimante si vous utilisez un bac d'entrée de grande capacité, un dispositif recto verso doté d'une option d'entrée, ou plusieurs options d'entrée. Si vous avez acheté une imprimante multifonction (MFP) dotée de fonctions de numérisation, copie et télécopie, vous aurez peut-être besoin d'un meuble supplémentaire. Pour plus d'informations, reportez-vous à www.lexmark.com/multifunctionprinters.

Installez l'imprimante et toutes autres options achetées dans l'ordre suivant :

 **MISE EN GARDE—RISQUE D'ELECTROCUTION** : si vous souhaitez accéder à la carte logique ou installer des lecteurs de mémoire ou du matériel en option, alors que l'imprimante est déjà en service, mettez celle-ci hors tension et débranchez-la de la prise murale avant de poursuivre. Si d'autres périphériques sont connectés à l'imprimante, mettez-les hors tension et débranchez les câbles reliés à l'imprimante.

- Support d'imprimante ou support à roulettes
- Tiroirs 2 000 feuilles doubles et chargeur haute capacité
- Tiroirs 500 feuilles standards ou optionnels
- Dispositif recto verso
- Imprimante

 **AVERTISSEMENT—RISQUE DE BLESSURE** : l'imprimante pèse plus de 18 kg. L'intervention d'au moins deux personnes est donc nécessaire pour la soulever sans risque.

Pour plus d'informations sur l'installation d'un support d'imprimante, d'un support à roulettes ou d'un tiroir 2 000 feuilles, reportez-vous à la documentation fournie avec l'option.

Installation des tiroirs optionnels

L'imprimante prend en charge les sources d'alimentation optionnelles suivantes :

- Module 2 tiroirs (deux tiroirs 500 feuilles)
- Tiroirs d'alimentation double 2 000 feuilles
- Chargeur haute capacité 2 000 feuilles
- Dispositif recto verso

 **AVERTISSEMENT—RISQUE DE BLESSURE** : l'imprimante pèse plus de 55 kg. L'intervention d'au moins quatre personnes ou l'utilisation d'un système de manutention adapté est donc nécessaire pour la déplacer sans risque.

 **MISE EN GARDE—RISQUE D'ELECTROCUTION** : si vous souhaitez accéder à la carte logique ou installer des lecteurs de mémoire ou du matériel en option, alors que l'imprimante est déjà en service, mettez celle-ci hors tension et débranchez-la de la prise murale avant de poursuivre. Si d'autres périphériques sont connectés à l'imprimante, mettez-les hors tension et débranchez les câbles reliés à l'imprimante.

- 1 Déballer le tiroir optionnel et retirez tous les matériaux d'emballage.
- 2 Placez le tiroir à l'emplacement choisi pour l'imprimante.

Remarque : si vous installez plusieurs tiroirs optionnels, les tiroirs d'alimentation double 2 000 feuilles doivent toujours être installés comme premiers tiroirs optionnels (configuration du bas vers le haut).

Remarque : les tiroirs optionnels 500 feuilles et les tiroirs d'alimentation double 2 000 feuilles sont interchangeables.



1	Tiroirs 3 et 4 (tiroirs 500 feuilles ou les tiroirs d'alimentation double 2 000 feuilles)
2	Tiroirs 1 et 2 (tiroirs 500 feuilles)
3	Tiroir 5 (chargeur haute capacité 2 000 feuilles)
4	Dispositif recto verso

Remarque : les tiroirs optionnels s'emboîtent lorsqu'ils sont empilés. Retirez les tiroirs l'un après l'autre en partant du haut.

3 Alignez l'imprimante sur le tiroir, puis abaissez l'imprimante pour la mettre en place.

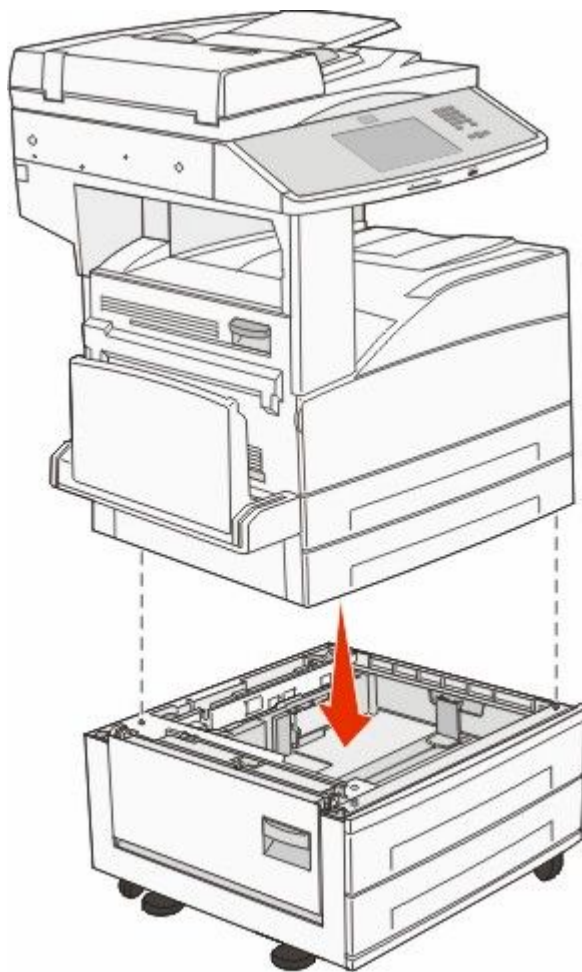

4 Remettez l'imprimante sous tension.

5 Configurez le logiciel de l'imprimante pour reconnaître la source d'alimentation optionnelle. Pour plus d'informations, reportez-vous à « Mise à jour des options disponibles dans le pilote d'imprimante », page 42.

Connexion des câbles

Reliez l'imprimante à l'ordinateur à l'aide d'un câble USB ou Ethernet.

Vérifiez que les branchements suivants ont bien été effectués :

- Le symbole USB du câble doit être branché sur le symbole USB de l'imprimante.
- Le câble Ethernet approprié doit être branché sur le port Ethernet.

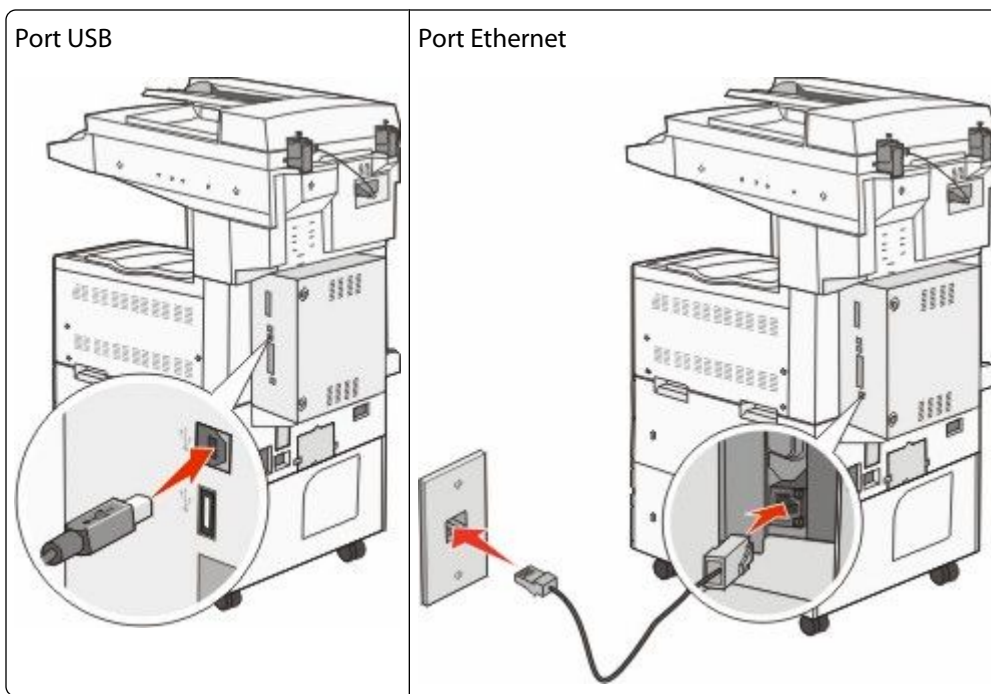

Vérification de la configuration de l'imprimante

- Imprimez une page des paramètres de menus pour vérifier que toutes les options de l'imprimante ont été correctement installées. Une liste des options installées s'affiche en bas de la page. Si une option ne figure pas dans la liste, cela signifie qu'elle n'est pas correctement installée. Supprimez l'option et installez-la de nouveau.
- Imprimez une page de configuration réseau pour vérifier que l'imprimante est correctement connectée au réseau. Cette page permet également d'obtenir des informations importantes qui vous aident à configurer les impressions réseau.

Impression d'une page des paramètres de menu

L'impression d'une page des paramètres de menus permet de contrôler les paramètres de menus actuels et de vérifier si les options d'imprimante sont correctement installées.

Remarque : si vous n'avez modifié aucun des paramètres des options de menus, la page des paramètres de menus affiche tous les paramètres usine. Lorsque vous sélectionnez et enregistrez d'autres paramètres de menus, les paramètres usine sont remplacés par *les paramètres utilisateur par défaut*. Un paramètre utilisateur par défaut s'applique jusqu'à ce que vous accédiez de nouveau au menu, que vous choisissiez une autre valeur et que vous l'enregistriez. Pour restaurer les paramètres usine, reportez-vous à « Restauration des paramètres usine », page 227.

- 1 Assurez-vous que l'imprimante est sous tension et que **Prêt** s'affiche.
- 2 Sur l'écran d'accueil, appuyez sur .
- 3 Appuyez sur **Rapports**.
- 4 Appuyez sur **Page des paramètres de menus**.
La page des paramètres de menus s'imprime et l'imprimante retourne à l'écran d'accueil.

Impression d'une page de configuration réseau

Si l'imprimante est en réseau, imprimez une page de configuration réseau pour vérifier la connexion réseau. Cette page permet également d'obtenir des informations importantes qui vous aident à configurer les impressions réseau.

- 1 Assurez-vous que l'imprimante est sous tension et que **Prêt** s'affiche.
- 2 Sur l'écran d'accueil, appuyez sur .
- 3 Appuyez sur **Rapports**.
- 4 Appuyez sur **Page de configuration réseau**.
La page de configuration réseau s'imprime et l'imprimante retourne à l'écran d'accueil.
- 5 Vérifiez la première section de la page de configuration réseau et assurez-vous que l'état est « Connectée ».
Si l'état est « Non connectée », il se peut que le branchement réseau ne soit pas activé ou que le câble réseau ne fonctionne pas correctement. Consultez un agent du support technique pour trouver une solution, puis imprimez une nouvelle page de configuration du réseau.

Configuration du logiciel d'imprimante

Installation du logiciel d'imprimante

Un pilote d'imprimante est un logiciel qui permet à l'ordinateur de communiquer avec l'imprimante. Le logiciel d'imprimante est généralement installé lors de la première configuration de l'imprimante. Si vous devez installer le logiciel une fois la configuration terminée, procédez comme suit :

Utilisateurs Windows

- 1 Fermez tous les programmes logiciels.
- 2 Insérez le CD *Logiciel et documentation*.
- 3 Dans la boîte de dialogue principale d'installation, cliquez sur **Installer**.
- 4 Suivez les instructions à l'écran.

Utilisateurs Macintosh

- 1 Fermez toutes les applications logicielles.
- 2 Insérez le CD *Logiciel et documentation*.
- 3 Dans le bureau du Finder, cliquez deux fois sur l'icône du CD de l'imprimante qui apparaît automatiquement.
- 4 Cliquez deux fois sur l'icône **Installer**.
- 5 Suivez les instructions à l'écran.

A partir du Web

- 1 Consultez le site Web de Lexmark : www.lexmark.com.
- 2 Dans le menu Drivers & Downloads (Téléchargements), cliquez sur **Driver Finder** (Pilotes d'impression).

- 3 Sélectionnez votre imprimante, puis votre système d'exploitation.
- 4 Téléchargez le pilote et installez le logiciel d'imprimante.

Mise à jour des options disponibles dans le pilote d'imprimante

Une fois le logiciel et les options de l'imprimante installés, il peut être nécessaire d'ajouter manuellement les options dans le pilote d'imprimante afin de les rendre disponibles pour les travaux d'impression.

Utilisateurs Windows

- 1 Effectuez l'une des opérations suivantes :

Sous Windows Vista

- a Cliquez sur .
- b Cliquez sur **Panneau de configuration**.
- c Cliquez sur **Matériel et son**.
- d Cliquez sur **Imprimantes**.

Sous Windows XP

- a Cliquez sur **Démarrer**.
- b Cliquez sur **Imprimantes et télécopieurs**.

Sous Windows 2000

- a Cliquez sur **Démarrer**.
- b Cliquez sur **Paramètres → Imprimantes**.

- 2 Sélectionnez l'imprimante.
- 3 Cliquez avec le bouton droit de la souris sur l'imprimante et sélectionnez **Propriétés**.
- 4 Cliquez sur l'onglet Options d'installation.
- 5 Dans Options disponibles, ajoutez les options matérielles installées.
- 6 Cliquez sur **Appliquer**.

Utilisateurs Macintosh

Sous Mac OS X version 10.5 ou une version ultérieure

- 1 Dans le menu Pomme, sélectionnez **Préférences système**.
- 2 Cliquez sur **Imprimantes et télécopieurs**.
- 3 Sélectionnez l'imprimante, puis cliquez sur **Options et fournitures**.
- 4 Cliquez sur **Pilote**, puis ajoutez les options matérielles installées.
- 5 Cliquez sur **OK**.

Sous Mac OS X version 10.4 et les versions précédentes

- 1 Dans le bureau du Finder, cliquez sur **Aller > Applications**.
- 2 Cliquez deux fois sur **Utilitaires**, puis sur **Centre d'impression** ou sur **Utilitaire de configuration d'imprimante**.
- 3 Sélectionnez l'imprimante, puis, à partir du menu Imprimantes, choisissez **Afficher infos**.
- 4 Dans le menu contextuel, sélectionnez **Options d'installation**.
- 5 Ajoutez les options matérielles installées, puis cliquez sur **Appliquer les modifications**.

Configuration de l'impression sans fil

Informations requises pour configurer l'imprimante sur un réseau sans fil

Remarque : ne branchez pas les câbles d'installation ou réseau avant d'y être invité par le logiciel de configuration.

- **SSID :** le SSID correspond au nom du réseau.
- **Mode sans fil (ou mode réseau) :** le mode peut être infrastructure ou ad hoc.
- **Canal (réseaux sans fil ad hoc) :** par défaut, le réglage automatique du canal est sélectionné pour les réseaux infrastructure.

Certains réseaux ad hoc requièrent également le réglage automatique. Demandez conseil auprès de votre assistant système si vous avez des doutes concernant le canal à sélectionner.

- **Méthode de sécurité :** il existe trois options de base pour la méthode de sécurité :
 - Clé WEP
Si votre réseau utilise plus d'une clé WEP, vous pouvez saisir jusqu'à quatre clés dans les zones appropriées. Pour sélectionner la clé en cours d'utilisation sur le réseau, sélectionnez la clé WEP transmise par défaut.
ou
 - Mot de passe WPA ou WPA2
Le mot de passe WPA comprend une fonction de cryptage comme couche supplémentaire de sécurité. La méthode de cryptage peut être AES ou TKIP. La méthode de cryptage doit être la même pour le routeur et l'imprimante, faute de quoi l'imprimante sera dans l'impossibilité de communiquer sur le réseau.
 - Pas de sécurité
Si votre réseau sans fil n'utilise aucune méthode de sécurité, vous ne possédez aucune information de sécurité.

Remarque : il est déconseillé d'utiliser un réseau sans fil non sécurisé.

Si vous installez l'imprimante sur un réseau 802.1X avec la méthode avancée, les informations suivantes vous seront nécessaires :

- Type d'authentification
- Type d'authentification interne
- Nom d'utilisateur et mot de passe 802.1X
- Certificats

Remarque : pour plus d'informations sur la configuration de la sécurité du réseau 802.1X, reportez-vous au *Guide de mise en réseau* sur le CD *Logiciel et documentation*.

Installation d'une imprimante sur un réseau sans fil (Windows)

Avant d'installer l'imprimante sur un réseau sans fil, vérifiez que :

- Votre réseau sans fil est bien configuré et qu'il fonctionne correctement.
- L'ordinateur et l'imprimante sont connectés au même réseau sans fil.

1 Branchez le câble d'alimentation sur l'imprimante et sur une prise électrique correctement reliée à la terre, puis allumez l'imprimante.

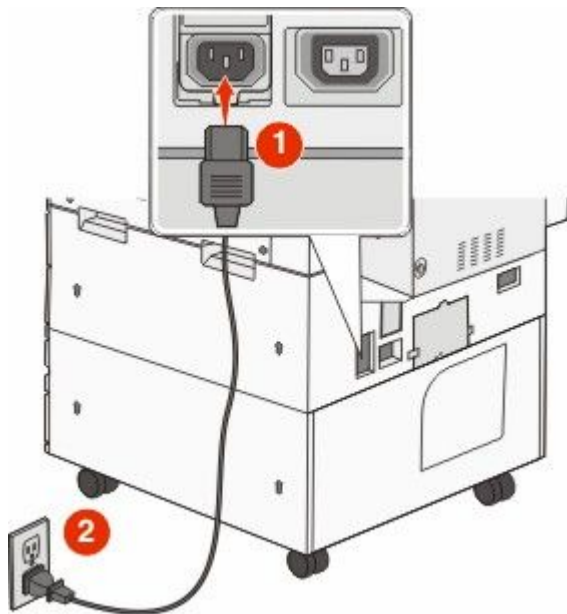

Vérifiez que l'imprimante et l'ordinateur sont sous tension et prêts à l'emploi.



Ne branchez pas le câble USB avant d'y être invité.

2 Insérez le CD *Logiciel et documentation*.



3 Cliquez sur **Installer**.

4 Cliquez sur **Accepter**.

Configuration supplémentaire de l'imprimante

- 5 Cliquez sur **Proposé**.
- 6 Cliquez sur **Connexion au réseau sans fil**.
- 7 Connectez temporairement l'ordinateur relié au réseau sans fil et l'imprimante au moyen d'un câble USB.

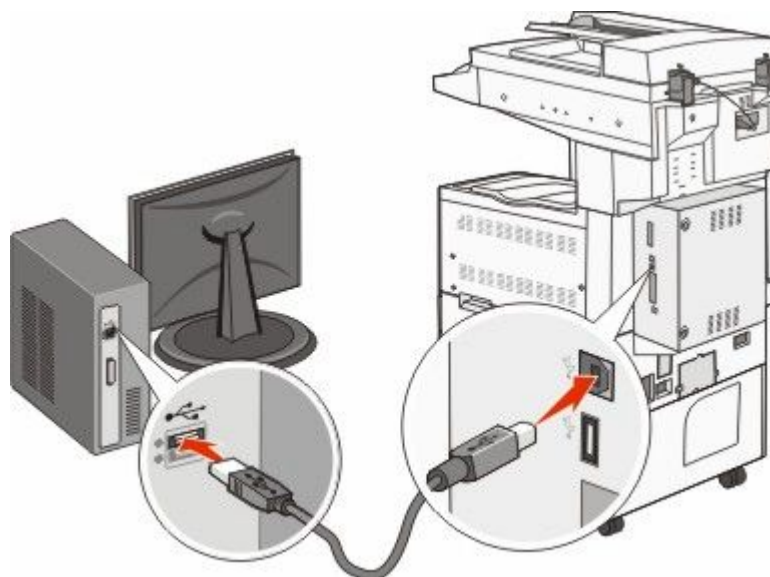

Remarque : une fois l'imprimante configurée, le logiciel vous invite à déconnecter le câble USB temporaire pour que vous puissiez imprimer en mode sans fil.

- 8 Suivez les instructions à l'écran pour terminer l'installation du logiciel.

Remarque : **Basique** est le mode recommandé. Sélectionnez **Avancée** uniquement si vous souhaitez personnaliser votre installation.

- 9 Pour autoriser d'autres ordinateurs du réseau sans fil à utiliser l'imprimante sans fil, suivez les étapes 2 à 6 et l'étape 8 pour chaque ordinateur.

Installation d'une imprimante sur un réseau sans fil (Macintosh)

Préparez la configuration de l'imprimante.

- 1 Repérez l'adresse MAC qui figure sur la feuille fournie avec votre imprimante. Saisissez les six derniers chiffres de l'adresse MAC dans l'espace prévu à cet effet :

Adresse MAC : _____

- 2 Branchez le câble d'alimentation sur l'imprimante et sur une prise électrique correctement reliée à la terre, puis allumez l'imprimante.

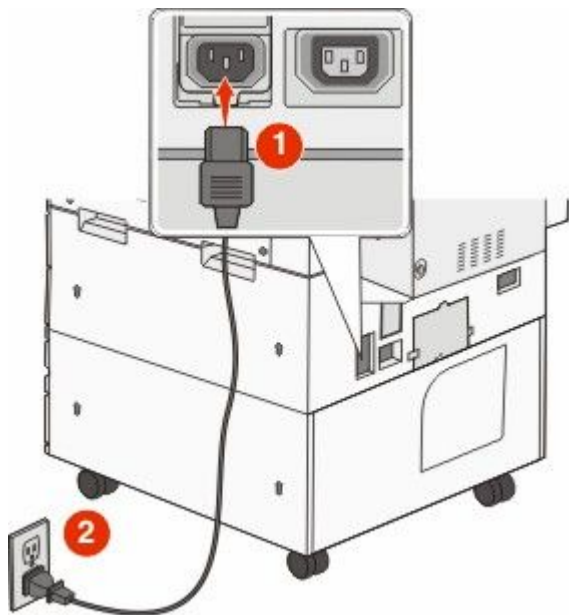

Saisissez les informations relatives à l'imprimante.

- 1 Accédez aux options AirPort.

Sous Mac OS X version 10.5 ou une version ultérieure

- a Dans le menu Pomme, sélectionnez **Préférences système**.
- b Cliquez sur **Réseau**.
- c Cliquez sur **AirPort**.

Sous Mac OS X version 10.4 et les versions précédentes

- a Dans le bureau du Finder, cliquez sur **Aller > Applications**.
 - b Dans le dossier Applications, cliquez deux fois sur **Connexion à Internet**.
 - c Dans la barre d'outils, cliquez sur **AirPort**.
- 2 Dans le menu contextuel Réseau, sélectionnez **serveur d'impression xxxxxx**, où les x correspondent aux six derniers chiffres de l'adresse MAC répertoriée sur la feuille d'adresses MAC.
 - 3 Ouvrez le navigateur Safari.
 - 4 Dans le menu déroulant Signets, sélectionnez **Afficher**.

5 Parmi les ensembles disponibles, sélectionnez **Bonjour** ou **Rendezvous**, puis cliquez deux fois sur le nom de l'imprimante.

Remarque : l'application appelée Rendezvous dans Mac OS X version 10.3 est désormais appelée Bonjour par Apple Computer.

6 Depuis la page principale du serveur Web incorporé, accédez à la page des paramètres réseau sans fil.

Configurez l'imprimante pour un accès sans fil.

1 Saisissez le nom du réseau (SSID) dans le champ prévu à cet effet.

2 Si le réseau utilise un routeur sans fil, sélectionnez **Infrastructure** comme mode réseau.

3 Sélectionnez le type de sécurité utilisé pour protéger votre réseau sans fil.

4 Saisissez les informations de sécurité nécessaires afin que l'imprimante puisse rejoindre votre réseau sans fil.

5 Cliquez sur **Envoyer**.

6 Ouvrez l'application AirPort sur votre ordinateur :

Sous Mac OS X version 10.5 ou une version ultérieure

a Dans le menu Pomme, sélectionnez **Préférences système**.

b Cliquez sur **Réseau**.

c Cliquez sur **AirPort**.

Sous Mac OS X version 10.4 et les versions précédentes

a Dans le bureau du Finder, cliquez sur **Aller > Applications**.

b Dans le dossier Applications, cliquez deux fois sur **Connexion à Internet**.

c Dans la barre d'outils, cliquez sur **AirPort**.

7 Dans le menu contextuel Réseau, sélectionnez votre réseau sans fil.

Configurez votre ordinateur de façon à utiliser l'imprimante en mode sans fil.

Pour imprimer sur une imprimante réseau, chaque utilisateur Macintosh doit installer un fichier *PPD* (PostScript Printer Description) personnalisé et créer une imprimante dans le Centre d'impression ou l'utilitaire de configuration d'imprimante.

1 Installez un fichier PPD sur l'ordinateur :

a Insérez le CD *Logiciel et documentation* dans le lecteur de CD ou de DVD.

b Cliquez deux fois sur le programme d'installation de l'imprimante.

c Dans l'écran d'accueil, cliquez sur **Continuer**.

d Cliquez de nouveau sur **Continuer** lorsque vous avez consulté le fichier Lisez-moi.

e Cliquez sur **Continuer** après consultation de l'accord de licence, puis cliquez sur **Accepter** pour accepter les termes de l'accord.

f Sélectionnez une destination, puis cliquez sur **Continuer**.

g Dans l'écran Installation standard, cliquez sur **Installer**.

- h** Saisissez le mot de passe utilisateur, puis cliquez sur **OK**.
Tous les logiciels nécessaires sont installés sur l'ordinateur.
- i** Cliquez sur **Redémarrer** une fois l'installation terminée.

2 Ajoutez l'imprimante :

- a** Pour l'impression IP :

Sous Mac OS X version 10.5 ou une version ultérieure

- 1** Dans le menu Pomme, sélectionnez **Préférences système**.
- 2** Cliquez sur **Imprimantes et télécopieurs**.
- 3** Cliquez sur **+**.
- 4** Cliquez sur **IP**.
- 5** Saisissez l'adresse IP de l'imprimante dans le champ d'adresse.
- 6** Cliquez sur **Ajouter**.

Sous Mac OS X version 10.4 et les versions précédentes

- 1** Dans le bureau du Finder, cliquez sur **Aller > Applications**.
- 2** Cliquez deux fois sur le dossier **Utilitaires**.
- 3** Repérez et cliquez deux fois sur **Utilitaire de configuration d'imprimante** ou sur **Centre d'impression**.
- 4** Dans la liste des imprimantes, sélectionnez **Ajouter**.
- 5** Cliquez sur **IP**.
- 6** Saisissez l'adresse IP de l'imprimante dans le champ d'adresse.
- 7** Cliquez sur **Ajouter**.

- b** Pour l'impression AppleTalk :

Sous Mac OS X version 10.5

- 1** Dans le menu Pomme, sélectionnez **Préférences système**.
- 2** Cliquez sur **Imprimantes et télécopieurs**.
- 3** Cliquez sur **+**.
- 4** Cliquez sur **AppleTalk**.
- 5** Sélectionnez l'imprimante dans la liste.
- 6** Cliquez sur **Ajouter**.

Sous Mac OS X version 10.4

- 1** Dans le bureau du Finder, cliquez sur **Aller > Applications**.
- 2** Cliquez deux fois sur le dossier **Utilitaires**.
- 3** Repérez et cliquez deux fois sur **Centre d'impression** ou sur **Utilitaire de configuration d'imprimante**.
- 4** Dans la liste des imprimantes, sélectionnez **Ajouter**.
- 5** Sélectionnez l'onglet **Navigateur par défaut**.
- 6** Cliquez sur **Imprimantes supplémentaires**.
- 7** Dans le premier menu contextuel, sélectionnez **AppleTalk**.
- 8** Dans le second menu contextuel, sélectionnez **Zone AppleTalk locale**.
- 9** Sélectionnez l'imprimante dans la liste.
- 10** Cliquez sur **Ajouter**.

Installation d'une imprimante sur un réseau câblé

Procédez comme suit pour installer l'imprimante sur un réseau câblé. Ces instructions s'appliquent aux connexions réseau à fibre optique et Ethernet.

Avant d'installer l'imprimante sur un réseau câblé, vérifiez :

- que vous avez effectué la configuration initiale de l'imprimante ;
- que l'imprimante est connectée à votre réseau à l'aide du câble approprié.

Utilisateurs Windows

1 Insérez le CD *Logiciel et documentation*.

Attendez que l'écran d'accueil s'affiche.

Si le CD ne se lance pas après une minute, effectuez l'une des opérations suivantes :

- a Cliquez sur , ou cliquez sur **Démarrer**, puis sur **Exécuter**.
- b Dans le champ Démarrer la recherche ou Exécuter, saisissez **D : \setup.exe**, où **D** est la lettre de votre lecteur de CD ou de DVD.

2 Cliquez sur **Installer l'imprimante et le logiciel**.

3 Cliquez sur **Accepter** pour accepter l'accord de licence.

4 Sélectionnez **Proposé**, puis cliquez sur **Suivant**.

Remarque : pour configurer l'imprimante avec une adresse IP statique, avec l'IPv6, ou pour configurer plusieurs imprimantes à l'aide de scripts, sélectionnez **Personnalisé** et suivez les instructions à l'écran.

5 Sélectionnez **Connexion au réseau câblé**, puis cliquez sur **Suivant**.

6 Sélectionnez le fabricant de l'imprimante dans la liste.

7 Sélectionnez le modèle d'imprimante dans la liste, puis cliquez sur **Suivant**.

8 Sélectionnez l'imprimante dans la liste des imprimantes détectées sur le réseau, puis cliquez sur **Terminer**.

Remarque : si l'imprimante configurée n'apparaît pas dans cette liste, cliquez sur **Ajouter un port**, puis suivez les instructions à l'écran.

9 Suivez les instructions à l'écran pour terminer l'installation.

Utilisateurs Macintosh

1 Autorisez le serveur réseau DHCP à attribuer une adresse IP à l'imprimante.

2 Imprimez une page de configuration réseau depuis l'imprimante. Pour plus d'informations sur l'impression d'une page de configuration réseau, reportez-vous à « Impression d'une page de configuration réseau », page 41.

3 Identifiez l'adresse IP dans la section TCP/IP de la page de configuration réseau. L'adresse IP est nécessaire si vous configurez l'accès à vos ordinateurs sur un sous-réseau différent de celui de l'imprimante.

4 Installez les pilotes et ajoutez l'imprimante.

- a Installez un fichier PPD sur l'ordinateur :
 - 1** Insérez le CD *Logiciel et documentation* dans le lecteur de CD ou de DVD.
 - 2** Cliquez deux fois sur le programme d'installation de l'imprimante.
 - 3** Dans l'écran d'accueil, cliquez sur **Continuer**.

- 4 Cliquez de nouveau sur **Continuer** lorsque vous avez consulté le fichier Lisez-moi.
- 5 Cliquez sur **Continuer** après consultation de l'accord de licence, puis cliquez sur **Accepter** pour accepter les termes de l'accord.
- 6 Sélectionnez une destination, puis cliquez sur **Continuer**.
- 7 Dans l'écran Installation standard, cliquez sur **Installer**.
- 8 Saisissez le mot de passe utilisateur, puis cliquez sur **OK**.
Tous les logiciels nécessaires sont installés sur l'ordinateur.
- 9 Cliquez sur **Redémarrer** une fois l'installation terminée.

b Ajoutez l'imprimante :

- Pour l'impression IP :

Sous Mac OS X version 10.5 ou une version ultérieure

- 1 Dans le menu Pomme, sélectionnez **Préférences système**.
- 2 Cliquez sur **Imprimantes et télécopieurs**.
- 3 Cliquez sur +.
- 4 Cliquez sur **IP**.
- 5 Saisissez l'adresse IP de l'imprimante dans le champ d'adresse.
- 6 Cliquez sur **Ajouter**.

Sous Mac OS X version 10.4 et les versions précédentes

- 1 Dans le bureau du Finder, cliquez sur **Aller > Applications**.
 - 2 Cliquez deux fois sur **Utilitaires**.
 - 3 Cliquez deux fois sur **Utilitaire de configuration d'imprimante** ou sur **Centre d'impression**.
 - 4 Dans la liste des imprimantes, cliquez sur **Ajouter**.
 - 5 Cliquez sur **IP**.
 - 6 Saisissez l'adresse IP de l'imprimante dans le champ d'adresse.
 - 7 Cliquez sur **Ajouter**.
- Pour l'impression AppleTalk :

Sous Mac OS X version 10.5

- 1 Dans le menu Pomme, sélectionnez **Préférences système**.
- 2 Cliquez sur **Imprimantes et télécopieurs**.
- 3 Cliquez sur +.
- 4 Cliquez sur **AppleTalk**.
- 5 Sélectionnez l'imprimante dans la liste.
- 6 Cliquez sur **Ajouter**.

Sous Mac OS X version 10.4 et les versions précédentes

- 1 Dans le bureau du Finder, cliquez sur **Aller > Applications**.
- 2 Cliquez deux fois sur **Utilitaires**.
- 3 Cliquez deux fois sur **Centre d'impression** ou sur **Utilitaire de configuration d'imprimante**.
- 4 Dans la liste des imprimantes, cliquez sur **Ajouter**.
- 5 Sélectionnez l'onglet **Navigateur par défaut**.
- 6 Cliquez sur **Imprimantes supplémentaires**.
- 7 Dans le premier menu contextuel, sélectionnez **AppleTalk**.

- 8 Dans le second menu contextuel, sélectionnez **Zone AppleTalk locale**.
- 9 Sélectionnez l'imprimante dans la liste.
- 10 Cliquez sur **Ajouter**.

Remarque : si l'imprimante n'apparaît pas dans la liste, il sera peut-être nécessaire de l'ajouter en utilisant l'adresse IP. Pour le savoir, contactez votre agent du support technique.

Modification des paramètres du port après avoir installé un nouveau port réseau ISP

Lorsqu'un nouveau port réseau ISP Lexmark est installé sur l'imprimante, la configuration de l'imprimante doit être mise à jour sur les ordinateurs y ayant accès car une nouvelle adresse IP sera attribuée à l'imprimante. Tous les ordinateurs qui ont accès à l'imprimante doivent être mis à jour avec la nouvelle adresse IP de manière à pouvoir utiliser l'imprimante située sur le réseau.

Remarques :

- Il n'est pas nécessaire de modifier la configuration des ordinateurs si l'imprimante dispose d'une adresse IP statique qui n'a pas été modifiée.
- Il n'est pas nécessaire de modifier la configuration des ordinateurs si ces derniers ont été configurés pour utiliser l'imprimante via un nom de réseau qui n'a pas été modifié, au lieu d'une adresse IP.
- Si vous ajoutez un port ISP sans fil à votre imprimante, configurée initialement pour une connexion câblée, vérifiez que le réseau câblé est déconnecté lors de la configuration de l'imprimante afin qu'elle puisse fonctionner en mode sans fil. Si la connexion câblée est maintenue, vous pourrez effectuer la configuration sans fil, mais le port ISP sans fil ne sera pas actif. Si l'imprimante est configurée pour une connexion sans fil alors qu'elle est connectée par câble, débranchez le câble, mettez l'imprimante hors tension, puis remettez-la sous tension. Cette procédure activera la connexion sans fil.
- Une seule connexion réseau peut être active à la fois. Si vous souhaitez passer d'une connexion câblée à une connexion sans fil, mettez d'abord l'imprimante hors tension, branchez le câble (pour établir une connexion câblée) ou débranchez le câble (pour établir une connexion sans fil), puis mettez de nouveau l'imprimante sous tension.

Utilisateurs Windows

- 1 Imprimez une page de configuration réseau et notez la nouvelle adresse IP.
- 2 Cliquez sur , ou cliquez sur **Démarrer**, puis sur **Exécuter**.
- 3 Dans le champ Démarrer la recherche ou Exécuter, saisissez `control printers` (gestion des imprimantes).
- 4 Appuyez sur **Entrée** ou cliquez sur **OK**.
Le dossier Imprimantes et télécopieurs s'affiche.
- 5 Identifiez l'imprimante qui a été modifiée.
Remarque : s'il existe plusieurs copies de l'imprimante, mettez-les toutes à jour avec la nouvelle adresse IP.
- 6 Cliquez avec le bouton droit sur l'imprimante.
- 7 Cliquez sur **Propriétés**.
- 8 Cliquez sur l'onglet **Ports**.

- 9 Identifiez le port dans la liste, puis sélectionnez-le.
- 10 Cliquez sur **Configurer le port**.
- 11 Saisissez la nouvelle adresse IP dans le champ « Nom de l'imprimante ou adresse IP ». Vous pouvez trouver la nouvelle adresse IP sur la page de configuration réseau que vous avez imprimée (voir étape 1).
- 12 Cliquez sur **OK**, puis sur **Fermer**.

Utilisateurs Macintosh

- 1 Imprimez une page de configuration réseau et notez la nouvelle adresse IP.
- 2 Identifiez l'adresse IP dans la section TCP/IP de la page de configuration réseau. L'adresse IP est nécessaire si vous configurez l'accès à vos ordinateurs sur un sous-réseau différent de celui de l'imprimante.
- 3 Ajoutez l'imprimante :
 - Pour l'impression IP :

Sous Mac OS X version 10.5 ou une version ultérieure

- a Dans le menu Pomme, sélectionnez **Préférences système**.
- b Cliquez sur **Imprimantes et télécopieurs**.
- c Cliquez sur +.
- d Cliquez sur **IP**.
- e Saisissez l'adresse IP de l'imprimante dans le champ d'adresse.
- f Cliquez sur **Ajouter**.

Sous Mac OS X version 10.4 et les versions précédentes

- a Dans le menu Aller, sélectionnez **Applications**.
 - b Cliquez deux fois sur **Utilitaires**.
 - c Cliquez deux fois sur **Utilitaire de configuration d'imprimante** ou sur **Centre d'impression**.
 - d Dans la liste des imprimantes, cliquez sur **Ajouter**.
 - e Cliquez sur **IP**.
 - f Saisissez l'adresse IP de l'imprimante dans le champ d'adresse.
 - g Cliquez sur **Ajouter**.
- Pour l'impression AppleTalk :

Sous Mac OS X version 10.5

- a Dans le menu Pomme, sélectionnez **Préférences système**.
- b Cliquez sur **Imprimantes et télécopieurs**.
- c Cliquez sur +.
- d Cliquez sur **AppleTalk**.
- e Sélectionnez l'imprimante dans la liste.
- f Cliquez sur **Ajouter**.

Sous Mac OS X version 10.4 et les versions précédentes

- a Dans le menu Aller, sélectionnez **Applications**.
- b Cliquez deux fois sur **Utilitaires**.
- c Cliquez deux fois sur **Centre d'impression** ou sur **Utilitaire de configuration d'imprimante**.

- d** Dans la liste des imprimantes, cliquez sur **Ajouter**.
- e** Sélectionnez l'onglet **Navigateur par défaut**.
- f** Cliquez sur **Imprimantes supplémentaires**.
- g** Dans le premier menu contextuel, sélectionnez **AppleTalk**.
- h** Dans le second menu contextuel, sélectionnez **Zone AppleTalk locale**.
- i** Sélectionnez l'imprimante dans la liste.
- j** Cliquez sur **Ajouter**.

Configuration d'une impression série

Lors d'une impression série, les données sont transmises bit par bit. Bien que l'impression série soit généralement plus lente que l'impression parallèle, elle est souvent préférable lorsque la distance entre votre imprimante et votre ordinateur est importante ou lorsque aucune interface, dotée d'un meilleur taux de transfert, n'est disponible.

Après avoir installé le port série, vous devez configurer l'imprimante et votre ordinateur pour qu'ils puissent communiquer. Vérifiez que le câble série est connecté au port série de votre ordinateur.

1 Définition des paramètres de l'imprimante :

- a** Depuis le panneau de commandes de l'imprimante, accédez au menu en utilisant les paramètres du port.
- b** Localisez le sous-menu comprenant les paramètres du port série.
- c** Apportez toutes les modifications nécessaires aux paramètres série.
- d** Enregistrez les nouveaux paramètres.
- e** Imprimez une page des paramètres de menus.

2 Installation du pilote d'imprimante :

- a** Insérez le CD *Logiciel et documentation*. Il se lance automatiquement.
Si le CD ne se lance pas après une minute, lancez-le manuellement :
 - 1** Cliquez sur , ou cliquez sur **Démarrer**, puis sur **Exécuter**.
 - 2** Dans le champ Exécuter ou Démarrer la recherche, saisissez **D:\setup.exe**, où D est la lettre de votre lecteur de CD ou de DVD.
- b** Cliquez sur **Installer l'imprimante et le logiciel**.
- c** Cliquez sur **Accepter** pour accepter l'accord de licence du logiciel d'imprimante.
- d** Cliquez sur **Personnalisé**.
- e** Vérifiez que Sélectionner des composants est sélectionné, puis cliquez sur **Suivant**.
- f** Vérifiez que Local est sélectionné, puis cliquez sur **Suivant**.
- g** Sélectionnez le fabricant de l'imprimante dans le menu.
- h** Sélectionnez le modèle de votre imprimante dans le menu, puis cliquez sur **Ajouter une imprimante**.
- i** Cliquez sur **+** à côté du modèle de votre imprimante, sous Sélectionner des composants.
- j** Vérifiez que le port disponible sous Sélectionner des composants est correct. Il s'agit du port sur lequel est branché le câble série sur l'ordinateur. Si le port correct n'est pas disponible, choisissez le port dans le menu Port sélectionné, puis cliquez sur **Ajouter un port**.
- k** Apportez toutes les modifications nécessaires dans la fenêtre Ajouter un nouveau port. Cliquez sur **Ajouter un port** pour terminer cette opération.
- l** Vérifiez que la case située en regard du modèle d'imprimante sélectionné est cochée.

m Sélectionnez les logiciels optionnels que vous souhaitez installer, puis cliquez sur **Suivant**.

n Cliquez sur **Terminer** pour terminer le processus d'installation du logiciel d'imprimante.

3 Définition des paramètres du port de communication :

Après avoir installé le pilote de votre imprimante, vous devez définir les paramètres du port de communication (COM) attribué à votre pilote.

Les paramètres série du port de communication doivent correspondre aux paramètres série de votre imprimante.

a Ouvrez le gestionnaire de périphériques :

Sous Windows Vista

- 1** Cliquez sur .
- 2** Cliquez sur **Panneau de configuration**.
- 3** Cliquez sur **Systeme et maintenance**.
- 4** Cliquez sur **Systeme**.
- 5** Cliquez sur **Gestionnaire de peripheriques**.

Sous Windows XP

- 1** Cliquez sur **Demarrer**.
- 2** Cliquez sur **Panneau de configuration**.
- 3** Cliquez sur **Performance et maintenance**.
- 4** Cliquez sur **Systeme**.
- 5** Dans l'onglet Matériel, cliquez sur **Gestionnaire de peripheriques**.

Sous Windows 2000



- 1** Cliquez sur **Demarrer**.
 - 2** Cliquez sur **Parametres → Panneau de commandes**.
 - 3** Cliquez sur **Systeme**.
 - 4** Dans l'onglet Matériel, cliquez sur **Gestionnaire de peripheriques**.
- b** Cliquez sur + pour étendre la liste des ports disponibles.
- c** Sélectionnez le port de communication sur lequel est branché le câble série à l'ordinateur (par exemple : COM1).
- d** Cliquez sur **Proprietés**.
- e** Dans l'onglet Paramètres du port, définissez les paramètres série afin qu'ils correspondent aux paramètres de l'imprimante.
Recherchez les paramètres de l'imprimante sous l'en-tête série, dans la page des paramètres de menus imprimée précédemment.
- f** Cliquez sur **Ok**, puis fermez toutes les fenêtres.
- g** Imprimez une page de test afin de vérifier l'installation de l'imprimante. Lorsque la page de test s'imprime avec succès, la configuration de l'imprimante est terminée.

Chargement du papier et des supports spéciaux

Cette section explique comment charger les tiroirs 500 et 2 000 feuilles ainsi que le chargeur multifonction. Elle inclut également des informations sur l'orientation du papier, le réglage du Format de papier et du Type de papier, ainsi que sur le chaînage et l'annulation de chaînage de tiroirs.

Définition du type et du format de papier

Le paramètre Format de papier est déterminé par la position des guide-papier dans tous les tiroirs, à l'exception du chargeur multifonction. Le paramètre Format de papier du chargeur multifonction doit être défini manuellement. Par défaut, le paramètre Type de papier est Papier normal. Le paramètre Type de papier doit être défini manuellement pour tous les tiroirs qui ne contiennent pas de papier normal.

- 1 Assurez-vous que l'imprimante est sous tension et que **Prêt** s'affiche.
- 2 Sur l'écran d'accueil, appuyez sur .
- 3 Appuyez sur **Menu Papier**.
- 4 Appuyez sur **Format/Type papier**.
- 5 Appuyez sur les flèches correspondant au tiroir souhaité jusqu'à ce que le paramètre Type ou Format approprié s'affiche.
- 6 Appuyez sur **Envoyer**.
- 7 Appuyez sur  pour retourner à l'écran d'accueil.

Configuration des paramètres de papier Universel

Le paramètre Format papier Universel est un paramètre défini par l'utilisateur qui permet d'imprimer sur des formats de papier qui ne sont pas prédéfinis dans les menus de l'imprimante. Définissez le format de papier pour le tiroir spécifié sur Universel lorsque le format souhaité n'est pas disponible dans le menu Format de papier. Spécifiez ensuite tous les paramètres du format Universel suivants pour votre papier :

- Unités de mesure (en millimètres).
- Largeur portrait
- Hauteur portrait

Remarque : le plus petit format Universel pris en charge est de 98,4 x 89 mm ; le plus grand est de 297 x 431 mm.

Spécifiez une unité de mesure.

- 1 Assurez-vous que l'imprimante est sous tension et que **Prêt** s'affiche.
- 2 Sur l'écran d'accueil, appuyez sur .
- 3 Appuyez sur **Menu Papier**.
- 4 Appuyez sur la flèche vers le bas jusqu'à ce que **Configuration générale** s'affiche, puis appuyez sur **Configuration générale**.

- 5 Appuyez sur la flèche de droite ou de gauche pour sélectionner l'unité de mesure souhaitée.
- 6 Appuyez sur **Hauteur portrait** ou **Largeur portrait**.
- 7 Appuyez sur les flèches pour sélectionner la hauteur ou la largeur souhaitée.
- 8 Appuyez sur **Envoyer** pour enregistrer les paramètres sélectionnés.
sélection en cours s'affiche, suivi de Menu Papier.
- 9 Appuyez sur  pour retourner à l'écran d'accueil.

Chargement du tiroir standard ou 500 feuilles optionnel

L'imprimante dispose de deux tiroirs standard de 500 feuilles (tiroirs 1 et 2) auxquels peuvent s'ajouter un ou plusieurs tiroirs optionnels de 500 feuilles. Tous les tiroirs 500 feuilles prennent en charge les mêmes formats et types de papier. Vous pouvez charger le papier dans les tiroirs en utilisant l'orientation bord long ou bord court.

- 1 Tirez complètement le tiroir pour l'extraire.



- 2 Pincez les guides de largeur et de longueur et faites-les glisser de façon à les ajuster au format du papier chargé.

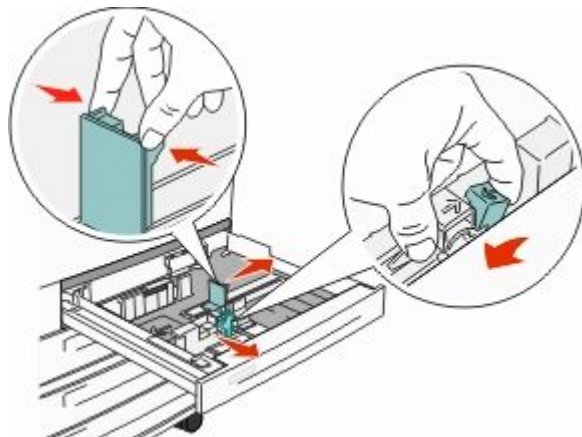

- 3** Déramez les feuilles pour les assouplir, puis ventilez-les. Ne pliez pas le papier et ne le froissez pas. Egalisez les bords sur une surface plane.



- 4** Chargez la pile de papier, face recommandée pour l'impression vers le haut. Chargez le papier selon une orientation bord long ou bord court comme illustré :

Remarques :

- Chargez les formats supérieurs à A4 selon une orientation bord court.
- Pour pouvoir créer des livrets lorsque l'unité de finition de livret optionnelle est installée, le papier doit être chargé selon une orientation bord court.

Orientation bord long

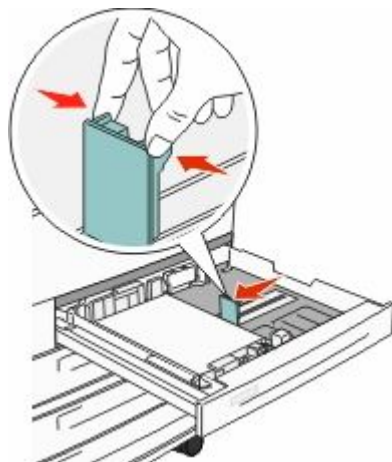

Orientation bord court

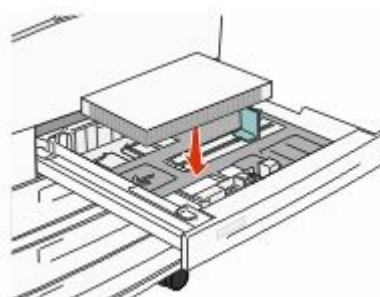

- 5** Assurez-vous que les guide-papier sont bien alignés avec le bord de la pile de papier.

- 6** Insérez le tiroir.

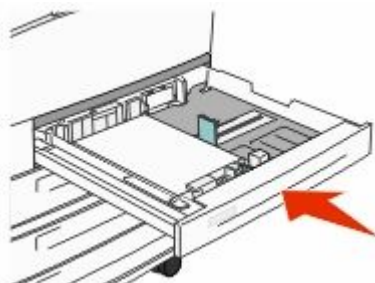

- 7** Si vous avez chargé un type de papier différent de celui qui se trouvait auparavant dans le tiroir, modifiez le paramètre Type de papier du tiroir.

Chargement des formats de papier A5 ou Statement

Lorsque les formats A5 (148 x 210 mm) et Statement (139,7 x 215.9 mm) sont tous deux chargés dans l'imprimante, les tiroirs *ne peuvent pas* faire la distinction entre les deux formats. Dans le menu Détection automatique du format, spécifiez le format devant être détecté par l'imprimante. Chargez *soit* du papier A5, *soit* du papier au format Statement dans les tiroirs papier, mais pas les deux en même temps.

Remarque : le chargeur multifonction ne fait pas appel à la fonction de détection automatique du format et peut prendre en charge les travaux d'impression aux formats A5 et Statement. Le paramètre de détection du format n'affecte pas les paramètres du chargeur multifonction.

- 1 Chargez soit du papier A5, soit du papier au format Statement dans un tiroir.
- 2 Mettez l'imprimante hors tension.
- 3 Maintenez enfoncées les touches **2** et **6** pendant que vous mettez l'imprimante sous tension.
- 4 Relâchez les boutons lorsque la barre de progression apparaît à l'écran.
L'imprimante exécute sa séquence de tests habituelle, puis le **menu Configuration** s'affiche.
- 5 Appuyez sur les flèches vers le haut ou vers le bas jusqu'à ce que **Détection automatique du format** s'affiche.
- 6 Appuyez sur **Détection automatique du format**.
- 7 Sélectionnez **Statement/A5**.
- 8 Appuyez sur la flèche de droite ou de gauche jusqu'à ce que le format voulu s'affiche.
- 9 Appuyez sur **Envoyer**.
- 10 Appuyez sur **Quitter le menu Configuration**.

Chargement des formats B5 ou Exécutive US

Les tiroirs de l'imprimante ne peuvent *pas* distinguer le papier de format B5 du format Exécutive US lorsque les deux formats sont chargés dans les tiroirs de l'imprimante. Dans le menu Détection automatique du format, spécifiez le format devant être détecté par l'imprimante. Chargez *soit* du papier B5, *soit* du papier au format Exécutive dans les tiroirs papier, mais pas les deux en même temps.

Remarque : le chargeur multifonction ne fait pas appel à la fonction de détection automatique du format et peut prendre en charge les travaux d'impression aux formats B5 et Exécutive US. Le paramètre de détection du format n'affecte pas les paramètres du chargeur multifonction.

- 1 Chargez soit du papier B5, soit du papier au format Exécutive US dans un tiroir.
- 2 Mettez l'imprimante hors tension.
- 3 Maintenez enfoncées les touches **2** et **6** pendant que vous mettez l'imprimante sous tension.
- 4 Relâchez les boutons lorsque la barre de progression apparaît à l'écran.
L'imprimante exécute sa séquence de tests habituelle, puis le **menu Configuration** s'affiche.
- 5 Appuyez sur les flèches vers le haut ou vers le bas jusqu'à ce que **Détection automatique du format** s'affiche.
- 6 Appuyez sur **Détection automatique du format**.

- 7 Sélectionnez **Sélectionner Exécutive/B5**.
- 8 Appuyez sur la flèche de droite ou de gauche jusqu'à ce que le format voulu s'affiche.
- 9 Appuyez sur **Envoyer**.
- 10 Appuyez sur **Quitter le menu Configuration**.

Alimentation du chargeur haute capacité 2 000 feuilles

Le chargeur haute capacité peut contenir 2 000 feuilles de format A4, Lettre US, Exécutive US et JIS B5 (80 g/m²).

- 1 Tirez le tiroir pour l'extraire.

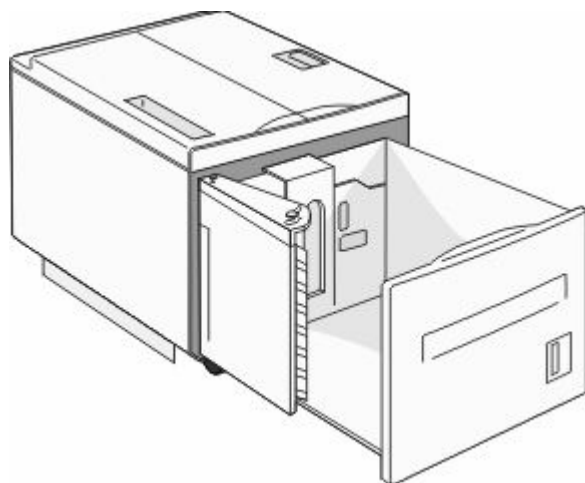

- 2 Si vous chargez un support d'impression d'un autre format, réglez les guides de largeur et de longueur.

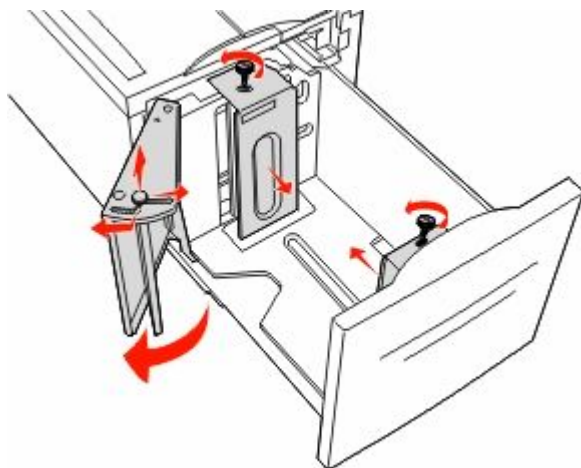

3 Déramez les feuilles pour les assouplir, puis ventilez-les. Ne pliez pas le papier et ne le froissez pas. Egalisez les bords sur une surface plane.



4 Chargez le papier dans le tiroir, face à imprimer vers le bas.

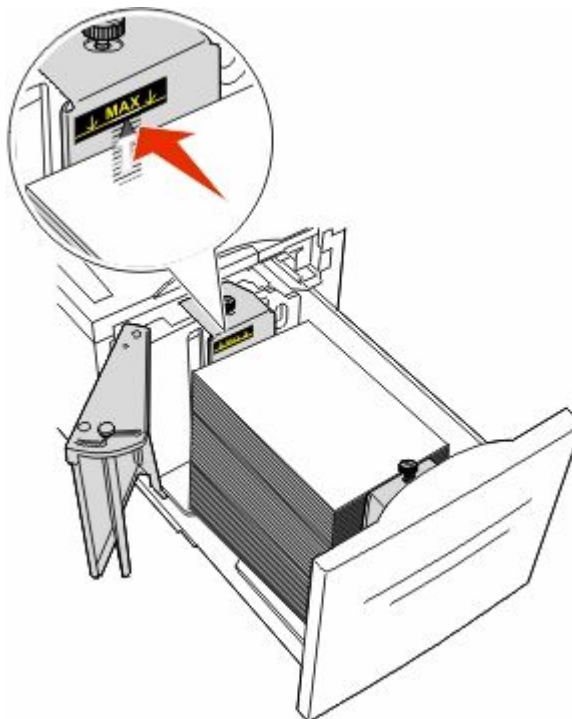

- Placez le papier préperforé en orientant les trous vers le côté gauche du tiroir.
- Si vous chargez du papier à en-tête, placez l'en-tête vers l'avant du tiroir.

5 Insérez le tiroir.

Chargement des tiroirs d'alimentation double 2 000 feuilles optionnels

Le tiroir d'alimentation 2 000 feuilles optionnel comprend deux tiroirs : l'un de 850 feuilles, l'autre de 1 150 feuilles. Bien que les tiroirs soient différents en apparence, le chargement du papier se fait de manière identique.

- 1 Tirez le tiroir pour l'extraire.



- 2 Pincez les taquets du guide de largeur vers l'intérieur, comme illustré, puis faites glisser le guide de façon à l'ajuster au format du support chargé.

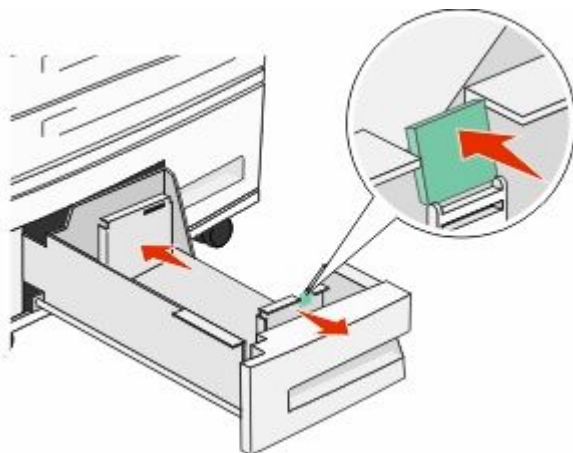

- 3 Déramez les feuilles pour les assouplir, puis ventilez-les. Ne pliez pas le papier et ne le froissez pas. Egalisez les bords sur une surface plane.



4 Ajoutez du papier dans le tiroir en orientant la face à imprimer vers le haut.

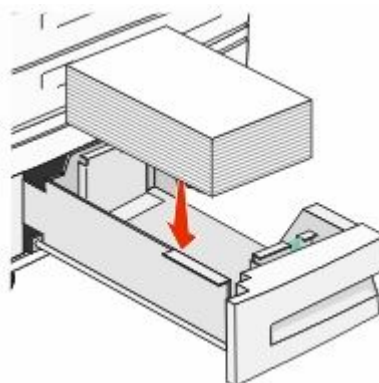

Remarque : assurez-vous que le papier se trouve en deçà du repère de chargement maximal du guide arrière. Une surcharge de papier risque de provoquer des bourrages.

5 Insérez le tiroir.

Alimentation du chargeur multifonction

Le chargeur multifonction peut prendre en charge plusieurs formats et types de supports, tels que les transparents, les cartes postales, les bostols et les enveloppes. Il peut être utilisée pour les travaux d'impression d'une seule page, d'impression manuelle ou comme tiroir supplémentaire.

Les icônes du chargeur multifonction vous indiquent comment l'alimenter en papier, comment présenter une enveloppe à l'impression et comment charger du papier à en-tête en vue d'une impression sur le recto ou recto verso.

Remarque : n'ajoutez et n'enlevez pas de papier lorsqu'une impression est en cours depuis le chargeur multifonction ou lorsque l'indicateur lumineux du panneau de commandes clignote. Vous risqueriez de provoquer un bourrage.

1 Abaissez le chargeur multifonction.



2 Sortez l'extension du tiroir.

Remarque : ne placez *pas* d'objets sur le chargeur multifonction. Evitez également d'appuyer dessus ou de le forcer.



- 3 Faites glisser les guides de largeur vers l'extérieur du chargeur.
- 4 Déramez les feuilles de papier ou les enveloppes pour les assouplir, puis ventilez-les. Ne pliez pas le papier et ne le froissez pas. Egalisez les bords sur une surface plane.



- 5 Placez le papier ou les supports spéciaux dans le chargeur.

Remarque : assurez-vous que le papier est en dessous du repère de chargement maximal. Une surcharge de papier risque de provoquer des brouillages.



6 Faites glisser les guides de largeur jusqu'à ce qu'ils reposent légèrement sur les bords de la pile de papier.



7 Assurez-vous que la valeur des options Format papier et Type papier du chargeur multifonction (Format charg. MF et Type chargeur MF) convient au support d'impression que vous chargez. Pour plus d'informations, reportez-vous à « Définition du type et du format de papier », page 55.

Chargement des supports au format A4 ou Lettre US en utilisant l'orientation bord court

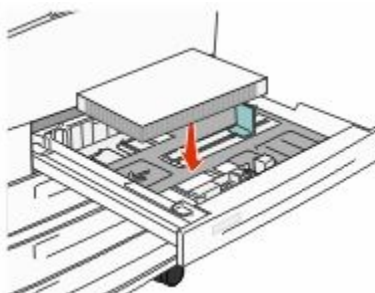

Par défaut, l'imprimante reconnaît le papier au format A4 ou Lettre US chargé selon l'orientation bord long. Si vous souhaitez charger du papier au format ou Lettre US en utilisant l'orientation bord court, assurez-vous d'activer l'option d'impression bord court.

- 1 Assurez-vous que l'imprimante est hors tension.
- 2 Maintenez enfoncées les touches **2** et **6** du panneau de commandes de l'imprimante pendant que vous mettez l'imprimante sous tension.
- 3 Relâchez les boutons lorsqu'une barre de progression apparaît à l'écran.
Une fois la séquence de tests de mise sous tension habituelle effectuée par l'imprimante, le menu Configuration s'affiche.
- 4 Appuyez sur la flèche vers le haut ou vers le bas jusqu'à ce que **Impression bord court** s'affiche, puis appuyez sur la flèche située à droite de **Impression bord court**.

5 Appuyez sur les flèches vers la droite et vers la gauche jusqu'à ce que **Activer** s'affiche, puis appuyez sur **Envoyer**.

Soumission du changement s'affiche.

6 Appuyez sur **Retour**.

7 Appuyez sur **Quitter le menu Configuration**.

Chaînage et annulation du chaînage de tiroirs

Tiroirs chaînés

Le chaînage de tiroirs est très utile pour les travaux d'impression de grande taille ou pour l'impression de plusieurs copies. Lorsqu'un tiroir est vide, le support d'impression est extrait du tiroir chaîné suivant. Lorsque les paramètres Format de papier et Type de papier sont identiques pour tous les tiroirs, ceux-ci sont automatiquement chaînés. Le paramètre Format de papier est automatiquement détecté à partir de la position des guide-papier de chaque tiroir, à l'exception du chargeur multifonction. Le paramètre Format de papier du chargeur multifonction doit être défini manuellement dans le menu Format de papier. Le paramètre Type de papier doit être défini pour tous les tiroirs dans le menu Type de papier. Les menus Type de papier et Format de papier sont tous deux disponibles à partir du menu Format/Type papier.

Annulation du chaînage de tiroirs

Les tiroirs non chaînés comportent des paramètres *différents* de ceux des autres tiroirs.

Pour annuler le chaînage d'un tiroir, modifiez les paramètres de tiroir suivants de façon à ce qu'ils ne correspondent aux paramètres d'aucun autre tiroir :

- Type de papier (par exemple : Papier normal, Papier à en-tête, Type perso <x>)

Les noms de type de papier décrivent les caractéristiques du papier. Si le nom qui décrit le mieux votre papier est utilisé par les tiroirs chaînés, attribuez un nom de type de papier différent au tiroir, comme Type perso <x>, ou créez votre propre nom personnalisé.

- Format de papier (par exemple : Lettre US, A4, Statement)

Chargez un format de papier différent pour modifier automatiquement le paramètre Format de papier d'un tiroir. Les paramètres Format de papier du chargeur multifonction ne sont pas automatiques ; vous devez les définir manuellement dans le menu Format de papier.

Attention — Dommages potentiels : n'attribuez pas de nom de type de papier qui ne décrive pas exactement le type de papier chargé dans le tiroir. La température de l'unité de fusion varie en fonction du type de papier spécifié. Le papier risque de ne pas être traité correctement si un type de papier inexact est sélectionné.

Attribution d'un nom de type de papier personnalisé

Vous pouvez attribuer un nom de type de papier personnalisé aux tiroirs lorsque vous activez ou désactivez le chaînage de ceux-ci.

1 Assurez-vous que l'imprimante est sous tension et que **Prêt** s'affiche.

2 Sur l'écran d'accueil, appuyez sur .

3 Appuyez sur **Menu Papier**.

4 Appuyez sur **Format/Type papier**.

- 5 Sélectionnez le numéro du tiroir ou du Type chargeur MF.
- 6 Appuyez sur la flèche vers la gauche ou la droite jusqu'à ce que **Type perso <x>** ou un autre nom personnalisé s'affiche.
- 7 Appuyez sur **Envoyer**.

Modification d'un nom Type perso <x>

Vous pouvez utiliser le serveur Web incorporé ou MarkVision™ pour définir un nom autre que Type perso <x> pour chacun des types de papier personnalisé chargés. Lorsqu'un nom Type perso <x> est modifié, les menus affichent le nouveau nom à la place de Type perso <x>.

Pour modifier un nom Type perso <x> à partir du serveur Web incorporé :

- 1 Ouvrez un navigateur Web.

Remarque : l'ordinateur doit être connecté au même réseau que l'imprimante.

- 2 Dans la barre d'adresse, saisissez l'adresse IP de l'imprimante réseau (par exemple : 192.264.263.17).

- 3 Appuyez sur **Entrée**.

- 4 A partir du panneau de navigation de la page d'accueil, cliquez sur **Configuration**.

- 5 Cliquez sur **Menu Papier**.

- 6 Cliquez sur **Nom personnalisé**.

- 7 Saisissez un nom pour le type de papier dans une zone Nom <x> personnalisé.

Remarque : Ce nom personnalisé remplace un nom Type perso <x> dans les menus Types personnalisés et Format/Type papier.

- 8 Cliquez sur **Envoyer**.

Le message **Sélection en cours** s'affiche.

- 9 Cliquez sur **Types personnalisés**.

Types personnalisés apparaît, suivi du nom personnalisé.

- 10 Sélectionnez un paramètre Type de papier dans la liste de sélection située en regard du nom personnalisé.

- 11 Cliquez sur **Envoyer**.

Le message **Sélection en cours** s'affiche.

Spécifications relatives au papier et aux supports spéciaux

Spécifications relatives au papier

Caractéristiques du papier

Les caractéristiques de papier suivantes affectent la fiabilité et la qualité de l'impression. Tenez compte de ces caractéristiques lors du choix d'un nouveau support.

Remarque : pour plus d'informations sur les bostols et les étiquettes, reportez-vous au guide *Card Stock & Labels Guide* (en anglais uniquement) disponible sur le site Web de Lexmark : www.lexmark.com/publications.

Grammage

L'imprimante peut automatiquement charger du papier dont le grammage est compris entre 60 et 128 g/m², sens machine sur longueur. La rigidité des papiers dont le grammage est inférieur à 60 g/m² risque d'être insuffisante et d'empêcher une alimentation correcte du papier, provoquant ainsi des bourrages. Pour obtenir des performances optimales, utilisez du papier sens machine sur longueur de 75 g/m². Pour les formats inférieurs à 182 x 257 mm, nous recommandons un grammage de 90 g/m² ou supérieur.

Roulage

On appelle roulage la tendance du support à se recourber aux extrémités. Si le papier se recourbe d'une manière excessive, il peut y avoir des problèmes d'alimentation. Cela se produit généralement lorsque le papier a transité à l'intérieur de l'imprimante, où il est exposé à des températures élevées. Stocker du papier non emballé dans des endroits chauds, humides, froids et secs, même à l'intérieur des tiroirs, peut contribuer à ce qu'il se recourbe avant l'impression, provoquant des problèmes d'alimentation.

Lissage

Le degré de lissage du papier affecte directement la qualité de l'impression. Si le papier est trop rugueux, le toner n'est pas réparti correctement. Si le papier est trop lisse, cela peut provoquer des problèmes d'alimentation ou de qualité d'impression. Utilisez toujours des supports dont le degré de lissage est compris entre 100 et 300 points Sheffield ; néanmoins, sachez qu'un degré de lissage compris entre 150 et 200 points Sheffield permet d'obtenir un niveau de qualité optimal.

Teneur en eau

La teneur en eau du papier affecte à la fois la qualité de l'impression et la possibilité, pour l'imprimante, d'alimenter correctement le papier. Conservez le papier dans son emballage d'origine jusqu'à son utilisation. Vous limiterez ainsi l'exposition du papier aux variations de taux d'humidité susceptibles de réduire les performances.

Soumettez le papier aux conditions ambiantes avant de l'utiliser. Pour cela, stockez-le dans le même environnement que l'imprimante pendant 24 à 48 heures sans le sortir de son emballage. Si l'environnement de stockage ou de transport est vraiment très différent de celui de l'imprimante, prolongez ce temps d'adaptation de quelques jours. Le papier épais peut également nécessiter un temps d'adaptation plus important.

Sens du papier

Le sens du papier correspond à l'alignement des fibres du papier sur une feuille. Vous avez le choix entre *sens machine sur longueur* (dans le sens de la longueur du papier) et *sens machine sur largeur* (dans le sens de la largeur du papier).

Pour un papier dont le grammage est compris entre 60 et 128 g/m², il est conseillé d'utiliser du papier sens machine sur longueur. Pour le papier dont le grammage est supérieur, il est conseillé d'utiliser du papier sens machine sur largeur.

Teneur en fibres

La plupart des papiers xérogaphiques de qualité supérieure sont constitués de bois réduit en pulpe à 100 % selon un procédé chimique. Il s'agit dans ce cas d'un papier très stable engendrant peu de problèmes d'alimentation et offrant un niveau de qualité supérieur. Le papier qui contient des fibres telles que le coton peut affecter la manipulation.

Supports déconseillés

Les types de supports suivants sont déconseillés pour une utilisation avec l'imprimante :

- Supports traités par un procédé chimique pour permettre d'effectuer des copies sans papier carbone, également appelés papiers autocopiant ou papiers NCR (No Carbon Required Paper).
- Supports préimprimés fabriqués avec des produits chimiques susceptibles de contaminer l'imprimante.
- Supports préimprimés susceptibles d'être affectés par la température de l'unité de fusion.
- Supports préimprimés exigeant un repérage (emplacement d'impression précis sur la page) supérieur à $\pm 2,3$ mm ($\pm 0,9$ po.), notamment des formulaires ROC (Reconnaissance optique des caractères).

Il est parfois possible de régler le repérage dans le logiciel pour imprimer sur ce type de formulaire.

- Supports couchés (de qualité effaçable), supports synthétiques et thermiques.
- Supports à bords irréguliers, supports présentant une surface rugueuse ou très texturée ou supports recourbés.
- Les papiers recyclés qui ne sont pas conformes à la norme EN 12281:2002 (Européenne)
- Supports de grammage inférieur à 60 g/m² (16 lb)
- Supports reliés

Choix du papier

Le choix d'un support papier approprié évite les problèmes d'impression et réduit le risque de bourrages.

Pour éviter les bourrages et obtenir une qualité d'impression optimale :

- Utilisez *toujours* du papier neuf en bon état.
- Avant de charger du papier, repérez la face à imprimer recommandée. Cette information est généralement indiquée sur l'emballage.
- *N'utilisez pas* de papier découpé ou rogné manuellement.
- *Ne mélangez pas* plusieurs formats, grammages ou types de papier dans une même source, car cela provoquerait des bourrages.
- *N'utilisez pas* de papier couché à moins qu'il soit spécialement conçu pour l'impression électrophotographique.

Sélection de formulaires préimprimés et de papier à en-tête

Conformez-vous aux instructions suivantes lorsque vous sélectionnez des formulaires préimprimés et du papier à en-tête :

- Pour un papier dont le grammage est compris entre 64 et 216 g/m², utilisez du papier sens machine sur longueur.
- Utilisez uniquement des formulaires et du papier à en-tête avec un procédé d'impression lithographique offset ou par gravure.
- Evitez d'utiliser du papier présentant une surface rugueuse ou très texturée.

Utilisez du papier imprimé avec de l'encre résistant à la chaleur et destiné aux copieurs xérogaphiques. L'encre doit pouvoir résister à une température maximale de 230 °C sans fondre ni libérer d'émanations dangereuses. Utilisez un type d'encre non affecté par la résine du toner. Les types d'encres oxydantes ou à base d'huile répondent généralement à ces exigences, mais pas nécessairement les types d'encre latex. En cas de doute, contactez votre fournisseur de papier.

Stockage du papier

Suivez les recommandations ci-après afin d'éviter les bourrages et les problèmes de qualité d'impression :

- Pour obtenir des résultats optimaux, stockez le support dans un environnement où la température est d'environ 21 °C et l'humidité relative de 40 %. La plupart des fabricants d'étiquettes recommandent une température comprise entre 18 et 24 °C (65 et 75 °F) et une humidité relative de 40 à 60 %.
- Dans la mesure du possible, stockez le support dans des cartons et sur une palette ou une étagère, plutôt qu'à même le sol.
- Stockez les ramettes sur une surface plane.
- Ne placez rien sur les ramettes de supports d'impression.

Formats, types et grammages de papier pris en charge

Les tableaux suivants fournissent des informations sur les sources de papier standard et optionnelles ainsi que sur les types de papiers qu'elles prennent en charge.

Remarque : si le format de papier que vous recherchez ne figure pas dans la liste, sélectionnez le format de papier Universel.

Pour plus d'informations sur les bostols et les étiquettes, reportez-vous au guide *Card Stock & Label Guide* (en anglais uniquement) disponible sur le site Web de Lexmark : www.lexmark.com/publications.

Formats de papier pris en charge

Ces mesures s'appliquent aux impressions recto (sur une seule face) uniquement. Pour les impressions recto verso (sur les deux faces), le format minimum est 139,7 x 210 mm.

Tiroirs d'alimentation de base

Format de papier	Dimensions	Tiroirs 500 feuilles standard (Tiroirs 1 et 2)	Chargeur multi-fonction
A4	210 x 297 mm	✓	✓
A5¹	148 x 210 mm	✓	✓
A6²	105 x 148 mm	X	✓
A3	297 x 420 mm	✓	✓
Statement^{1, 2}	139,7 x 215,9 mm	✓	✓
Oficio (Mexico)²	215,9 x 340,4 mm	✓	✓
JIS B5³	182 x 257 mm	✓	✓
JIS B4	257 x 364 mm	✓	✓
Lettre US	215,9 x 279,4 mm	✓	✓
Tabloïd	279,4 x 431,8 mm	✓	✓
Légal US	215,9 x 355,6 mm	✓	✓
Exécutive³	184,2 x 266,7 mm	✓	✓
Folio	215,9 x 330,2 mm	✓	✓
Universel	182 x 431 mm à 139,7 x 297 mm	✓	✓
Remarque : désactivez la détection de format pour prendre en charge les formats Universel proches des formats de supports standard.	98,4 x 431,8 mm à 89 x 297 mm	✓	✓
	148 x 431,8 mm à 140 x 297,2 mm	✓	✓
Enveloppe 7 3/4 (Monarch)	98,4 x 190,5 mm	X	✓
Enveloppe10	104,8 x 241,3 mm	X	✓
Enveloppe DL	110 x 220 mm	X	✓

¹ Les tiroirs de l'imprimante ne peuvent *pas* distinguer le papier de format A5 du format Statement lorsque les deux formats sont chargés dans les tiroirs de l'imprimante. Dans le menu Détection automatique du format, spécifiez le format devant être détecté par l'imprimante. Chargez *soit* du papier A5, soit du papier au format Statement dans les tiroirs papier, mais pas les deux en même temps.

² Ce format de papier est uniquement pris en charge lorsque la source ne détecte pas le format ou lorsque la détection automatique de format est désactivée.

³ Les tiroirs de l'imprimante ne peuvent *pas* distinguer le papier de format B5 du format Exécutive lorsque les deux formats sont chargés dans les tiroirs de l'imprimante. Dans le menu Détection automatique du format, spécifiez le format devant être détecté par l'imprimante. Chargez *soit* du papier B5, soit du papier au format Exécutive dans les tiroirs papier, mais pas les deux en même temps.

Format de papier	Dimensions	Tiroirs 500 feuilles standard (Tiroirs 1 et 2)	Chargeur multi-fonction
Enveloppe C5	162 x 229 mm	X	✓
Autre enveloppe	96,5 x 431,8 mm à 89 x 297 mm	X	✓

¹ Les tiroirs de l'imprimante ne peuvent *pas* distinguer le papier de format A5 du format Statement lorsque les deux formats sont chargés dans les tiroirs de l'imprimante. Dans le menu Détection automatique du format, spécifiez le format devant être détecté par l'imprimante. Chargez *soit* du papier A5, soit du papier au format Statement dans les tiroirs papier, mais pas les deux en même temps.

² Ce format de papier est uniquement pris en charge lorsque la source ne détecte pas le format ou lorsque la détection automatique de format est désactivée.

³ Les tiroirs de l'imprimante ne peuvent *pas* distinguer le papier de format B5 du format Exécutive lorsque les deux formats sont chargés dans les tiroirs de l'imprimante. Dans le menu Détection automatique du format, spécifiez le format devant être détecté par l'imprimante. Chargez *soit* du papier B5, soit du papier au format Exécutive dans les tiroirs papier, mais pas les deux en même temps.

Tiroirs d'alimentation optionnels

Format de papier	Dimensions	Tiroir d'alimentation 2 000 feuilles optionnel	Chargeur haute capacité 2 000 feuilles optionnel	Dispositif recto verso
A4	210 x 297 mm	✓	✓	✓
A5¹	148 x 210 mm	X	X	✓
A6²	105 x 148 mm	X	X	X
A3	297 x 420 mm	X	X	✓
Statement^{1, 2}	139,7 x 215,9 mm	X	X	✓
Oficio (Mexico)²	215,9 x 340,4 mm	X	X	✓
JIS B5³	182 x 257 mm	✓	✓	✓
JIS B4	257 x 364 mm	X	X	✓
Lettre US	215,9 x 279,4 mm	✓	✓	✓

¹ Les tiroirs de l'imprimante ne peuvent *pas* distinguer le papier de format A5 du format Statement lorsque les deux formats sont chargés dans les tiroirs de l'imprimante. Dans le menu Détection automatique du format, spécifiez le format devant être détecté par l'imprimante. Chargez *soit* du papier A5, soit du papier au format Statement dans les tiroirs papier, mais pas les deux en même temps.

² Ce format de papier est uniquement pris en charge lorsque la source ne détecte pas le format ou lorsque la détection automatique de format est désactivée.

³ Les tiroirs de l'imprimante ne peuvent *pas* distinguer le papier de format B5 du format Exécutive lorsque les deux formats sont chargés dans les tiroirs de l'imprimante. Dans le menu Détection automatique du format, spécifiez le format devant être détecté par l'imprimante. Chargez *soit* du papier B5, soit du papier au format Exécutive dans les tiroirs papier, mais pas les deux en même temps.

Format de papier	Dimensions	Tiroir d'alimentation 2 000 feuilles optionnel	Chargeur haute capacité 2 000 feuilles optionnel	Dispositif recto verso
Tabloïd	279,4 x 431,8 mm	X	X	✓
Légal US	215,9 x 355,6 mm	X	X	✓
Exécutive³	184,2 x 266,7 mm	✓	✓	✓
Folio	215,9 x 330,2 mm	X	X	✓
Universel Remarque : désactivez la détection de format pour prendre en charge les formats Universel proches des formats de supports standard.	182 x 431 mm à 139,7 x 297 mm	X	X	X
	98,4 x 431,8 mm à 89 x 297 mm	X	X	X
	148 x 431,8 mm à 140 x 297,2 mm	X	X	✓
Enveloppe 7 3/4 (Monarch)	98,4 x 190,5 mm	X	X	X
Enveloppe 10	104,8 x 241,3 mm	X	X	X
Enveloppe DL	110 x 220 mm	X	X	X
Enveloppe C5	162 x 229 mm	X	X	X
Autre enveloppe	96,5 x 431,8 mm à 89 x 297 mm	X	X	X

¹ Les tiroirs de l'imprimante ne peuvent *pas* distinguer le papier de format A5 du format Statement lorsque les deux formats sont chargés dans les tiroirs de l'imprimante. Dans le menu Détection automatique du format, spécifiez le format devant être détecté par l'imprimante. Chargez *soit* du papier A5, soit du papier au format Statement dans les tiroirs papier, mais pas les deux en même temps.

² Ce format de papier est uniquement pris en charge lorsque la source ne détecte pas le format ou lorsque la détection automatique de format est désactivée.

³ Les tiroirs de l'imprimante ne peuvent *pas* distinguer le papier de format B5 du format Exécutive lorsque les deux formats sont chargés dans les tiroirs de l'imprimante. Dans le menu Détection automatique du format, spécifiez le format devant être détecté par l'imprimante. Chargez *soit* du papier B5, soit du papier au format Exécutive dans les tiroirs papier, mais pas les deux en même temps.

Types et grammages de papier pris en charge

Le moteur de l'imprimante prend en charge les grammages de papier allant de 38 à 128 g/m².

Remarque : les étiquettes, les transparents, les enveloppes et les bostols sont toujours imprimés à vitesse réduite.

Type de papier	Tiroirs 500 feuilles standard (Tiroirs 1 et 2)	Tiroir multi-fonction	Tiroirs 500 feuilles optionnels	Tiroirs d'alimentation 2 000 feuilles optionnels	Chargeur haute capacité 2 000 feuilles optionnel	Dispositif recto verso
Papier	✓	✓	✓	✓	✓	✓
Bristol	✓	✓	✓	✓	✓	✓
Transparents	✓	✓	✓	✓	✓	X
Etiquettes en papier	✓	✓	✓	✓	✓	✓
Papier qualité	✓	✓	✓	✓	✓	✓
Papier à en-tête	✓	✓	✓	✓	✓	✓
Enveloppes	X	✓	X	X	X	X

Impression

Ce chapitre traite de l'impression, des rapports d'imprimante ainsi que de l'annulation des travaux. Le choix ainsi que la gestion du papier et des supports spéciaux peuvent affecter la fiabilité de l'impression des documents. Pour plus d'informations, reportez-vous à « Réduction des risques de bourrage », page 245 et « Stockage du papier », page 69.

Impression d'un document

- 1 Chargez du papier dans un tiroir ou un chargeur.
- 2 Dans le menu Papier, définissez le type et le format de papier en fonction du papier qui a été chargé.
- 3 Effectuez l'une des opérations suivantes :

Utilisateurs Windows

- a Lorsqu'un document est ouvert, cliquez sur **Fichier → Imprimer**.
- b Cliquez sur **Propriétés, Préférences, Options** ou **Configuration**.
- c Dans la liste Source d'alimentation, sélectionnez la source qui contient le papier chargé.
- d Dans la liste Type de papier, sélectionnez le type de papier chargé.
- e Dans la liste Format de papier, sélectionnez le format du papier chargé.
- f Cliquez sur **OK**, puis sur **Imprimer**.

Utilisateurs Macintosh

Sous Mac OS X :

- a Personnalisez les paramètres de la boîte de dialogue de mise en page si nécessaire :
 - 1 Lorsqu'un document est ouvert, choisissez **Fichier > Format d'impression**.
 - 2 Dans le menu contextuel Format de papier, choisissez le format de papier ou créez un format personnalisé correspondant au papier chargé.
 - 3 Cliquez sur **OK**.
- b Personnalisez les paramètres de la boîte de dialogue Imprimer si nécessaire.
 - 1 Lorsqu'un document est ouvert, choisissez **Fichier > Imprimer**.
Si nécessaire, cliquez sur le triangle pour afficher des options supplémentaires.
 - 2 Dans les options d'impression ou le menu contextuel Copies et pages, choisissez **Fonctions de l'imprimante**.
 - 3 Dans le menu contextuel Fonction, choisissez **Papier**.
 - 4 Dans le menu contextuel Type de papier, choisissez un type de papier.
 - 5 Cliquez sur **Imprimer**.

Sous Mac OS 9 :

- a Personnalisez les paramètres de la boîte de dialogue de mise en page si nécessaire :
 - 1 Lorsqu'un document est ouvert, choisissez **Fichier > Format d'impression**.
 - 2 Dans le menu contextuel Papier, choisissez le format de papier ou créez un format personnalisé correspondant au papier chargé.

- 3 Cliquez sur **OK**.
- b** Personnalisez les paramètres de la boîte de dialogue Imprimer si nécessaire.
 - 1 Lorsqu'un document est ouvert, choisissez **Fichier > Imprimer**.
 - 2 Sélectionnez une option Alimentation, puis choisissez le tiroir chargé et le papier approprié.
 - 3 Cliquez sur **Imprimer**.

Impression sur des supports spéciaux

Conseils sur l'utilisation du papier à en-tête

Consultez le fabricant ou le revendeur pour déterminer si le papier à en-tête préimprimé que vous avez choisi est adapté aux imprimantes laser.

Chargement du papier dans les tiroirs

L'orientation de la page est importante lorsque vous imprimez sur du papier à en-tête. Reportez-vous aux sections suivantes pour déterminer le sens dans lequel charger le papier à en-tête.

Source d'alimentation ou processus	Face à imprimer
Tiroirs 500 feuilles standard Tiroirs 500 feuilles optionnels Tiroirs d'alimentation 2 000 feuilles optionnels	La face préimprimée du papier à en-tête doit être placée vers le haut.
Chargeur haute capacité 2 000 feuilles optionnel	La face préimprimée du papier à en-tête doit être placée vers le bas.
Tiroir multifonction (impression recto)	La face préimprimée du papier à en-tête doit être placée vers le bas.
Impression recto verso (sur les deux faces) à partir des tiroirs	La face préimprimée du papier à en-tête doit être placée vers le bas. La face à imprimer doit être vers le haut pour le chargeur haute capacité 2 000 feuilles ainsi que pour le chargeur multifonction.

Charger le papier pour une impression en orientation bord long ou bord court

Tiroirs papier

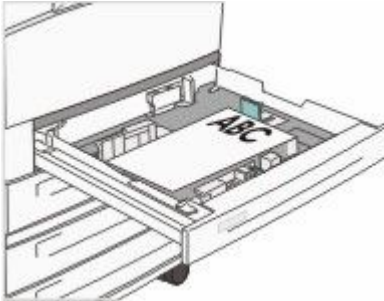
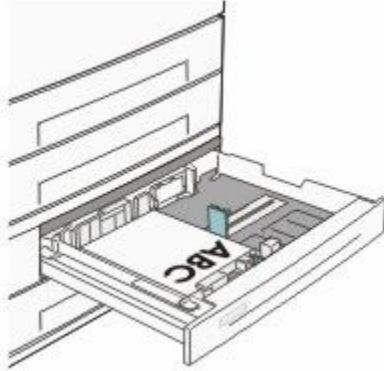
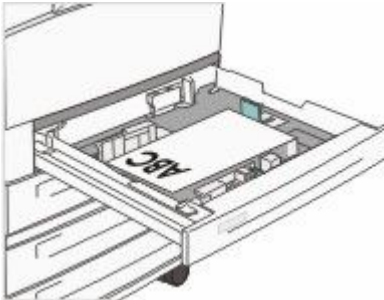
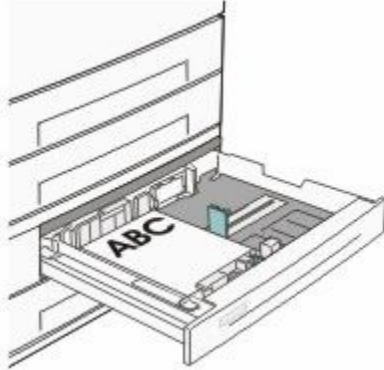
Orientation bord court	Orientation bord long
Avec unité de finition 	Avec unité de finition 
Sans unité de finition 	Sans unité de finition 

Chargeur haute capacité

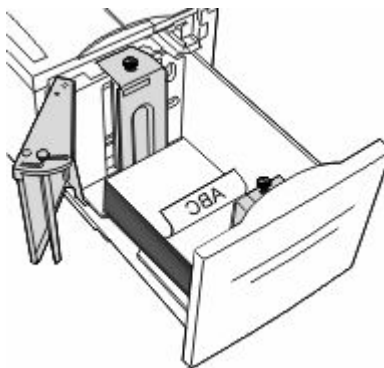
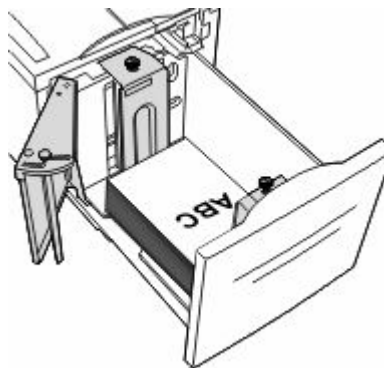
Sans unité de finition	Avec unité de finition
 Impression recto (une face)	 Impression recto (une face)

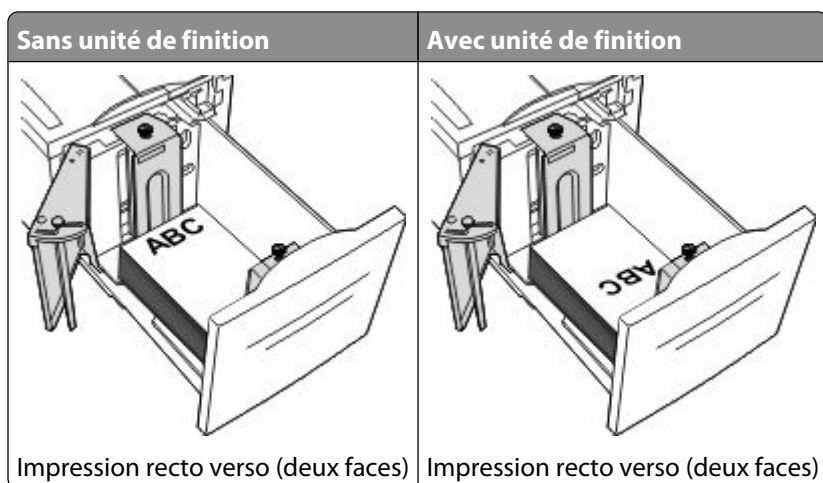

Tiroir multifonction

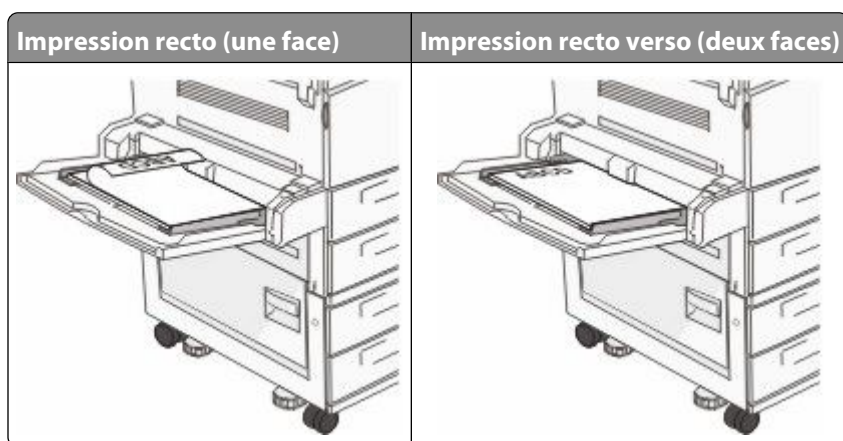

Conseils sur l'utilisation des transparents

Imprimez toujours un échantillon sur les transparents que vous prévoyez d'utiliser avant d'en commander en grande quantité.

- Chargez les transparents à partir du tiroir standard ou du chargeur multifonction.
- Dans le menu papier, définissez l'option Type de papier sur Transparent.
- Utilisez des transparents spécialement conçus pour les imprimantes laser. Les transparents doivent pouvoir résister à des températures de 230 °C sans fondre, se décolorer, se décaler ou libérer des émanations dangereuses.
- Pour éviter tout problème de qualité d'impression, ne laissez pas de traces de doigts sur les transparents.
- Avant de charger les transparents, ventilez la pile pour éviter que les feuilles collent les unes aux autres.
- Nous vous recommandons d'utiliser les transparents Lexmark. Pour plus d'informations sur la commande, reportez-vous au site Web de Lexmark : www.lexmark.com.

Conseils sur l'utilisation des enveloppes

Imprimez toujours un échantillon sur les enveloppes que vous prévoyez d'utiliser avant d'en commander en grande quantité.

- Utilisez des enveloppes spécialement conçues pour les imprimantes laser. Pour savoir si les enveloppes peuvent supporter des températures de 220°C sans coller, se froisser, se recourber de manière excessive ou libérer des émanations dangereuses, consultez le fabricant ou le revendeur.
- Pour obtenir un niveau de performance optimal, utilisez des enveloppes de 90 g/m² ou de qualité 25 % de coton. Les enveloppes contenant 100 % de coton ne doivent pas dépasser 70 g/m².
- Utilisez exclusivement des enveloppes neuves et en bon état.
- Pour obtenir des performances optimales et réduire le risque de bourrages, n'utilisez pas d'enveloppes qui :
 - sont trop recourbées ou tordues,
 - adhèrent les unes aux autres ou sont endommagées d'une manière quelconque,
 - contiennent des fenêtres, des trous, des perforations, des zones découpées ou du gaufrage,
 - sont dotées d'agrafes, de liens ou d'attache-papier en métal,
 - s'assemblent,
 - sont préaffranchies,
 - présentent une bande adhésive exposée lorsque le rabat est en position scellée ou fermée,
 - présentent des coins pliés,
 - présentent une finition grossière, irrégulière ou vergée.
- Réglez les guides de largeur afin qu'ils correspondent à la largeur des enveloppes.

Remarque : un taux d'humidité important (supérieur à 60 %) associé à une température d'impression élevée risque d'entraîner le collage ou le froissement des enveloppes.

Conseils sur l'utilisation des étiquettes

Remarque : cette imprimante prend en charge l'impression sur des étiquettes papier, à condition que cette opération reste occasionnelle.

Pour obtenir des informations détaillées sur l'impression, les caractéristiques et la conception des étiquettes, reportez-vous au *Card Stock & Label Guide* (en anglais uniquement), disponible sur le site Web de Lexmark :

www.lexmark.com/publications.

- Ne chargez pas d'étiquettes avec du papier ou des transparents dans une même source, car vous risqueriez de provoquer des problèmes d'alimentation.
- Dans le menu papier, définissez l'option Type de papier sur Etiquettes.
- N'utilisez pas d'étiquettes avec un support lisse.
- Utilisez des étiquettes pouvant résister à des températures allant jusqu'à 230°C sans se coller, se froisser, se recourber de manière excessive ou libérer des émanations dangereuses.
- Utilisez des feuilles d'étiquettes complètes. En effet, les étiquettes des feuilles partiellement utilisées risquent de se décoller pendant l'impression et d'entraîner un bourrage. Les feuilles partiellement utilisées salissent également votre imprimante et votre cartouche avec de l'adhésif, annulant ainsi leur garantie respective.
- N'utilisez pas d'étiquettes dont l'adhésif est apparent.
- N'imprimez pas à moins de 1 mm du bord de l'étiquette, des perforations ou entre les découpes de l'étiquette.
- Assurez-vous que le revêtement adhésif ne recouvre pas l'intégralité de la feuille. Le revêtement de zone de l'adhésif doit être situé à 1 mm minimum des bords. L'adhésif salit votre imprimante et peut entraîner l'annulation de votre garantie.

- S'il n'est pas possible d'appliquer un revêtement de zone sur l'adhésif, une bande de 1,6 mm doit être détachée le long du bord d'entraînement. Veillez à utiliser de l'adhésif qui ne suinte pas.
- L'orientation Portrait est conseillée, en particulier si vous imprimez des codes à barres.

Conseils sur l'utilisation du bristol

Le bristol est un support spécial, épais et monocouche. Ses caractéristiques très variables, telles que sa teneur en eau, son épaisseur et sa texture, peuvent considérablement affecter la qualité d'impression. Imprimez toujours un échantillon sur le bristol que vous prévoyez d'utiliser avant d'en acheter en grande quantité.

- Dans le menu papier, définissez l'option Type de papier sur Bristol.
- Sélectionnez le paramètre Texture du papier approprié.
- Sachez que la préimpression, la perforation et le pliage peuvent affecter de manière significative la qualité de l'impression et entraîner des problèmes de gestion ou de bourrage des supports.
- Pour savoir si le papier bristol peut supporter des températures allant jusqu'à 220 °C sans libérer d'émanations dangereuses, consultez le fabricant ou le revendeur.
- N'utilisez pas de bristol préimprimé fabriqué avec des produits chimiques susceptibles de contaminer l'imprimante. La préimpression introduit des composants semi-liquides et volatils dans l'imprimante.
- Lorsque cela est possible, nous vous recommandons d'utiliser du bristol sans machine sur largeur.

Impression de travaux confidentiels et suspendus

Travaux d'impression suspendus

Lorsque vous envoyez un travail à l'imprimante, vous pouvez spécifier si vous voulez que l'imprimante garde le travail en mémoire tant que vous ne lancez pas l'impression depuis le panneau de commandes de l'imprimante. Tous les travaux d'impression que l'utilisateur peut lancer depuis l'imprimante sont appelés des *travaux suspendus*.

Remarque : les travaux de type Confidentiel, Répéter l'impression, Différer l'impression et Vérifier l'impression peuvent être supprimés si l'imprimante nécessite davantage de mémoire pour traiter des travaux suspendus supplémentaires.

Type de travail	Description
Confidentiel	Lorsque vous envoyez un travail de type Confidentiel à l'imprimante, vous devez créer un code PIN depuis l'ordinateur. Le code PIN doit comporter quatre chiffres compris entre 0 et 9. Le travail est stocké dans la mémoire de l'imprimante jusqu'à ce que vous entriez le code PIN sur le panneau de commandes de l'imprimante et que vous choisissiez d'imprimer ou de supprimer ce travail.
Vérifier l'impression	Lorsque vous envoyez un travail de type Vérifier l'impression, une copie du travail est imprimée et les autres copies demandées sont suspendues et stockées dans la mémoire de l'imprimante. Cette option vous permet de vérifier que la première copie est satisfaisante avant d'imprimer les autres. Lorsque toutes les copies sont imprimées, le travail de type Vérifier l'impression est automatiquement supprimé de la mémoire de l'imprimante.
Différer l'impression	Lorsque vous envoyez un travail de type Différer l'impression, le travail n'est pas imprimé immédiatement. Il est gardé en mémoire afin que vous puissiez l'imprimer ultérieurement. Le travail est conservé dans la mémoire jusqu'à ce que vous le supprimiez du menu Travaux suspendus.

Type de travail	Description
Répéter l'impression	Lorsque vous lancez un travail de type Répéter l'impression, toutes les copies requises pour le travail sont imprimées, puis le travail est stocké en mémoire afin que vous puissiez imprimer des copies supplémentaires ultérieurement. Vous pouvez imprimer des copies supplémentaires tant que le travail est stocké en mémoire.

Les autres types de travaux suspendus incluent :

- Des profils provenant de sources diverses dont Lexmark Document Solutions Suite (LDSS)
- Des formulaires provenant d'un kiosque
- Des signets
- Des travaux non imprimés appelés *travaux en attente*

Impression de travaux confidentiels et suspendus sous Windows

Remarque : les travaux d'impression confidentiels et vérifiés sont automatiquement supprimés de la mémoire à la fin de l'impression. Les travaux d'impression répétés et différés sont conservés par l'imprimante jusqu'à ce que vous décidiez de les supprimer.

- 1 Lorsqu'un document est ouvert, cliquez sur **Fichier → Imprimer**.
- 2 Cliquez sur **Propriétés, Préférences, Options** ou **Configuration**.
- 3 Cliquez sur **Autres options**, puis sur **Imprimer et conserver**.
- 4 Sélectionnez le type de travail (Confidentiel, Différer l'impression, Répéter l'impression ou Vérifier l'impression), puis attribuez un nom d'utilisateur. S'il s'agit d'un travail confidentiel, saisissez un code PIN à quatre chiffres.
- 5 Cliquez sur **OK** ou sur **Imprimer**, puis lancez le travail à partir de l'imprimante.
- 6 Sur l'écran d'accueil, appuyez sur **Travaux suspendus**.
- 7 Appuyez sur votre nom d'utilisateur.
 - Remarque :** un maximum de 500 résultats peut s'afficher pour les travaux suspendus. Si votre nom n'apparaît pas, appuyez sur la flèche du bas jusqu'à atteindre votre nom ou appuyez sur **Rechercher dans les travaux suspendus** si l'imprimante comporte de nombreux travaux suspendus.
- 8 Appuyez sur **Travaux confidentiels**.
- 9 Entrez votre code PIN.
- 10 Appuyez sur le travail que vous souhaitez imprimer.
- 11 Appuyez sur **Imprimer** ou sur les flèches pour augmenter ou réduire le nombre de copies, puis appuyez sur **Imprimer**.

Impression de travaux confidentiels et suspendus sous Macintosh

Remarque : les travaux d'impression confidentiels et vérifiés sont automatiquement supprimés de la mémoire à la fin de l'impression. Les travaux d'impression répétés et différés sont conservés par l'imprimante jusqu'à ce que vous décidiez de les supprimer.

- 1 Lorsqu'un document est ouvert, choisissez **Fichier > Imprimer**.
Si nécessaire, cliquez sur le triangle pour afficher des options supplémentaires.
- 2 A partir des options d'impression ou du menu contextuel Copies et pages, choisissez l'option **Routage du travail**.
- 3 Sélectionnez le type de travail (Confidentiel, Différer l'impression, Répéter l'impression ou Vérifier l'impression), puis attribuez un nom d'utilisateur. S'il s'agit d'un travail confidentiel, saisissez un code PIN à quatre chiffres.
- 4 Cliquez sur OK ou sur Imprimer, puis lancez le travail à partir de l'imprimante.
- 5 Sur l'écran d'accueil, appuyez sur **Travaux suspendus**.
- 6 Appuyez sur votre nom d'utilisateur.
Remarque : un maximum de 500 résultats peut s'afficher pour les travaux suspendus. Si votre nom n'apparaît pas, appuyez sur la flèche du bas jusqu'à atteindre votre nom ou appuyez sur **Rechercher dans les travaux suspendus** si l'imprimante comporte de nombreux travaux suspendus.
- 7 Appuyez sur **Travaux confidentiels**.
- 8 Entrez votre code PIN.
- 9 Appuyez sur le travail que vous souhaitez imprimer.
- 10 Appuyez sur **Imprimer** ou sur les flèches pour augmenter ou réduire le nombre de copies, puis appuyez sur **Imprimer**.

Impression à partir d'un lecteur Flash

Un port USB se trouve sur le panneau de commandes de l'imprimante. Insérez un lecteur Flash pour imprimer les types de fichier pris en charge. Les types de fichiers pris en charge sont les suivants : .pdf, .gif, .jpeg, .jpg, .bmp, .png, .tiff, .tif, .pcx, .html, .xps et .dcx.

Les lecteurs à mémoire flash USB suivants ont été testés et approuvés par Lexmark :

- Lexar FireFly 512 Mo
- Lexar FireFly 1 Go
- SanDisk Cruizer Micro 512 Mo
- SanDisk Cruizer Micro 1 Go
- Sony 512 Mo
- Sony 1 Go

Remarques :

- Les lecteurs Flash haute vitesse doivent prendre en charge la spécification USB 2.0, prenant en charge le mode Haute vitesse.
- Les lecteurs USB doivent prendre en charge le système de fichiers FAT (*File Allocation Tables*). Les lecteurs formatés avec NTFS (*New Technology File System*) ou n'importe quel autre système de fichiers ne sont pas pris en charge.
- Si vous sélectionnez un fichier .pdf crypté, saisissez le mot de passe du fichier depuis le panneau de commandes de l'imprimante.
- Avant d'imprimer un fichier .pdf crypté, saisissez le mot de passe du fichier depuis le panneau de commandes de l'imprimante.
- Vous ne pouvez pas imprimer des fichiers si vous ne disposez pas des autorisations nécessaires d'impression.

1 Assurez-vous que l'imprimante est sous tension et que **Prêt** s'affiche.

2 Insérez un lecteur Flash dans le port USB.

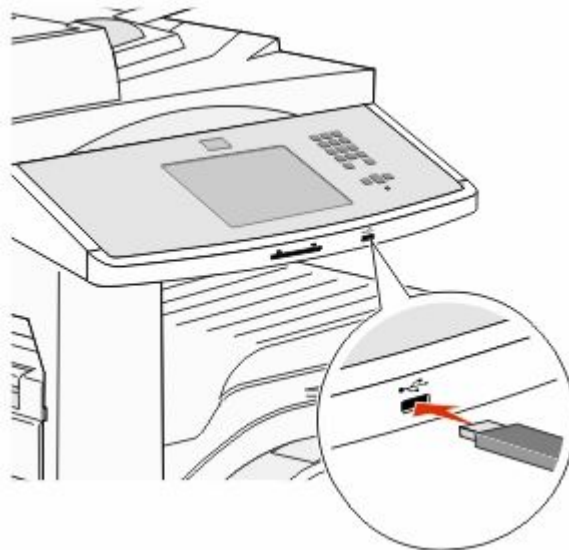

Remarques :

- Si vous insérez le lecteur Flash alors que l'imprimante nécessite une intervention (en cas de bouchage, par exemple), il risque d'être ignoré.
- Si vous insérez le lecteur Flash pendant que l'imprimante est déjà en cours d'impression, le message **Imprimante occupée** s'affiche. Une fois le traitement des autres travaux terminés, vous pouvez avoir besoin d'afficher la liste des travaux suspendus pour imprimer des documents à partir du lecteur Flash.

3 Appuyez sur le document que vous souhaitez imprimer.

Remarque : les dossiers du lecteur Flash s'affichent comme des dossiers standards. Un type d'extension est ajouté au nom des fichiers, par exemple : .jpg.

4 Appuyez sur les flèches si vous souhaitez augmenter le nombre de copies imprimées.

5 Appuyez sur **Imprimer**.

Impression de pages d'informations

Impression de la liste des échantillons de polices

Pour imprimer des échantillons de toutes les polices disponibles sur l'imprimante, procédez comme suit :

- 1 Assurez-vous que l'imprimante est sous tension et que **Prêt** s'affiche.
- 2 Sur l'écran d'accueil, touchez **Menus**.
- 3 Appuyez sur **Rapports**.
- 4 Appuyez sur la flèche vers le haut ou vers le bas jusqu'à ce que le message **Imprimer polices** s'affiche, puis appuyez sur **Imprimer polices**.
- 5 Appuyez sur **Polices PCL** ou **Polices PostScript**.



Impression d'une liste des répertoires

La liste des répertoires indique toutes les ressources stockées dans la mémoire flash ou sur le disque dur de l'imprimante.

- 1 Assurez-vous que l'imprimante est sous tension et que **Prêt** s'affiche.
- 2 Sur l'écran d'accueil, appuyez sur .
- 3 Appuyez sur **Rapports**.
- 4 Appuyez sur la flèche vers le bas jusqu'à ce que **Imprimer répertoire** s'affiche.
- 5 Appuyez sur **Imprimer répertoire**.

Impression des pages de test de qualité d'impression

L'impression de ces pages permet de déterminer les problèmes de qualité d'impression.

- 1 Mettez l'imprimante hors tension.
- 2 Maintenez enfoncées les touches  et  pendant que vous mettez l'imprimante sous tension.
- 3 Relâchez les boutons lorsque la barre de progression apparaît à l'écran.
L'imprimante effectue une séquence de tests de mise sous tension, puis le menu Configuration apparaît.
- 4 Appuyez sur la flèche vers le bas jusqu'à ce que **Imprimer les pages de test qualité** s'affiche.
- 5 Appuyez sur **Imprimer les pages de test qualité**.
- 6 Appuyez sur **Imprimer les pages de test qualité**.

Annulation d'un travail d'impression

Annulation d'un travail d'impression depuis le panneau de commandes de l'imprimante

- 1 Appuyez sur **Annuler le travail** sur l'écran tactile ou appuyez sur  sur le pavé numérique.
- 2 Appuyez sur le travail à annuler.
- 3 Appuyez sur **Supprimer les travaux sélectionnés**.

Annulation d'un travail d'impression depuis l'ordinateur

Utilisateurs Windows

Sous Windows Vista :

- 1 Cliquez sur .
- 2 Cliquez sur **Panneau de configuration**.
- 3 Cliquez sur **Matériel et son**.
- 4 Cliquez sur **Imprimantes**.
- 5 Cliquez deux fois sur cette icône.
- 6 Sélectionnez le travail à annuler.
- 7 Sur le clavier, appuyez sur **Suppr**.

Sous Windows XP :

- 1 Cliquez sur **Démarrer**.
- 2 Dans **Imprimantes et télécopieurs**, cliquez deux fois sur l'icône de l'imprimante.
- 3 Sélectionnez le travail à annuler.
- 4 Sur le clavier, appuyez sur **Suppr**.

Depuis la barre des tâches Windows :

Lorsque vous envoyez un travail à l'impression, une petite icône représentant une imprimante apparaît dans l'angle droit de la barre des tâches.

- 1 Cliquez deux fois sur cette icône.
La liste des travaux d'impression s'affiche dans la fenêtre de l'imprimante.
- 2 Sélectionnez le travail à annuler.
- 3 Sur le clavier, appuyez sur **Suppr**.

Utilisateurs Macintosh

Sous Mac OS X version 10.5 ou une version ultérieure :

- 1 Dans le menu Pomme, sélectionnez **Préférences système**.
- 2 Cliquez sur **Imprimantes et télécopieurs**, puis cliquez deux fois sur l'icône de l'imprimante.

3 Dans la fenêtre de l'imprimante, sélectionnez le travail à annuler.

4 Dans la barre d'icônes située en haut de la fenêtre, cliquez sur l'icône **Supprimer**.

Sous Mac OS X version 10.4 et les versions précédentes :

1 Dans le menu Aller, sélectionnez **Applications**.

2 Cliquez deux fois sur **Utilitaires**, puis sur **Centre d'impression** ou sur **Utilitaire de configuration d'imprimante**.

3 Cliquez deux fois sur cette icône.

4 Dans la fenêtre de l'imprimante, sélectionnez le travail à annuler.

5 Dans la barre d'icônes située en haut de la fenêtre, cliquez sur l'icône **Supprimer**.

Fonctionnalités de finition prises en charge

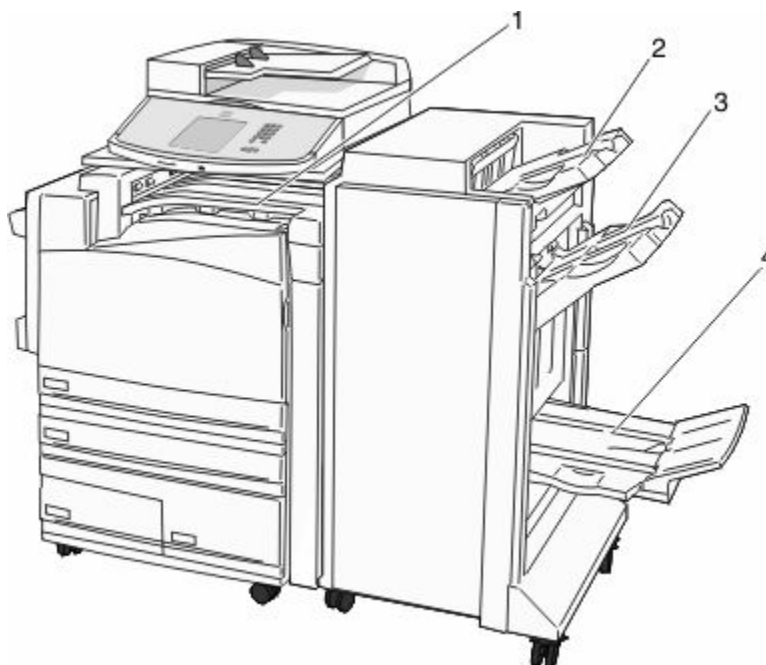

1	Réceptacle standard
2	Réceptacle de l'unité de finition 1
3	Réceptacle 2 de l'unité de finition
4	Réceptacle 3 de l'unité de finition

Réceptacle standard

- La capacité de papier est de 300 feuilles.
- Les options de finition ne sont pas prises en charge dans ce réceptacle.
- Les enveloppes sont acheminées ici.

Réceptacle de l'unité de finition 1

- La capacité maximale est de 500 feuilles de format A4/Lettre US et de 300 feuilles de format A3/Registre US.
- Les enveloppes ainsi que les formats A5, A6 et Statement ne sont pas pris en charge dans ce réceptacle.
- Les options de finition ne sont pas prises en charge dans ce réceptacle.

Réceptacle 2 de l'unité de finition

- La capacité de papier est de 3 000 feuilles lorsque l'unité de finition standard est installée.
- Si l'unité de finition de livret est installée, la capacité est réduite à 1 500 feuilles.

Fonctionnalités de finition du réceptacle 2

Format	Perforation deux trous*	Perforation trois ou quatre trous	Décalage	Agrafage simple	Agrafage double
A3	✓	✓	✓	✓	✓
A4	✓	✓ Remarque : uniquement pris en charge en orientation Bord long.	✓	✓	✓ Remarque : uniquement pris en charge en orientation Bord long.
A5	X	X	X	X	X
Exécutive US	✓	✓	✓	✓	✓
Folio	✓	X	✓	✓	✓
JIS B4	✓	✓	✓	✓	✓
JIS B5	✓	✓	✓	✓	✓
Légal US	✓	X	✓	✓	✓
Lettre US	✓	✓ Remarque : uniquement pris en charge en orientation Bord long.	✓	✓	✓ Remarque : uniquement pris en charge en orientation Bord long.
Statement	X	X	X	X	✓
Tabloïd	✓	✓	✓	✓	✓
Universel	X	X	✓	✓	✓
Enveloppes (tous formats)	X	X	X	X	X
Oficio	✓	X	✓	✓	✓

* Pour le format Universel, le bord de finition doit être au moins de 229 mm pour une perforation trois trous et de 254 mm pour une perforation quatre trous.

Perforation : paramètres de perforation de deux, trois ou quatre trous.

Agrafage simple : une agrafe

Agrafage double : deux agrafes

Réceptacle 3 de l'unité de finition

Réceptacle 3 est disponible uniquement lorsque l'unité de finition de livret est installée. La capacité de papier du réceptacle 3 (livrets) est de 1 500 feuilles ou de 18 livrets de 15 pages.

Fonctionnalités de finition du réceptacle 3

Format	Pliage en deux	Pliage livret	Agrafe à cheval
A3	✓	✓	✓
A4 (bord court en premier uniquement)	✓	✓	✓
A5	X	X	X
Exécutive US	X	X	X
Folio	✓	✓	✓
JIS B4	✓	✓	✓
JIS B5	X	X	X
Légal US	✓	✓	✓
Lettre US (bord court en premier uniquement)	✓	✓	✓
Statement	X	X	X
Tabloïd	✓	✓	✓
Universel	X	X	X
Enveloppes (tous formats)	X	X	X

Bord court en premier : le papier est chargé avec l'orientation bord court. Le bord court du support est inséré le premier dans l'imprimante.

Pliage en deux : chaque page est pliée et empilée séparément.

Pliage livret : un travail de plusieurs pages est plié au milieu pour former un seul livret.

Agrafe à cheval : un travail d'impression à pliage livret est agrafé le long de la pliure centrale.

Réglage de l'intensité du toner

1 Saisissez l'adresse IP de l'imprimante dans le champ d'adresse de votre navigateur Web.

Remarque : si vous ne connaissez pas l'adresse IP de l'imprimante, imprimez une page de configuration réseau et identifiez l'adresse IP dans la section TCP/IP.

2 Cliquez sur **Paramètres**.



3 Cliquez sur **Paramètres de l'imprimante**.

4 Cliquez sur **Menu Qualité**.

5 Réglez le paramètre d'intensité toner.

6 Cliquez sur **Envoyer**.

Copie

DAA	Vitre du scanner
 <p>Utilisez le DAA pour les documents de plusieurs pages.</p>	 <p>Utilisez la vitre du scanner pour les pages seules, les petits éléments (comme les cartes postales ou les photos), les transparents, le papier photo ou les supports fins (tels que les coupures de magazine).</p>

Faire des copies

Réalisation d'une copie rapide

- 1 Chargez un document d'origine face imprimée vers le haut, bord court en premier dans le dispositif d'alimentation automatique ou face imprimée vers le bas sur la vitre du scanner.

Remarque : ne chargez pas de cartes postales, de photos, d'images trop petites, de transparents, de photos papier ou de supports trop fins (tels qu'une coupure de magazine) dans le dispositif d'alimentation automatique. Placez ces éléments sur la vitre du scanner.

- 2 Si vous chargez un document dans le dispositif d'alimentation automatique, ajustez les guide-papier.
- 3 Depuis le panneau de commandes de l'imprimante, appuyez sur .
- 4 Si vous avez placé le document sur la vitre du scanner, appuyez sur **Terminer le travail** pour revenir à l'écran d'accueil.

Copie à l'aide du DAA

- 1 Chargez le document d'origine face imprimée vers le haut, bord court en premier dans le dispositif d'alimentation automatique.

Remarque : ne chargez pas de cartes postales, de photos, d'images trop petites, de transparents, de photos papier ou de supports trop fins (tels qu'une coupure de magazine) dans le dispositif d'alimentation automatique. Placez ces éléments sur la vitre du scanner.

- 2 Ajustez les guide-papier.

- 3 Sur l'écran d'accueil, appuyez sur **Copier**, ou utilisez le pavé numérique pour indiquer le nombre de copies. L'écran de copie apparaît.
- 4 Personnalisez les paramètres de copie.
- 5 Appuyez sur **Copier**.

Copie à l'aide de la vitre du scanner

- 1 Posez un document sur la vitre du scanner dans le coin supérieur gauche.
- 2 Sur l'écran d'accueil, appuyez sur **Copier**, ou utilisez le pavé numérique pour indiquer le nombre de copies. L'écran de copie apparaît.
- 3 Personnalisez les paramètres de copie.
- 4 Appuyez sur **Copier**.
- 5 Si vous souhaitez numériser plusieurs pages, placez la page suivante sur la vitre du scanner et appuyez sur **Numériser depuis page suivante**.
- 6 Appuyez sur **Terminer le travail** pour retourner à l'écran d'accueil.

Copie de photos

- 1 Posez la photo sur la vitre du scanner face imprimée vers le bas, dans le coin supérieur gauche.
- 2 Sur l'écran d'accueil, appuyez sur **Copie**.
- 3 Sous **Contenu**, appuyez sur la flèche vers la gauche ou vers la droite pour sélectionner **Photo**.
- 4 Appuyez sur **Copier**.

Des copies sur des supports spéciaux

Réalisation de transparents

- 1 Chargez un document d'origine face imprimée vers le haut, bord court en premier dans le dispositif d'alimentation automatique ou face imprimée vers le bas sur la vitre du scanner.
Remarque : ne chargez pas de cartes postales, de photos, d'images trop petites, de transparents, de photos papier ou de supports trop fins (tels qu'une coupure de magazine) dans le dispositif d'alimentation automatique. Placez ces éléments sur la vitre du scanner.
- 2 Si vous chargez un document dans le dispositif d'alimentation automatique, ajustez les guide-papier.
- 3 Sur l'écran d'accueil, appuyez sur **Copie**.
- 4 Appuyez sur **Copier à partir de**, puis spécifiez la taille du document d'origine.
- 5 Appuyez sur **Copier vers**, puis sélectionnez le tiroir qui contient des transparents. Vous pouvez également appuyer sur le **chargeur multifonction** et placer ensuite des transparents dans le chargeur multifonction.
- 6 Sélectionnez le format de transparent souhaité, puis appuyez sur **Continuer**.
- 7 Appuyez sur les flèches jusqu'à ce que **Transparent** s'affiche.

8 Appuyez sur **Transparent**, puis sur **Continuer**.

9 Appuyez sur **Copier**.

Copie vers du papier à en-tête

1 Chargez un document d'origine face imprimée vers le haut, bord court en premier dans le dispositif d'alimentation automatique (DAA) ou face imprimée vers le bas sur la vitre du scanner.

Remarque : ne chargez pas de cartes postales, de photos, d'images trop petites, de transparents ou de supports trop fins (tels qu'une coupure de magazine) dans le DAA. Placez ces éléments sur la vitre du scanner.

2 Si vous chargez un document dans le dispositif d'alimentation automatique, ajustez les guide-papier.

3 Sur l'écran d'accueil, appuyez sur **Copie**.

4 Appuyez sur **Copier à partir de**, puis spécifiez la taille du document d'origine.

5 Appuyez sur **Copier vers**, puis sur **Chargeur manuel** et placez le papier à en-tête face imprimée vers le bas, bord supérieur en premier, dans le chargeur multifonction.

6 Sélectionnez le format de papier à en-tête souhaité, puis appuyez sur **Continuer**.

7 Appuyez sur les flèches jusqu'à ce que **Papier à en-tête** s'affiche.

8 Appuyez sur **Papier à en-tête**, puis sur **Continuer**.

9 Appuyez sur **Copier**.

Personnalisation des paramètres de copie

Copie avec changement de taille

1 Chargez un document d'origine face imprimée vers le haut, bord court en premier dans le dispositif d'alimentation automatique ou face imprimée vers le bas sur la vitre du scanner.

Remarque : ne chargez pas de cartes postales, de photos, d'images trop petites, de transparents, de photos papier ou de supports trop fins (tels qu'une coupure de magazine) dans le dispositif d'alimentation automatique. Placez ces éléments sur la vitre du scanner.

2 Si vous chargez un document dans le dispositif d'alimentation automatique, ajustez les guide-papier.

3 Sur l'écran d'accueil, appuyez sur **Copie**.

4 Appuyez sur **Copier à partir de**, puis spécifiez la taille du document d'origine.

5 Appuyez sur **Copier vers**, puis sélectionnez la taille que vous souhaitez appliquer à la copie.

Remarque : si vous sélectionnez une taille différente de celui du document d'origine, l'imprimante redimensionnera automatiquement la copie.

6 Appuyez sur **Copier**.

Copie avec sélection du tiroir pour le papier

Lorsque vous faites une copie, vous pouvez sélectionner le tiroir qui contient le papier de votre choix. Par exemple, si le chargeur multifonction contient un papier spécial sur lequel vous souhaitez obtenir des copies :

- 1 Chargez un document d'origine face imprimée vers le haut, bord court en premier dans le dispositif d'alimentation automatique ou face imprimée vers le bas sur la vitre du scanner.

Remarque : ne chargez pas de cartes postales, de photos, d'images trop petites, de transparents, de photos papier ou de supports trop fins (tels qu'une coupure de magazine) dans le dispositif d'alimentation automatique. Placez ces éléments sur la vitre du scanner.

- 2 Si vous chargez un document dans le dispositif d'alimentation automatique, ajustez les guide-papier.
- 3 Sur l'écran d'accueil, appuyez sur **Copie**.
- 4 Appuyez sur **Copier à partir de**, puis spécifiez la taille du document d'origine.
- 5 Appuyez sur **Copier vers**, puis sur **Chargeur manuel** ou encore sur le tiroir contenant le type de papier souhaité.
Remarque : si vous choisissez Chargeur manuel, vous devrez également sélectionner le format et le type de papier.
- 6 Appuyez sur **Copier**.

Copie d'un document contenant plusieurs formats de papier différents

Pour copier un document dont les pages sont de formats différents, servez-vous du DAA (dispositif d'alimentation automatique). Selon les formats de papier chargés et le paramétrage des options « Copier vers » et « Copier à partir de », chaque copie est soit imprimée sur des pages de différents formats (exemple 1), soit mises à l'échelle pour être imprimées sur un seul et même format (exemple 2).

Exemple 1 : Copie vers différents formats de papier

L'imprimante comprend deux tiroirs, l'un est chargé avec du papier au format Lettre US et l'autre avec du papier au format Légal. Vous devez copier un document contenant des pages au format Lettre US et des pages au format Légal.

- 1 Chargez un document d'origine face imprimée vers le haut, bord court en premier dans le dispositif d'alimentation automatique (DAA) ou face imprimée vers le bas sur la vitre du scanner.
Remarque : ne chargez pas de cartes postales, de photos, d'images trop petites, de transparents ou de supports trop fins (tels qu'une coupure de magazine) dans le DAA. Placez ces éléments sur la vitre du scanner.
- 2 Si vous chargez un document dans le dispositif d'alimentation automatique, ajustez les guide-papier.
- 3 Sur l'écran d'accueil, appuyez sur **Copie**.
- 4 Appuyez sur **Copier à partir de**, puis sur **Détection auto du format**.
- 5 Appuyez sur **Copier vers**, puis sur **Détection auto du format**.
- 6 Appuyez sur **Copier**.

Le scanner identifie les formats des pages à mesure qu'elles défilent. Les copies sont imprimées sur des pages de formats différents, en fonction des formats des pages du document original.

Exemple 2 : Copie vers un seul format de papier

L'imprimante comprend un tiroir chargé avec du papier au format Lettre US. Vous devez copier un document contenant des pages au format Lettre US et des pages au format Légal.

- 1 Chargez un document d'origine face imprimée vers le haut, bord court en premier dans le dispositif d'alimentation automatique (DAA) ou face imprimée vers le bas sur la vitre du scanner.

Remarque : ne chargez pas de cartes postales, de photos, d'images trop petites, de transparents ou de supports trop fins (tels qu'une coupure de magazine) dans le DAA. Placez ces éléments sur la vitre du scanner.

- 2 Si vous chargez un document dans le dispositif d'alimentation automatique, ajustez les guide-papier.
- 3 Sur l'écran d'accueil, appuyez sur **Copie**.
- 4 Appuyez sur **Copier à partir de**, puis sur **Formats mixtes**.
- 5 Appuyez sur **Copier vers**, puis sur **Lettre US**.
- 6 Appuyez sur **Copier**.

Le scanner identifie les formats des pages à mesure qu'elles défilent, puis adapte les pages Légal pour les imprimer au format Lettre US.

Copie sur les deux faces du papier (recto verso)

- 1 Chargez un document d'origine face imprimée vers le haut, bord court d'abord dans le dispositif d'alimentation automatique ou face imprimée vers le bas sur la vitre du scanner.

Remarque : ne chargez pas de cartes postales, de photos, d'images trop petites, de transparents ou de supports trop fins (tels qu'une coupure de magazine) dans le dispositif d'alimentation automatique. Placez ces éléments sur la vitre du scanner.

- 2 Si vous chargez un document dans le dispositif d'alimentation automatique, ajustez les guide-papier.
- 3 Sur l'écran d'accueil, appuyez sur **Copier**.
- 4 Dans la section Faces (Recto verso), appuyez sur le bouton qui représente la copie recto verso souhaitée.

Le premier nombre représente les faces des documents originaux et le second, les faces de la copie. Par exemple, sélectionnez Recto sur recto verso si vous avez des originaux en recto seul et que vous désirez obtenir des copies recto verso.

- 5 Appuyez sur **Copier**.

Réduction ou agrandissement de copies

Les copies peuvent être réduites jusqu'à 25 % par rapport au format du document d'origine ou agrandies jusqu'à 400 %. Par défaut, le paramètre Mettre à l'échelle est défini sur Auto. Si vous le laissez tel quel, le contenu de votre document d'origine sera mis à l'échelle pour s'ajuster au format du papier sur lequel la copie est effectuée.

Pour réduire ou agrandir une copie :

- 1 Chargez un document d'origine face imprimée vers le haut, bord court en premier dans le dispositif d'alimentation automatique ou face imprimée vers le bas sur la vitre du scanner.

Remarque : ne chargez pas de cartes postales, de photos, d'images trop petites, de transparents, de photos papier ou de supports trop fins (tels qu'une coupure de magazine) dans le dispositif d'alimentation automatique. Placez ces éléments sur la vitre du scanner.

- 2 Si vous chargez un document dans le dispositif d'alimentation automatique, ajustez les guide-papier.

- 3 Sur l'écran d'accueil, appuyez sur **Copie**.

- 4 Dans la zone Mettre à l'échelle, appuyez sur les flèches pour agrandir ou pour réduire vos copies.

Si vous appuyez sur "Copier vers" ou sur "Copier à partir de" après avoir défini manuellement le paramètre Mettre à l'échelle, la valeur de mise à l'échelle est de nouveau définie sur Auto.

- 5 Appuyez sur **Copier**.

Réglage de la qualité de la copie

- 1 Chargez un document d'origine face imprimée vers le haut, bord court en premier dans le dispositif d'alimentation automatique (DAA) ou face imprimée vers le bas sur la vitre du scanner.

Remarque : ne chargez pas de cartes postales, de photos, d'images trop petites, de transparents ou de supports trop fins (tels qu'une coupure de magazine) dans le DAA. Placez ces éléments sur la vitre du scanner.

- 2 Si vous chargez un document dans le dispositif d'alimentation automatique, ajustez les guide-papier.

- 3 Sur l'écran d'accueil, appuyez sur **Copie**.

- 4 Sous **Contenu**, appuyez sur la flèche de gauche ou de droite pour sélectionner ce que vous copiez :

- **Texte** : à utiliser lorsque les documents d'origine comprennent essentiellement du texte ou des illustrations.
- **Texte/Photo** : à utiliser quand les documents d'origine associent du texte et des graphiques ou images.
- **Photographie** : à utiliser lorsque le document d'origine est une photographie de haute qualité ou une impression à jet d'encre
- **Image imprimée** : à utiliser quand vous copiez des photographies en demi-ton, des graphiques tels que des documents imprimés sur imprimante laser, ou des pages de magazine ou de journal, essentiellement composées d'images.

- 5 Appuyez sur **Copier**.

Assemblage des copies

Si vous réalisez plusieurs copies d'un document, vous pouvez choisir d'imprimer chaque copie en tant qu'ensemble (copie assemblée) ou d'imprimer les copies en tant que groupes de pages (copies non assemblées).

Assemblées



Non assemblées



Par défaut, l'assemblage est activé. Si vous ne souhaitez pas assembler vos copies, désactivez l'option d'assemblage.

Pour désactiver l'assemblage :

- 1 Chargez un document d'origine face imprimée vers le haut, bord court en premier dans le dispositif d'alimentation automatique ou face imprimée vers le bas sur la vitre du scanner.

Remarque : ne chargez pas de cartes postales, de photos, d'images trop petites, de transparents, de photos papier ou de supports trop fins (tels qu'une coupure de magazine) dans le dispositif d'alimentation automatique. Placez ces éléments sur la vitre du scanner.

- 2 Si vous chargez un document dans le dispositif d'alimentation automatique, ajustez les guide-papier.
- 3 Sur l'écran d'accueil, appuyez sur **Copie**.
- 4 Utilisez le pavé numérique pour indiquer le nombre de copies.
- 5 Appuyez sur **Hors fonction** si vous ne souhaitez pas assembler vos copies.
- 6 Appuyez sur **Copier**.

Insertion de séparateurs entre les copies

- 1 Chargez un document d'origine face imprimée vers le haut, bord court en premier dans le dispositif d'alimentation automatique ou face imprimée vers le bas sur la vitre du scanner.

Remarque : ne chargez pas de cartes postales, de photos, d'images trop petites, de transparents, de photos papier ou de supports trop fins (tels qu'une coupure de magazine) dans le dispositif d'alimentation automatique. Placez ces éléments sur la vitre du scanner.

- 2 Si vous chargez un document dans le dispositif d'alimentation automatique, ajustez les guide-papier.
- 3 Sur l'écran d'accueil, appuyez sur **Copie**.
- 4 Appuyez sur **Options**.
- 5 Appuyez sur **Séparateurs**.

Remarque : pour que des séparateurs soient insérés entre les copies, l'assemblage doit être activé. Dans le cas contraire, les séparateurs seront ajoutés à la fin du travail d'impression.

- 6 Sélectionnez l'une des options suivantes :

- **Entre copies**
- **Entre travaux**
- **Entre pages**

- 7 Appuyez sur **Terminé**.
- 8 Appuyez sur **Copier**.

Copie de plusieurs pages sur une feuille

Pour économiser du papier, vous pouvez copier 2 ou 4 pages d'un document de plusieurs pages sur une seule feuille de papier.

Remarques :

- Le format de papier doit être le suivant : Lettre US, Légal US, A4 ou JIS B5.
 - La taille de la copie doit être définie sur 100 %.
- 1 Chargez un document d'origine face imprimée vers le haut, bord court en premier dans le dispositif d'alimentation automatique ou face imprimée vers le bas sur la vitre du scanner.
Remarque : ne chargez pas de cartes postales, de photos, d'images trop petites, de transparents, de photos papier ou de supports trop fins (tels qu'une coupure de magazine) dans le dispositif d'alimentation automatique. Placez ces éléments sur la vitre du scanner.
 - 2 Si vous chargez un document dans le dispositif d'alimentation automatique, ajustez les guide-papier.
 - 3 Sur l'écran d'accueil, appuyez sur **Copie**.
 - 4 Sélectionnez un paramètre pour l'impression recto verso.
 - 5 Appuyez sur **Options**.
 - 6 Appuyez sur **Economie papier**.
 - 7 Sélectionnez la sortie souhaitée.
 - 8 Pour entourer d'un cadre chaque page des copies, appuyez sur **Imprimer les bordures de page**.
 - 9 Appuyez sur **Terminé**.
 - 10 Appuyez sur **Copier**.

Création d'un travail personnalisé

Le travail personnalisé sert à associer un ou plusieurs groupes de documents à un seul travail de copie. Vous pouvez numériser chaque groupe en utilisant des paramètres de travail différents. Lorsqu'un travail de copie est envoyé et que l'option Travail personnalisé est activé, le scanner numérise le premier groupe de documents en utilisant les paramètres fournis, puis il numérise le groupe suivant en utilisant soit les mêmes paramètres, soit d'autres paramètres.

La définition d'un groupe dépend de la source de numérisation :

- Si vous numérisez un document sur la vitre du scanner, le groupe se compose d'une page.
- Si vous numérisez plusieurs pages à l'aide du DAA, un groupe se compose de toutes les pages numérisées jusqu'à ce que le DAA soit vide.
- Si vous numérisez une page à l'aide du DAA, le groupe se compose d'une seule page.

Par exemple :

- 1 Chargez un document d'origine face imprimée vers le haut, bord court en premier dans le dispositif d'alimentation automatique ou face imprimée vers le bas sur la vitre du scanner.
Remarque : ne chargez pas de cartes postales, de photos, d'images trop petites, de transparents, de photos papier ou de supports trop fins (tels qu'une coupure de magazine) dans le dispositif d'alimentation automatique. Placez ces éléments sur la vitre du scanner.
- 2 Si vous chargez un document dans le dispositif d'alimentation automatique, ajustez les guide-papier.

- 3 Sur l'écran d'accueil, appuyez sur **Copie**.
- 4 Appuyez sur **Options**.
- 5 Appuyez sur **Travail personnalisé**.
- 6 Appuyez sur **En fonction**.
- 7 Appuyez sur **Terminé**.
- 8 Appuyez sur **Copier**.
Lorsque le DAA arrive à la fin d'un groupe, l'écran de numérisation apparaît.
- 9 Chargez le document suivant face imprimée vers le haut, bord court en premier dans le dispositif d'alimentation automatique, ou face imprimée vers le bas sur la vitre du scanner, puis appuyez sur **Numériser depuis le DAA** ou **Numériser depuis le scanner**.
Remarque : si besoin est, modifiez les paramètres du travail.
- 10 Si vous avez un autre document à numériser, chargez-le face imprimée vers le haut, bord court en premier dans le dispositif d'alimentation automatique, ou face imprimée vers le bas sur la vitre du scanner, puis appuyez sur **Numériser depuis le DAA** ou **Numériser depuis le scanner**. Sinon, appuyez sur **Terminer le travail**.

Disposition d'informations sur les copies

Ajout de la date et de l'heure en haut de chaque page

- 1 Chargez un document d'origine face imprimée vers le haut, bord court en premier dans le dispositif d'alimentation automatique ou face imprimée vers le bas sur la vitre du scanner.
Remarque : ne chargez pas de cartes postales, de photos, d'images trop petites, de transparents, de photos papier ou de supports trop fins (tels qu'une coupure de magazine) dans le dispositif d'alimentation automatique. Placez ces éléments sur la vitre du scanner.
- 2 Si vous chargez un document dans le dispositif d'alimentation automatique, ajustez les guide-papier.
- 3 Sur l'écran d'accueil, appuyez sur **Copie**.
- 4 Appuyez sur **Options**.
- 5 Appuyez sur **En-tête/pied de page**.
- 6 Sélectionnez une zone sur la page pour ajouter la date et l'heure.
- 7 Appuyez sur **Date/Heure**, puis sur **Continuer**.
- 8 Appuyez sur **Terminé**.
- 9 Appuyez sur **Copier**.

Placement d'un message de fond de page sur chaque page

Vous pouvez placer un message de fond de page sur chaque page. Les options de message disponibles sont Urgent, Confidentiel, Copie ou Brouillon. Pour placer un message sur les copies :

- 1 Chargez un document d'origine face imprimée vers le haut, bord court en premier dans le dispositif d'alimentation automatique ou face imprimée vers le bas sur la vitre du scanner.
Remarque : ne chargez pas de cartes postales, de photos, d'images trop petites, de transparents, de photos papier ou de supports trop fins (tels qu'une coupure de magazine) dans le dispositif d'alimentation automatique. Placez ces éléments sur la vitre du scanner.
- 2 Si vous chargez un document dans le dispositif d'alimentation automatique, ajustez les guide-papier.
- 3 Sur l'écran d'accueil, appuyez sur **Copie**.
- 4 Appuyez sur **Options**.
- 5 Appuyez sur **Fond de page**.
- 6 Appuyez sur le bouton contenant le fond de page à utiliser.
- 7 Appuyez sur **Terminé**.
- 8 Appuyez sur **Copier**.

Annulation d'une copie

Annulation d'une copie alors que les documents sont insérés dans le dispositif d'alimentation automatique

Lorsque le dispositif d'alimentation automatique commence à traiter un document, l'écran de numérisation apparaît. Pour annuler la copie, appuyez sur **Annuler le travail** sur l'écran tactile.

L'écran « Annulation du travail de numérisation » apparaît. Le dispositif d'alimentation automatique vide toutes les pages insérées et annule la copie.

Annulation d'une copie alors que les pages sont copiées à l'aide de la vitre du scanner

Appuyez sur **Annuler le travail** sur l'écran tactile.

L'écran « Annulation du travail de numérisation » apparaît. Une fois le travail annulé, l'écran de copie apparaît.

Annulation d'une copie pendant l'impression des pages

- 1 Appuyez sur **Annuler le travail** sur l'écran tactile ou appuyez sur  dans le pavé numérique.
- 2 Appuyez sur le travail à annuler.
- 3 Appuyez sur **Supprimer les travaux sélectionnés**.
Le travail d'impression restant est annulé. L'écran d'accueil réapparaît.

Présentation des écrans et des options de copie

Copier à partir de

Cette option ouvre un écran dans lequel vous pouvez indiquer la taille des documents que vous allez copier.

- Appuyez sur un bouton de format de papier pour le sélectionner comme paramètre « Copier à partir de ». L'écran de copie s'affiche avec le nouveau paramètre.
- Lorsque l'option Copier à partir de est définie sur Mixte Lettre US/Légal US, vous pouvez copier un document d'origine contenant des formats de papier composés.
- Lorsque l'option Copier à partir de est définie sur Détection auto du format, le scanner détermine automatiquement le format du document original.

Copier vers

Cette option permet d'afficher un écran sur lequel vous pouvez saisir le format et le type de papier d'impression pour vos copies.

- Appuyez sur un bouton de format de papier pour le sélectionner comme paramètre « Copier vers ». L'écran de copie s'affiche avec le nouveau paramètre.
- Si les paramètres de format de « Copier de » et « Copier vers » diffèrent, l'imprimante règle automatiquement le paramètre de mise à l'échelle pour adapter le format.
- Si le type ou le format de papier sur lequel vous souhaitez effectuer la copie n'est pas chargé dans un des tiroirs, appuyez sur **Chargeur manuel** et envoyez le papier manuellement dans le chargeur multifonction.
- Lorsque « Copie vers » est paramétré sur Adaptation auto du format, chaque copie correspond au format du document original. Si le format de papier correspondant n'est pas dans un des tiroirs, l'imprimante met chaque copie à l'échelle pour s'adapter au type de papier chargé.

Mettre à l'échelle

Cette option permet de créer une image de votre copie, en appliquant une mise à l'échelle comprise entre 25 % et 400 %. La mise à l'échelle peut également être configurée automatiquement.

- Si vous souhaitez copier à partir d'un format de papier vers un autre (par exemple du format Légal au format Lettre), la sélection des formats de papier "Copier à partir de" ou "Copier vers" a pour effet de mettre à l'échelle automatiquement la sortie afin de conserver le document d'origine sur votre copie.
- Appuyez sur la flèche de gauche pour réduire la valeur de 1 % et sur la flèche de droite pour l'augmenter de 1 %.
- Laissez un doigt appuyé sur une flèche pour augmenter ou réduire la valeur de façon continue.
- Laissez le doigt appuyé sur la flèche pendant deux secondes pour accélérer la vitesse de défilement des valeurs.

Intensité

Cette option permet de régler l'intensité lumineuse (plus clair ou plus sombre) des copies que vous numérisez par rapport aux documents originaux.

Contenu

Cette option indique à l'imprimante le type du document d'origine. Les paramètres disponibles sont les suivants : Texte, Texte/Photo, Photographie et Image imprimée.

- **Texte** : accentue le texte haute résolution, précis et noir sur un arrière-plan vierge et blanc.
- **Texte/Photo** : à utiliser quand les documents d'origine associent du texte et des graphiques ou images.
- **Photographie** : indique au scanner de porter une attention particulière aux graphiques et aux images. Ce paramètre augmente la durée de numérisation, mais permet de mieux reproduire toute la gamme dynamique des tons du document d'origine.
- **Image imprimée** : à utiliser quand vous copiez des photographies en demi-ton, des graphiques tels que des documents imprimés sur imprimante laser, ou des pages de magazine ou de journal, essentiellement composées d'images.

Faces (recto verso)

Utilisez cette option pour sélectionner les paramètres recto verso. Vous pouvez imprimer des copies sur une ou plusieurs faces, effectuez des copies sur deux faces (recto verso) de documents d'origine sur deux faces, effectuez des copies sur deux faces de documents d'origine sur une face ou effectuez des copies sur une face (verso) de documents d'origine sur deux faces.

Assembler

Cette option permet d'imprimer les pages d'un travail d'impression dans un ordre défini, lors de l'impression de plusieurs exemplaires de ce document. L'option Assembler est activée par défaut ; les pages de sortie de vos exemplaires seront ordonnées comme suit : (1,2,3) (1,2,3) (1,2,3). Si vous souhaitez que les exemplaires de chaque page soient imprimés ensemble, désactivez la fonction d'assemblage. Vos copies seront alors ordonnées comme suit : (1,1,1) (2,2,2) (3,3,3).

Options

Lorsque vous appuyez sur le bouton Options, un écran s'affiche vous permettant de modifier les paramètres suivants : Economie papier, Traitement avancé image, Travail personnalisé, Séparateurs, Modifier marge, Suppression des bords, En-tête/pied de page, Créer un livret, Fond de page, Contenu, Recto verso avancé et Enregistrer comme raccourci.

Créer un livret

Cette option crée une séquence de sortie assemblée qui, une fois pliée ou pliée et agrafée, forme un livret dont le format de page représente la moitié du document d'origine et dont les pages sont classées dans l'ordre.

Remarques :

- L'option Créer un livret est incompatible avec certaines options de finition, telles que Agrafeuse, Perforatrice, Modification de la marge et Economie papier.
- Si l'option Créer un livret est activée, activer l'option Modification de la marge désactive Créer un livret, cependant la valeur recto verso de l'option Créer un livret restera activée.

Economie papier

Cette option vous permet d'imprimer deux ou plusieurs feuilles d'un document d'origine sur la même page. Cette option est également appelée impression de « N pages par feuille ». N correspond à un nombre. Par exemple, si cette option est définie sur « 2 pages par feuille », deux pages de votre document seront imprimées sur une seule feuille. Si elle est définie sur « 4 pages par feuille », quatre pages seront imprimées sur une seule feuille. Lorsque vous appuyez sur l'option Imprimer les bordures de page, la bordure extérieure encadrant les pages du document d'origine sur la page de sortie est ajoutée ou supprimée.

Traitement avancé image

Cette option vous permet d'ajuster les paramètres Retrait arrière-plan, Contraste, Détail des ombres, Num. bord à bord, Détourage couleur, Couleur auto, Netteté de l'image négative et le paramètre Image miroir avant de copier le document.

Travail personnalisé

Cette option combine plusieurs travaux de numérisation en un seul travail.

Remarque : la fonction Travail personnalisé n'est pas disponible sur tous les modèles.

Séparateurs

Cette option place une feuille de papier vierge entre chaque copie, page ou travail d'impression. Les séparateurs peuvent être extraits d'un tiroir contenant du papier de couleur différente de celui utilisé pour les copies.

Modifier marge

Cette option augmente la taille de la marge d'une distance spécifique. Cela fournit ainsi un espace utile pour les copies reliées ou perforées. Utilisez les flèches pour augmenter ou réduire la largeur des marges. Si la marge supplémentaire est trop grande, la copie sera coupée.

Suppression des bords

Cette option supprime les traces ou les informations apparaissant autour des bords de votre document. Vous pouvez choisir de supprimer la même zone autour des quatre côtés du papier, ou choisir un bord spécifique. L'option Suppression des bords supprime tout ce qui se trouve dans la zone sélectionnée ; aucun élément imprimé dans cette zone du papier n'est laissé.

En-tête/pied de page

Cette option active les options Date/heure, Numéro de page, Numéro Bates ou Texte personnalisé, et permet de les imprimer dans un en-tête ou un pied de page spécifique.

Fond de page

Cette option crée un filigrane (ou message) sur votre copie. Vous avez le choix entre Urgent, Confidentiel, Copie ou Brouillon, ou vous pouvez entrer un message personnalisé dans le champ « Saisir un texte personnalisé ». Le terme que vous choisirez apparaîtra grisé, en gros caractères sur chaque page.

Remarque : un fond de page personnalisé peut être créé par un agent du support technique. Lorsqu'un fond de page personnalisé est créé, un bouton comportant une icône correspondante sera disponible.

Recto verso avancé

Cette option contrôle si les documents sont recto, recto verso, l'orientation des documents d'origine et la façon dont les documents sont reliés.

Enregistrer comme raccourci

Cette option permet d'enregistrer les paramètres actuels en tant que raccourci.

Amélioration de la qualité de copie

Question	Conseil
Quand dois-je utiliser le mode Texte ?	<ul style="list-style-type: none">• Utilisez le mode Texte lorsque vous souhaitez avant tout préserver le texte et que les images du document sont secondaires.• Le mode Texte est recommandé pour les reçus, les formulaires au carbone et les documents qui ne contiennent que du texte ou des illustrations très précises.
Quand dois-je utiliser le mode Texte/Photo ?	<ul style="list-style-type: none">• Utilisez le mode Texte/Photo pour copier un document contenant et du texte et des images.• Ce mode est recommandé pour les articles d'une revue, les graphiques et les brochures.
Quand dois-je utiliser le mode Image imprimée ?	Utilisez le mode Image imprimée pour copier des graphiques et des photos en demi-tons comme les documents imprimés sur une imprimante laser, ou pour copier des pages de magazine ou de journal.
Quand dois-je utiliser le mode Photographie ?	Utilisez le mode Photographie lorsque le document est une photo haute qualité ou un tirage jet d'encre.

Envoi d'un courrier électronique

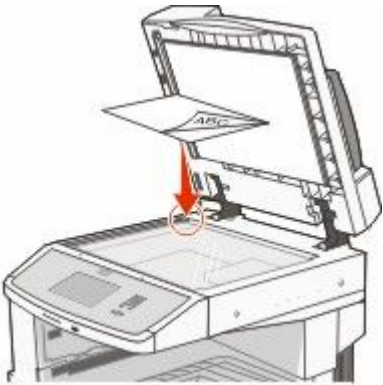
DAA	Vitre du scanner
 <p>Utilisez le DAA pour les documents de plusieurs pages.</p>	 <p>Utilisez la vitre du scanner pour les pages seules, les petits éléments (comme les cartes postales ou les photos), les transparents, le papier photo ou les supports fins (tels que les coupures de magazine).</p>

Vous pouvez utiliser l'imprimante pour envoyer des documents numérisés par courrier électronique à un ou plusieurs destinataires. Il existe trois manières d'écrire et d'envoyer un courrier électronique à partir de l'imprimante. Vous pouvez saisir l'adresse électronique, utiliser un numéro de raccourci ou utiliser le carnet d'adresses.

Préparation de l'envoi d'un courrier électronique

Configuration de la fonction de courrier électronique

Pour pouvoir utiliser l'option de courrier électronique, vous devez l'activer dans la configuration de l'imprimante et disposer d'une adresse IP ou d'une adresse de passerelle valide. Pour configurer la fonction de courrier électronique :

- 1 Saisissez l'adresse IP de l'imprimante dans le champ d'adresse de votre navigateur Web.

Remarque : si vous ne connaissez pas l'adresse IP de l'imprimante, imprimez une page de configuration réseau et identifiez l'adresse IP dans la section TCP/IP.

- 2 Cliquez sur **Paramètres**.
- 3 Dans Paramètres par défaut, cliquez sur **Paramètres de courrier électronique/FTP**.
- 4 Cliquez sur **Paramètres de courrier électronique**.
- 5 Cliquez sur **Configuration du serveur de messagerie**.
- 6 Renseignez les champs en y insérant les informations appropriées.
- 7 Cliquez sur **Envoyer**.

Configuration des paramètres de courrier électronique

1 Saisissez l'adresse IP de l'imprimante dans le champ d'adresse de votre navigateur Web.

Remarque : si vous ne connaissez pas l'adresse IP de l'imprimante, imprimez une page de configuration réseau et identifiez l'adresse IP dans la section TCP/IP.

2 Cliquez sur **Paramètres**.

3 Cliquez sur **Paramètres de courrier électronique/FTP**.

4 Cliquez sur **Paramètres de courrier électronique**.

5 Renseignez les champs en y insérant les informations appropriées.

6 Cliquez sur **Envoyer**.

Création d'un raccourci de courrier électronique

Création d'un raccourci de messagerie à l'aide du serveur Web incorporé

1 Saisissez l'adresse IP de l'imprimante dans le champ d'adresse de votre navigateur Web.

Remarque : si vous ne connaissez pas l'adresse IP de l'imprimante, imprimez une page de configuration réseau et identifiez l'adresse IP dans la section TCP/IP.

2 Cliquez sur **Paramètres**.

3 Dans Autres paramètres, cliquez sur **Gérer les raccourcis**.

4 Cliquez sur **Configuration des raccourcis de messagerie**.

5 Tapez un nom unique pour le destinataire, puis saisissez son adresse électronique.

Remarque : si vous saisissez plusieurs adresses, séparez chacune d'elles à l'aide d'une virgule (,).

6 Sélectionnez les paramètres de numérisation (Format, Contenu, Couleur et Résolution).

7 Entrez un numéro de raccourci et cliquez sur **Ajouter**.

Si vous entrez un numéro déjà utilisé, vous êtes invité à en sélectionner un autre.

Création d'un raccourci de messagerie sur l'écran tactile

1 Sur l'écran d'accueil, appuyez sur **E-mail**.

2 Saisissez l'adresse électronique du destinataire.

Pour créer un groupe de destinataires, appuyez sur **Adresse suivante**, puis saisissez l'adresse électronique du destinataire suivant.

3 Appuyez sur **Enregistrer comme raccourci**.

4 Entrez un nom unique pour le raccourci, puis cliquez sur **Entrer**.

5 Assurez-vous que le nom et le numéro du raccourci sont corrects, puis appuyez sur **OK**.

Si le nom ou le numéro est incorrect, appuyez sur **Annuler**, puis entrez à nouveau l'information.

Envoi d'un document par courrier électronique

Envoi d'un e-mail à partir de l'écran tactile

1 Chargez un document d'origine face imprimée vers le haut, bord court en premier dans le dispositif d'alimentation automatique ou face imprimée vers le bas sur la vitre du scanner.

Remarque : ne chargez pas de cartes postales, de photos, d'images trop petites, de transparents, de photos papier ou de supports trop fins (tels qu'une coupure de magazine) dans le dispositif d'alimentation automatique. Placez ces éléments sur la vitre du scanner.

2 Si vous chargez un document dans le dispositif d'alimentation automatique, ajustez les guide-papier.

3 Sur l'écran d'accueil, appuyez sur **E-mail**.

4 Saisissez l'adresse e-mail ou le numéro de raccourci.

Pour saisir d'autres destinataires, appuyez sur **Adresse suivante** et répétez l'opération précédente.

5 Appuyez sur **Envoyer e-mail**.

Envoi d'un e-mail à l'aide d'un numéro de raccourci

1 Chargez un document d'origine face imprimée vers le haut, bord court en premier dans le dispositif d'alimentation automatique ou face imprimée vers le bas sur la vitre du scanner.

Remarque : ne chargez pas de cartes postales, de photos, d'images trop petites, de transparents, de photos papier ou de supports trop fins (tels qu'une coupure de magazine) dans le dispositif d'alimentation automatique. Placez ces éléments sur la vitre du scanner.

2 Si vous chargez un document dans le dispositif d'alimentation automatique, ajustez les guide-papier.

3 Appuyez sur et utilisez le pavé numérique pour saisir le numéro de télécopie.

Pour saisir d'autres destinataires, appuyez sur **Adresse suivante**, puis entrez l'adresse ou le numéro de raccourci souhaité.

4 Appuyez sur **Envoyer e-mail**.

Envoi d'un e-mail à l'aide du carnet d'adresses

1 Chargez un document d'origine face imprimée vers le haut, bord court d'abord dans le dispositif d'alimentation automatique ou face imprimée vers le bas sur la vitre du scanner.

Remarque : ne chargez pas de cartes postales, de photos, d'images trop petites, de transparents ou de supports trop fins (tels qu'une coupure de magazine) dans le dispositif d'alimentation automatique. Placez ces éléments sur la vitre du scanner.

2 Si vous chargez un document dans le dispositif d'alimentation automatique, ajustez les guide-papier.

3 Sur l'écran d'accueil, appuyez sur **E-mail**.

4 Appuyez sur **Rechercher dans le carnet d'adresses**.

5 Saisissez le nom ou une partie du nom que vous recherchez, puis appuyez sur **Rechercher**.

6 Appuyez sur le nom à ajouter dans la zone « A : ».

Pour saisir d'autres destinataires, appuyez sur **Adresse suivante**, puis entrez l'adresse ou le numéro de raccourci à ajouter ; ou effectuez une recherche dans le carnet d'adresses.

7 Appuyez sur **Envoyer e-mail**.

Personnalisation des paramètres de courrier électronique

Ajout de l'objet et du message d'un e-mail

1 Chargez un document d'origine face imprimée vers le haut, bord court d'abord dans le dispositif d'alimentation automatique ou face imprimée vers le bas sur la vitre du scanner.

Remarque : Ne chargez pas de cartes postales, de photos, d'images trop petites, de transparents, de papier photo ou de supports trop fins (tels qu'une coupure de magazine) dans le dispositif d'alimentation automatique. Placez ces éléments sur la vitre du scanner.

2 Si vous chargez un document dans le dispositif d'alimentation automatique, ajustez les guide-papier.

3 Sur l'écran d'accueil, appuyez sur **E-mail**.

4 Tapez une adresse électronique.

5 Appuyez sur **Options**.

6 Appuyez sur **Objet**.

7 Tapez l'objet de l'e-mail.

8 Appuyez sur **Terminé**.

9 Appuyez sur **Message**.

10 Tapez le message de l'e-mail.

11 Appuyez sur **Terminé**.

12 Appuyez sur **Envoyer par e-mail**.

Modification du type de fichier de sortie

1 Chargez un document d'origine face imprimée vers le haut, bord court en premier dans le dispositif d'alimentation automatique ou face imprimée vers le bas sur la vitre du scanner.

Remarque : ne chargez pas de cartes postales, de photos, d'images trop petites, de transparents, de photos papier ou de supports trop fins (tels qu'une coupure de magazine) dans le dispositif d'alimentation automatique. Placez ces éléments sur la vitre du scanner.

2 Si vous chargez un document dans le dispositif d'alimentation automatique, ajustez les guide-papier.

3 Sur l'écran d'accueil, appuyez sur **E-mail**.

4 Tapez une adresse électronique.

5 Appuyez sur **Options**.

- 6** Appuyez sur le bouton qui représente le type de fichier que vous voulez envoyer.
- **PDF** : crée un seul fichier de plusieurs pages, lisible par Adobe Acrobat Reader. Adobe Reader est fourni gratuitement par Adobe sur www.adobe.com.
 - **PDF sécurisé** : crée un PDF crypté qui protège le contenu du fichier contre toute tentative d'accès non autorisé.
 - **TIFF** : crée plusieurs fichiers ou un seul. Si l'option TIFF multipage est désactivée dans le menu Paramètres du serveur Web incorporé, TIFF enregistre une page par fichier. La taille de fichier est généralement supérieure à celle d'un JPEG équivalent.
 - **JPEG** : crée et joint un fichier distinct pour chaque page de votre document d'origine. Il est lisible par la plupart des navigateurs Web et des programmes graphiques.
 - **XPS** : crée un seul fichier XPS (XML Paper Specification en anglais) de plusieurs pages, lisible par une visionneuse ouvrant le document dans une fenêtre Internet Explorer et par .Net Framework, ou en téléchargeant une autre visionneuse autonome.
- 7** Appuyez sur **Envoyer e-mail**.
- Remarque** : si vous sélectionnez PDF crypté, saisissez deux fois votre mot de passe.

Envoi de documents en couleur par e-mail

- 1** Chargez un document d'origine face imprimée vers le haut, bord court d'abord dans le dispositif d'alimentation automatique ou face imprimée vers le bas sur la vitre du scanner.
- Remarque** : ne chargez pas de cartes postales, de photos, d'images trop petites, de transparents ou de supports trop fins (tels qu'une coupure de magazine) dans le dispositif d'alimentation automatique. Placez ces éléments sur la vitre du scanner.
- 2** Si vous chargez un document dans le dispositif d'alimentation automatique, ajustez les guide-papier.
- 3** Sur l'écran d'accueil, appuyez sur **E-mail**.
- 4** Tapez une adresse e-mail.
- 5** Appuyez sur **Options**.
- 6** Appuyez sur **Couleur**.
- 7** Appuyez sur **Envoyer e-mail**.

Annulation d'un e-mail

- Lorsque vous utilisez le dispositif d'alimentation automatique, appuyez sur **Annuler un travail** lorsque **Numérisation...** apparaît.
- Lorsque vous utilisez la vitre du scanner, appuyez sur **Annuler un travail** lorsque **Numérisation...** ou **Numériser la page suivante / Terminer le travail** apparaît.

Présentation des options de courrier électronique

Format d'origine

Cette option ouvre un écran vous permettant de choisir le format souhaité pour les documents à envoyer par e-mail.

- Appuyez sur un bouton de format de papier pour le sélectionner comme valeur du paramètre Format d'origine. L'écran d'e-mail apparaît, et votre nouveau paramètre s'affiche.
- Lorsque l'option Format d'origine est définie sur Mixte Lettre US/Légal US, vous pouvez numériser un document d'origine contenant des formats de papier composés.
- Lorsque l'option Copier à partir de est définie sur Détection auto du format, le scanner détermine automatiquement le format du document d'origine.

Faces (recto verso)

Cette option indique à l'imprimante si le document d'origine est recto (imprimé sur une seule face) ou recto verso (imprimé sur les deux faces). Ceci permet au scanner de savoir ce qui doit être numérisé pour inclusion dans le courrier électronique.

Orientation

Cette option indique à l'imprimante si le document d'origine est en orientation Portrait ou Paysage, puis modifie les paramètres Faces et Reliure pour qu'ils s'adaptent à l'orientation du document d'origine.

Reliure

Cette option indique à l'imprimante si le document d'origine est relié sur le bord long ou le bord court.

Objet de l'e-mail

Cette option vous permet de saisir une ligne d'objet pour votre e-mail. Vous pouvez saisir jusqu'à 255 caractères.

Nom du fichier e-mail

Cette option vous permet de personnaliser le nom du fichier joint.

Message électronique

Cette option vous permet de saisir un message qui accompagnera le fichier joint numérisé que vous voulez envoyer.

Résolution

Permet de régler la qualité d'impression de votre courrier électronique. Le fait d'élever la résolution graphique augmente la taille du fichier de courrier électronique et le temps requis pour la numérisation du document original. Pour réduire la taille du fichier, vous pouvez diminuer la résolution graphique.

Envoyer en tant que

Cette option définit le format de sortie (PDF, TIFF, JPEG ou XPS) de l'image numérisée.

- **PDF** : crée un seul fichier de plusieurs pages, lisible par Adobe Acrobat Reader. Adobe Reader est fourni gratuitement par Adobe sur www.adobe.com.
- **PDF sécurisé** : crée un PDF crypté qui protège le contenu du fichier contre toute tentative d'accès non autorisé.
- **TIFF** : crée plusieurs fichiers ou un seul. Si l'option TIFF multipage est désactivée dans le menu Paramètres du serveur Web incorporé, TIFF enregistre une page par fichier. La taille de fichier est généralement supérieure à celle d'un JPEG équivalent.
- **JPEG** : crée et joint un fichier distinct pour chaque page de votre document d'origine. Il est lisible par la plupart des navigateurs Web et des programmes graphiques.
- **XPS** : crée un seul fichier XPS de plusieurs pages, lisible par une visionneuse ouvrant le document dans une fenêtre Internet Explorer et par .Net Framework, ou en téléchargeant une autre visionneuse autonome.

Contenu

Cette option indique à l'imprimante le type du document d'origine. Choisissez entre Texte, Texte/Photo ou Photo. La couleur peut être activée ou désactivée, sans aucun des choix de contenu. Le contenu affecte la qualité et la taille de votre e-mail.

- **Texte**—Fait ressortir un texte noir, aux contours nets, en haute résolution sur fond blanc
- **Texte/Photo**—Lorsque le document d'origine est composé d'un mélange de texte et de graphiques ou d'images
- **Photographie**—Indique au scanner de prêter une attention particulière aux graphiques et aux images. Ce paramètre allonge la durée de la numérisation, mais améliore la reproduction de l'ensemble de la plage dynamique des tonalités du document d'origine. Cette option augmente la quantité d'informations enregistrées.
- **Couleur**—Définit le type et la sortie de numérisation pour l'e-mail. Les documents en couleur peuvent être numérisés et envoyés à une adresse électronique.



Options avancées

Si vous appuyez sur ce bouton, un écran s'affiche vous permettant de modifier les paramètres Traitement avancé image, Travail personnalisé, Journal de transmission, Aperçu de la numérisation, Suppression des bords et Intensité.

- **Traitement avancé image** : règle les paramètres Retrait arrière-plan, Contraste, Numériser bord à bord, Détail des ombres et Image miroir avant que vous ne procédiez à la copie d'un document.
- **Travail personnalisé (Version du travail)** : combine plusieurs travaux de numérisation en un seul travail.
- **Journal de transmission** : imprime le journal de transmission ou le journal des erreurs de transmission.
- **Aperçu de la numérisation** : affiche la première page de l'image avant qu'elle soit incluse dans l'e-mail. Une fois la première page numérisée, la numérisation s'interrompt et un aperçu apparaît.
- **Suppression des bords** : supprime les traces ou les informations apparaissant autour des bords d'un document. Vous pouvez choisir de supprimer la même zone autour des quatre côtés du papier, ou choisir un bord spécifique. L'option Suppression des bords supprime tout ce qui se trouve dans la zone sélectionnée, en ne laissant rien dans cette partie de la numérisation.
- **Intensité** : règle le niveau de clarté ou d'obscurité final des e-mails numérisés.

Envoi d'une télécopie

Remarque : la fonction Télécopie n'est pas disponible sur tous les modèles d'imprimantes.

DAA	Vitre du scanner
 <p>Utilisez le DAA pour les documents de plusieurs pages.</p>	 <p>Utilisez la vitre du scanner pour les pages seules, les petits éléments (comme les cartes postales ou les photos), les transparents, le papier photo ou les supports fins (tels que les coupures de magazine).</p>

Tenir l'imprimante prête à envoyer des télécopies

Configuration initiale du télécopieur

De nombreux pays et régions exigent que les télécopies émises contiennent les informations suivantes dans la marge située en haut ou en bas de chaque page transmise ou sur la première page d'un document transmis : nom du poste (identification de l'entreprise, autre entité ou particulier envoyant le message) et numéro du poste (numéro de téléphone de la machine, entreprise, autre entité ou particulier ayant émis la télécopie).

Pour saisir les informations relatives à la configuration initiale de votre télécopieur, utilisez le panneau de commandes de l'imprimante ou votre navigateur afin d'accéder au serveur Web incorporé, puis ouvrez le menu Paramètres.

Remarque : si vous ne disposez pas d'un environnement TCP/IP, utilisez le panneau de commandes de l'imprimante pour entrer les informations relatives à la configuration de votre télécopieur.

Utilisation du panneau de commandes de l'imprimante pour configurer le télécopieur

Lorsque l'imprimante est mise sous tension pour la première fois ou si elle est restée hors tension pendant une longue période, une série d'écrans de démarrage s'affichent. Si l'imprimante est équipée de la fonctionnalité de télécopie, les écrans suivants apparaissent :

Nom du poste

Numéro du poste

- 1 Lorsque **Nom du poste** s'affiche, entrez le nom qui figurera sur toutes les télécopies émises.
- 2 Une fois le nom du poste entré, appuyez sur **Envoyer**.

3 Lorsque **Numéro du poste** s'affiche, saisissez le numéro de télécopie de l'imprimante.

4 Une fois le numéro du poste entré, appuyez sur **Envoyer**.

Utilisation du serveur Web incorporé pour configurer le télécopieur

1 Saisissez l'adresse IP de l'imprimante dans le champ d'adresse de votre navigateur Web.

Remarque : si vous ne connaissez pas l'adresse IP de l'imprimante, imprimez une page de configuration réseau et identifiez l'adresse IP dans la section TCP/IP.

2 Cliquez sur **Paramètres**.

3 Cliquez sur **Paramètres de télécopie**.

4 Cliquez sur **Configuration télécopie analogique**.

5 Cliquez à l'intérieur de la zone Nom du poste, puis saisissez le nom à utiliser pour toutes les émissions sur les télécopies.

6 Cliquez dans la zone Numéro du poste, puis saisissez le numéro de télécopie de l'imprimante.

7 Cliquez sur **Envoyer**.

Choix de la connexion du télécopieur

Vous pouvez connecter l'imprimante à d'autres appareils tels qu'un téléphone, un répondeur ou un modem d'ordinateur. Reportez-vous au tableau suivant pour déterminer la meilleure façon de configurer l'imprimante.

Remarques :

- L'imprimante est un appareil analogique qui fonctionne mieux lorsqu'il est connecté directement à une prise murale. D'autres appareils (téléphone ou répondeur) peuvent être connectés et fonctionner correctement via l'imprimante comme il est décrit dans les étapes de configuration.
- Si vous souhaitez utiliser une connexion numérique telle que RNIS, DSL ou ADSL, un appareil tiers (comme un filtre DSL) est alors requis. Contactez votre fournisseur DSL pour vous procurer un filtre DSL. Le filtre DSL élimine le signal numérique sur la ligne téléphonique susceptible d'affecter la capacité de l'imprimante à envoyer correctement des télécopies.
- Il n'est *pas* nécessaire de connecter l'imprimante à un ordinateur, mais il *faut* la connecter à une ligne téléphonique analogique pour envoyer et recevoir des télécopies.

Équipements et services en option	Configuration de la connexion au télécopieur
Connexion directe à la ligne téléphonique	Reportez-vous à « Connexion à une ligne téléphonique analogique », page 111.
Connexion à un service DSL ou ADSL	Reportez-vous à « Connexion à un service DSL », page 111.
Connexion à un commutateur téléphonique privé (PBX) ou à un système RNIS	Reportez-vous à « Connexion à un système PBX ou RNIS », page 112.
Service de sonnerie distincte	Reportez-vous à « Connexion à un service de sonnerie distincte », page 112.
Connexion via un adaptateur de votre zone	Reportez-vous à « Connexion à un adaptateur pour votre pays ou votre région », page 113.

Connexion à une ligne téléphonique analogique

Si votre appareil de télécommunication utilise une ligne téléphonique de type RJ11 (Etats-Unis), suivez la procédure ci-après pour raccorder l'appareil :

- 1 Branchez une extrémité du cordon téléphonique fourni avec l'imprimante sur le port LINE .
- 2 Branchez l'autre extrémité sur une prise téléphonique analogique murale active.

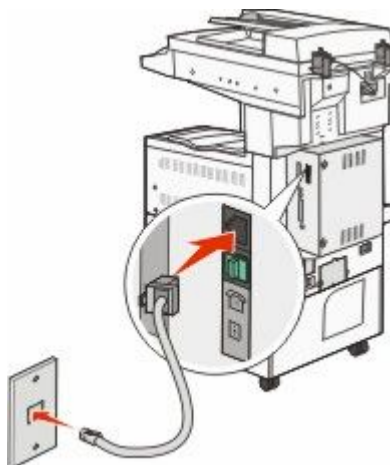

Connexion à un service DSL

Si vous vous êtes abonné à un service DSL, contactez votre fournisseur DSL pour obtenir un filtre DSL et un cordon téléphonique, puis procédez comme suit pour connecter l'équipement :

- 1 Branchez une extrémité du cordon téléphonique fourni avec l'imprimante sur le port LINE .
- 2 Branchez l'autre extrémité sur le filtre DSL.

Remarque : il se peut que votre filtre DSL soit différent de celui de l'illustration.

- 3 Branchez le câble du filtre DSL sur une prise murale téléphonique active.

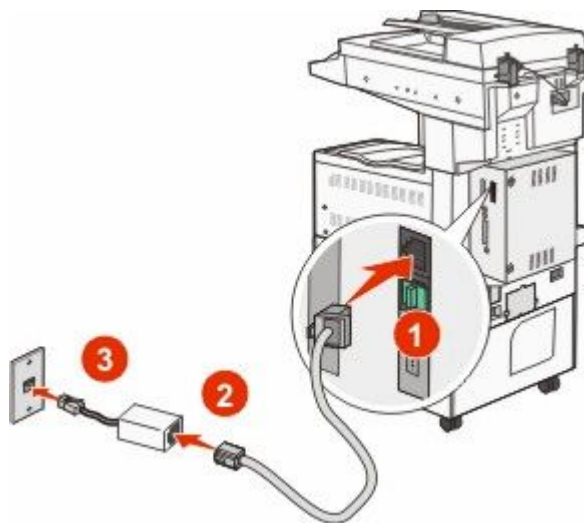

Connexion à un système PBX ou RNIS

Si vous utilisez un convertisseur ou un adaptateur PBX (commutateur téléphonique privé) ou RNIS, suivez la procédure ci-après pour connecter votre équipement :

- 1 Branchez une extrémité du cordon téléphonique fourni avec l'imprimante sur le port LINE .
- 2 Branchez l'autre extrémité sur le port utilisé pour la télécopie et le téléphone.

Remarques :

- Assurez-vous que l'adaptateur est défini sur le type de commutateur utilisé dans votre région.
- Selon l'affectation du port RNIS, vous pouvez être amené à vous connecter à un port spécifique.
- Si vous utilisez un système PBX, assurez-vous que la tonalité d'appel en attente ne fonctionne pas.
- Si vous utilisez un système PBX, saisissez le préfixe de la ligne extérieure avant de composer le numéro de télécopie.
- Pour plus d'informations sur l'utilisation d'un télécopieur avec un système PBX, consultez la documentation fournie avec votre système PBX.

Connexion à un service de sonnerie distincte

Il se peut que votre opérateur téléphonique fournisse un service de sonnerie distincte. Un tel service vous permet de disposer de plusieurs numéros de téléphone sur une seule ligne, chaque numéro ayant une sonnerie différente. Ce système peut s'avérer utile pour distinguer les appels de télécopie des appels vocaux. Si vous êtes abonné à un service de sonnerie distincte, procédez comme suit pour connecter l'équipement :

- 1 Branchez une extrémité du cordon téléphonique fourni avec l'imprimante sur le port LINE .
- 2 Branchez l'autre extrémité sur une prise téléphonique analogique murale active.

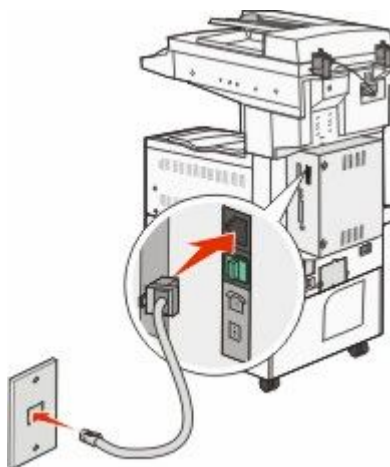

- 3 Modifiez le paramètre de sonnerie distincte afin qu'il corresponde au paramètre auquel vous souhaitez que l'imprimante réponde :

Remarque : le paramètre par défaut de sonnerie distincte est **En fonction**. Il permet à l'imprimante de répondre à un, deux ou trois types de sonneries différentes.

- a Sur l'écran d'accueil, appuyez sur .
- b Appuyez sur **Paramètres**.
- c Appuyez sur **Paramètres de télécopie**.
- d Appuyez sur **Paramètres de télécopie analogique**.

Envoi d'une télécopie

- e** Appuyez sur la flèche vers le bas jusqu'à ce que **Paramètres de sonnerie distincte** s'affiche.
- f** Appuyez sur **Paramètres de sonnerie distincte**.
- g** Appuyez sur la flèche pour sélectionner le type de sonnerie à modifier.
- h** Appuyez sur **Envoyer**.

Connexion à un adaptateur pour votre pays ou votre région

Pour les régions ou pays suivants, un adaptateur spécial est nécessaire afin de brancher le câble téléphonique sur la prise murale téléphonique active.

Pays/région

- Autriche
- Chypre
- Danemark
- Finlande
- France
- Allemagne
- Irlande
- Italie
- Nouvelle-Zélande
- Pays-Bas
- Norvège
- Portugal
- Suède
- Suisse
- Royaume-Uni

Pour certains pays ou régions, un adaptateur de ligne téléphonique est inclus dans la boîte.

- 1** Branchez une extrémité du cordon téléphonique fourni avec l'imprimante sur le port LINE .
- 2** Branchez l'autre extrémité du câble téléphonique sur l'adaptateur, puis l'adaptateur sur la prise murale téléphonique active.

Remarque : il se peut que l'adaptateur téléphonique soit différent de celui illustré. Il conviendra à la prise murale utilisée sur votre site.

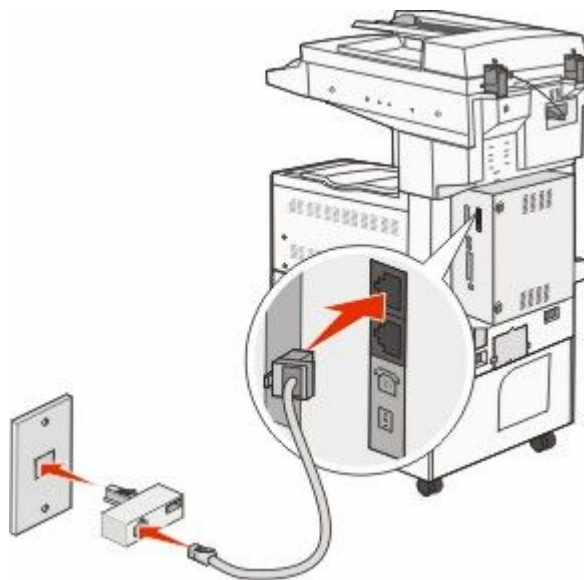

Définition du nom et du numéro du télécopieur utilisé pour les émissions

Pour imprimer le nom et le numéro du télécopieur utilisé pour les émissions sur les télécopies :

1 Saisissez l'adresse IP de l'imprimante dans le champ d'adresse de votre navigateur Web.

Remarque : si vous ne connaissez pas l'adresse IP de l'imprimante, imprimez une page de configuration réseau et identifiez l'adresse IP dans la section TCP/IP.

2 Cliquez sur **Paramètres**.

3 Cliquez sur **Paramètres de télécopie**.

4 Cliquez sur **Configuration télécopie analogique**.

5 Cliquez sur **Paramètres généraux de télécopie**.

6 Cliquez à l'intérieur de la zone Nom du poste, puis saisissez le nom à utiliser pour toutes les émissions sur les télécopies.

7 Cliquez dans la zone Numéro du poste, puis saisissez le numéro de télécopie de l'imprimante.

8 Cliquez sur **Envoyer**.

Définition de la date et l'heure

Vous pouvez définir la date et l'heure de telle manière qu'elles apparaissent sur chaque télécopie envoyée. En cas de coupure de courant, vous devrez peut-être redéfinir la date et l'heure.

1 Saisissez l'adresse IP de l'imprimante dans le champ d'adresse de votre navigateur Web.

Remarque : si vous ne connaissez pas l'adresse IP de l'imprimante, imprimez une page de configuration réseau et identifiez l'adresse IP dans la section TCP/IP.

2 Cliquez sur **Paramètres**.

3 Cliquez sur **Sécurité**.

4 Cliquez sur **Définir la date et l'heure**.

5 Cliquez à l'intérieur de la zone Définir heure/date, puis saisissez la date et l'heure actuelles.

6 Cliquez sur **Envoyer**.

Envoi d'une télécopie

Envoi d'une télécopie à partir du panneau de commandes de l'imprimante

- 1 Chargez un document d'origine face imprimée vers le haut, bord court en premier dans le dispositif d'alimentation automatique ou face imprimée vers le bas sur la vitre du scanner.

Remarque : ne chargez pas de cartes postales, de photos, d'images trop petites, de transparents, de photos papier ou de supports trop fins (tels qu'une coupure de magazine) dans le dispositif d'alimentation automatique. Placez ces éléments sur la vitre du scanner.

- 2 Si vous chargez un document dans le dispositif d'alimentation automatique, ajustez les guide-papier.

- 3 Sur l'écran d'accueil, appuyez sur **Télécopie**.

- 4 Saisissez le numéro de télécopie ou un raccourci à l'aide de l'écran tactile ou du pavé numérique.

Pour ajouter des destinataires, appuyez sur **Num. suivant**, puis saisissez le numéro de téléphone ou le numéro de raccourci du destinataire, ou parcourez le carnet d'adresses.

Remarque : pour insérer une pause de numérotation dans un numéro de télécopie, appuyez sur . La pause de numérotation apparaît sous forme de virgule dans la zone « Envoyer la télécopie à ». Utilisez cette option si vous devez d'abord composer un numéro de ligne extérieure.

- 5 Appuyez sur **Envoyer par télécopie**.

Envoi d'une télécopie à partir d'un ordinateur

L'envoi d'une télécopie à partir d'un ordinateur vous permet d'envoyer des documents électroniques sans quitter votre bureau. Vous pouvez choisir d'envoyer ou non des documents directement depuis un programme logiciel.

Remarque : pour exécuter cette fonction depuis votre ordinateur, vous devez utiliser le pilote d'impression PostScript de l'imprimante.

- 1 A partir du logiciel, cliquez sur **Fichier → Imprimer**.
- 2 Dans la fenêtre Imprimer, sélectionnez l'imprimante, puis cliquez sur **Propriétés**.
- 3 Sélectionnez l'onglet **Autres options**, puis cliquez sur **Télécopie**.
- 4 Cliquez sur **OK**, puis de nouveau sur **OK**.
- 5 Sur l'écran Télécopie, saisissez le nom du destinataire et son numéro de télécopie.
- 6 Cliquez sur **Envoyer**.

Création de raccourcis

Création d'un raccourci de destination de télécopie à l'aide du serveur Web incorporé

Au lieu de composer tout le numéro de télécopie d'un destinataire sur le panneau de commandes de l'imprimante chaque fois que vous souhaitez envoyer une télécopie, vous pouvez créer une destination de télécopie et y associer un raccourci. Vous pouvez créer un raccourci pour un seul numéro de télécopie ou pour un groupe de numéros de télécopie.

- 1 Saisissez l'adresse IP de l'imprimante dans le champ d'adresse de votre navigateur Web.

Remarque : si vous ne connaissez pas l'adresse IP de l'imprimante, imprimez une page de configuration réseau et identifiez l'adresse IP dans la section TCP/IP.

- 2 Cliquez sur **Paramètres**.

- 3 Cliquez sur **Gérer les raccourcis**.

Remarque : un mot de passe peut vous être demandé. Si vous n'avez pas d'ID utilisateur ni de mot de passe, demandez-en au personnel de l'assistance technique.

- 4 Cliquez sur **Configuration des raccourcis de télécopie**.

- 5 Tapez un nom unique pour le raccourci, puis saisissez le numéro de télécopie.

Pour créer un raccourci regroupant plusieurs numéros, entrez tous les numéros du groupe.

Remarque : séparez chacun d'eux à l'aide d'un point-virgule (;).

- 6 Associez-y un numéro de raccourci.

Si vous entrez un numéro déjà utilisé, vous êtes invité à en sélectionner un autre.

- 7 Cliquez sur **Ajouter**.

Création d'un raccourci de destination de télécopie à l'aide de l'écran tactile

- 1 Chargez un document d'origine face imprimée vers le haut, bord court en premier dans le dispositif d'alimentation automatique (DAA) ou face imprimée vers le bas sur la vitre du scanner.

Remarque : ne chargez pas de cartes postales, de photos, d'images trop petites, de transparents ou de supports trop fins (tels qu'une coupure de magazine) dans le DAA. Placez ces éléments sur la vitre du scanner.

- 2 Si vous chargez un document dans le dispositif d'alimentation automatique, ajustez les guide-papier.

- 3 Sur l'écran d'accueil, appuyez sur **Télécopie**.

- 4 Saisissez le numéro de télécopie.

Pour créer un groupe de numéros de télécopie, appuyez sur **Num. suivant**, puis saisissez le numéro de télécopie suivant.

- 5 Appuyez sur **Enregistrer comme raccourci**.

- 6 Entrez un nom pour le raccourci.

7 Appuyez sur **OK**.

8 Appuyez sur **Envoyer par télécopie** pour envoyer le document ou sur  pour retourner à l'écran d'accueil.

Modification du raccourci de destination de télécopie à l'aide du serveur Web incorporé

1 Saisissez l'adresse IP de l'imprimante dans le champ d'adresse de votre navigateur Web.

Remarque : si vous ne connaissez pas l'adresse IP de l'imprimante, imprimez une page de configuration réseau et identifiez l'adresse IP dans la section TCP/IP.

2 Cliquez sur **Paramètres**.

3 Cliquez sur **Gérer les raccourcis**.

Remarque : un mot de passe peut vous être demandé. Si vous n'avez ni ID ni de mot de passe, demandez-en au personnel de l'assistance technique.

4 Cliquez sur **Configuration des raccourcis de télécopie**.

5 Sélectionnez l'élément de la liste, puis mettez-le à jour dans la zone de texte.

6 Cliquez sur **Modifier**.

Utilisation des raccourcis et du carnet d'adresses

Utilisation des raccourcis de télécopies

Les raccourcis de télécopies s'apparentent aux numéros de composition abrégée d'un téléphone ou d'un télécopieur. Lors de la création de destinations de télécopies permanentes, vous pouvez assigner des numéros de raccourcis. Les destinations de télécopies permanentes ou numéros de composition abrégée sont créés au niveau du lien Gérer les raccourcis, situé sous Paramètres dans le serveur Web incorporé. Un numéro de raccourci (1-99999) peut contenir un seul ou plusieurs destinataires. En créant une télécopie de groupe dotée d'un numéro de raccourci, vous pouvez facilement et rapidement télécopier des informations de diffusion à l'ensemble d'un groupe.

1 Chargez un document d'origine face imprimée vers le haut, bord court en premier dans le dispositif d'alimentation automatique ou face imprimée vers le bas sur la vitre du scanner.

Remarque : ne chargez pas de cartes postales, de photos, d'images trop petites, de transparents, de photos papier ou de supports trop fins (tels qu'une coupure de magazine) dans le dispositif d'alimentation automatique. Placez ces éléments sur la vitre du scanner.

2 Si vous chargez un document dans le dispositif d'alimentation automatique, ajustez les guide-papier.

3 Appuyez sur  et utilisez le pavé numérique pour saisir le numéro de télécopie.

Utilisation du carnet d'adresses

Remarque : la fonctionnalité du carnet d'adresses est activée s'il comprend au moins une entrée.

1 Chargez un document d'origine face imprimée vers le haut, bord court en premier dans le dispositif d'alimentation automatique (DAA) ou face imprimée vers le bas sur la vitre du scanner.

Remarque : ne chargez pas de cartes postales, de photos, d'images trop petites, de transparents ou de supports trop fins (tels qu'une coupure de magazine) dans le DAA. Placez ces éléments sur la vitre du scanner.

2 Si vous chargez un document dans le dispositif d'alimentation automatique, ajustez les guide-papier.

3 Sur l'écran d'accueil, appuyez sur **Télécopie**.

4 Appuyez sur **Rechercher dans le carnet d'adresses**.

5 A l'aide du clavier virtuel, tapez le nom ou une partie du nom de la personne dont vous recherchez le numéro de télécopie.

Remarque : n'essayez pas de rechercher plusieurs noms en même temps.

6 Appuyez sur **Rechercher**.

7 Appuyez sur le nom pour l'ajouter à la liste « Envoyer la télécopie à ».

8 Répétez les étapes 4 à 7 pour entrer des adresses supplémentaires.

9 Appuyez sur **Envoyer par télécopie**.

Personnalisation des paramètres de télécopie

Modification de la résolution de la télécopie

Le réglage des paramètres de résolution modifie la qualité des télécopies. Les paramètres vont de Standard (vitesse la plus élevée) à Ultra élevée (vitesse la plus faible, qualité la meilleure).

1 Chargez un document d'origine face imprimée vers le haut, bord court en premier dans le dispositif d'alimentation automatique ou face imprimée vers le bas sur la vitre du scanner.

Remarque : ne chargez pas de cartes postales, de photos, d'images trop petites, de transparents, de photos papier ou de supports trop fins (tels qu'une coupure de magazine) dans le dispositif d'alimentation automatique. Placez ces éléments sur la vitre du scanner.

2 Si vous chargez un document dans le dispositif d'alimentation automatique, ajustez les guide-papier.

3 Sur l'écran d'accueil, appuyez sur **Télécopie**.

4 Utilisez le pavé numérique pour entrer le numéro de télécopie.

5 Appuyez sur **Options**.

6 Dans la zone de résolution, appuyez sur les flèches jusqu'à ce que la résolution souhaitée s'affiche.

7 Appuyez sur **Envoyer par télécopie**.

Eclaircir ou obscurcir une télécopie

1 Chargez un document d'origine face imprimée vers le haut, bord court en premier dans le dispositif d'alimentation automatique ou face imprimée vers le bas sur la vitre du scanner.

Remarque : ne chargez pas de cartes postales, de photos, d'images trop petites, de transparents, de photos papier ou de supports trop fins (tels qu'une coupure de magazine) dans le dispositif d'alimentation automatique. Placez ces éléments sur la vitre du scanner.

2 Si vous chargez un document dans le dispositif d'alimentation automatique, ajustez les guide-papier.

3 Sur l'écran d'accueil, appuyez sur **Télécopie**.

4 Utilisez le pavé numérique pour entrer le numéro de télécopie.

5 Appuyez sur **Options**.

6 Dans la zone Intensité, appuyez sur les flèches pour régler l'intensité des télécopies.

7 Appuyez sur **Envoyer par télécopie**.

Envoi d'une télécopie à une heure planifiée

1 Chargez un document d'origine face imprimée vers le haut, bord court en premier dans le dispositif d'alimentation automatique ou face imprimée vers le bas sur la vitre du scanner.

Remarque : ne chargez pas de cartes postales, de photos, d'images trop petites, de transparents, de photos papier ou de supports trop fins (tels qu'une coupure de magazine) dans le dispositif d'alimentation automatique. Placez ces éléments sur la vitre du scanner.

2 Si vous chargez un document dans le dispositif d'alimentation automatique, ajustez les guide-papier.

3 Sur l'écran d'accueil, appuyez sur **Télécopie**.

4 Entrez le numéro de la télécopie à l'aide des numéros de l'écran tactile ou du pavé numérique.

5 Appuyez sur **Options**.

6 Appuyez sur **Options avancées**.

7 Appuyez sur **Envoi différé**.

Remarque : si le mode Télécopie est défini sur Serveur de télécopie, le bouton Envoi différé n'apparaît pas. Les télécopies en attente de transmission sont répertoriées dans la file d'attente des télécopies.

8 Appuyez sur les flèches pour régler l'heure à laquelle vous souhaitez envoyer votre télécopie.

L'heure est réduite ou augmentée par incréments de 30 minutes. Si l'heure actuelle est affichée, la flèche vers la gauche est grisée.

9 Appuyez sur **Terminé**.

10 Appuyez sur **Envoyer par télécopie**.

Remarque : le document est numérisé, puis envoyé par télécopie à l'heure planifiée.

Affichage d'un journal de télécopie

1 Saisissez l'adresse IP de l'imprimante dans le champ d'adresse de votre navigateur Web.

Remarque : si vous ne connaissez pas l'adresse IP de l'imprimante, imprimez une page de configuration réseau et identifiez l'adresse IP dans la section TCP/IP.

2 Cliquez sur **Rapports**.

3 Cliquez sur **Journal des travaux de télécopies** ou sur **Journal des appels de télécopies**.

Blocage des télécopies non sollicitées (télécopies de publicité, anonymes)

1 Saisissez l'adresse IP de l'imprimante dans le champ d'adresse de votre navigateur Web.

Remarque : si vous ne connaissez pas l'adresse IP de l'imprimante, imprimez une page de configuration réseau et identifiez l'adresse IP dans la section TCP/IP.

2 Cliquez sur **Paramètres**.

3 Cliquez sur **Paramètres de télécopie**.

4 Cliquez sur **Configuration télécopie analogique**.

5 Cliquez sur l'option **Bloquer les télécopies anonymes**.

Cette option bloque toutes les télécopies entrantes ayant un ID appelant privé ou n'ayant pas d'ID de poste.

6 Dans le champ Liste télécopieurs bloqués, saisissez les numéros de téléphone ou les noms de poste de télécopie d'appelants que vous voulez bloquer.

Annulation d'un envoi de télécopie

Annulation d'une télécopie alors que les documents d'origine sont encore en cours de numérisation

- Lorsque vous utilisez le dispositif d'alimentation automatique, appuyez sur **Annuler un travail** lorsque **Numérisation...** apparaît.
- Lorsque vous utilisez la vitre du scanner, appuyez sur **Annuler un travail** lorsque **Numérisation...** ou **Numériser la page suivante/Terminer le travail** apparaît.

Annulation d'une télécopie après que les documents d'origine ont été numérisés en mémoire

1 Sur l'écran d'accueil, appuyez sur **Annuler travaux**.

L'écran Annuler travaux apparaît.

2 Appuyez sur le ou les travaux que vous voulez annuler.

Seuls trois travaux apparaissent à l'écran ; appuyez sur la flèche vers le bas jusqu'à ce que le travail voulu apparaisse, puis appuyez sur le travail à annuler.

3 Appuyez sur **Supprimer les travaux sélectionnés**.

L'écran Suppression des travaux sélectionnés apparaît, les travaux sélectionnés sont supprimés, puis l'écran d'accueil apparaît.

Présentation des options de télécopie

Format d'origine

Cette option ouvre un écran vous permettant de choisir le format souhaité pour les documents à envoyer par télécopie.

- Appuyez sur un bouton de format de papier pour le sélectionner comme valeur du paramètre Format d'origine. L'écran de télécopie apparaît, et votre nouveau paramètre s'affiche.
- Lorsque l'option Format d'origine est définie sur Mixte Lettre US/Légal US, vous pouvez numériser un document d'origine contenant des formats de papier composés.
- Lorsque l'option Copier à partir de est définie sur Détection auto du format, le scanner détermine automatiquement le format du document d'origine.

Contenu

Cette option indique à l'imprimante le type du document d'origine. Les paramètres disponibles sont les suivants : Texte, Texte/Photo et Photographie. Vous pouvez activer ou désactiver la couleur avec n'importe lequel des paramètres de contenu. Le contenu affecte la qualité et la taille de votre numérisation.

- **Texte** : accentue le texte haute résolution, précis et noir sur un arrière-plan vierge et blanc.
- **Texte/Photo** : à utiliser quand les documents d'origine associent du texte et des graphiques ou images.
- **Photographie** : indique au scanner de porter une attention particulière aux graphiques et aux images. Ce paramètre augmente la durée de numérisation, mais permet de mieux reproduire toute la gamme dynamique des tons du document d'origine. La quantité d'informations enregistrées est plus importante.
- **Couleur** : définit le type de numérisation et la sortie de la télécopie. Les documents couleur peuvent être numérisés et envoyés à un télécopieur.

Remarque : la couleur n'est pas disponible lorsque le télécopieur est en mode Serveur de télécopie.

Faces (recto verso)

Cette option indique à l'imprimante si le document d'origine est un document recto (imprimé sur une face) ou recto verso (imprimé sur deux faces). Ainsi, le scanner sait ce qui doit être numérisé pour être inclus dans la télécopie.

Résolution

Cette option augmente la précision avec laquelle le scanner examine le document à envoyer par télécopie. Si vous envoyez une photo, un dessin avec des traits fins ou un document contenant du texte écrit très petit, augmentez la valeur du paramètre Résolution. Ainsi, le temps requis pour la numérisation sera plus élevé et la qualité de la télécopie obtenue meilleure.

- **Standard** : adaptée à la plupart des documents.
- **Elevée** : recommandée pour les documents contenant des petits caractères.
- **Très élevée** : recommandée pour les documents d'origine avec un niveau de détails élevé.
- **Ultra élevée** : recommandée pour les documents comprenant des images ou des photos.

Intensité

Cette option permet de régler l'intensité lumineuse (plus clair ou plus sombre) des télécopies que vous numérisez par rapport aux documents originaux.

Options avancées

Si vous appuyez sur ce bouton, un écran s'affiche vous permettant de modifier les paramètres Envoi différé, Traitement avancé image, Travail personnalisé, Journal de transmission, Aperçu de la numérisation, Suppression des bords et Intensité.

- **Envoi différé** : vous permet d'envoyer une télécopie à une date ou une heure ultérieure. Après avoir paramétré votre télécopie, appuyez sur **Envoi différé**, entrez la date et l'heure à laquelle vous souhaitez envoyer votre télécopie, puis appuyez sur **Terminé**. Ce paramètre est particulièrement utile pour envoyer des informations à des numéros de télécopie qui ne sont accessibles qu'à certaines heures ou aux heures où les tarifs sont les plus intéressants.

Remarque : si l'imprimante est hors tension au moment où la télécopie différée est programmée pour l'envoi, la télécopie sera envoyée à la mise sous tension de l'imprimante.

- **Traitement avancé image** : ajuste les paramètres Retrait arrière-plan, Détourage couleur, Contraste, Image miroir, Image négative, Détail des ombres, Num. bord à bord, et le paramètre de netteté avant d'envoyer la télécopie.
- **Travail personnalisé** : combine plusieurs travaux de numérisation en un seul travail.
- **Journal de transmission** : imprime le journal de transmission ou le journal des erreurs de transmission.
- **Aperçu de la numérisation** : affiche l'image avant qu'elle soit incluse dans la télécopie. Une fois la première page numérisée, la numérisation s'interrompt et un aperçu de l'image apparaît.
- **Suppression des bords** : supprime les traces ou les informations apparaissant autour des bords d'un document. Vous pouvez choisir de supprimer la même zone autour des quatre côtés du papier, ou choisir un bord spécifique. L'option Suppression des bords supprime tout ce qui se trouve dans la zone sélectionnée, en ne laissant rien dans cette partie de la numérisation.

Amélioration de la qualité de télécopie

Question	Conseil
Quand dois-je utiliser le mode Texte ?	<ul style="list-style-type: none">• Utilisez le mode Texte lorsque vous souhaitez avant tout préserver le texte et que les images du document sont secondaires.• Le mode Texte est recommandé pour l'envoi de reçus, de formulaires au carbone et de documents qui ne contiennent que du texte ou des illustrations très précises.
Quand dois-je utiliser le mode Texte/Photo ?	<ul style="list-style-type: none">• Utilisez le mode Texte/Photo pour télécopier un document contenant et du texte et des images.• Ce mode est recommandé pour les articles d'une revue, les graphiques et les brochures.
Quand dois-je utiliser le mode Photo ?	Utilisez le mode Photo pour télécopier des photos imprimées sur imprimante laser ou prises d'une revue ou d'un quotidien.

Arrêter et transférer l'envoi de télécopies

Suspension des télécopies

Cette option permet de suspendre l'impression des télécopies reçues jusqu'à ce qu'elles soient libérées pour l'impression. Vous pouvez libérer les télécopies suspendues manuellement ou à une date ou une heure prévues.

1 Saisissez l'adresse IP de l'imprimante dans le champ d'adresse de votre navigateur Web.

Remarque : si vous ne connaissez pas l'adresse IP de l'imprimante, imprimez une page de configuration réseau et identifiez l'adresse IP dans la section TCP/IP.

2 Cliquez sur **Paramètres**.

3 Cliquez sur **Paramètres de télécopie**.

4 Cliquez sur **Configuration télécopie analogique**.

5 Cliquez sur **Suspendre les télécopies**.

6 Dans la case du mot de passe pour l'impression des télécopies, saisissez un mot de passe.

Remarque : cette saisie n'est pas obligatoire dans certains cas.

7 Dans le menu Mode Télécopie suspendue, sélectionnez l'une des options suivantes :

- **Hors fonction**
- **Toujours En fonction**
- **Manuel**
- **Programmé**

8 Si vous sélectionnez Programmé, suivez les étapes suivantes. Sinon, cliquez sur **Envoyer**.

a Cliquez sur **Programme de suspension de télécopie**.

b Dans le menu Action, sélectionnez **Télécopies suspendues**.

c Dans le menu Heure, sélectionnez l'heure à laquelle vous souhaitez libérer les télécopies suspendues.

d Dans le menu Jour(s), sélectionnez le jour auquel vous souhaitez libérer les télécopies suspendues.

e Cliquez sur **Ajouter**.

Transfert d'une télécopie

Cette option vous permet d'imprimer et de transférer des télécopies reçues vers un numéro de télécopie, une adresse électronique, un site FTP ou un profil LDSS.

1 Saisissez l'adresse IP de l'imprimante dans le champ d'adresse de votre navigateur Web.

Remarque : si vous ne connaissez pas l'adresse IP de l'imprimante, imprimez une page de configuration réseau et identifiez l'adresse IP dans la section TCP/IP.

2 Cliquez sur **Paramètres**.

3 Cliquez sur **Paramètres de télécopie**.

4 Cliquez sur **Configuration télécopie analogique**.

5 Dans le menu Transfert télécopie sous les paramètres de réception de télécopie, sélectionnez l'une des options suivantes :

- **Imprimer**
- **Imprimer et transférer**
- **Transférer**

6 Dans le menu Transférer vers, sélectionnez l'une des options suivantes :



- **Télécopie**
- **Courrier électronique**
- **FTP**
- **LDSS**
- **eSF**

7 Cliquez dans la zone Raccourci Transférer à, puis entrez le numéro de raccourci vers lequel vous souhaitez transférer la télécopie.

Remarque : le numéro de raccourci doit être valide pour le paramètre sélectionné dans le menu Transférer à.

8 Cliquez sur **Envoyer**.

Numérisation vers une adresse FTP

DAA	Vitre du scanner
 <p>Utilisez le DAA pour les documents de plusieurs pages.</p>	 <p>Utilisez la vitre du scanner pour les pages seules, les petits éléments (comme les cartes postales ou les photos), les transparents, le papier photo ou les supports fins (tels que les coupures de magazine).</p>

Le scanner vous permet de numériser directement les documents vers un serveur *FTP (File Transfer Protocol)*. Une seule adresse FTP à la fois peut être envoyée au serveur.

Après que la destination FTP a été configurée par un agent du support technique, le nom de la destination est disponible en tant que numéro de raccourci ou est répertorié dans une liste en tant que profil en cliquant sur l'icône Travaux suspendus. Une destination FTP peut également être une imprimante PostScript ; par exemple, un document couleur peut être numérisé, puis être envoyé à une imprimante couleur. L'envoi d'un document vers un serveur FTP est similaire à l'envoi d'une télécopie. La différence est que vous envoyez des informations par le biais du réseau et non par votre ligne téléphonique.

Numérisation vers une adresse FTP

Numérisation vers une adresse FTP à l'aide du pavé numérique

- 1 Chargez un document d'origine face imprimée vers le haut, bord court en premier dans le dispositif d'alimentation automatique (DAA) ou face imprimée vers le bas sur la vitre du scanner.

Remarque : ne chargez pas de cartes postales, de photos, d'images trop petites, de transparents, de photos papier ou de supports trop fins (tels qu'une coupure de magazine) dans le DAA. Placez ces éléments sur la vitre du scanner.

- 2 Si vous chargez un document dans le dispositif d'alimentation automatique, ajustez les guide-papier.
- 3 Sur l'écran d'accueil, appuyez sur **FTP**.
- 4 Saisissez l'adresse FTP.
- 5 Appuyez sur **Envoyer**.

Numérisation vers une adresse FTP à l'aide d'un numéro de raccourci

1 Chargez un document d'origine face imprimée vers le haut, bord court en premier dans le dispositif d'alimentation automatique ou face imprimée vers le bas sur la vitre du scanner.

Remarque : ne chargez pas de cartes postales, de photos, d'images trop petites, de transparents, de photos papier ou de supports trop fins (tels qu'une coupure de magazine) dans le dispositif d'alimentation automatique. Placez ces éléments sur la vitre du scanner.

2 Si vous chargez un document dans le dispositif d'alimentation automatique, ajustez les guide-papier.

3 Appuyez sur #, puis saisissez le numéro de raccourci de l'adresse FTP.

4 Appuyez sur **Envoyer**.

Numérisation vers une adresse FTP à l'aide du carnet d'adresses

1 Chargez un document original face imprimée vers le haut, bord court d'abord dans le dispositif d'alimentation automatique ou face imprimée vers le bas sur la vitre du scanner.

Remarque : ne chargez pas de cartes postales, de photos, d'images trop petites, de transparents ou de supports trop fins (tel qu'une coupure de magazine) dans le dispositif d'alimentation automatique. Placez ces éléments sur la vitre du scanner.

2 Si vous chargez un document dans le dispositif d'alimentation automatique, ajustez les guide-papier.

3 Sur l'écran d'accueil, appuyez sur **FTP**.

4 Appuyez sur **Rechercher dans le carnet d'adresses**.

5 Saisissez le nom ou une partie du nom que vous recherchez, puis appuyez sur **Rechercher**.

6 Appuyez sur le nom que vous souhaitez ajouter au champ « A : ».

7 Appuyez sur **Envoyer**.

Création de raccourcis

Plutôt que d'entrer l'adresse complète du site FTP sur le panneau de commandes dès que vous souhaitez envoyer un document vers le serveur FTP, vous pouvez créer une destination permanente vers le site FTP et lui attribuer un numéro de raccourci. Il existe deux méthodes pour créer des numéros de raccourci : utiliser un ordinateur ou l'écran tactile de l'imprimante.

Création d'un raccourci FTP à l'aide du serveur Web incorporé

1 Saisissez l'adresse IP de l'imprimante dans le champ d'adresse de votre navigateur Web.

Remarque : si vous ne connaissez pas l'adresse IP de l'imprimante, imprimez une page de configuration réseau et identifiez l'adresse IP dans la section TCP/IP.

2 Cliquez sur **Paramètres**.

3 Dans Autres paramètres, cliquez sur **Gérer les raccourcis**.

Remarque : un mot de passe peut vous être demandé. Si vous n'avez ni ID ni de mot de passe, demandez-en au personnel de l'assistance technique.

- 4 Cliquez sur **Configuration des raccourcis FTP**.
- 5 Entrez les renseignements appropriés dans les champs prévus.
- 6 Entrez un numéro de raccourci.
- 7 Cliquez sur **Ajouter**.

Création d'un raccourci FTP sur l'écran tactile

- 1 Sur l'écran d'accueil, appuyez sur **FTP**.
- 2 Tapez l'adresse du site FTP.
- 3 Appuyez sur **Enregistrer comme raccourci**.
- 4 Entrez un nom pour le raccourci.
- 5 Appuyez sur **Entrer**.
- 6 Assurez-vous que le nom et le numéro du raccourci sont corrects, puis appuyez sur **OK**. Si le nom ou le numéro est incorrect, appuyez sur **Annuler**, puis entrez à nouveau l'information.
Si vous entrez un numéro déjà utilisé, vous êtes invité à en sélectionner un autre.
- 7 Appuyez sur **Envoyer** pour lancer la numérisation ou sur  pour retourner à l'écran d'accueil.

Présentation des options FTP

Format d'origine

Cette option ouvre un écran vous permettant de choisir le format souhaité pour les documents à copier.

- Appuyez sur un bouton de format de papier pour le sélectionner comme valeur du paramètre Format d'origine. L'écran FTP apparaît, et votre nouveau paramètre s'affiche.
- Lorsque l'option Format d'origine est définie sur Mixte Lettre US/Légal US, vous pouvez numériser un document d'origine contenant des formats de papier composés.
- Lorsque l'option Copier à partir de est définie sur Détection auto du format, le scanner détermine automatiquement le format du document d'origine.

Faces (recto verso)

Cette option indique à l'imprimante si le document d'origine est recto (imprimé sur une seule face) ou recto verso (imprimé sur les deux faces). Ceci permet au scanner de savoir ce qui doit être numérisé pour inclusion dans le document.

Orientation

Cette option indique à l'imprimante l'orientation du document d'origine (Portrait ou Paysage), puis modifie les paramètres relatifs aux faces et aux bords pour qu'ils correspondent à l'orientation de ce document.

Reliure

Indique à l'imprimante si le document d'origine est relié le long du bord long ou du bord court.

Résolution

Cette option permet de régler la qualité d'impression de votre fichier. Le fait d'élever la résolution graphique augmente la taille du fichier et le temps requis pour la numérisation du document original. Pour réduire la taille du fichier, vous pouvez diminuer la résolution graphique.

Envoyer en tant que

Cette option définit le format de sortie (PDF, TIFF, JPEG ou XPS) de l'image numérisée.

- **PDF** : crée un seul fichier de plusieurs pages, lisible par Adobe Acrobat Reader. Adobe Reader est fourni gratuitement par Adobe sur www.adobe.com.
- **PDF sécurisé** : crée un PDF crypté qui protège le contenu du fichier contre toute tentative d'accès non autorisé.
- **TIFF** : crée plusieurs fichiers ou un seul. Si l'option TIFF multipage est désactivée dans le menu Paramètres du serveur Web incorporé, TIFF enregistre une page par fichier. La taille de fichier est généralement supérieure à celle d'un JPEG équivalent.
- **JPEG** : crée et joint un fichier distinct pour chaque page de votre document d'origine. Il est lisible par la plupart des navigateurs Web et des programmes graphiques.
- **XPS** : crée un seul fichier XPS de plusieurs pages, lisible par une visionneuse ouvrant le document dans une fenêtre Internet Explorer et par .Net Framework, ou en téléchargeant une autre visionneuse autonome.

Contenu

Cette option indique à l'imprimante le type du document original. Sélectionnez Texte, Texte/Photo ou Photo. Vous pouvez activer ou désactiver la couleur avec n'importe quelle sélection de contenu. Le contenu affecte la qualité et la taille de votre fichier FTP.

- **Texte** : accentue le texte haute résolution, précis, noir sur un arrière-plan vierge et blanc
- **Texte/Photo** : à utiliser quand les documents originaux associent du texte et des graphiques ou images
- **Photographie** : indique au scanner de porter une attention particulière aux graphiques et aux images. Ce paramètre rallonge la durée de numérisation, mais permet de mieux reproduire toute la gamme dynamique des tons du document original. Le nombre d'informations enregistrées est plus important.
- **Couleur** : définit le type de numérisation et de sortie pour le fichier FTP. Vous pouvez numériser des documents en couleur et les envoyer sur un site FTP, vers un ordinateur, une adresse électronique ou une imprimante.

Options avancées



Lorsque vous appuyez sur ce bouton, un écran s'affiche vous permettant de modifier les paramètres suivants :

- **Traitement avancé image** : règle les paramètres Retrait arrière-plan, Contraste, Détail des ombres et Image miroir avant que vous ne procédiez à la numérisation d'un document.
- **Travail personnalisé (Version du travail)** : combine plusieurs travaux de numérisation en un seul travail.
- **Journal de transmission** : imprime le journal de transmission ou le journal des erreurs de transmission.
- **Aperçu de la numérisation** : affiche la première page de l'image avant qu'elle soit incluse dans l'e-mail. Une fois la première page numérisée, la numérisation s'interrompt et un aperçu apparaît.
- **Suppression des bords** : supprime les traces ou les informations apparaissant autour des bords d'un document. Vous pouvez choisir de supprimer la même zone autour des quatre côtés du papier, ou choisir un bord spécifique. L'option Suppression des bords supprime tout ce qui se trouve dans la zone sélectionnée, en ne laissant rien dans cette partie de la numérisation.
- **Intensité** : règle le niveau de clarté ou d'obscurité final des documents numérisés.

Amélioration de la qualité du FTP

Question	Conseil
Quand dois-je utiliser le mode Texte ?	<ul style="list-style-type: none">• Utilisez le mode Texte lorsque vous souhaitez avant tout préserver le texte lors de l'envoi de votre document vers un site FTP et que les images du document sont secondaires.• Le mode Texte est recommandé pour les reçus, les formulaires au carbone et les documents qui ne contiennent que du texte ou des illustrations très précises.
Quand dois-je utiliser le mode Texte/Photo ?	<ul style="list-style-type: none">• Utilisez le mode Texte/Photo pour envoyer un document contenant et du texte et des images vers un site FTP.• Ce mode est recommandé pour les articles d'une revue, les graphiques et les brochures.
Quand dois-je utiliser le mode Photo ?	Utilisez le mode Photo lorsque l'original contient principalement des photos imprimées sur imprimante laser ou prises d'une revue ou d'un quotidien.

Numérisation vers un ordinateur ou un lecteur Flash

DAA	Vitre du scanner
 <p>Utilisez le DAA pour les documents de plusieurs pages.</p>	 <p>Utilisez la vitre du scanner pour les pages seules, les petits éléments (comme les cartes postales ou les photos), les transparents, le papier photo ou les supports fins (tels que les coupures de magazine).</p>

Le scanner vous permet de numériser des documents directement vers un ordinateur ou un lecteur Flash. L'ordinateur ne doit pas obligatoirement être directement connecté à l'imprimante pour que vous puissiez recevoir des images numérisées. Vous pouvez numériser des documents vers votre ordinateur sur le réseau en créant un profil de numérisation sur l'ordinateur et en le téléchargeant ensuite sur l'imprimante.

Numérisation vers un ordinateur

1 Saisissez l'adresse IP de l'imprimante dans le champ d'adresse de votre navigateur Web.

Remarque : si vous ne connaissez pas l'adresse IP de l'imprimante, imprimez une page de configuration réseau et identifiez l'adresse IP dans la section TCP/IP.

2 Cliquez sur **Profil de numérisation**.

3 Cliquez sur **Créer un profil de numérisation**.

Remarque : une application java doit être installée sur votre ordinateur pour créer un profil de numérisation.

4 Sélectionnez vos paramètres de numérisation, puis cliquez sur **Suivant**.

5 Sélectionnez un emplacement sur votre ordinateur vers lequel vous souhaitez enregistrer le fichier numérisé de sortie.

6 Entrez un nom de numérisation.

Le nom de numérisation est le nom qui apparaît à l'écran dans la liste des profils de numérisation.

7 Cliquez sur **Envoyer**.

- 8 Passez en revue les instructions de l'écran de profil de numérisation.
Un numéro de raccourci a été automatiquement attribué lorsque vous avez cliqué sur Envoyer. Utilisez ce numéro de raccourci lorsque vous êtes prêt à numériser vos documents.
- 9 Chargez un document d'origine face imprimée vers le haut, bord court en premier dans le dispositif d'alimentation automatique (DAA) ou face imprimée vers le bas sur la vitre du scanner.
Remarque : ne chargez pas de cartes postales, de photos, d'images trop petites, de transparents ou de supports trop fins (tels qu'une coupure de magazine) dans le DAA. Placez ces éléments sur la vitre du scanner.
- 10 Si vous chargez un document dans le dispositif d'alimentation automatique, ajustez les guide-papier.
- 11 Appuyez sur , puis composez le numéro de raccourci à l'aide du pavé numérique. Vous pouvez également appuyer sur **Travaux suspendus** sur l'écran d'accueil, puis sur **Profils**.
- 12 Une fois que vous avez entré le numéro de raccourci, le scanner numérise et envoie le document dans le répertoire ou vers le programme que vous avez spécifié. Si vous avez appuyé sur **Profils** sur l'écran d'accueil, cherchez votre raccourci dans la liste.
- 13 Appuyez sur **Terminer le travail**.
- 14 Retournez à l'ordinateur pour voir le fichier.
Le fichier de sortie est enregistré dans l'emplacement que vous avez indiqué ou il est ouvert avec le programme que vous avez spécifié.

Numérisation vers un lecteur Flash

- 1 Chargez un document d'origine face imprimée vers le haut, bord court en premier dans le dispositif d'alimentation automatique (DAA) ou face imprimée vers le bas sur la vitre du scanner.
Remarque : ne chargez pas de cartes postales, de photos, d'images trop petites, de transparents ou de supports trop fins (tels qu'une coupure de magazine) dans le DAA. Placez ces éléments sur la vitre du scanner.
- 2 Si vous chargez un document dans le dispositif d'alimentation automatique, ajustez les guide-papier.
- 3 Insérez le lecteur Flash dans le port USB qui se trouve sur la face avant de l'imprimante.
- 4 Appuyez sur **Numériser vers le lecteur USB**.
- 5 Sélectionnez le format et le fichier à numériser.
- 6 Appuyez sur **Numériser**.

Présentation des options de profil de numérisation

Configuration rapide

Cette option vous permet de sélectionner des formats prédéfinis ou de personnaliser les paramètres de numérisation. Vous pouvez sélectionner un des paramètres suivants :

Personnalisée	Photo - JPEG couleur
Texte - PDF NB	Photo - TIFF couleur

Texte - TIFF NB	Texte/Photo - PDF NB
	Texte/Photo - PDF couleur

Pour personnaliser les paramètres de numérisation, sélectionnez **Personnalisée** dans le menu Configuration rapide. Modifiez ensuite les paramètres de numérisation selon les besoins.

Type de format

Cette option définit le format de sortie (PDF, TIFF, JPEG, PDF sécurisé ou XPS) de l'image numérisée.

- **PDF** : crée un seul fichier de plusieurs pages, lisible par Adobe Acrobat Reader. Adobe Reader est fourni gratuitement par Adobe sur www.adobe.com.
- **JPEG** : crée et joint un fichier distinct pour chaque page de votre document d'origine. Il est lisible par la plupart des navigateurs Web et des programmes graphiques.
- **TIFF** : crée plusieurs fichiers ou un seul. Si l'option TIFF multipage est désactivée dans le menu Paramètres du serveur Web incorporé, TIFF enregistre une page par fichier. La taille de fichier est généralement supérieure à celle d'un JPEG équivalent.
- **PDF sécurisé** : crée un PDF crypté qui protège le contenu du fichier contre toute tentative d'accès non autorisé.
- **XPS** : crée un seul fichier XPS de plusieurs pages, lisible par une visionneuse ouvrant le document dans une fenêtre Internet Explorer et par .Net Framework, ou en téléchargeant une autre visionneuse autonome.

Compression

Cette option permet de définir le format (Zlib, JPEG ou Aucun) utilisé pour la compression du fichier de sortie numérisé.

Contenu par défaut

Cette option indique à l'imprimante le type du document d'origine. Choisissez entre Texte, Texte/Photo ou Photo. Le contenu affecte la qualité et la taille de votre fichier numérisé.

Texte : accentue le texte haute résolution, précis et noir sur un arrière-plan vierge et blanc.

Texte/Photo : à utiliser quand les documents d'origine associent du texte et des graphiques ou images.

Photo : indique au scanner de porter une attention particulière aux graphiques et aux images. Ce paramètre augmente la durée de numérisation, mais permet de mieux reproduire toute la gamme dynamique des tons du document d'origine. La quantité d'informations enregistrées est plus importante.

Couleur

Cette option indique à l'imprimante la couleur des documents d'origine. Vous pouvez sélectionner Gris, NB (Noir et Blanc) ou Couleur.

Format d'origine

Cette option définit la taille des documents à numériser. Lorsque l'option Format d'origine est définie sur Tailles composées, vous pouvez numériser un document d'origine contenant des formats de papier composés (pages au format Lettre et Légal).

Orientation

Cette option indique à l'imprimante l'orientation du document d'origine (Portrait ou Paysage), puis modifie les paramètres relatifs aux faces et aux bords pour qu'ils correspondent à l'orientation du document original.

Faces (recto verso)

Cette option indique à l'imprimante si le document d'origine est recto (imprimé sur une seule face) ou recto verso (imprimé sur les deux faces). Ceci permet au scanner de savoir ce qui doit être numérisé pour inclusion dans le document.

Intensité

Cette option permet de régler l'intensité lumineuse (plus clair ou plus sombre) des documents que vous numérisez par rapport aux documents originaux.

Résolution

Cette option permet de régler la qualité d'impression de votre fichier. Le fait d'élever la résolution graphique augmente la taille du fichier et le temps requis pour la numérisation du document original. Pour réduire la taille du fichier, vous pouvez diminuer la résolution graphique.

Traitement avancé image

- **Retrait arrière-plan** : permet d'ajuster la partie blanche de l'impression. Cliquez sur les flèches pour augmenter ou réduire les dimensions de la partie blanche.
- **Contraste** : cliquez sur les flèches pour augmenter ou diminuer le contraste.
- **Détail des ombres** : cliquez sur les flèches pour augmenter ou diminuer la visibilité des détails des ombres.
- **Netteté** : cliquez sur les flèches pour augmenter ou diminuer la netteté.
- **Détourage couleur** : cette option est utilisée pour le traitement OCR (Optical Character Recognition) des formulaires. La sélection d'une couleur permet de supprimer la couleur d'un formulaire, activant ainsi les fonctionnalités avancées OCR.
- **Numériser bord à bord** : cochez cette case pour procéder à une numérisation bord à bord.
- **Image miroir** : cochez cette case pour créer une numérisation en miroir.
- **Image négative** : cochez cette case pour créer une numérisation en négatif.
- **Qualité Jpeg** : cochez cette case pour définir la qualité JPEG.

Amélioration de la qualité de numérisation

Question	Conseil
Quand dois-je utiliser le mode Texte ?	<ul style="list-style-type: none">• Utilisez le mode Texte lorsque vous souhaitez avant tout préserver le texte et que les images du document sont secondaires.• Le mode Texte est recommandé pour les reçus, les formulaires au carbone et les documents qui ne contiennent que du texte ou des illustrations très précises.
Quand dois-je utiliser le mode Texte/Photo ?	<ul style="list-style-type: none">• Utilisez le mode Texte/Photo pour numériser un document contenant et du texte et des images.• Ce mode est recommandé pour les articles d'une revue, les graphiques et les brochures.
Quand dois-je utiliser le mode Photo ?	Utilisez le mode Photo pour numériser des photos imprimées sur imprimante laser ou prises d'une revue ou d'un quotidien.

Présentation des menus de l'imprimante

Liste des menus

Pour accéder aux menus, appuyez sur  sur l'écran d'accueil.

Menu Papier

- Alimentation par défaut
- Format/Type papier
- Configurer MF
- Changer format
- Texture du papier
- Chargement du papier
- Types personnalisés
- Noms personnalisés
- Formats de numérisation personnalisés
- Noms de réceptacles personnalisés
- Configuration générale
- configuration du réceptacle

Rapports

- Page des paramètres de menus
- Statistiques du périphérique
- Page de configuration réseau
- Page de configuration du réseau <x>
- Page de configuration sans fil¹
- Liste de raccourcis
- Journal des travaux de télécopie
- Journal des appels de télécopie
- Raccourcis des copies
- Raccourcis des courriers électroniques
- Raccourcis des télécopies
- Raccourcis FTP
- Liste des profils
- Page de configuration NetWare
- Imprimer polices
- Imprimer répertoire
- Imprimer démo
- Rapport des actifs

Réseau/Ports

- Carte réseau active
- Réseau standard²
- Configuration SMTP
- USB standard

¹ Cette option de menu s'affiche uniquement si une carte sans fil est installée.

² En fonction de la configuration de l'imprimante, cette option de menu apparaît en tant que Réseau standard ou Réseau <x>.

Sécurité

- Modifier les configurations de sécurité
- Autres paramètres de sécurité
- Impression confidentielle
- Effacement du disque
- Journal d'audit de sécurité
- Définir la date et l'heure

Paramètres

- Paramètres généraux
- Paramètres de copie
- Paramètres de télécopie
- Paramètres de courrier électronique
- Paramètres FTP
- Menu Lecteur Flash
- Paramètres d'impression

Aide

- Imprimer tous les guides
- Guide de copie
- Guide du courrier électronique
- Guide de télécopie
- Guide FTP
- Guide d'information
- Guide des défaillances d'impression
- Guide des fournitures

Menu Papier

Menu Alimentation par défaut

Option de menu	Description
Alimentation par défaut Tiroir <x> Chargeur MF Manuel papier Chargeur d'enveloppes manuel	Indique la source d'alimentation papier par défaut pour tous les travaux d'impression. Remarques : <ul style="list-style-type: none">• Tiroir 1 (tiroir standard) correspond au paramètre usine.• Seules les sources d'alimentation papier sont affichées en tant que paramètre du menu.• Une source d'alimentation papier sélectionnée par un travail d'impression a la priorité sur le paramètre par défaut en ce qui concerne la durée du travail d'impression.• Si vous avez chargé les mêmes formats et types de papier dans deux tiroirs et si les paramètres Format de papier et Type de papier correspondent, les tiroirs sont automatiquement liés. Lorsqu'un tiroir est vide, le papier de l'autre tiroir lié est utilisé pour l'impression.• Dans le menu Papier, Configurer MF doit être défini sur Cassette pour que le chargeur MF s'affiche en tant que paramètre du menu.

Menu Format/Type papier

Option de menu	Description
Format tiroir <x> A4 A5 JIS B5 Lettre US Légal US Exécutive US Oficio Folio Statement Universel A3 Tabloïd JIS B4	Indique le format du papier chargé dans chaque tiroir. Remarques : <ul style="list-style-type: none">• A4 correspond au format international par défaut. Lettre US correspond au format par défaut aux Etats-Unis.• Pour les tiroirs munis d'un détecteur automatique de format, seul le format détecté par l'imprimante est affiché.• Exécutive US, Oficio et Statement apparaissent uniquement en tant qu'options si le paramètre de détection automatique du format est désactivé.• Cette option de menu permet de configurer le chaînage automatique des tiroirs. Si vous avez chargé les mêmes formats et types de papier dans deux tiroirs et si les paramètres Format de papier et Type de papier correspondent, les tiroirs sont automatiquement liés. Lorsqu'un tiroir est vide, le papier de l'autre tiroir lié est utilisé pour l'impression.• Le paramètre de détection automatique du format ne prend pas en charge les formats suivants : Oficio, Folio ou Statement.• Le tiroir 2 000 feuilles prend en charge le format A4, Lettre US et Légal US.

Remarque : seuls les tiroirs, les bacs et les chargeurs installés sont répertoriés dans ce menu.

Option de menu	Description
<p>Type tiroir <x></p> <ul style="list-style-type: none"> Papier normal Bristol Transparent Recyclé Etiquettes Papier qualité Papier à en-tête Préimprimé Papier couleur Papier léger Papier lourd Papier chiffon/grené Type perso <x> 	<p>Indique le type de papier chargé dans chaque tiroir.</p> <p>Remarques :</p> <ul style="list-style-type: none"> • Papier normal correspond au paramètre usine défini pour le tiroir 1. Type perso <x> correspond au paramètre usine défini pour les autres tiroirs. • Le cas échéant, un nom défini par l'utilisateur s'affiche à la place de Type perso <x>. • Cette option de menu permet de configurer le chaînage automatique des tiroirs. Si vous avez chargé les mêmes formats et types de papier dans deux tiroirs et si les paramètres Format de papier et Type de papier correspondent, les tiroirs sont automatiquement liés. Lorsqu'un tiroir est vide, le papier de l'autre tiroir lié est utilisé pour l'impression.
<p>Format chargeur MF</p> <ul style="list-style-type: none"> A4 A3 Tabloid JIS B4 A5 A6 JIS B5 Lettre US Légal US Exécutive US Oficio Folio Statement Universel Enveloppe 7 3/4 Enveloppe 10 Enveloppe DL Autre enveloppe 	<p>Indique le format du papier chargé dans le chargeur multifonction.</p> <p>Remarques :</p> <ul style="list-style-type: none"> • Dans le menu Papier, Configurer MF doit être défini sur Cassette pour que le chargeur MF s'affiche en tant qu'option de menu. • A4 correspond au format international par défaut. Lettre US correspond au format par défaut aux Etats-Unis. • Le chargeur multifonction ne détecte pas automatiquement le format du papier. La valeur pour le format du papier doit être définie. • JIS B5 est uniquement pris en charge en orientation Bord long.
<p>Remarque : seuls les tiroirs, les bacs et les chargeurs installés sont répertoriés dans ce menu.</p>	

Option de menu	Description
<p>Type chargeur MF</p> <ul style="list-style-type: none"> Papier normal Bristol Transparent Recyclé Etiquettes Papier qualité Enveloppe Enveloppe grenée Papier à en-tête Préimprimé Papier couleur Papier léger Papier lourd Papier chiffon/grené Type perso <x> 	<p>Indique le type de papier chargé dans le chargeur multifonction.</p> <p>Remarques :</p> <ul style="list-style-type: none"> • Dans le menu Papier, Configurer MF doit être défini sur Cassette pour que le chargeur MF s'affiche en tant qu'option de menu. • Papier normal correspond au paramètre usine.
<p>Format de papier manuel</p> <ul style="list-style-type: none"> A4 A3 Tabloïd JIS B4 A5 A6 JIS B5 Lettre US Légal US Exécutive US Oficio Folio Statement Universel 	<p>Indique le format de papier chargé manuellement.</p> <p>Remarque : A4 correspond au format international par défaut. Lettre US correspond au format par défaut aux Etats-Unis.</p>
<p>Remarque : seuls les tiroirs, les bacs et les chargeurs installés sont répertoriés dans ce menu.</p>	

Option de menu	Description
Type de papier manuel Papier normal Bristol Transparent Recyclé Etiquettes Papier qualité Papier à en-tête Préimprimé Papier couleur Papier léger Papier lourd Papier chiffon/grené Type perso <x>	Indique le type de papier chargé manuellement. Remarque : Papier normal correspond au paramètre usine.
Format d'enveloppe manuel Enveloppe 7 3/4 Enveloppe 10 Enveloppe DL Autre enveloppe	Indique le format d'enveloppe chargé manuellement. Remarque : Enveloppe DL correspond au format international par défaut. Enveloppe 10 correspond au format par défaut aux Etats-Unis.
Type d'enveloppe manuel Enveloppe Enveloppe grenée Type perso <x>	Indique le type d'enveloppe chargé manuellement. Remarque : Enveloppe correspond au paramètre usine.
Remarque : seuls les tiroirs, les bacs et les chargeurs installés sont répertoriés dans ce menu.	

Menu Configurer MF

Option de menu	Description
Configurer MF Cassette Manuel Priorité MF	Détermine quand l'imprimante sélectionne le papier chargé dans le chargeur multifonction. Remarques : <ul style="list-style-type: none"> • Cassette correspond au paramètre usine. • Le paramètre Cassette permet de configurer le chargeur multifonction en tant qu'emplacement d'alimentation automatique. • Lorsque l'option Manuelle est sélectionnée, le chargeur multifonction peut être utilisé uniquement pour les travaux d'impression manuels. • Si le papier est chargé dans le chargeur multifonction et si le paramètre Priorité MF est sélectionné, le papier est chargé en priorité depuis le chargeur multifonction.

Menu Changer format

Option de menu	Description
Changer format Liste complète Hors fonction A5/Statement A4/Lettre US 11 x 17/A3	Utilise le format spécifié à la place du format demandé si celui-ci n'est pas disponible. Remarques : <ul style="list-style-type: none"> • Liste complète correspond au paramètre usine. Tous les changements possibles sont autorisés. • Hors fonction indique qu'aucun changement de format n'est autorisé. • Si vous définissez un format de remplacement, aucun message Changer papier ne s'affiche pendant l'impression.

Menu Texture du papier

Option de menu	Description
Texture normale Lisse Normale Grenée	Indique la texture relative du papier chargé dans un tiroir donné. Remarque : Normale correspond au paramètre usine.
Texture bristol Lisse Normale Grenée	Indique la texture relative du bristol chargé dans un tiroir donné. Remarques : <ul style="list-style-type: none"> • Normale correspond au paramètre usine. • Les paramètres s'affichent uniquement si le format bristol est pris en charge.
Texture transparent Lisse Normale Grenée	Indique la texture relative des transparents chargés dans un tiroir donné. Remarque : Normale correspond au paramètre usine.
Texture papier recyclé Lisse Normale Grenée	Indique la texture relative du papier recyclé chargé dans un tiroir donné. Remarque : Normale correspond au paramètre usine.
Texture étiquettes Lisse Normale Grenée	Indique la texture relative des étiquettes chargées dans un tiroir donné. Remarque : Normale correspond au paramètre usine.
Texture papier qualité Lisse Normale Grenée	Indique la texture relative du papier chargé dans un tiroir donné. Remarque : Grenée correspond au paramètre usine.
Texture enveloppe Lisse Normale Grenée	Indique la texture relative des enveloppes chargées dans un tiroir donné. Remarque : Normale correspond au paramètre usine.

Option de menu	Description
Texture enveloppe grenée Lisse Normale Grenée	Indique la texture relative des enveloppes grenées chargées dans un tiroir donné. Remarque : Grenée correspond au paramètre usine.
Texture papier en-tête Lisse Normale Grenée	Indique la texture relative du papier chargé dans un tiroir donné. Remarque : Normale correspond au paramètre usine.
Texture préimprimée Lisse Normale Grenée	Indique la texture relative du papier chargé dans un tiroir donné. Remarque : Normale correspond au paramètre usine.
Texture papier couleur Lisse Normale Grenée	Indique la texture relative du papier chargé dans un tiroir donné. Remarque : Normale correspond au paramètre usine.
Texture légère Lisse Normale Grenée	Indique la texture relative du papier chargé dans un tiroir donné. Remarque : Normale correspond au paramètre usine.
Texture lourde Lisse Normale Grenée	Indique la texture relative du papier chargé dans un tiroir donné. Remarque : Normale correspond au paramètre usine.
Texture grenée Lisse Normale Grenée	Indique la texture relative du papier chargé dans un tiroir donné. Remarque : Grenée correspond au paramètre usine.
Texture perso <x> Lisse Normale Grenée	Indique la texture relative du papier personnalisé chargé dans un tiroir donné. Remarque : Normale correspond au paramètre usine.

Menu Chargement du papier

Option de menu	Description
Chargement bostols Recto verso Hors fonction	Définit si les impressions recto verso s'appliquent à tous les travaux d'impression qui indiquent Bristol comme type de papier. Remarque : Hors fonction correspond au paramètre usine.
Chargement papier recyclé Recto verso Hors fonction	Définit si les impressions recto verso s'appliquent à tous les travaux d'impression qui indiquent Papier recyclé comme type de papier. Remarque : Hors fonction correspond au paramètre usine.
Chargement étiquettes Recto verso Hors fonction	Définit si les impressions en recto verso s'appliquent à tous les travaux d'impression qui indiquent Etiquettes comme le type de papier. Remarque : Hors fonction correspond au paramètre usine.
Chargement qualité Recto verso Hors fonction	Définit si les impressions recto verso s'appliquent à tous les travaux d'impression qui indiquent Papier qualité comme type de papier. Remarque : Hors fonction correspond au paramètre usine.
Chargement en-tête Recto verso Hors fonction	Définit si les impressions recto verso s'appliquent à tous les travaux d'impression qui indiquent Papier à en-tête comme type de papier. Remarque : Hors fonction correspond au paramètre usine.
Chargement préimprimés Recto verso Hors fonction	Définit si les impressions recto verso s'appliquent à tous les travaux d'impression qui indiquent Papier préimprimé comme type de papier. Remarque : Hors fonction correspond au paramètre usine.
Chargement couleur Recto verso Hors fonction	Définit si les impressions en recto verso s'appliquent à tous les travaux d'impression qui indiquent Papier couleur comme le type de papier. Remarque : Hors fonction correspond au paramètre usine.
Chargement papier léger Recto verso Hors fonction	Définit si les impressions recto verso s'appliquent à tous les travaux d'impression qui indiquent Papier léger comme type de papier. Remarque : Hors fonction correspond au paramètre usine.
Remarques : <ul style="list-style-type: none"> • Recto verso définit par défaut l'impression recto verso de tous les travaux d'impression à moins qu'une impression simple soit sélectionnée à partir de Propriétés d'impression sous Windows ou de la boîte de dialogue Imprimer sous Macintosh. • Si Recto verso est sélectionné, tous les travaux d'impression sont envoyés via le dispositif recto verso, y compris les impressions simples. 	

Option de menu	Description
Chargement papier lourd Recto verso Hors fonction	Définit si les impressions recto verso s'appliquent à tous les travaux d'impression qui indiquent Papier lourd comme type de papier. Remarque : Hors fonction correspond au paramètre usine.
Chargement grené Recto verso Hors fonction	Définit si les impressions recto verso s'appliquent à tous les travaux d'impression qui indiquent Papier grené comme type de papier. Remarque : Hors fonction correspond au paramètre usine.
Chargement perso <x> Recto verso Hors fonction	Définit si les impressions recto verso s'appliquent à tous les travaux d'impression qui indiquent Perso <x> comme type de papier. Remarques : <ul style="list-style-type: none"> Hors fonction correspond au paramètre usine. Chargement perso <x> est disponible uniquement si le type personnalisé est pris en charge.
Remarques : <ul style="list-style-type: none"> Recto verso définit par défaut l'impression recto verso de tous les travaux d'impression à moins qu'une impression simple soit sélectionnée à partir de Propriétés d'impression sous Windows ou de la boîte de dialogue Imprimer sous Macintosh. Si Recto verso est sélectionné, tous les travaux d'impression sont envoyés via le dispositif recto verso, y compris les impressions simples. 	

Menu Types personnalisés

Option de menu	Description
Type perso <x> Papier Bristol Transparent Grené/Chiffon Etiquettes Papier qualité Enveloppe	Associe un type de papier ou de support spécial à un nom Type perso <x> correspondant au paramètre usine ou à un nom personnalisé créé par l'utilisateur via le serveur Web incorporé ou MarkVision Professional. Remarques : <ul style="list-style-type: none"> Papier correspond au paramètre usine. Pour imprimer à partir de cette source, le type de papier personnalisé doit être pris en charge par le tiroir sélectionné ou le chargeur multifonction.
Recyclé Papier Bristol Transparent Grené/Chiffon Etiquettes Papier qualité Enveloppe	Indique un type de papier lorsque le paramètre Recyclé est sélectionné dans les autres menus. Remarques : <ul style="list-style-type: none"> Papier correspond au paramètre usine. Pour imprimer à partir de cette source, le type de papier personnalisé doit être pris en charge par le tiroir sélectionné ou le chargeur multifonction.

Noms personnalisés, menu

Option de menu	Définition
Nom personnalisé <x> <aucun>	Sélectionner un nom personnalisé pour un type de papier. Ce nom remplace un nom Type perso <x> dans les menus de l'imprimante.

Menu Formats de numérisation personnalisés

Option de menu	Description
Format de numérisation personnalisé <x> Nom de la taille de la numérisation Largeur 76 à 360 mm (3 à 14,17 pouces) Hauteur 76 à 360 mm (3 à 14,17 pouces) Orientation Paysage Portrait 2 num./côté Hors fonction En fonction Force rouleau saisie DAA Utilisateur par défaut 30 % 40 % 50 % 60 % 70 % 80 %	Définit un nom de format de numérisation personnalisé et les options. Ce nom remplace le nom Format de numérisation personnalisé <x> dans les menus de l'imprimante. Remarques : <ul style="list-style-type: none"> • 216 mm correspond au paramètre usine utilisé à l'international pour la largeur. 8,5 pouces correspond au paramètre usine utilisé aux Etats-Unis pour la largeur. • 356 mm correspond au paramètre usine utilisé à l'international pour la hauteur. 14 pouces correspond au paramètre usine utilisé aux Etats-Unis pour la hauteur. • Paysage correspond au paramètre usine utilisé pour l'orientation. • Hors fonction correspond au paramètre usine pour les 2 numérisations par côté. • Utilisateur par défaut correspond au paramètre usine pour la force du rouleau de saisie DAA.

Menu Noms de réceptacles personnalisés

Option de menu	Description
Réceptacle standard	Indique un nom personnalisé pour le réceptacle standard.
Réceptacle 1	Indique un nom personnalisé pour le réceptacle 1.

Menu Configuration générale

Ces options de menu permettent de définir la hauteur, la largeur et le sens d'alimentation du format de papier Universel. Le paramètre Format papier Universel correspond à un format de papier défini par l'utilisateur. Ce paramètre est répertorié avec les autres paramètres de format de papier et inclut les options similaires, telles que l'impression recto verso et l'impression de plusieurs pages sur une seule feuille.

Option de menu	Description
Unités de mesure Pouces Millimètres	Indique l'unité de mesure. Remarques : <ul style="list-style-type: none"> • L'unité par défaut pour les Etats-Unis est le pouce. • L'unité internationale par défaut est le millimètre.
Largeur portrait 3 à 17 pouces 76 à 432 mm	Définit la largeur portrait. Remarques : <ul style="list-style-type: none"> • Si la valeur dépasse la largeur maximum, l'imprimante utilise la valeur maximum autorisée. • La valeur 11,69 pouces correspond à l'unité par défaut pour les Etats-Unis. La hauteur en pouces peut être modifiée par incrément de 0,01 pouce. • La valeur 297 mm correspond à l'unité internationale par défaut. La hauteur en millimètres peut être modifiée par incrément de 1 mm.
Hauteur portrait 3 à 17 pouces 76 à 432 mm	Définit la hauteur portrait. Remarques : <ul style="list-style-type: none"> • Si la valeur dépasse la hauteur maximum, l'imprimante utilise la valeur maximum autorisée. • La valeur 17 pouces correspond à l'unité par défaut pour les Etats-Unis. La hauteur en pouces peut être modifiée par incrément de 0,01 pouce. • La valeur 432 mm correspond à l'unité internationale par défaut. La hauteur en millimètres peut être modifiée par incrément de 1 mm.
Sens d'alimentation Bord court Bord long	Indique le sens d'alimentation si le papier peut être chargé dans les deux sens. Remarques : <ul style="list-style-type: none"> • Bord court correspond au paramètre par défaut. • Bord long est affiché uniquement si le bord le plus long est plus court que la largeur maximum du tiroir.

Menu Configuration du réceptacle

Option de menu	Description
Réceptacle Réceptacle standard Réceptacle <x>	Définit le réceptacle par défaut. Remarque : Réceptacle standard correspond au paramètre usine.

Option de menu	Description
Config. réceptacles Boîte aux lettres Chaînage Chaînage optionnel Taper affectation	Indique les options de configuration pour les réceptacles. Remarques : <ul style="list-style-type: none"> • Boîte à lettres correspond au paramètre usine. • Les réceptacles affectés au même nom sont automatiquement chaînés sauf si l'option Chaînage optionnel est sélectionnée. • Le paramètre Boîte aux lettres permet de traiter chaque réceptacle en tant que boîte aux lettres séparée. • Le paramètre Chaînage permet de relier tous les réceptacles disponibles. • Le paramètre Chaînage optionnel permet de relier tous les réceptacles disponibles à l'exception du réceptacle standard et est disponible uniquement lorsque deux réceptacles optionnels minimum sont installés. • Le paramètre Taper affectation permet d'affecter chaque type de papier à un réceptacle ou à un ensemble de réceptacles chaînés.
Type/réceptacle Réc. papier normal Réc. bostols Réc. transparents Réc. papier recyclé Réc. étiquettes Réc. qualité Réc. enveloppes Réc. enveloppes grenées Réc. en-tête Réc. préimprimés Réc. couleur Réc. papier léger Réc. papier lourd Réc. papier grené/chiffon Réc. papier perso <x>	Sélectionne un réceptacle pour chaque type de papier pris en charge. Les sélections disponibles pour chaque type de papier sont les suivantes : Désactivé Réceptacle standard Réceptacle <x> Remarque : Réceptacle standard correspond au paramètre usine.

Menu Rapports

Remarque : lorsque vous sélectionnez une option du menu Rapports, le rapport indiqué s'imprime.

Option de menu	Description
Page des paramètres de menus	Imprime un rapport contenant des informations sur le papier chargé dans les tiroirs, la mémoire installée, le nombre total de pages, les alertes, les délais, la langue du panneau de commandes, l'adresse TCP/IP, l'état des fournitures, l'état de la connexion réseau, ainsi que d'autres informations.
Statistiques du périphérique	Imprime un rapport contenant les statistiques de l'imprimante, notamment des informations sur les fournitures et sur les pages imprimées.

Option de menu	Description
Page de configuration du réseau	<p>Imprime un rapport contenant des informations utiles sur les paramètres de l'imprimante réseau telles que l'adresse TCP/IP.</p> <p>Remarque : cette option est disponible uniquement pour les imprimantes réseau et les imprimantes connectées à des serveurs d'impression.</p>
Page de configuration du réseau <x>	<p>Imprime un rapport contenant des informations utiles sur les paramètres de l'imprimante réseau telles que l'adresse TCP/IP.</p> <p>Remarques :</p> <ul style="list-style-type: none"> • Cette option de menu est disponible uniquement si plusieurs options réseau sont installées. • Cette option est disponible uniquement pour les imprimantes réseau et les imprimantes connectées à des serveurs d'impression.
Page de configuration sans fil	<p>Imprime un rapport contenant des informations sur les paramètres de l'imprimante réseau sans fil telles que l'adresse TCP/IP.</p> <p>Remarques :</p> <ul style="list-style-type: none"> • Cette option de menu est disponible uniquement lorsqu'une carte sans fil est installée et que Lexmark Document Solutions Suite est activé. • cette option est disponible uniquement pour les imprimantes réseau et les imprimantes connectées à des serveurs d'impression.
Liste de raccourcis	<p>Imprime un rapport contenant des informations sur les raccourcis configurés.</p>
Journal des travaux de télécopie	<p>Imprime un rapport contenant des informations sur les 200 dernières télécopies traitées.</p>
Journal des appels de télécopie	<p>Imprime un rapport contenant des informations sur les 100 derniers appels tentés, reçus et bloqués.</p>
Raccourcis des copies	<p>Imprime un rapport contenant des informations sur les raccourcis des copies.</p>
Raccourcis des courriers électroniques	<p>Imprime un rapport contenant des informations sur les raccourcis des courriers électroniques.</p>
Raccourcis des télécopies	<p>Imprime un rapport contenant des informations sur les raccourcis des télécopies.</p>
Raccourcis FTP	<p>Imprime un rapport contenant des informations sur les raccourcis FTP.</p>
Liste des profils	<p>Imprime une liste des profils stockés dans l'imprimante.</p>
Page de configuration NetWare	<p>Imprime un rapport contenant des informations sur les paramètres réseau NetWare.</p> <p>Remarque : cette option est disponible uniquement pour les imprimantes équipées d'un serveur d'impression interne.</p>
Imprimer polices	<p>Imprime un rapport de toutes les polices disponibles pour le langage d'imprimante sélectionné.</p>

Option de menu	Description
Imprimer répertoire	<p>Imprime une liste des ressources stockées sur une carte mémoire flash ou sur un disque dur optionnel.</p> <p>Remarques :</p> <ul style="list-style-type: none"> • La taille du tampon de travail doit être définie sur 100 %. • La carte mémoire flash ou le disque dur de l'imprimante doivent être installés correctement et fonctionner convenablement.
Rapport des actifs	<p>Imprime un rapport contenant des informations sur l'équipement, notamment le numéro de série de l'imprimante et le nom du modèle. Le rapport contient du texte et des codes à barre UPC qui peuvent être analysés par une base de données active.</p>

Menu Réseau/Ports

Menu Carte réseau active

Option de menu	Description
Carte réseau active Auto <liste des cartes réseau disponibles>	<p>Remarques :</p> <ul style="list-style-type: none"> • Auto correspond au paramètre usine. • Cette option de menu apparaît uniquement si une carte optionnelle est installée.

Menus Réseau standard ou Réseau <X>

Remarque : seuls les ports actifs apparaissent dans ce menu : aucun port inactif n'est répertorié.

Option de menu	Description
PCL SmartSwitch En fonction Hors fonction	<p>Permet de configurer l'imprimante afin qu'elle passe automatiquement en mode d'émulation PCL lorsqu'un travail d'impression le requiert, quel que soit le langage par défaut de l'imprimante.</p> <p>Remarques :</p> <ul style="list-style-type: none"> • En fonction correspond au paramètre usine. • Sur Hors fonction, l'imprimante n'analyse pas les données entrantes. • Si l'option est désactivée (Hors fonction) et si PS SmartSwitch, à l'inverse, est activé, l'imprimante utilise l'émulation PostScript. Si PS SmartSwitch est désactivé, elle utilise le langage d'imprimante par défaut spécifié dans le menu Configuration.

Option de menu	Description
<p>PS SmartSwitch En fonction Hors fonction</p>	<p>Permet de configurer l'imprimante afin qu'elle passe automatiquement en mode d'émulation PS lorsqu'un travail d'impression le requiert, quel que soit le langage par défaut de l'imprimante.</p> <p>Remarques :</p> <ul style="list-style-type: none"> • En fonction correspond au paramètre usine. • Sur Hors fonction, l'imprimante n'analyse pas les données entrantes. • Si l'option est désactivée (Hors fonction) et si PCL SmartSwitch, à l'inverse, est activé, l'imprimante utilise l'émulation PCL. Si PCL SmartSwitch est désactivé, elle utilise le langage d'imprimante par défaut spécifié dans le menu Configuration.
<p>Mode NPA Auto Hors fonction</p>	<p>Permet de configurer l'imprimante afin qu'elle effectue le traitement spécial requis pour le mode de communication bidirectionnelle, conformément au protocole NPA.</p> <p>Remarques :</p> <ul style="list-style-type: none"> • Auto correspond au paramètre usine. • La modification de ce paramètre à partir du panneau de commandes et le fait de quitter les menus entraînent le redémarrage de l'imprimante. La sélection de menu est mise à jour.
<p>Tampon réseau Auto De 3 Ko à <taille maximale autorisée></p>	<p>Configure la taille du tampon d'entrée du réseau.</p> <p>Remarques :</p> <ul style="list-style-type: none"> • Auto correspond au paramètre usine. • Cette valeur est modifiable par incrément de 1 Ko. • La taille maximale dépend de la quantité de mémoire de l'imprimante, de la taille des autres mémoires tampon et de la valeur définie pour l'option Economiser ressource (En fonction ou Hors fonction). • Pour augmenter au maximum la taille du tampon réseau, désactivez ou réduisez la taille des tampons parallèle, série et USB. • La modification de ce paramètre à partir du panneau de commandes et le fait de quitter les menus entraînent le redémarrage de l'imprimante. La sélection de menu est mise à jour.

Option de menu	Description
<p>Tampon d'impression</p> <p>Hors fonction En fonction Auto</p>	<p>Stocke temporairement les travaux sur le disque dur de l'imprimante avant de les imprimer. Ce menu s'affiche uniquement si un disque formaté est installé.</p> <p>Remarques :</p> <ul style="list-style-type: none"> • Hors fonction correspond au paramètre usine. • Si cette option est définie sur En fonction, les travaux sont mis en mémoire tampon sur le disque dur de l'imprimante. Cette option de menu s'affiche uniquement lorsqu'un disque formaté est installé et que celui-ci fonctionne correctement. • Si l'option est définie sur Auto, les travaux d'impression sont mis en mémoire tampon uniquement si l'imprimante traite des données provenant d'un autre port. • La modification de ce paramètre à partir du panneau de commandes et le fait de quitter les menus entraînent le redémarrage de l'imprimante. La sélection de menu est mise à jour.
<p>PS binaire Mac</p> <p>Auto En fonction Hors fonction</p>	<p>Permet de configurer l'imprimante afin qu'elle traite les travaux d'impression PostScript binaire Macintosh.</p> <p>Remarques :</p> <ul style="list-style-type: none"> • Auto correspond au paramètre usine. • Si l'option est désactivée, les travaux d'impression sont filtrés à l'aide d'un protocole standard. • Si l'option est activée, l'imprimante traite les travaux d'impression PostScript binaire bruts.
<p>Configuration réseau std</p> <p>Carte réseau TCP/IP IPv6 AppleTalk NetWare LexLink</p> <p>Configuration du réseau <x></p> <p>Rapports ou rapports réseau Carte réseau TCP/IP IPv6 Sans fil AppleTalk NetWare LexLink</p>	<p>Configure les paramètres de l'imprimante pour les travaux envoyés par le biais d'un port réseau.</p> <p>Remarque : le menu Sans fil apparaît uniquement lorsque l'imprimante est connectée à un réseau sans fil.</p>

Menu USB standard

Option de menu	Description
<p>PCL SmartSwitch En fonction Hors fonction</p>	<p>Permet de configurer l'imprimante afin qu'elle passe automatiquement en mode d'émulation PCL lorsqu'un travail d'impression provenant du port USB le requiert, quel que soit le langage par défaut de l'imprimante.</p> <p>Remarques :</p> <ul style="list-style-type: none"> • En fonction correspond au paramètre usine. • Sur Hors fonction, l'imprimante n'analyse pas les données entrantes. • Si l'option est désactivée (Hors fonction) et si le paramètre PS Smartswitch est activé, l'imprimante utilise l'émulation PostScript. Si PS SmartSwitch est désactivé, elle utilise le langage d'imprimante par défaut spécifié dans le menu Configuration.
<p>PS SmartSwitch En fonction Hors fonction</p>	<p>Permet de configurer l'imprimante afin qu'elle passe automatiquement en mode d'émulation PS lorsqu'un travail d'impression provenant du port USB le requiert, quel que soit le langage par défaut de l'imprimante.</p> <p>Remarques :</p> <ul style="list-style-type: none"> • En fonction correspond au paramètre usine. • Sur Hors fonction, l'imprimante n'analyse pas les données entrantes. • Si l'option est désactivée (Hors fonction) et si le paramètre PCL Smartswitch est activé, l'imprimante utilise l'émulation PCL. Si PCL SmartSwitch est désactivé, elle utilise le langage d'imprimante par défaut spécifié dans le menu Configuration.
<p>Mode NPA Auto Hors fonction</p>	<p>Permet de configurer l'imprimante afin qu'elle effectue le traitement spécial requis pour le mode de communication bidirectionnelle, conformément au protocole NPA.</p> <p>Remarques :</p> <ul style="list-style-type: none"> • Auto correspond au paramètre usine. • La modification de ce paramètre à partir du panneau de commandes et le fait de quitter les menus entraînent le redémarrage de l'imprimante. La sélection de menu est mise à jour.

Option de menu	Description
<p>Tampon USB Auto Désactivé De 3 Ko à <taille maximale autorisée></p>	<p>Configure la taille du tampon d'entrée USB.</p> <p>Remarques :</p> <ul style="list-style-type: none"> • Auto correspond au paramètre usine. • Le paramètre Désactivé désactive le tampon d'impression. Tout travail déjà mis en mémoire tampon sur le disque est imprimé avant que le traitement normal des travaux entrants ne reprenne. • Le paramètre de taille du tampon USB est modifiable par incrément de 1 ko. • La taille maximale dépend de la quantité de mémoire de l'imprimante, de la taille des autres tampons de liaison et de la valeur définie pour l'option Economiser ressource (En fonction ou Hors fonction). • Pour augmenter au maximum la taille du tampon USB, désactivez ou réduisez la taille des tampons parallèle, série et réseau. • La modification de ce paramètre à partir du panneau de commandes et le fait de quitter les menus entraînent le redémarrage de l'imprimante. La sélection de menu est mise à jour.
<p>Tampon d'impression Hors fonction En fonction Auto</p>	<p>Stocke temporairement les travaux sur le disque dur de l'imprimante avant de les imprimer.</p> <p>Remarques :</p> <ul style="list-style-type: none"> • Hors fonction correspond au paramètre usine. • Si cette option est définie sur En fonction, les travaux sont mis en mémoire tampon sur le disque dur de l'imprimante. • Si l'option est définie sur Auto, les travaux d'impression sont mis en mémoire tampon uniquement si l'imprimante traite des données provenant d'un autre port. • La modification de ce paramètre à partir du panneau de commandes et le fait de quitter les menus entraînent le redémarrage de l'imprimante. La sélection de menu est mise à jour.
<p>PS binaire Mac Auto Hors fonction En fonction</p>	<p>Permet de configurer l'imprimante afin qu'elle traite les travaux d'impression PostScript binaire Macintosh.</p> <p>Remarques :</p> <ul style="list-style-type: none"> • Auto correspond au paramètre usine. • Si l'option est désactivée, les travaux d'impression sont filtrés à l'aide d'un protocole standard. • Si l'option est activée, l'imprimante traite les travaux d'impression PostScript binaire bruts.
<p>USB avec ENA Adresse ENA Masque de réseau ENA Passerelle ENA</p>	<p>Permet de définir l'adresse réseau, le masque de réseau ou la passerelle de tout serveur d'impression externe auquel l'imprimante est connectée à l'aide d'un câble USB.</p> <p>Remarque : cette option de menu est uniquement disponible si l'imprimante est connectée à un serveur d'impression externe via un port USB.</p>

Menu Rapports réseau

Ce menu est disponible à partir du menu Réseau/Ports :

Réseau/Ports → Réseau standard ou Réseau <x> → Configuration du réseau standard ou Configuration du réseau <x> → Rapports ou Rapports réseau

Option de menu	Description
Imprimer page de configuration Imprimer page de configuration NetWare	Imprime un rapport contenant des informations sur la configuration réseau actuelle. Remarques : <ul style="list-style-type: none">• La page de configuration contient des informations sur les paramètres de l'imprimante réseau telles que l'adresse TCP/IP.• L'option de menu Page de configuration NetWare, qui s'affiche uniquement sur les modèles qui prennent en charge NetWare, contient des informations sur les paramètres NetWare.

Menu Carte réseau

Ce menu est disponible uniquement à partir du menu Réseau/Ports :

Réseau/Ports → Réseau standard ou Réseau <x> → Configuration du réseau standard ou Configuration du réseau <x> → Carte réseau

Option de menu	Description
Afficher l'état de la carte Connectée Déconnectée	Permet d'afficher l'état de la connexion de la carte réseau.
Afficher la vitesse de la carte	Permet d'afficher la vitesse de la carte réseau active actuelle.
Adresse réseau UAA LAA	Permet d'afficher les adresses réseau.
Délai exécution 0–225 secondes	Fixe la durée (en secondes) d'une impression réseau avant son annulation. Remarques : <ul style="list-style-type: none">• 90 secondes correspond au paramètre usine.• La valeur 0 désactive le délai.• Si vous sélectionnez une valeur entre 1 et 9, le paramètre est défini sur 10.
Page d'en-tête Hors fonction En fonction	Permet à l'imprimante d'imprimer une page d'en-tête. Remarque : Hors fonction correspond au paramètre usine.

Menu TCP/IP

Ce menu permet d'afficher ou de définir les paramètres TCP/IP de l'imprimante.

Remarque : ce menu est disponible uniquement pour les modèles fonctionnant en réseau ou les imprimantes connectées à des serveurs d'impression.

Ce menu est disponible uniquement à partir du menu Réseau/Ports :

Réseau/Ports → Réseau standard ou Réseau <x> → Configuration du réseau standard ou Configuration du réseau <x> → TCP/IP

Option de menu	Description
Activer En fonction Hors fonction	Active TCP/IP. Remarque : En fonction correspond au paramètre usine.
Afficher le nom d'hôte	Permet d'afficher le nom d'hôte TCP/IP actuel. Remarque : cette option peut être modifiée uniquement à partir du serveur Web incorporé.
Adresse IP	Permet d'afficher ou de modifier l'adresse TCP/IP actuelle. Remarque : la configuration manuelle de l'adresse IP définit les paramètres Activer DHCP et Activer AutoIP sur Hors fonction. Elle définit également les paramètres Activer BOOTP et Activer RARP sur Hors fonction pour les systèmes prenant en charge BOOTP et RARP.
Masque de réseau	Permet d'afficher ou de modifier le masque de réseau TCP/IP actuel.
Passerelle	Permet d'afficher ou de modifier la passerelle TCP/IP actuelle.
Activer DHCP En fonction Hors fonction	Définit l'adresse DHCP et la configuration d'affectation des paramètres. Remarque : En fonction correspond au paramètre usine.
Activer RARP En fonction Hors fonction	Définit le paramètre d'affectation de l'adresse RARP. Remarque : En fonction correspond au paramètre usine.
Activer BOOTP En fonction Hors fonction	Définit le paramètre d'affectation de l'adresse BOOTP. Remarque : En fonction correspond au paramètre usine.
Activer AutoIP Oui Non	Définit le paramètre de réseau de la configuration zéro. Remarque : Oui correspond au paramètre usine.
Activer FTP/TFTP Oui Non	Active le serveur FTP intégré, ce qui permet d'envoyer des fichiers à l'imprimante via le Protocole de transfert de fichiers. Remarque : Oui correspond au paramètre usine.
Activer le serveur HTTP Oui Non	Active le serveur Web intégré (serveur Web incorporé). Une fois le serveur activé, l'imprimante peut être contrôlée et gérée à distance via un navigateur Web. Remarque : Oui correspond au paramètre usine.
Adresse du serveur DNS	Permet d'afficher ou de modifier l'adresse actuelle du serveur DNS.
Activer DDNS/MDNS	Permet d'afficher ou de modifier l'adresse actuelle du serveur DDNS/MDNS.
Adresse du serveur WINS	Permet d'afficher ou de modifier l'adresse actuelle du serveur WINS.

Menu IPv6

Ce menu permet d'afficher ou de définir les paramètres Internet Protocol Version 6 (IPv6).

Remarque : ce menu est disponible uniquement pour les modèles fonctionnant en réseau ou les imprimantes connectées à des serveurs d'impression.

Ce menu est disponible uniquement à partir du menu Réseau/Ports :

Réseau/Ports → Réseau standard ou Réseau <x> → Configuration du réseau standard ou Configuration du réseau <x> → IPv6

Option de menu	Description
Activer IPv6 En fonction Hors fonction	Active IPv6 sur l'imprimante. Remarque : En fonction correspond au paramètre usine.
Configuration auto. En fonction Hors fonction	Indique si l'adaptateur réseau accepte les entrées de configuration de l'adresse IPv6 automatiques fournies par un routeur. Remarque : En fonction correspond au paramètre usine.
Afficher le nom d'hôte Afficher l'adresse Voir adresse routeur	Permet d'afficher le paramètre actuel. Remarque : ces paramètres peuvent être modifiés uniquement à partir du serveur Web incorporé.
Activer DHCPv6 En fonction Hors fonction	Active DHCPv6 sur l'imprimante. Remarque : En fonction correspond au paramètre usine.

Menu Sans fil

Ce menu permet d'afficher ou de configurer les paramètres du serveur d'impression interne sans fil.

Remarque : ce menu est disponible uniquement pour les modèles connectés à un réseau sans fil.

Il est uniquement disponible à partir du menu Réseau/Ports :

Réseau/Ports → Réseau <x> → Configuration du réseau <x> → Sans fil

Option de menu	Description
Mode réseau Infrastructure Ad hoc	Définit le mode réseau. Remarques : <ul style="list-style-type: none">Le mode infrastructure permet à l'imprimante d'accéder à un réseau via un point d'accès.Ad hoc correspond au paramètre usine. Le mode ad hoc configure l'imprimante pour la mise en réseau sans fil avec un ordinateur.
Compatibilité 802.11n 802.11b/g 802.11b/g/n	Définit la norme sans fil pour le réseau sans fil.

Option de menu	Description
Choisir un réseau <liste des réseaux disponibles>	Permet de sélectionner un réseau disponible pour l'imprimante.
Afficher la qualité du signal	Permet d'afficher la qualité de la connexion sans fil.
Afficher le mode de sécurité	Permet d'afficher la méthode de cryptage pour la connexion sans fil. Désactivé indique que le réseau sans fil n'est pas crypté.

Menu AppleTalk

Ce menu est disponible uniquement à partir du menu Réseau/Ports :

Réseau/Ports → **Réseau standard** ou **Réseau <x>** → **Configuration du réseau standard** ou **Configuration du réseau <x>** → **AppleTalk**

Option de menu	Description
Activer Oui Non	Active la prise en charge de AppleTalk. Remarque : Oui correspond au paramètre usine.
Afficher le nom	Affiche le nom de connexion AppleTalk attribué. Remarque : ce nom peut être modifié uniquement à partir du serveur Web incorporé.
Afficher l'adresse	Affiche l'adresse AppleTalk attribuée. Remarque : cette adresse peut être modifiée uniquement à partir du serveur Web incorporé.
Définir la zone <liste des zones disponibles sur le réseau>	Fournit la liste des zones AppleTalk disponibles sur le réseau. Remarque : le paramètre par défaut est la zone par défaut pour le réseau. Si aucune zone par défaut n'existe, la zone signalée par le symbole * correspond au paramètre par défaut.

Menu NetWare

Ce menu est disponible à partir du menu Réseau/Ports :

Réseau/Ports → **Réseau standard** ou **Réseau <x>** → **Configuration du réseau standard** ou **Configuration du réseau <x>** → **NetWare**

Option de menu	Description
Activer Oui Non	Active la prise en charge de NetWare. Remarque : Non correspond au paramètre usine.
Afficher le nom de connexion	Permet d'afficher le nom de connexion NetWare attribué. Remarque : cette option peut être modifiée uniquement à partir du serveur Web incorporé.
Mode d'impression	Permet d'afficher le mode d'impression NetWare attribué. Remarque : cette option peut être modifiée uniquement à partir du serveur Web incorporé.

Option de menu	Description
Numéro du réseau	Permet d'afficher la référence réseau NetWare attribuée. Remarque : cette option peut être modifiée uniquement à partir du serveur Web incorporé.
Sélectionner les environnements SAP Ethernet 802.2 Ethernet 802.3 Ethernet Type II Ethernet SNAP	Active le paramètre d'environnement Ethernet. Remarque : En fonction correspond au paramètre usine pour toutes les options de menu.
Rafale de paquets Oui Non	Réduit le trafic réseau en permettant le transfert et la prise en charge de plusieurs paquets de données en provenance et à destination du serveur NetWare. Remarque : Oui correspond au paramètre usine.
Mode NSQ/GSQ Oui Non	Définit le paramètre Mode NSQ/GSQ. Remarque : Oui correspond au paramètre usine.

Menu LexLink

Ce menu est disponible à partir du menu Réseau/Ports :

Réseau/Ports → **Réseau standard** ou **Réseau <x>** → **Configuration du réseau standard** ou **Configuration du réseau <x>** → **Menu LexLink**

Option de menu	Description
Activer En fonction Hors fonction	Active la prise en charge de LexLink. Remarque : Hors fonction correspond au paramètre usine.
Afficher le surnom	Permet d'afficher le surnom LexLink attribué. Remarque : le surnom LexLink peut être modifié uniquement à partir du serveur Web incorporé.

Menu Configuration SMTP

Ce menu permet de configurer le serveur SMTP.

Option de menu	Description
Passerelle SMTP principale Port de la passerelle SMTP principale Passerelle SMTP secondaire Port de la passerelle SMTP secondaire	Définit les informations du port pour le serveur SMTP. Remarque : 25 correspond au port de la passerelle SMTP par défaut.
Délai SMTP 5-30	Définit le délai (en secondes) avant que le serveur n'arrête d'essayer d'envoyer le message électronique. Remarque : 30 secondes correspond au paramètre usine.

Option de menu	Description
<p>Adresse de réponse</p> <p>Utiliser SSL</p> <ul style="list-style-type: none"> Désactivé Négocier Obligatoire 	<p>Permet d'indiquer des informations sur le serveur. Cette option de menu est obligatoire.</p> <p>Remarques :</p> <ul style="list-style-type: none"> • La zone Message est limitée à 512 caractères. • Désactivé correspond au paramètre usine de Utiliser SSL.
<p>Authentification du serveur SMTP</p> <ul style="list-style-type: none"> Aucune authentification requise Connexion/Ordinaire CRAM-MD5 Digest-MD5 NTLM Kerberos 5 	<p>Précise le type d'authentification utilisateur nécessaire pour les privilèges de numérisation vers courrier électronique.</p> <p>Remarque : Aucune identification requise correspond au paramètre usine</p>
<p>E-mail du périphérique</p> <ul style="list-style-type: none"> Aucun Utiliser informations d'authentif. SMTP du périphérique <p>E-mail de l'utilisateur</p> <ul style="list-style-type: none"> Aucun Utiliser informations d'authentif. SMTP du périphérique Utiliser le mot de passe et l'ID utilisateur de la session E-mail/mot de passe de session Message utilisateur <p>ID utilisateur du périphérique</p> <p>Mot de passe du périphérique</p> <p>Kerberos 5 Realm</p> <p>Domaine NTLM</p>	<p>Permet d'indiquer des informations sur le serveur de messagerie.</p> <p>Remarques :</p> <ul style="list-style-type: none"> • Les zones Message sont limitées à 512 caractères. • Aucun correspond au paramètre usine des options E-mail du périphérique et de E-mail de l'utilisateur.

Menu Sécurité

Menu Divers

Option de menu	Description
<p>Connexions à partir du panneau de commandes</p> <ul style="list-style-type: none">Echecs de connexionDélai avant échecDurée de verrouillageDélai de connexion à partir du panneauDélai de connexion à distance	<p>Limite le nombre et le délai des tentatives de connexion échouées à partir du panneau de commandes de l'imprimante avant que <i>tous</i> les utilisateurs ne soient bloqués.</p> <p>Remarques :</p> <ul style="list-style-type: none">• Echecs de connexion définit le nombre de tentatives de connexions échouées avant que les utilisateurs ne soient bloqués. Les paramètres sont compris entre 1 et 50. 3 tentatives correspond au paramètre usine.• Délai avant échec définit le délai pendant lequel les tentatives de connexion échouées peuvent être effectuées avant que les utilisateurs ne soient bloqués. Les paramètres sont compris entre 1 et 60 minutes. 5 minutes correspond au paramètre usine.• Durée de verrouillage définit la durée pendant laquelle les utilisateurs sont bloqués après avoir dépassé la limite d'échecs de connexion. Les paramètres sont compris entre 0 et 60 minutes. 5 minutes correspond au paramètre usine. 0 indique que l'imprimante n'impose aucune durée de verrouillage.• Délai de connexion à partir du panneau définit la durée pendant laquelle l'imprimante reste en attente sur l'écran d'accueil avant de déconnecter automatiquement l'utilisateur. Les paramètres sont compris entre 1 et 900 secondes. 300 secondes correspond au paramètre usine.

Option de menu	Description
Connexions à distance Echecs de connexion Délai avant échec Durée de verrouillage Délai de connexion	Limite le nombre et le délai des tentatives de connexion échouées à partir d'un ordinateur avant que <i>tous</i> les utilisateurs distants ne soient bloqués. Remarques : <ul style="list-style-type: none"> • Echecs de connexion définit le nombre de tentatives de connexions échouées avant que les utilisateurs ne soient bloqués. Les paramètres sont compris entre 1 et 50. 3 tentatives correspond au paramètre usine. • Délai avant échec définit le délai pendant lequel les tentatives de connexion échouées peuvent être effectuées avant que les utilisateurs ne soient bloqués. Les paramètres sont compris entre 1 et 60 minutes. 5 minutes correspond au paramètre usine. • Durée de verrouillage définit la durée pendant laquelle un utilisateur est bloqué après avoir dépassé la limite d'échecs de connexion. Les paramètres sont compris entre 0 et 60 minutes. 5 minutes correspond au paramètre usine. 0 indique que l'imprimante n'impose aucune durée de verrouillage. • Délai de connexion définit la durée pendant laquelle l'interface distante reste en attente avant de déconnecter automatiquement l'utilisateur. Les paramètres sont compris entre 1 et 900 secondes. 300 secondes correspond au paramètre usine.

Menu Impression confidentielle

Option de menu	Description
PIN non valide maximum Hors fonction 2 – 10	Limite le nombre de codes PIN non valides qu'il est possible de saisir. Remarques : <ul style="list-style-type: none"> • Hors fonction correspond au paramètre usine. • Cette option s'affiche uniquement si l'imprimante est équipée d'un disque dur. • Lorsque le nombre limite est atteint, les travaux correspondant au nom d'utilisateur et au code PIN sont supprimés.
Fin du travail d'impression Hors fonction 1 heure 4 heures 24 heures 1 semaine	Limite le délai pendant lequel un travail d'impression confidentiel reste dans l'imprimante avant d'être supprimé. Remarques : <ul style="list-style-type: none"> • Hors fonction correspond au paramètre usine. • Si le paramètre Fin du travail d'impression est modifié alors que des travaux confidentiels se trouvent sur la RAM de l'imprimante ou sur le disque dur de l'imprimante, l'ancienne valeur par défaut du délai d'expiration de ces travaux d'impression est conservée. • Si l'imprimante est mise hors tension, tous les travaux confidentiels conservés sur la RAM de l'imprimante sont supprimés.

Menu Effacement du disque

Option de menu	Description
Mode d'effacement	Configure le mode d'effacement sur Auto, Manuel ou Hors fonction
Méthode automatique Passage unique Passages multiples	<p>L'effacement du disque efface <i>uniquement</i> les données du travail d'impression qui <i>n'est pas</i> actuellement utilisé par le fichier système du disque dur de l'imprimante. Toutes les données permanentes stockées sur le disque dur de l'imprimante sont préservées, telles que les polices téléchargées, les macros ou les travaux suspendus.</p> <p>Remarques :</p> <ul style="list-style-type: none"> • Cette option de menu s'affiche uniquement si le disque dur, installé sur l'imprimante, est formaté et non défectueux. • Passage unique correspond au paramètre par défaut. • Les informations hautement confidentielles doivent être effacées en utilisant <i>uniquement</i> la méthode Passages multiples.
Méthode manuelle Passage unique Passages multiples	<p>L'effacement du disque efface <i>uniquement</i> les données du travail d'impression qui <i>n'est pas</i> actuellement utilisé par le fichier système du disque dur de l'imprimante. Toutes les données permanentes stockées sur le disque dur de l'imprimante sont préservées, telles que les polices téléchargées, les macros ou les travaux suspendus.</p> <p>Les effacements manuel et programmé permettent au fichier système de réutiliser l'espace disque marqué sans avoir à l'effacer au préalable.</p> <p>Remarques :</p> <ul style="list-style-type: none"> • Cette option de menu s'affiche uniquement si le disque dur, installé sur l'imprimante, est formaté et non défectueux. • Passage unique correspond au paramètre par défaut. • Les informations hautement confidentielles doivent être effacées en utilisant <i>uniquement</i> la méthode Passages multiples.
Méthode programmée Passage unique Passages multiples	<p>L'effacement du disque efface <i>uniquement</i> les données du travail d'impression qui <i>n'est pas</i> actuellement utilisé par le fichier système du disque dur de l'imprimante. Toutes les données permanentes stockées sur le disque dur de l'imprimante sont préservées, telles que les polices téléchargées, les macros ou les travaux suspendus.</p> <p>Les effacements manuel et programmé permettent au fichier système de réutiliser l'espace disque marqué sans avoir à l'effacer au préalable.</p> <p>Remarques :</p> <ul style="list-style-type: none"> • Cette option de menu s'affiche uniquement si le disque dur, installé sur l'imprimante, est formaté et non défectueux. • Passage unique correspond au paramètre par défaut. • Les informations hautement confidentielles doivent être effacées en utilisant <i>uniquement</i> la méthode Passages multiples. • Les effacements programmés sont lancés <i>sans</i> que s'affiche à l'écran un message de confirmation ou d'avertissement.

Menu Journal d'audit de sécurité

Option de menu	Description
Exporter journal	Permet à un utilisateur autorisé d'exporter le journal de sécurité. Remarques : <ul style="list-style-type: none"> • Pour exporter le journal depuis le panneau de commandes de l'imprimante, un lecteur Flash doit être connecté à l'imprimante. • Le journal peut être téléchargé sur un ordinateur à partir du serveur Web incorporé.
Supprimer journal Oui Non	Indique si les journaux d'audit seront supprimés. Remarque : Suppr. maintenant correspond au paramètre usine.
Configurer journal Activer audit Activer Syslog distant Serveur Syslog distant Port Syslog distant Méthode de comm. avec le serveur Syslog distant Fonction du Syslog distant	Indique les journaux d'audit créés et la façon dont ils sont créés.

Menu Définir date/heure

Option de menu	Description
Date et heure actuelles	Vous permet d'afficher les paramètres date et heure pour l'imprimante.
Définir heure/date manuellement <date/heure d'entrée>	Remarque : le paramètre Date/heure est défini au format AAAA-MM-JJ HH:MM.
Fuseau horaire <liste des fuseaux horaires>	Remarque : GMT correspond au paramètre usine.
Observer auto l'heure d'été En fonction Hors fonction	Remarque : En fonction correspond au paramètre usine et utilise le paramètre Heure d'été associé au paramètre Fuseau horaire.
Réglage fuseau horaire personnalisé	Définit votre fuseau horaire.
Activer NTP En fonction Hors fonction	Active le protocole NTP (Network Time Protocol), qui synchronise les horloges des périphériques situés sur un réseau. Remarque : En fonction correspond au paramètre usine.

Menu Paramètres

Menu Paramètres généraux

Option de menu	Description
Langue d'affichage Anglais Français Allemand Italien Espagnol Danois Norvégien Néerlandais Suédois Portugais Finnois Russe Polonais Hongrois Turc Tchèque Chinois simplifié Chinois traditionnel Coréen Japonais	Permet de configurer la langue qui apparaît à l'écran. Remarque : certaines langues peuvent ne pas être disponibles sur toutes les imprimantes.
Mode Eco Hors fonction Energie Energie/Papier Papier	Economise la quantité d'énergie, de papier ou de support spécial utilisée. Remarques : <ul style="list-style-type: none">• Hors fonction correspond au paramètre usine. Hors fonction permet de restaurer tous les paramètres usine de l'imprimante.• Le paramètre Energie permet d'économiser le courant utilisé par l'imprimante. La performance de l'imprimante peut être altérée mais pas sa qualité d'impression.• Le paramètre Papier permet de réduire la quantité de papier et de support spécial utilisés lors d'un travail d'impression. La performance de l'imprimante peut être altérée mais pas sa qualité d'impression.• Le paramètre Energie/Papier permet d'économiser la quantité de courant, de papier et de support spécial utilisés.
Exécuter la configuration initiale Oui Non	Indique à l'imprimante de lancer l'assistant de configuration. Remarques : <ul style="list-style-type: none">• Oui correspond au paramètre usine.• Après avoir exécuté l'assistant de configuration en sélectionnant Terminé sur l'écran permettant de choisir votre pays, Non devient le paramètre par défaut.

Option de menu	Description
Formats de papier Etats-Unis Unité de mesure	Remarques : <ul style="list-style-type: none"> • Le paramètre d'origine est déterminé par le pays sélectionné dans l'assistant de configuration initial. • La modification de ce paramètre permet de changer le paramètre Unité de mesure dans le menu Configuration universelle ainsi que le paramètre par défaut de chaque source d'alimentation dans le menu Format/Type de papier.
Eclairage Mode Normal/Veille <ul style="list-style-type: none"> • Vif • Faible • Hors fonction Economie énergie <ul style="list-style-type: none"> • Vif • Faible • Hors fonction 	Définit le type d'éclairage du réceptacle optionnel. Remarques : <ul style="list-style-type: none"> • En mode Normal/Veille, Vif correspond au paramètre usine. • En mode Economie énergie, Faible correspond au paramètre usine.
Alertes Réglage avertisseur Alarme cartouche Alarme agrafes Alarme perforatrice	Permet de définir le déclenchement d'une alarme lorsque l'imprimante requiert l'intervention d'un opérateur. Les sélections disponibles pour chaque type d'alarme sont les suivantes : Hors fonction Simple Continu Remarques : <ul style="list-style-type: none"> • Simple correspond au paramètre usine par défaut pour Réglage avertisseur. Simple : l'imprimante émet trois signaux sonores brefs. • Hors fonction correspond au paramètre par défaut pour Alarme agrafes et Alarme cartouche. Sur Hors fonction, aucune alarme ne se déclenche. • Continu : l'imprimante émet des séries de trois signaux sonores toutes les dix secondes. • L'alarme agrafes est disponible uniquement lorsque l'unité de finition est installée. • L'alarme de la perforatrice s'affiche uniquement lorsqu'une unité de finition optionnelle comprenant une perforatrice est installée.
Délais Mode Veille	Détermine le délai durant lequel l'imprimante est en mode Veille.

Option de menu	Description
<p>Délais Economie énergie 1 - 240 min</p>	<p>Fixe le délai entre l'impression d'un travail et le passage de l'imprimante en mode Economie énergie.</p> <p>Remarques :</p> <ul style="list-style-type: none"> • 30 minutes correspond au paramètre usine. • Les paramètres de valeur plus faible permettent d'économiser de l'énergie mais nécessitent un temps de préchauffage plus long. • Sélectionnez le paramètre de valeur plus faible si votre imprimante est branchée sur le même circuit électrique que l'éclairage de la pièce et que vous remarquez des baisses de tension. • Si l'imprimante fonctionne en permanence, sélectionnez une valeur élevée. La plupart du temps, ce réglage permet de garder l'imprimante prête à imprimer avec un temps de préchauffage réduit.
<p>Délais Délai d'affichage 15 - 300 sec</p>	<p>Fixe le délai (en secondes) pendant lequel l'imprimante attend avant de retourner à l'état Prêt.</p> <p>Remarque : 30 secondes correspond au paramètre usine.</p>
<p>Délais Délai d'impression Désactivé 1 - 255 sec</p>	<p>Fixe le délai (en secondes) pendant lequel l'imprimante attend un message de fin de travail avant d'annuler le reste de l'impression.</p> <p>Remarques :</p> <ul style="list-style-type: none"> • 90 secondes correspond au paramètre usine. • Lorsque le délai expire, l'imprimante termine l'impression de la page qui se trouve encore dans l'imprimante et vérifie si d'autres travaux d'impression sont en attente. • L'option Délai d'impression est disponible uniquement lorsque vous utilisez l'émulation PCL. Ce paramètre n'a aucune incidence sur les travaux imprimés en mode d'émulation PostScript.
<p>Délais Délai d'attente Désactivé 15 - 65 535 sec</p>	<p>Fixe le délai (en secondes) pendant lequel l'imprimante peut recevoir des données supplémentaires avant l'annulation d'un travail.</p> <p>Remarques :</p> <ul style="list-style-type: none"> • 40 secondes correspond au paramètre usine. • Le paramètre Délai d'attente est disponible uniquement lorsque l'imprimante utilise le mode d'émulation PostScript. Ce paramètre n'a aucune incidence sur les travaux d'impression avec l'émulation PCL ou PPDS.
<p>Délais Délai conserv. trav. 5 – 255 sec</p>	<p>Fixe le délai pendant lequel l'imprimante attend l'intervention d'un utilisateur avant de suspendre l'impression des travaux nécessitant des ressources non disponibles et passer à l'impression des autres documents dans la file d'attente.</p> <p>Remarques :</p> <ul style="list-style-type: none"> • 30 secondes correspond au paramètre usine. • Cette option de menu s'affiche uniquement lorsque l'imprimante est équipée d'un disque dur.
<p>Récupération d'impression Auto continu Désactivé 5 – 255 sec</p>	<p>Permet à l'imprimante de poursuivre l'impression lors de certaines situations hors-ligne non résolues dans le délai spécifié.</p> <p>Remarque : Désactivé correspond au paramètre usine.</p>

Option de menu	Description
<p>Récupération d'impression</p> <ul style="list-style-type: none"> Correction bourrage Auto En fonction Hors fonction 	<p>Indique si l'imprimante doit réimprimer les pages bloquées à la suite d'un bourrage papier.</p> <p>Remarques :</p> <ul style="list-style-type: none"> • Auto correspond au paramètre usine. L'imprimante réimprime les pages à la suite d'un bourrage papier sauf si la mémoire utilisée pour suspendre ces pages est requise pour d'autres travaux d'impression. • Sur En fonction, l'imprimante réimprime toujours les pages bloquées suite à un bourrage. • Sur Hors fonction, l'imprimante ne réimprime jamais les pages bloquées suite à un bourrage.
<p>Récupération d'impression</p> <ul style="list-style-type: none"> Protection page Hors fonction En fonction 	<p>Permet l'impression de pages difficiles à imprimer.</p> <p>Remarques :</p> <ul style="list-style-type: none"> • Hors fonction correspond au paramètre usine. Sur Hors fonction l'imprimante imprime partiellement une page si la mémoire est insuffisante pour traiter la page entièrement. • Sur En fonction, l'imprimante traite et imprime la page en entier.
<p>Paramètres usine</p> <ul style="list-style-type: none"> Ne pas restaurer Restaurer maintenant 	<p>Rétablit les paramètres usine de l'imprimante.</p> <p>Remarques :</p> <ul style="list-style-type: none"> • Ne pas restaurer correspond au paramètre usine. Cette valeur permet de conserver les paramètres définis par l'utilisateur. • La valeur Restaurer maintenant permet de restaurer tous les paramètres usine de l'imprimante à l'exception des paramètres du menu Réseau/Ports. L'ensemble des ressources téléchargées stockées dans la mémoire vive est supprimé. Cette suppression n'affecte pas les ressources téléchargées stockées dans la mémoire flash ou sur le disque dur de l'imprimante.

Menu Paramètres de copie

Option de menu	Description
<p>Contenu</p> <ul style="list-style-type: none"> Texte/Photo Photo Image imprimée Texte 	<p>Indique le type de contenu du travail de copie.</p> <p>Remarques :</p> <ul style="list-style-type: none"> • Texte/Photo correspond au paramètre usine. Texte/Photo : à utiliser lorsque les documents d'origine sont composés d'un mélange de texte et de graphiques ou d'images. • Photographie : indique au scanner de porter une attention particulière aux graphiques et aux images. Ce paramètre augmente la durée de numérisation, mais permet de mieux reproduire toute la gamme dynamique des tons du document d'origine. La quantité d'informations enregistrées est plus importante. • Image imprimée : à utiliser lorsque les travaux sont essentiellement composés d'images. Image imprimée convertit les images en demi-tons. La conversion en demi-tons donne une image en niveaux de gris ou en couleur imprimable car elle est transformée en une série de petits points avec un nombre de couleurs limité. • Texte : accentue le texte haute résolution, précis et noir sur un arrière-plan vierge et blanc.
<p>Faces (recto verso)</p> <ul style="list-style-type: none"> Recto sur recto Recto sur recto verso Recto verso sur recto Recto verso sur recto verso 	<p>Détermine si un document d'origine est recto verso (deux faces) ou recto (une face) et précise également si la copie doit être recto verso ou recto.</p> <p>Remarques :</p> <ul style="list-style-type: none"> • Recto sur recto : la page d'origine est un document d'une page (recto). La copie sera un document d'une page (recto). • Recto sur recto/verso : la page d'origine est un document d'une page (recto). La page copiée sera un document recto verso. Par exemple, si le document d'origine comprend six pages, la copie sera composée de trois pages, imprimées sur chaque face. • Recto/verso sur recto : la page d'origine est un document recto verso. La page copiée sera un document d'une seule page (recto). Par exemple, si le brouillon d'origine comprend trois pages avec une image sur chaque côté, la copie sera alors composée de six pages avec une seule image sur chaque recto de feuille. • Recto verso sur r/v : la page d'origine est un document recto verso. La copie sera la reproduction exacte du document d'origine.
<p>Economie papier</p> <ul style="list-style-type: none"> Hors fonction 2 sur 1 Portrait 2 sur 1 Paysage 4 sur 1 Portrait 4 sur 1 Paysage 	<p>Imprime deux ou quatre pages d'un document original sur la même page.</p> <p>Remarque : Hors fonction correspond au paramètre usine.</p>

Option de menu	Description
Assemblage En fonction Hors fonction	Imprime les pages d'un travail d'impression en respectant l'ordre défini lors de l'impression de plusieurs exemplaires de ce travail. Remarque : En fonction correspond au paramètre usine.
Agrafeuse	Active l'agrafage
Format d'origine Lettre US Légal US Exécutive US Folio Statement Universel 4 x 6 po. 3 x 5 po. Carte de visite Format de numérisation personnalisé <x> A4 A5 Oficio (Mexico) A6 JIS B5 Original livre Détection auto du format Mixte Lettre US/Légal US	Détermine le format du document d'origine.
Copier vers alimentation Tiroir <x> Chargeur feuille simple Chargeur multifeuille Adaptation automatique du format	Indique la source d'alimentation papier pour les travaux de copie. Remarque : le tiroir 1 correspond au paramètre usine.
Séparateurs de transparent En fonction Hors fonction	Place une feuille de papier entre les transparents. Remarque : En fonction correspond au paramètre usine.
Séparateurs Aucun Entre copies Entre travaux Entre pages	Place une feuille de papier entre les pages, copies ou travaux selon la valeur sélectionnée. Remarque : Aucun correspond au paramètre usine.
Alim. séparateur Tiroir <x> Chargeur manuel Chargeur d'enveloppes	Détermine une alimentation.
Intensité 1 – 9	Détermine le niveau d'intensité pour le travail de copie.

Option de menu	Description
Réceptacle Réceptacle standard Réceptacle <x>	Détermine le réceptacle qui recevra la copie après l'impression.
Nombre de copies	Détermine le nombre de copies pour le travail de copie.
En-tête/pied de page En haut à gauche En haut à gauche Hors fonction Date/Heure Numéro de page Numéro Bates Personnalisation du texte Imprimer sur Toutes les pages Première page uniquement Toutes les pages sauf la première Entrer un texte personnalisé	Spécifie les informations d'en-tête/de pied de page apparaissant en haut à gauche de la page. Remarques : <ul style="list-style-type: none"> • En fonction correspond au paramètre usine pour En haut à gauche. • Toutes les pages correspond au paramètre usine pour Imprimer sur.
En-tête/pied de page En haut au milieu En haut au milieu Hors fonction Date/Heure Numéro de page Numéro Bates Personnalisation du texte Imprimer sur Toutes les pages Première page uniquement Toutes les pages sauf la première Entrer un texte personnalisé	Spécifie les informations d'en-tête/de pied de page apparaissant en haut au milieu de la page. Remarques : <ul style="list-style-type: none"> • Hors fonction correspond au paramètre usine pour En haut au milieu. • Toutes les pages correspond au paramètre usine pour Imprimer sur.
En-tête/pied de page En haut à droite En haut à droite Hors fonction Date/Heure Numéro de page Numéro Bates Personnalisation du texte Imprimer sur Toutes les pages Première page uniquement Toutes les pages sauf la première Entrer un texte personnalisé	Spécifie les informations d'en-tête/de pied de page apparaissant en haut à droite de la page. Remarques : <ul style="list-style-type: none"> • Hors fonction correspond au paramètre usine pour En haut à droite. • Toutes les pages correspond au paramètre usine pour Imprimer sur.

Option de menu	Description
<p>En-tête/pied de page En bas à gauche En bas à gauche Hors fonction Date/Heure Numéro de page Numéro Bates Personnalisation du texte Imprimer sur Toutes les pages Première page uniquement Toutes les pages sauf la première Entrer un texte personnalisé</p>	<p>Spécifie les informations d'en-tête/de pied de page apparaissant en haut à gauche de la page.</p> <p>Remarques :</p> <ul style="list-style-type: none"> • Hors fonction correspond au paramètre usine pour En bas à gauche. • Toutes les pages correspond au paramètre usine pour Imprimer sur.
<p>En-tête/pied de page En bas au milieu En bas au milieu Hors fonction Date/Heure Numéro de page Numéro Bates Personnalisation du texte Imprimer sur Toutes les pages Première page uniquement Toutes les pages sauf la première Entrer un texte personnalisé</p>	<p>Spécifie les informations d'en-tête/de pied de page apparaissant en bas au milieu de la page.</p> <p>Remarques :</p> <ul style="list-style-type: none"> • Hors fonction correspond au paramètre usine pour En bas au milieu. • Toutes les pages correspond au paramètre usine pour Imprimer sur.
<p>En-tête/pied de page En bas à droite En bas à droite Hors fonction Date/Heure Numéro de page Numéro Bates Personnalisation du texte Imprimer sur Toutes les pages Première page uniquement Toutes les pages sauf la première Entrer un texte personnalisé</p>	<p>Spécifie les informations d'en-tête/de pied de page apparaissant en bas à droite de la page.</p> <p>Remarques :</p> <ul style="list-style-type: none"> • Hors fonction correspond au paramètre usine pour En bas à droite. • Toutes les pages correspond au paramètre usine pour Imprimer sur.

Option de menu	Description
Fond de page Hors fonction Confidentiel Copie Brouillon Urgent Personnalisé	Détermine le texte superposé qui est imprimé sur chaque page de la copie. Remarque : Hors fonction correspond au paramètre usine.
Fond de page personnalisé	Détermine la superposition personnalisée du texte.
Autoriser les priorités pour les copies En fonction Hors fonction	Permet d'interrompre un travail d'impression pour copier une page ou un document. Remarque : En fonction correspond au paramètre usine.
Numérisation travail personnalisé En fonction Hors fonction	Permet de copier, dans un même travail de copie, un document comprenant plusieurs formats de papier.
Autoriser l'enregistrement d'un raccourci En fonction Hors fonction	Permet d'enregistrer les paramètres de copie personnalisés en tant que raccourcis. Remarque : En fonction correspond au paramètre usine.
Retrait arrière-plan -4 à 4	Règle la quantité d'arrière-plan visible sur une copie.

Menu Paramètres de télécopie

Menu Mode Télécopie (Configuration télécopie analogique)

Le mode Configuration télécopie analogique envoie la télécopie par le biais d'une ligne téléphonique.

Paramètres généraux de télécopie

Option de menu	Description
<p>Page de couverture fax</p> <ul style="list-style-type: none"> Page de couverture fax <ul style="list-style-type: none"> Hors fonction par défaut En fonction par défaut Ne jamais utiliser Toujours utiliser Inclure le champ A <ul style="list-style-type: none"> En fonction Hors fonction Inclure le champ De <ul style="list-style-type: none"> En fonction Hors fonction A partir de Inclure le champ Message <ul style="list-style-type: none"> En fonction Hors fonction Message Inclure le logo <ul style="list-style-type: none"> En fonction Hors fonction Inclure le pied de page <x> <ul style="list-style-type: none"> Pied de page <x> 	<p>Configure la page de couverture de la télécopie.</p> <p>Remarque : Hors fonction correspond au paramètre usine pour toutes les options de la page de couverture de la télécopie.</p>
<p>Nom du poste</p>	<p>Précise le nom de la télécopie dans l'imprimante.</p>
<p>Nom du poste</p>	<p>Indique un numéro associé à la télécopie.</p>
<p>Identification de poste</p> <ul style="list-style-type: none"> Nom du poste Nom du poste 	<p>Précise le nom de la télécopie.</p>
<p>Activer l'envoi manuel de télécopie</p> <ul style="list-style-type: none"> En fonction Hors fonction 	<p>Définit l'imprimante pour envoyer uniquement des télécopies de manière manuelle, ce qui exige un séparateur de ligne et un combiné téléphonique.</p> <p>Remarques :</p> <ul style="list-style-type: none"> • Utilisez un téléphone normal pour répondre à une télécopie entrante et pour composer un numéro de télécopie. • Appuyez sur # 0 sur le clavier numérique pour aller directement à la fonction Télécopie manuelle.

Option de menu	Description
Utilisation de la mémoire Recevoir toutes les données Recevoir la majorité des données Egal Envoyé en grande partie Tout envoyer	Définit comment la mémoire non-volatile est répartie entre l'envoi et la réception de télécopies. Remarques : <ul style="list-style-type: none"> Recevoir toutes les données indique que l'intégralité de la mémoire est définie pour recevoir des télécopies. Recevoir la majorité des données indique que la majorité de la mémoire est définie pour recevoir des télécopies. Egal correspond au paramètre usine. Egal divise la mémoire de manière équitable entre l'envoi et la réception. Envoyer en grande partie indique que la majorité de la mémoire est définie pour envoyer des télécopies. Tout envoyer indique que l'intégralité de la mémoire est définie pour recevoir des télécopies.
Annuler des télécopies Autoriser Ne pas autoriser	Précise si l'imprimante peut annuler des télécopies. Remarque : si l'annulation des télécopies n'est pas activée, elle n'apparaîtra pas comme option.
ID appelant FSK DTMF	Spécifie le type d'ID appelant utilisé. Remarque : FSK correspond au paramètre usine.
Masquer le numéro de télécopie Hors fonction A gauche A droite	Précise la direction à partir de laquelle les chiffres sont masqués dans un numéro de télécopie utilisé pour les émissions. Remarque : le nombre de caractères masqués est déterminé par le paramètre Masquer les chiffres.
Masquer les chiffres 0 – 58	Précise le nombre de chiffres à masquer dans un numéro de télécopie utilisé pour les émissions.

Paramètres d'envoi de télécopie

Option de menu	Description
Résolution Standard Elevée Très élevée Ultra élevée	Détermine la qualité en points par pouce (ppp). Une résolution supérieure donne une meilleure qualité d'impression mais augmente le temps nécessaire à la transmission pour émettre les télécopies. Remarque : Standard correspond au paramètre usine.

Option de menu	Description
<p>Format d'origine</p> <ul style="list-style-type: none"> Lettre US Légal US Exécutive US Folio Statement Universel 4 x 6 po. 3 x 5 po. Carte de visite Format de numérisation personnalisé <x> A4 A5 Oficio (Mexico) A6 JIS B5 Original livre Détection auto du format Mixte Lettre US/Légal US 	<p>Détermine le format de papier du document en cours de numérisation.</p> <p>Remarque : Lettre US correspond au format par défaut aux Etats-Unis. A4 correspond au format international par défaut.</p>
<p>Faces (recto verso)</p> <ul style="list-style-type: none"> Hors fonction Bord long Bord court 	<p>Détermine l'orientation du texte et des graphiques sur la page.</p> <p>Remarques :</p> <ul style="list-style-type: none"> • Hors fonction correspond au paramètre usine. • Bord long exige une reliure tout le long du bord de la page (bord gauche pour l'orientation Portrait et bord supérieur pour l'orientation Paysage). • Bord court exige une reliure tout le long du bord court de la page (bord supérieur pour l'orientation Portrait et bord gauche pour l'orientation Paysage).
<p>Contenu</p> <ul style="list-style-type: none"> Texte Texte/Photo Photographie 	<p>Détermine le type de contenu qui sera numérisé vers la télécopie.</p> <p>Remarques :</p> <ul style="list-style-type: none"> • Texte est utilisé lorsque le document est essentiellement composé de texte. • Texte/Photo correspond au paramètre usine. Texte/Photo est utilisé lorsque les documents sont essentiellement composés de texte ou d'illustrations. • Photographie est utilisé lorsque le document est une photographie de haute qualité ou une impression jet d'encre.
<p>Intensité</p> <p>1 – 9</p>	<p>Eclaircit ou assombrit l'impression.</p> <p>Remarque : 5 correspond au paramètre usine.</p>

Option de menu	Description
Composer le préfixe	Un champ d'entrée numérique est prévu pour entrer les nombres.
Règles de préfixes pour les appels Règle de préfixe <x>	Etablit des règles de préfixes pour les appels.
Rappel automatique 0 – 9	Indique le nombre de fois que l'imprimante essaie d'envoyer une télécopie à un numéro donné. Remarque : 5 correspond au paramètre usine.
Intervalle recomposition 1 – 200	Indique le nombre de minutes entre les recompositions.
Derrière un PABX Hors fonction En fonction	Active la composition sans tonalité
Activer ECM En fonction Hors fonction	Active le mode de correction des erreurs pour les télécopies.
Activer les numérisations de télécopie En fonction Hors fonction	Permet d'envoyer des télécopies en les numérisant depuis l'imprimante.
Pilote vers télécopie En fonction Hors fonction	Active le pilote pour envoyer des télécopies depuis l'imprimante.
Autoriser l'enregistrement d'un raccourci En fonction Hors fonction	Permet d'enregistrer des numéros de télécopie en tant que raccourcis sur l'imprimante.
Mode de numérotation Tonalité Impulsion	Indique le son accompagnant la numérotation, soit une tonalité, soit une impulsion.
Vitesse maximale 2400 4800 9600 14400 33600	Précise le débit maximal auquel vous pouvez envoyer des télécopies.
Numérisation travail personnalisé En fonction Hors fonction	Permet de numériser un document qui comporte plusieurs formats de papier dans un seul fichier.
Aperçu de la numérisation En fonction Hors fonction	Précise si un aperçu apparaîtra sur l'écran pour les travaux de numérisation.
Retrait arrière-plan -4 à 4	Règle la quantité d'arrière-plan visible sur une copie. Remarque : 0 correspond au paramètre usine.

Option de menu	Description
Centre automatique En fonction Hors fonction	Permet de centrer automatiquement la télécopie sur la page. Remarque : Hors fonction correspond au paramètre usine.
Détournage couleur Détournage couleur Aucun Rouge Vert Bleu Seuil de rouge par défaut 0 – 255 Seuil de vert par défaut 0 – 255 Seuil de bleu par défaut 0 – 255	Spécifie quelle couleur détourer lors des télécopies et de combien le détournage doit être augmenté ou réduit. Remarques : <ul style="list-style-type: none"> • Aucun correspond au paramètre usine pour Détournage couleur. • 128 correspond au paramètre usine pour chaque seuil de couleur.
Contraste Optimal pour contenu 0 – 5	Détermine le contraste de l'impression. Remarque : Optimal pour contenu correspond au paramètre usine.
Image miroir En fonction Hors fonction	Crée une image miroir du document d'origine. Remarque : Hors fonction correspond au paramètre usine.
Image négative En fonction Hors fonction	Crée une image en négatif du document d'origine. Remarque : Hors fonction correspond au paramètre usine.
Détail des ombres 0 – 4	Règle la quantité de détail des ombres visible sur une télécopie. Remarque : 0 correspond au paramètre usine.
Numériser bord à bord En fonction Hors fonction	Précise si le document d'origine est numérisé bord à bord avant d'être envoyé par télécopie. Remarque : Hors fonction correspond au paramètre usine.
Netteté 0 – 5	Règle la netteté d'une télécopie. Remarque : 3 correspond au paramètre usine.
Activer les numérisations de télécopies couleur En fonction par défaut Ne jamais utiliser Toujours utiliser Hors fonction par défaut	Active l'envoi de télécopies couleur. Remarque : Hors fonction correspond au paramètre usine.

Option de menu	Description
Convertir automatiquement les télécopies couleur en télécopies mono En fonction Hors fonction	Convertit toutes les télécopies émises en noir et blanc. Remarque : En fonction correspond au paramètre usine.

Paramètres de réception de télécopie

Option de menu	Description
Activer la réception de télécopie En fonction Hors fonction	Autorise l'imprimante à recevoir les travaux de numérisation. Remarque : En fonction correspond au paramètre usine.
Sonneries avant réponse 1 – 25	Détermine le nombre de sonneries avant la réception de la télécopie. Remarque : 1 correspond au paramètre usine.
Réduction automatique En fonction Hors fonction	Ajuste la télécopie entrante pour que sa taille corresponde au format de papier chargé dans l'alimentation désignée. Remarque : En fonction correspond au paramètre usine.
Alimentation Auto Tiroir <x> Chargeur multifonction	Détermine l'alimentation sélectionnée pour fournir le papier à l'imprimante pour qu'elle imprime la télécopie entrante.
Réceptacle Réceptacle standard Réceptacle 1<x>	Détermine un réceptacle pour les télécopies reçues. Remarque : le réceptacle 1 est disponible uniquement lorsque l'unité de finition est installée.
Faces (recto verso) En fonction Hors fonction	Active l'impression recto verso (sur deux faces) pour les télécopies entrantes
Bas de page de la télécopie En fonction Hors fonction	Imprime les informations relatives à la transmission au bas de chaque page d'une télécopie reçue. Remarque : En fonction correspond au paramètre usine.
Vitesse maximale 2400 4800 9600 14400 33600	Précise le débit maximal auquel vous pouvez envoyer des télécopies.
Transfert télécopie Transférer Imprimer Imprimer et transférer	Active le transfert des télécopies reçues à un autre destinataire.

Option de menu	Description
Transférer à Télécopie Courrier électronique FTP LDSS eSF	Détermine le type de destinataire auquel les télécopies seront transférées. Remarque : cette option est uniquement disponible depuis le serveur Web incorporé de l'imprimante.
Raccourci Transférer à	Permet d'entrer le numéro de raccourci qui correspond au type de destinataire (télécopie, courrier électronique, FPT, LDSS ou eSF).
Bloquer les télécopies anonymes En fonction Hors fonction	Active le blocage des télécopies entrantes envoyées à partir de périphérique ne disposant pas d'ID spécifié.
Liste télécopieurs bloqués	Active l'enregistrement de la liste des télécopieurs bloqués dans l'imprimantes.
Télécopies suspendues Mode Télécopie suspendue Hors fonction Toujours En fonction Manuel Programmé Programme de suspension de télécopie	Active la suspension des télécopies tout le temps ou en fonction d'une programmation. Remarque : Hors fonction correspond au paramètre usine.
Agrafeuse En fonction Hors fonction	Précise le paramètre par défaut de la perforatrice pour l'unité de finition connectée. Remarque : seuls les paramètres associés à l'unité de finition connectée apparaissent.

Paramètres du journal de télécopie

Option de menu	Description
Journal de transmission Journal d'impression Journal des travaux à ne pas imprimer Imprimer seulement en cas d'erreur	Active l'impression d'un journal de transmission avec chaque télécopie.
Réception du journal d'erreur Ne jamais imprimer Impression en cas d'erreur	Active l'impression d'un journal de réception des erreurs après avoir reçu une erreur.
Journaux d'impression automatique En fonction Hors fonction	Active l'impression automatique des journaux de télécopie Remarque : les journaux sont imprimés après chaque 200ème travail.
Source papier journal Tiroir <x> Chargeur manuel	Sélectionne l'alimentation du papier utilisé pour les journaux d'impression.

Option de menu	Description
Affichage des journaux Nom de poste distant Numéro composé	Précise si les journaux imprimés affichent le numéro composé ou le nom de poste pour le retour.
Activer journal travaux En fonction Hors fonction	Active l'accès au journal des télécopies.
Activer journal appels En fonction Hors fonction	Active l'accès au journal d'appels de télécopies.
Journal des réceptacles Réceptacle standard Réceptacle <x>	Précise le réceptacle dans lequel les journaux de télécopie seront imprimés.

Paramètres du haut-parleur

Option de menu	Description
Mode Haut-parleur Toujours hors fonction En fonction jusqu'à connexion Toujours En fonction	Remarques : <ul style="list-style-type: none"> • Toujours hors fonction éteint le haut-parleur. • En fonction jusqu'à connexion correspond au paramètre usine. Le haut-parleur est en fonction et produit un son jusqu'à ce que la connexion au télécopieur s'effectue. • Toujours en fonction allume le haut-parleur.
Volume des haut-parleurs Elevé Bas	Définit les paramètres du volume. Remarque : Elevé correspond au paramètre usine.
Volume des sonneries En fonction Hors fonction	Définit le volume de sonnerie des haut-parleurs du télécopieur. Remarque : En fonction correspond au paramètre usine.

Sonneries distinctes

Option de menu	Description
Sonnerie simple En fonction Hors fonction	Répond aux appels avec un seul type de sonnerie. Remarque : En fonction correspond au paramètre usine.
Sonnerie double En fonction Hors fonction	Répond aux appels avec deux types de sonnerie. Remarque : En fonction correspond au paramètre usine.
Sonnerie triple En fonction Hors fonction	Répond aux appels avec une sonnerie triple. Remarque : En fonction correspond au paramètre usine.

Menu Mode Télécopie (Configuration serveur de télécopie)

Le mode Serveur de télécopie envoie la télécopie à un serveur de télécopie afin d'effectuer la transmission.

Configuration du Serveur de télécopie

Option de menu	Description
Au format Adresse de réponse Objet Message	Permet de saisir l'information en utilisant le clavier virtuel sur l'écran tactile de l'imprimante.
Passerelle SMTP principale	Définit les informations du port pour le serveur SMTP. Remarque : 25 correspond au port de la passerelle SMTP par défaut.
Passerelle SMTP secondaire	Définit les informations du port pour le serveur SMTP. Remarque : 25 correspond au port de la passerelle SMTP par défaut.
Format d'image PDF (.pdf) XPS (.xps) TIFF (.tif)	Détermine le type d'image pour la numérisation vers un télécopieur.
Contenu Texte Texte/Photo Photographie	Détermine le type de contenu qui sera numérisé vers la télécopie. Remarques : <ul style="list-style-type: none">• Texte est utilisé lorsque le document est essentiellement composé de texte.• Texte/Photo correspond au paramètre usine. Texte/Photo est utilisé lorsque les documents sont essentiellement composés de texte ou d'illustrations.• Photographie est utilisé lorsque le document est une photographie de haute qualité ou une impression jet d'encre.
Résolution de la télécopie Standard Élevée Très élevée Ultra élevée	Précise le niveau de résolution pour la numérisation vers un télécopieur.
Intensité 1 – 9	Eclaircit ou assombrit l'impression. Remarque : 5 correspond au paramètre usine.
Orientation Portrait Paysage	Détermine l'orientation de l'image numérisée.

Option de menu	Description
Format d'origine Lettre US Légal US Exécutive US Folio Statement Universel 4 x 6 po. 3 x 5 po. Carte de visite Format de numérisation personnalisé <x> A4 A5 Oficio (Mexico) A6 JIS B5 Original livre Détection auto du format Mixte Lettre US/Légal US	Détermine le format de papier du document en cours de numérisation. Remarque : Lettre US correspond au format par défaut aux Etats-Unis. A4 correspond au format international par défaut.
Utiliser l'option TIFF multipage En fonction Hors fonction	Donne le choix entre des fichiers TIFF d'une seule page et des fichiers TIFF de plusieurs pages. Pour une numérisation d'un document de plusieurs pages vers le télécopieur, vous créez un fichier TIFF comprenant toutes les pages ou plusieurs fichiers TIFF avec un fichier pour chaque page du travail. Remarques : <ul style="list-style-type: none"> • En fonction correspond au paramètre usine. • Cette option de menu s'applique à toutes les fonctions de numérisation.
Activer la réception analogique En fonction Hors fonction	Active la réception analogique des télécopies. Remarque : Hors fonction correspond au paramètre usine.

Menu Paramètres de courrier électronique

Option de menu	Description
Configuration du serveur de messagerie Objet Message	Permet d'indiquer des informations sur le serveur de messagerie. Remarque : la zone Message est limitée à 512 caractères.

Option de menu	Description
Configuration du serveur de messagerie M'envoyer une copie N'apparaît jamais En fonction par défaut Hors fonction par défaut Toujours En fonction	Renvoie une copie du courrier électronique à l'initiateur du courrier électronique.
Configuration du serveur de messagerie Taille maximale du courrier électronique 0 – 65535 Ko	Précise la taille maximale d'un courrier électronique en kilo-octets (ko). Remarque : tout courrier électronique dont la taille est supérieure, n'est pas envoyé.
Configuration du serveur de messagerie Message d'erreur taille	Envoie un message lorsque la taille d'un courrier électronique dépasse la limite configurée.
Configuration du serveur de messagerie Limiter les destinations	Envoie un courrier électronique uniquement lorsque l'adresse comprend le nom de domaine, tel que le nom de domaine d'une entreprise. Remarques : <ul style="list-style-type: none"> • Les courriers électroniques peuvent uniquement être envoyés au domaine indiqué. • La limite est un domaine.
Configuration du serveur de messagerie Configuration du lien Web Serveur Connexion Mot de passe Chemin d'accès Nom de fichier de base Lien Web	Définit le nom du chemin d'accès. Remarque : définit le chemin d'accès. Par exemple : /répertoire/chemin d'accès Les caractères et symboles suivants ne sont pas des entrées valides pour un nom de chemin d'accès : * : ? < > .
Format PDF (.pdf) PDF sécurisé TIFF (.tif) JPEG (.jpg) XPS (.xps)	Détermine le format du fichier.
Version PDF 1.2 – 1.6	Définit la version d'un fichier PDF qui sera numérisé vers un courrier électronique. Remarque : 1.5 correspond au paramètre usine.

Option de menu	Description
Contenu Texte/Photo Photographie Texte	Précise le type de contenu qui sera numérisé vers un courrier électronique. Remarques : <ul style="list-style-type: none"> • Texte/Photo correspond au paramètre usine. Texte/Photo est utilisé lorsque les documents sont essentiellement composés de texte ou d'illustrations. • Photographie est utilisé lorsque le document est une photographie de haute qualité ou une impression jet d'encre. • Texte est utilisé lorsque le document est essentiellement composé de texte.
Couleur Gris Couleur	Détermine si le document est imprimé en niveaux de gris ou en couleur. Remarque : Gris correspond au paramètre usine.
Résolution 75 150 200 300 400 600	Détermine le nombre de points par pouce de la numérisation. Remarque : 150 ppp correspond au paramètre usine.
Intensité 1 – 9	Eclaircit ou assombrit l'impression. Remarque : 5 correspond au paramètre usine.
Orientation Portrait Paysage	Détermine l'orientation de l'image numérisée. Remarque : Portrait correspond au paramètre usine.

Option de menu	Description
<p>Format d'origine</p> <ul style="list-style-type: none"> Lettre US Légal US Exécutive US Folio Statement Universel 4 x 6 po. 3 x 5 po. Carte de visite Format de numérisation personnalisé <x> A4 A5 Oficio (Mexico) A6 JIS B5 Original livre Détection auto du format Mixte Lettre US/Légal US 	<p>Détermine le format de papier du document en cours de numérisation.</p> <p>Remarque : Lettre US correspond au format par défaut aux Etats-Unis. A4 correspond au format international par défaut.</p>
<p>Faces (recto verso)</p> <ul style="list-style-type: none"> Hors fonction Bord long Bord court 	<p>Détermine l'orientation du texte et des graphiques sur la page.</p> <p>Remarques :</p> <ul style="list-style-type: none"> • Hors fonction correspond au paramètre usine. • Bord long exige une reliure tout le long du bord de la page (bord gauche pour l'orientation Portrait et bord supérieur pour l'orientation Paysage). • Bord court exige une reliure tout le long du bord court de la page (bord supérieur pour l'orientation Portrait et bord gauche pour l'orientation Paysage).
<p>Qualité JPEG</p> <ul style="list-style-type: none"> Optimal pour contenu 5 – 90 	<p>Définit la qualité de la photo JPEG en fonction de la taille du fichier et de la qualité de l'image.</p> <p>Remarques :</p> <ul style="list-style-type: none"> • Optimal pour contenu correspond au paramètre usine. • 5 diminue la taille du fichier mais la qualité de l'image est réduite. • 90 fournit la meilleure qualité d'image mais le fichier est très volumineux. • Cette option de menu s'applique à toutes les fonctions de numérisation.
<p>Images de courrier électronique envoyées en</p> <ul style="list-style-type: none"> Pièces jointes Lien Web 	<p>Précise comment les images seront envoyées.</p> <p>Remarque : Pièces jointes correspond au paramètre usine.</p>

Option de menu	Description
Utiliser l'option TIFF multipage En fonction Hors fonction	Donne le choix entre des fichiers TIFF d'une seule page et des fichiers TIFF de plusieurs pages. Pour une numérisation de plusieurs pages vers un courrier électronique, un seul fichier TIFF comprenant toutes les pages est créé ou plusieurs fichiers TIFF sont créés comprenant un fichier pour chaque page du travail de numérisation. Remarques : <ul style="list-style-type: none"> • En fonction correspond au paramètre usine. • Cette option de menu s'applique à toutes les fonctions de numérisation.
Journal de transmission Journal d'impression Journal des travaux à ne pas imprimer Imprimer seulement en cas d'erreur	Détermine si le journal de transmission est imprimé. Remarque : Journal d'impression correspond au paramètre usine.
Source papier journal Tiroir <x> Chargeur manuel Chargeur d'enveloppes manuel Chargeur MF	Détermine une alimentation pour l'impression des journaux de messagerie. Remarque : le tiroir 1 correspond aux paramètres usine.
Journal des réceptacles Réceptacle standard Réceptacle <x>	Détermine un réceptacle pour le journal de messagerie imprimé.
Nombre de bits du courrier électronique 8 bits 1 bit	Permet au mode Texte/Photo de disposer de tailles de fichier inférieures en utilisant des images d'1 bit lorsque la couleur est désactivée. Remarque : 8 bits correspond au paramètre usine.
Numérisation travail personnalisé En fonction Hors fonction	Permet de copier un document comprenant différents formats de papier sur un seul travail.
Aperçu de la numérisation En fonction Hors fonction	Précise si un aperçu apparaîtra sur l'écran pour les travaux de numérisation. Remarque : Hors fonction correspond au paramètre usine.
Autoriser l'enregistrement d'un raccourci En fonction Hors fonction	Permet d'enregistrer des adresses électroniques comme raccourcis. Remarques : <ul style="list-style-type: none"> • Hors fonction correspond au paramètre usine. • Lorsqu'il est désactivé, le bouton Enregistrer comme raccourci n'apparaît pas sur l'écran Destinations des courriers électroniques.
Retrait arrière-plan -4 à 4	Règle la quantité d'arrière-plan visible sur une image numérisée. Remarque : 0 correspond au paramètre usine.

Option de menu	Description
Centre automatique En fonction Hors fonction	Permet de centrer automatiquement la copie sur la page. Remarque : Hors fonction correspond au paramètre usine.
Détourage couleur Détourage couleur Aucun Rouge Vert Bleu Seuil de rouge par défaut 0 – 255 Seuil de vert par défaut 0 – 255 Seuil de bleu par défaut 0 – 255	Spécifie quelle couleur détourer lors des numérisations et de combien le détourage doit être augmenté ou réduit. Remarques : <ul style="list-style-type: none"> • Aucun correspond au paramètre usine pour Détourage couleur. • 128 correspond au paramètre usine pour chaque seuil de couleur.
Contraste 0 – 5 Optimal pour contenu	Détermine le contraste de l'impression. Remarque : Optimal pour contenu correspond au paramètre usine.
Image miroir En fonction Hors fonction	Crée une image miroir du document d'origine. Remarque : Hors fonction correspond au paramètre usine.
Image négative En fonction Hors fonction	Crée une image en négatif du document d'origine. Remarque : Hors fonction correspond au paramètre usine.
Détail des ombres 0 – 4	Règle la quantité de détail des ombres visible sur une image numérisée. Remarque : 0 correspond au paramètre usine.
Numériser bord à bord En fonction Hors fonction	Détermine si le document d'origine est numérisé bord à bord. Remarque : Hors fonction correspond au paramètre usine.
Netteté 0 – 5	Règle la netteté d'une image numérisée. Remarque : 3 correspond au paramètre usine.
Utiliser cc:/cci: En fonction Hors fonction	Active l'utilisation des champs cc: et cci: Remarque : Hors fonction correspond au paramètre usine.

Menu Paramètres FTP

Option de menu	Description
Format PDF (.pdf) PDF sécurisé TIFF (.tif) JPEG (.jpg) XPS (.xps)	Détermine le format d'un fichier PDF. Remarque : PDF (.pdf) correspond au paramètre usine.
Version PDF 1.2 – 1.6	Définit le niveau de version du fichier PDF pour la connexion FTP. Remarque : 1.5 correspond au paramètre usine.
Contenu Texte/Photo Photographie Texte	Détermine le type de contenu qui sera numérisé vers le FTP. Remarques : <ul style="list-style-type: none"> • Texte/Photo correspond au paramètre usine. Texte/Photo est utilisé lorsque les documents sont essentiellement composés de texte ou d'illustrations. • Photographie est utilisé lorsque le document est une photographie de haute qualité ou une impression jet d'encre. • Texte est utilisé lorsque le document est essentiellement composé de texte.
Couleur Gris Couleur	Détermine si le document est imprimé en niveaux de gris ou en couleur. Remarque : Gris correspond au paramètre usine.
Résolution 75 150 200 300 400 600	Détermine le nombre de points par pouce de la numérisation. Remarque : 150 ppp correspond au paramètre usine.
Intensité 1 – 9	Eclaircit ou assombrit l'impression. Remarque : 5 correspond au paramètre usine.
Orientation Portrait Paysage	Détermine l'orientation de l'image numérisée. Remarque : Portrait correspond au paramètre usine.

Option de menu	Description
<p>Format d'origine</p> <p>Lettre US Légal US Exécutive US Folio Statement Universel 4 x 6 po. 3 x 5 po. Carte de visite Format de numérisation personnalisé <x> A4 A5 Oficio (Mexico) A6 JIS B5 Original livre Détection auto du format Mixte Lettre US/Légal US</p>	<p>Détermine le format de papier du document en cours de numérisation.</p> <p>Remarque : Lettre US correspond au format par défaut aux Etats-Unis. A4 correspond au format international par défaut.</p>
<p>Faces (recto verso)</p> <p>Hors fonction Bord long Bord court</p>	<p>Détermine l'orientation du texte et des graphiques sur la page.</p> <p>Remarques :</p> <ul style="list-style-type: none"> • Hors fonction correspond au paramètre usine. • Bord long exige une reliure tout le long du bord de la page (bord gauche pour l'orientation Portrait et bord supérieur pour l'orientation Paysage). • Bord court exige une reliure tout le long du bord court de la page (bord supérieur pour l'orientation Portrait et bord gauche pour l'orientation Paysage).
<p>Qualité JPEG</p> <p>Optimal pour contenu 5 – 90</p>	<p>Définit la qualité de la photo JPEG en fonction de la taille du fichier et de la qualité de l'image.</p> <p>Remarques :</p> <ul style="list-style-type: none"> • Optimal pour contenu correspond au paramètre usine. • 5 diminue la taille du fichier mais la qualité de l'image est réduite. • 90 fournit la meilleure qualité d'image mais le fichier est très volumineux. • Cette option de menu s'applique à toutes les fonctions de numérisation.

Option de menu	Description
Utiliser l'option TIFF multipage En fonction Hors fonction	Donne le choix entre des fichiers TIFF d'une seule page et des fichiers TIFF de plusieurs pages. Pour une numérisation de plusieurs pages vers un FTP, un seul fichier TIFF comprenant toutes les pages est créé ou plusieurs fichiers TIFF sont créés comprenant un fichier pour chaque page du travail de numérisation. Remarques : <ul style="list-style-type: none"> • En fonction correspond au paramètre usine. • Cette option de menu s'applique à toutes les fonctions de numérisation.
Journal de transmission Journal d'impression Journal des travaux à ne pas imprimer Imprimer seulement en cas d'erreur	Détermine si le journal de transmission est imprimé. Remarque : Journal d'impression correspond au paramètre usine.
Source papier journal Tiroir <x> Chargeur manuel Chargeur d'enveloppes manuel Chargeur MF	Détermine une alimentation pour l'impression des journaux FTP. Remarque : le tiroir 1 correspond aux paramètres usine.
Journal des réceptacles Réceptacle standard Réceptacle <x>	Détermine un réceptacle pour le journal FTP imprimé.
Nombre de bits du FTP 8 bits 1 bit	Permet au mode Texte/Photo de disposer de tailles de fichier inférieures en utilisant des images d'1 bit lorsque l'option Couleur est désactivée. Remarque : 8 bits correspond au paramètre usine.
Nom du fichier de base	Permet de saisir un nom de fichier de base.
Personnaliser la numérisation En fonction Hors fonction	Permet de copier un document comprenant différents formats de papier sur un seul travail.
Aperçu de la numérisation En fonction Hors fonction	Précise si un aperçu apparaîtra sur l'écran pour les travaux de numérisation. Remarque : Hors fonction correspond au paramètre usine.
Autoriser l'enregistrement d'un raccourci En fonction Hors fonction	Permet la création de raccourcis pour les adresses FTP. Remarque : En fonction correspond au paramètre usine.
Retrait arrière-plan -4 à 4	Règle la quantité d'arrière-plan visible sur une copie. Remarque : 0 correspond au paramètre usine.
Centre automatique En fonction Hors fonction	Permet de centrer automatiquement la copie sur la page. Remarque : Hors fonction correspond au paramètre usine.

Option de menu	Description
Détourage couleur Détourage couleur Aucun Rouge Vert Bleu Seuil de rouge par défaut 0 – 255 Seuil de vert par défaut 0 – 255 Seuil de bleu par défaut 0 – 255	Spécifie quelle couleur détourer lors des numérisations et de combien le détourage doit être augmenté ou réduit. Remarques : <ul style="list-style-type: none"> • Aucun correspond au paramètre usine pour Détourage couleur. • 128 correspond au paramètre usine pour chaque seuil de couleur.
Contraste 0 – 5 Optimal pour contenu	Détermine le contraste de l'impression. Remarque : Optimal pour contenu correspond au paramètre usine.
Image miroir En fonction Hors fonction	Crée une image miroir du document d'origine. Remarque : Hors fonction correspond au paramètre usine.
Image négative En fonction Hors fonction	Crée une image en négatif du document d'origine. Remarque : Hors fonction correspond au paramètre usine.
Détail des ombres 0 – 4	Règle la quantité de détail des ombres visible sur une image numérisée. Remarque : 0 correspond au paramètre usine.
Numériser bord à bord En fonction Hors fonction	Détermine si le document d'origine est numérisé bord à bord. Remarque : Hors fonction correspond au paramètre usine.
Netteté 0 – 5	Règle la netteté d'une image numérisée. Remarque : 3 correspond au paramètre usine.

Menu Lecteur Flash

Paramètres de numérisation

Option de menu	Description
Format PDF (.pdf) PDF sécurisé TIFF (.tif) JPEG (.jpg) XPS (.xps)	Détermine le format du fichier.

Option de menu	Description
Version PDF 1.2 – 1.6	Définit la version du fichier PDF qui sera numérisé vers un périphérique USB. Remarque : 1.5 correspond au paramètre usine.
Contenu Texte/Photo Photographie Texte	Détermine le type de contenu qui sera numérisé vers un périphérique USB. Remarques : <ul style="list-style-type: none"> • Texte/Photo correspond au paramètre usine. Texte/Photo est utilisé lorsque les documents sont essentiellement composés de texte ou d'illustrations. • Photographie est utilisé lorsque le document est une photographie de haute qualité ou une impression jet d'encre. • Texte est utilisé lorsque le document est essentiellement composé de texte.
Couleur Gris Couleur	Détermine si les impressions sont effectuées en niveaux de gris ou en couleurs. Remarque : Gris correspond au paramètre usine.
Résolution 75 150 200 300 400 600	Détermine le nombre de points par pouce de la numérisation. Remarque : 150 ppp correspond au paramètre usine.
Intensité 1 – 9	Eclaircit ou assombrit l'impression. Remarque : 5 correspond au paramètre usine.
Orientation Portrait Paysage	Détermine l'orientation de l'image numérisée. Remarque : Portrait correspond au paramètre usine.

Option de menu	Description
<p>Format d'origine</p> <p>Lettre US Légal US Exécutive US Folio Statement Universel 4 x 6 po. 3 x 5 po. Carte de visite Format de numérisation personnalisé <x> A4 A5 Oficio (Mexico) A6 JIS B5 Original livre Détection auto du format Mixte Lettre US/Légal US</p>	<p>Détermine le format de papier du document en cours de numérisation.</p> <p>Remarque : Lettre US correspond au format par défaut aux Etats-Unis. A4 correspond au format international par défaut.</p>
<p>Faces (recto verso)</p> <p>Hors fonction Bord long Bord court</p>	<p>Détermine l'orientation du texte et des graphiques sur la page.</p> <p>Remarques :</p> <ul style="list-style-type: none"> • Hors fonction correspond au paramètre usine. • Bord long exige une reliure tout le long du bord de la page (bord gauche pour l'orientation Portrait et bord supérieur pour l'orientation Paysage). • Bord court exige une reliure tout le long du bord court de la page (bord supérieur pour l'orientation Portrait et bord gauche pour l'orientation Paysage).
<p>Qualité de la photo JPEG</p> <p>5 – 90</p>	<p>Définit la qualité de la photo JPEG en fonction de la taille du fichier et de la qualité de l'image.</p> <p>Remarques :</p> <ul style="list-style-type: none"> • 50 correspond au paramètre usine. • 5 diminue la taille du fichier mais la qualité de l'image est réduite. • 90 fournit la meilleure qualité d'image mais le fichier est très volumineux. • Cette option de menu s'applique à toutes les fonctions de numérisation.

Option de menu	Description
Qualité JPEG Optimal pour contenu 5 – 90	Définit la qualité du texte ou du texte/de la photo JPEG en fonction de la taille du fichier et de la qualité de l'image. Remarques : <ul style="list-style-type: none"> • Optimal pour contenu correspond au paramètre usine. • 5 diminue la taille du fichier mais la qualité de l'image est réduite. • 90 fournit la meilleure qualité d'image mais le fichier est très volumineux. • Cette option de menu s'applique à l'option Texte, Texte/Photo ainsi qu'à toutes les fonctions de numérisation.
Utiliser l'option TIFF multipage En fonction Hors fonction	Donne le choix entre des fichiers TIFF d'une seule page et des fichiers TIFF de plusieurs pages. Pour une numérisation de plusieurs pages vers un travail USB, un seul fichier TIFF comprenant toutes les pages est créé ou plusieurs fichiers TIFF sont créés comprenant un fichier pour chaque page du travail de numérisation. Remarques : <ul style="list-style-type: none"> • En fonction correspond au paramètre usine. • Cette option de menu s'applique à toutes les fonctions de numérisation.
Nombre bits numérisés 8 bits 1 bit	Permet au mode Texte/Photo de disposer de tailles de fichier inférieures en utilisant des images d'1 bit lorsque l'option Couleur est désactivée. Remarque : 8 bits correspond au paramètre usine.
Nom du fichier de base	Permet de saisir un nom de fichier de base.
Numérisation travail personnalisé Hors fonction En fonction	Permet de copier un document comprenant différents formats de papier sur un seul travail.
Aperçu de la numérisation En fonction Hors fonction	Précise si un aperçu apparaîtra sur l'écran pour les travaux de numérisation. Remarque : Hors fonction correspond au paramètre usine.
Retrait arrière-plan -4 à 4	Règle la quantité d'arrière-plan visible sur une copie. Remarque : 0 correspond au paramètre usine.
Centre automatique En fonction Hors fonction	Permet de centrer automatiquement la copie sur la page. Remarque : Hors fonction correspond au paramètre usine.

Option de menu	Description
Détourage couleur Détourage couleur Aucun Rouge Vert Bleu Seuil de rouge par défaut 0 – 255 Seuil de vert par défaut 0 – 255 Seuil de bleu par défaut 0 – 255	Spécifie quelle couleur détourer lors des numérisations et de combien le détourage doit être augmenté ou réduit. Remarques : <ul style="list-style-type: none"> • Aucun correspond au paramètre usine pour Détourage couleur. • 128 correspond au paramètre usine pour chaque seuil de couleur.
Contraste 0 – 5 Optimal pour contenu	Détermine le contraste de l'impression. Remarque : Optimal pour contenu correspond au paramètre usine.
Image miroir En fonction Hors fonction	Crée une image miroir du document d'origine. Remarque : Hors fonction correspond au paramètre usine.
Image négative En fonction Hors fonction	Crée une image en négatif du document d'origine. Remarque : Hors fonction correspond au paramètre usine.
Détail des ombres 0 – 4	Règle la quantité de détail des ombres visible sur une image numérisée. Remarque : 0 correspond au paramètre usine.
Numériser bord à bord En fonction Hors fonction	Détermine si le document d'origine est numérisé bord à bord. Remarque : Hors fonction correspond au paramètre usine.
Netteté 0 – 5	Règle la netteté d'une image numérisée. Remarque : 3 correspond au paramètre usine.

Paramètres d'impression

Option de menu	Description
Copies	Indique le nombre de copies à imprimer.
Alimentation Tiroir <x> Chargeur MF Manuel papier Manuel enveloppe	Détermine la source d'alimentation papier sélectionnée pour que l'imprimante imprime à partir du lecteur Flash.

Option de menu	Description
Assembler Hors fonction (1,1,1,2,2,2) En fonction (1,2,1,2,1,2)	Imprime les pages d'un travail d'impression en respectant l'ordre défini lors de l'impression de plusieurs exemplaires de ce travail. Remarques : <ul style="list-style-type: none"> • Hors fonction correspond au paramètre usine. Les pages ne sont pas assemblées. • L'option En fonction permet d'assembler le travail d'impression dans l'ordre défini.
Faces (recto verso) En fonction Hors fonction	Active l'impression recto verso (sur les deux faces).
Agrafeuse En fonction Hors fonction	Active l'agrafage Remarque : Hors fonction correspond au paramètre usine.
Reliure recto verso Bord long Bord court	Définit la manière dont les pages recto verso sont reliées et l'orientation de l'impression au verso de la feuille par rapport à celle du recto. Remarques : <ul style="list-style-type: none"> • Le paramètre par défaut est Bord long. • Bord long permet de relier les pages sur le bord gauche pour une orientation Portrait et sur le bord supérieur pour une orientation Paysage. • Bord court permet de relier les pages sur le bord supérieur pour une orientation Portrait et sur le bord gauche pour une orientation Paysage.
Orientation Auto Portrait Paysage	Indique l'orientation du travail d'impression. Remarque : Auto correspond au paramètre usine.
Pages par feuille (p/côté) Hors fonction 2 pages/feuille 3 pages/feuille 4 pages/feuille 6 pages/feuille 9 pages/feuille 12 pages/feuille 16 pages/feuille	Indique que plusieurs pages doivent être imprimées sur une seule face d'une feuille. Cette option est également appelée Economie papier. Remarques : <ul style="list-style-type: none"> • Hors fonction correspond au paramètre usine. • Le numéro sélectionné correspond au nombre de pages imprimées sur une face.
Bordure pages/feuille Aucun Simple	Imprime une bordure autour de chaque page lorsque Pages par feuille (p/côté) est utilisé. Remarque : Aucun correspond au paramètre usine.
Ordre pages par feuille Horizontal Horizontal inversé Vertical inversé Vertical	Détermine la position des pages lorsque Pages par feuille (p/côté) est utilisé. Remarques : <ul style="list-style-type: none"> • Horizontal correspond au paramètre usine. • La position dépend du nombre d'images et de l'orientation sélectionnée (Paysage ou Portrait).

Option de menu	Description
Séparateurs Aucun Entre copies Entre travaux Entre pages	Place une feuille de papier entre les pages, copies ou travaux selon la valeur sélectionnée. Remarque : Aucun correspond au paramètre usine.
Alim. séparateur Tiroir <x> Chargeur manuel Chargeur d'enveloppes	Détermine une alimentation
Pages vierges Ne pas imprimer Imprimer	Indique si des pages vierges sont insérées dans un travail d'impression. Remarque : Ne pas imprimer correspond au paramètre usine.

Paramètres d'impression

Menu Configuration

Option de menu	Description
Langage d'impression Emulation PCL Emulation PS	Permet de définir le langage d'impression par défaut. Remarques : <ul style="list-style-type: none"> • L'émulation PCL utilise un interpréteur PCL pour le traitement des travaux d'impression. L'émulation PostScript utilise un interpréteur PS pour le traitement des travaux d'impression. • PCL correspond au langage d'impression paramétré en usine. • Si vous sélectionnez un de ces deux éléments comme langage d'imprimante par défaut, le logiciel peut continuer à envoyer des travaux d'impression utilisant un autre langage.
Travail en attente En fonction Hors fonction	Indique que les travaux d'impression seront supprimés de la file d'attente d'impression si des paramètres personnalisés ou des options d'imprimante non disponibles sont nécessaires. Ils sont stockés dans une file d'attente d'impression séparée. Les autres travaux d'impression peuvent ainsi être imprimés normalement. Lorsque les informations et/ou les options manquantes sont obtenues, les travaux stockés sont imprimés. Remarques : <ul style="list-style-type: none"> • Hors fonction correspond au paramètre usine. • Ce menu s'affiche uniquement lorsque le disque dur de l'imprimante n'est pas en lecture seule. Cette configuration permet de sauvegarder les travaux suspendus si l'imprimante est débranchée.

Option de menu	Description
Zone d'impression Normal Page entière	Permet de définir la zone d'impression logique et physique. Remarques : <ul style="list-style-type: none"> • Ce menu n'apparaît pas si Bord à Bord est activé dans le menu Configuration de l'imprimante. • Normal correspond au paramètre usine. Si vous essayez d'imprimer des données dans la zone non imprimable définie par la valeur Normale, l'image est tronquée au niveau des limites définies. • Le paramètre Page entière permet à l'image d'être déplacée dans une zone non imprimable définie par le paramètre Normal. Cependant, l'image est tronquée au niveau des limites définies pour la zone imprimable normale. • La valeur Page entière n'affecte que les pages imprimées avec l'interpréteur PCL 5e. Il n'a aucune incidence sur les pages imprimées avec un interpréteur PCL XL ou PostScript.
Destination télécharg. RAM Mémoire flash Disque	Définit l'emplacement de stockage des ressources téléchargées. Remarques : <ul style="list-style-type: none"> • RAM correspond au paramètre usine. • L'enregistrement des ressources téléchargées dans la mémoire flash ou sur le disque dur de l'imprimante est permanent. Les ressources téléchargées restent dans la mémoire flash ou sur le disque dur même si l'imprimante est mise hors tension. • L'enregistrement des ressources téléchargées dans la mémoire vive (RAM) est temporaire. • Ce menu apparaît uniquement lorsqu'une option flash et/ou une option disque est installée.
Compta travaux En fonction Hors fonction	Permet d'indiquer si l'imprimante enregistre sur le disque dur les informations statistiques sur les travaux d'impression les plus récents. Remarques : <ul style="list-style-type: none"> • Hors fonction correspond au paramètre usine. Cela signifie que l'imprimante n'enregistre pas les statistiques des travaux d'impression. • Les statistiques contiennent des rapports d'erreurs d'impression ainsi que des informations sur la durée de l'impression, la taille (en octets) du travail d'impression, le format et le type de papier requis, le nombre total de pages imprimées et le nombre de copies requises. • Compta travaux est disponible uniquement si l'imprimante est équipée d'un disque dur fonctionnant correctement. Ce dernier ne doit pas être protégé en lecture/écriture ou en lecture. La taille du tampon de travail ne doit pas être définie sur 100 %. • La modification de ce paramètre à partir du panneau de commandes de l'imprimante et le fait de quitter les menus entraînent la réinitialisation de l'imprimante. La sélection de menu est mise à jour.

Option de menu	Description
Economiser ressource En fonction Hors fonction	<p>Indique comment l'imprimante doit traiter les ressources temporaires téléchargées, telles que les polices et les macros stockées dans la mémoire RAM, lorsqu'elle reçoit un travail nécessitant une quantité de mémoire supérieure à celle disponible</p> <p>Remarques :</p> <ul style="list-style-type: none"> • Hors fonction correspond au paramètre usine. Ce paramètre permet à l'imprimante de conserver les ressources téléchargées tant que la mémoire n'est pas requise pour d'autres travaux. Les ressources téléchargées sont supprimées afin de traiter les travaux d'impression. • En fonction permet à l'imprimante de conserver les ressources téléchargées lorsque le langage est modifié ou qu'elle est réinitialisée. Si l'imprimante manque de mémoire, le message 38 Mémoire saturée s'affiche et les ressources téléchargées sont supprimées.
Imprimer toutes les commandes Ordre alphabétique Plus récent d'abord Plus ancien d'abord	<p>Indique l'ordre dans lequel les travaux confidentiels et suspendus sont imprimés lorsque Imprimer tout est sélectionné.</p> <p>Remarques :</p> <ul style="list-style-type: none"> • Ordre alphabétique correspond au paramètre usine. • Les travaux d'impression apparaissent toujours dans l'ordre alphabétique sur le panneau de commandes de l'imprimante.

Menu Finition

Option de menu	Description
Faces (recto verso) recto verso recto	<p>Définit le mode recto verso (impression sur les deux faces) comme valeur par défaut pour tous les travaux d'impression.</p> <p>Remarques :</p> <ul style="list-style-type: none"> • Recto correspond au paramètre usine. • Pour configurer l'impression recto verso à partir du programme : sous Windows, cliquez sur Fichier → Imprimer, puis sur Propriétés, Préférences, Options, ou Configuration ; sous Macintosh, sélectionnez Fichier > Imprimer, puis définissez les paramètres à partir de la boîte de dialogue d'impression et des menus contextuels.
Reliure recto verso Bord long Bord court	<p>Définit la manière dont les pages recto verso sont reliées et l'orientation de l'impression au verso de la feuille par rapport à celle du recto.</p> <p>Remarques :</p> <ul style="list-style-type: none"> • Le paramètre par défaut est Bord long. • Bord long permet de relier les pages sur le bord gauche pour une orientation Portrait et sur le bord supérieur pour une orientation Paysage. • Bord court permet de relier les pages sur le bord supérieur pour une orientation Portrait et sur le bord gauche pour une orientation Paysage.
Copies 1 – 999	<p>Indique un nombre de copies par défaut pour chaque impression.</p> <p>Remarque : 1 correspond au paramètre usine.</p>

Option de menu	Description
Pages vierges Ne pas imprimer Imprimer	Indique si des pages vierges sont insérées dans un travail d'impression. Remarque : Ne pas imprimer correspond au paramètre usine.
Assembler Hors fonction (1,1,1,2,2,2) En fonction (1,2,1,2,1,2)	Imprime les pages d'un travail d'impression en respectant l'ordre défini lors de l'impression de plusieurs exemplaires de ce travail. Remarques : <ul style="list-style-type: none"> • Hors fonction correspond au paramètre usine. Les pages ne sont pas assemblées. • L'option En fonction permet d'assembler le travail d'impression dans l'ordre défini. • Pour ces deux valeurs, l'intégralité du travail est imprimée le nombre de fois spécifié dans le menu Copies.
Séparateurs Aucun Entre copies Entre travaux Entre pages	Indique si des séparateurs vierges sont insérés. Remarques : <ul style="list-style-type: none"> • Aucun correspond au paramètre usine. • Entre copies permet d'insérer une feuille vierge entre chaque copie d'un travail d'impression si l'option Assemblage est définie sur En fonction. Si l'option Assemblage est définie sur Hors fonction, une page vierge est insérée entre chaque série de pages imprimées (après toutes les pages 1 et toutes les pages 2). • Entre travaux insère une page vierge entre les travaux d'impression. • Entre pages insère une page vierge entre chaque page d'un travail d'impression. Cette fonction est utile si vous imprimez des transparents ou si vous souhaitez insérer des pages vierges dans un document pour ajouter des remarques.
Alim. séparateur Tiroir <x> Chargeur multifonction Chargeur d'enveloppes	Indique la source d'alimentation pour les séparateurs. Remarques : <ul style="list-style-type: none"> • Le tiroir 1 (tiroir standard) correspond au paramètre usine. • Dans le menu Papier, Configurer MF doit être défini sur Cassette pour que le chargeur multifonction s'affiche en tant que paramètre de menus.
Pages par feuille (p/côté) Hors fonction 2 pages/feuille 3 pages/feuille 4 pages/feuille 6 pages/feuille 9 pages/feuille 12 pages/feuille 16 pages/feuille	Indique que plusieurs pages doivent être imprimées sur une seule face d'une feuille. Remarques : <ul style="list-style-type: none"> • Hors fonction correspond au paramètre usine. • Le numéro sélectionné correspond au nombre de pages imprimées sur une face.
Ordre pages par feuille Horizontal Horizontal inversé Vertical inversé Vertical	Détermine la position des pages lorsque Pages par feuille (p/côté) est utilisé. Remarques : <ul style="list-style-type: none"> • Horizontal correspond au paramètre usine. • La position dépend du nombre d'images et de l'orientation sélectionnée (Paysage ou Portrait).

Option de menu	Description
Orientation Auto Paysage Portrait	Détermine l'orientation d'une feuille multipage. Remarque : Auto correspond au paramètre usine. L'imprimante sélectionne automatiquement l'orientation (Portrait ou Paysage).
Bordure pages/feuille Aucun Simple	Imprime une bordure autour de chaque page lorsque Pages par feuille (p/côté) est utilisé. Remarque : Aucun correspond au paramètre usine.
Agrafer travail Hors fonction En fonction	Indique si les travaux d'impression sont agrafés. Remarques : <ul style="list-style-type: none"> • Cette option de menu est disponible uniquement lorsque l'unité de finition StapleSmart est installée. • Hors fonction correspond au paramètre usine. Les travaux d'impression ne sont pas agrafés. • Les enveloppes ne sont pas agrafées.
Décalage pages Hors fonction Entre travaux Entre copies	Les copies empilées et les travaux d'impression sont stockés dans un réceptacle Remarques : <ul style="list-style-type: none"> • Cette option de menu apparaît uniquement lorsque l'unité de finition StapleSmart est installée. • Hors fonction correspond au paramètre usine. Aucune page n'est décalée lors de l'impression. • Le paramètre Entre travaux décale chaque travail d'impression. • Le paramètre Entre copies décale chaque copie d'un travail d'impression.

Menu Qualité

Option de menu	Description
Résolution d'impression 300 ppp 600 ppp 1200 ppp Qualité image 1200 Qualité image 2400	Détermine la résolution des travaux d'impression. Remarque : 600 ppp correspond au paramètre usine. Le pilote d'imprimante par défaut est 1200 IQ.
Augmentation des pixels Hors fonction Polices Horizontalement Verticalement Dans les deux sens	Améliore la qualité d'impression des polices de petite taille et des graphiques. Remarques : <ul style="list-style-type: none"> • Hors fonction correspond au paramètre usine. • Ce paramètre est uniquement appliqué au texte. • Ce paramètre obscurcit les lignes horizontales des textes et des images. • Ce paramètre obscurcit les lignes verticales des textes et des images. • Ce paramètre obscurcit les lignes horizontales et verticales des textes et des images.

Option de menu	Description
Intensité toner 1 – 10	Eclaircit ou assombrit les travaux d'impression. Remarques : <ul style="list-style-type: none"> • 8 correspond au paramètre usine. • La sélection d'une valeur plus petite permet d'économiser le toner.
Amél. traits fins En fonction Hors fonction	Mode d'impression conseillé pour certains fichiers tels que des plans d'architecte, des cartes, des circuits électroniques ou des diagrammes. Remarques : <ul style="list-style-type: none"> • Hors fonction correspond au paramètre usine. • Pour définir le paramètre Amél. traits fins à partir du serveur Web incorporé, entrez l'adresse IP de l'imprimante réseau dans une fenêtre de navigation.
Correction des gris Auto Hors fonction	Règle la valeur de gris de vos travaux d'impression. Remarque : Auto correspond au paramètre usine.
Luminosité -6 – 6	Ajuste ou assombrit les travaux d'impression et économise le toner. Remarques : <ul style="list-style-type: none"> • 0 correspond au paramètre usine. • Une valeur négative obscurcit le texte, les images et les graphiques. Une valeur positive les éclaircit et permet d'économiser le toner.
Contraste 0 – 5	Règle le degré de différence entre les niveaux de gris de vos travaux d'impression. Remarques : <ul style="list-style-type: none"> • 0 correspond au paramètre usine. • Plus ce paramètre est élevé, plus la différence entre les niveaux de gris est importante.

Menu Utilitaires

Option de menu	Description
Suppr trav. suspendus Confidentiel Suspendu Non restauré Tout	Supprime tous les travaux confidentiels et suspendus du disque dur de l'imprimante. Remarques : <ul style="list-style-type: none"> • Le choix d'une valeur affecte uniquement les travaux d'impression stockés dans l'imprimante. Les signets, les travaux stockés dans les lecteurs Flash et les autres types de travaux suspendus ne sont pas supprimés. • Si vous sélectionnez <i>Non restauré</i>, vous supprimez les travaux d'impression et travaux suspendus qui n'ont pas été restaurés à partir du disque.

Option de menu	Description
<p>Formater flash</p> <p>Oui</p> <p>Non</p>	<p>Formate la mémoire flash. On appelle mémoire flash la capacité de stockage ajoutée grâce à l'installation sur l'imprimante d'une carte flash.</p> <p>Attention — Dommages potentiels : ne mettez pas l'imprimante hors tension pendant le formatage de la mémoire flash.</p> <p>Remarques :</p> <ul style="list-style-type: none"> • Pour que cette option de menu soit disponible, l'imprimante doit être équipée d'une carte mémoire flash optionnelle fonctionnant correctement. La carte mémoire Flash ne peut pas être protégée en lecture/écriture ou en écriture. • Si vous sélectionnez Oui, toutes les données de la mémoire flash sont supprimées. • Si vous sélectionnez Non, la demande de formatage est annulée.
<p>Supprimer télécharg. sur le disque.</p> <p>Suppr. maintenant</p> <p>Ne pas supprimer</p>	<p>Supprime les ressources téléchargées du disque dur de l'imprimante, y compris tous les travaux suspendus, mémorisés et en attente. Les informations relatives à Compta travaux ne sont pas affectées.</p> <p>Remarque : Suppr. maintenant correspond au paramètre usine.</p>
<p>Stat. de compta</p> <p>Imprimer</p> <p>Effacer</p>	<p>Imprime une liste de statistiques relatives aux travaux stockés ou supprime les informations contenues sur le disque dur de l'imprimante.</p> <p>Remarques :</p> <ul style="list-style-type: none"> • Pour que cette option de menu soit disponible, l'imprimante doit être équipée d'un disque dur fonctionnant correctement. • La fonction Imprimer imprime une liste de statistiques. • La fonction Effacer supprime toutes les statistiques relatives aux travaux d'impression stockées sur le disque dur de l'imprimante. • La sélection Effacer ne s'affiche pas si Compta travaux est définie sur MarkTrack™ en utilisant le protocole NPA.
<p>Dépistage Hex</p> <p>Activer</p>	<p>Permet d'isoler plus facilement la cause d'un problème d'impression.</p> <p>Remarques :</p> <ul style="list-style-type: none"> • Si vous sélectionnez Activer, toutes les données envoyées à l'imprimante seront imprimées sous la forme d'une représentation hexadécimale et alphabétique et les codes de commande ne seront pas exécutés. • Pour quitter ou désactiver le mode Dépistage Hex, réinitialisez l'imprimante ou mettez-la hors tension.
<p>Taux de couverture</p> <p>Hors fonction</p> <p>En fonction</p>	<p>Fournit une estimation du pourcentage de couverture d'une page. L'estimation est imprimée sur une page séparée à la fin de chaque travail d'impression.</p> <p>Remarque : Hors fonction correspond au paramètre usine.</p>

Option de menu	Description
Contraste LCD 1-10	Règle la luminosité de l'écran du panneau de commandes. Remarques : <ul style="list-style-type: none"> • 5 correspond au paramètre usine. • Une valeur plus élevée éclaircit l'écran. • Une valeur plus faible assombrit l'écran.
Luminosité LCD 1-10	Règle la luminosité de l'écran Remarques : <ul style="list-style-type: none"> • 5 correspond au paramètre usine. • Une valeur plus élevée éclaircit l'écran. • Une valeur plus faible assombrit l'écran.

Menu PDF

Option de menu	Description
Ajuster la page Oui Non	Ajuste le contenu de la page au format de support sélectionné. Remarque : Non correspond au paramètre usine.
Commentaires Ne pas imprimer Imprimer	Imprimer les commentaires d'un fichier PDF Remarque : la valeur par défaut est Ne pas imprimer.

Menu PostScript

Option de menu	Description
Impr. erreur PS En fonction Hors fonction	Imprime un page mentionnant l'erreur PostScript. Remarque : Hors fonction correspond au paramètre usine.
Priorité police Résidente Flash/Disque	Etablit l'ordre de recherche des polices. Remarques : <ul style="list-style-type: none"> • Résidente correspond au paramètre usine. • Pour que cette option de menu soit disponible, l'imprimante doit être équipée d'une carte mémoire flash formatée ou d'un disque dur fonctionnant correctement. • La carte mémoire flash ou le disque dur de l'imprimante ne peuvent pas être protégés en lecture/écriture ou en écriture ou protégés par un mot de passe. • La taille du tampon de travail ne doit pas être définie sur 100 %.

Menu Emul PCL

Option de menu	Description
<p>Origine police</p> <p>Résidente Disque Téléchargement Mémoire flash Tout</p>	<p>Détermine le jeu de polices affiché dans l'option de menu Nom police.</p> <p>Remarques :</p> <ul style="list-style-type: none"> • Résidente correspond au paramètre usine. Affiche le jeu de polices par défaut téléchargé sur la RAM de l'imprimante. • Les paramètres Flash et Disque apparaissent uniquement s'ils sont disponibles et affichent toutes les polices résidentes de cette option. • Les options Flash et Disque doivent être correctement formatées et ne peuvent pas être protégées en lecture/écriture, en écriture ou par un mot de passe. • Téléchargement apparaît uniquement s'il est disponible et affiche toutes les polices téléchargées sur la RAM de l'imprimante. • Tout affiche toutes les polices disponibles, quelle que soit l'option.
<p>Nom police</p> <p><liste des polices disponibles></p>	<p>Identifie une police particulière ainsi que son emplacement.</p> <p>Remarques :</p> <ul style="list-style-type: none"> • Courier 10 correspond au paramètre usine. • L'abréviation est R pour résidente, F pour mémoire flash, K pour disque et D pour téléchargement.
<p>Jeu symboles</p> <p>10U PC-8 12U PC-850</p>	<p>Détermine le jeu de symboles pour chaque nom de police.</p> <p>Remarques :</p> <ul style="list-style-type: none"> • 10U PC-8 correspond au paramètre usine aux Etats-Unis. • 12U PC-850 correspond au paramètre usine utilisé à l'international. • Un jeu de symboles est un ensemble de caractères alphanumériques, de signes de ponctuation et de symboles spéciaux. Les jeux de symboles prennent en charge les exigences propres à différentes langues ou programmes spécifiques, telles que les symboles mathématiques utilisés pour la notation scientifique. Seuls les jeux de symboles pris en charge sont affichés.
<p>Paramètres d'émulation PCL</p> <p>Espacement 0,08 – 100</p>	<p>Indique l'espacement pour les polices vectorielles à espacement constant.</p> <p>Remarques :</p> <ul style="list-style-type: none"> • 10 correspond au paramètre usine. • L'espacement correspond au nombre de caractères à espacement fixe par pouce (cpp). • L'espacement peut être réduit ou augmenté par incrément de 0,01 cpp. • Dans le cas de polices à espacement constant non vectorielles, l'espacement est affiché mais il ne peut pas être modifié.
<p>Paramètres d'émulation PCL</p> <p>Orientation Portrait Paysage</p>	<p>Détermine l'orientation du texte et des images sur la page.</p> <p>Remarques :</p> <ul style="list-style-type: none"> • Portrait correspond au paramètre usine. • Portrait imprime le texte et les graphiques parallèlement au bord court du papier. • Paysage imprime le texte et les graphiques parallèlement au bord long du papier.

Option de menu	Description
Paramètres d'émulation PCL Lignes par page 1 – 255	Détermine le nombre de lignes imprimées sur chaque page. Remarques : <ul style="list-style-type: none"> • 60 correspond au paramètre usine pour les Etats-Unis. 64 correspond au paramètre usine utilisé à l'international. • L'imprimante définit l'espace disponible entre chaque ligne en fonction des paramètres Lignes par page, Format papier et Orientation. Sélectionnez l'orientation et le format de papier requis <i>avant</i> de définir le nombre de lignes par page.
Paramètres d'émulation PCL Largeur A4 198 mm 203 mm	Permet de configurer l'imprimante pour impression sur format A4. Remarques : <ul style="list-style-type: none"> • 198 mm correspond au paramètre usine. • 203 mm configure la largeur de la page de façon à pouvoir imprimer 80 caractères avec espacement de 10.
Paramètres d'émulation PCL CR Auto après LF En fonction Hors fonction	Spécifie si l'imprimante insère automatiquement un retour chariot après avoir reçu une commande de saut de ligne. Remarque : Hors fonction correspond au paramètre usine.
Paramètres d'émulation PCL LF Auto après CR En fonction Hors fonction	Spécifie si l'imprimante insère automatiquement un saut de ligne après avoir reçu une commande de retour chariot. Remarque : Hors fonction correspond au paramètre usine.
Renommer les tiroirs Affecter chrg MF Hors fonction Aucun 0 – 199 Affecter tiroir <x> Hors fonction Aucun 0 – 199 Affecter papier man. Hors fonction Aucun 0 – 199 Affecter enveloppe manuel Hors fonction Aucun 0 – 199	Configure l'imprimante pour qu'elle fonctionne avec des logiciels ou des programmes qui utilisent une numérotation différente pour les tiroirs, les bacs et les chargeurs. Remarques : <ul style="list-style-type: none"> • Hors fonction correspond au paramètre usine. • Aucun n'est pas disponible. Cette option s'affiche uniquement lorsqu'elle est sélectionnée par l'interpréteur PCL 5. • Aucun : ignore la commande de sélection de la source d'alimentation. • 0 – 199 permet d'attribuer des paramètres personnalisés.

Option de menu	Description
Renommer les tiroirs Voir conf. usine MPF par défaut = 8 T1 par défaut = 1 T2 par défaut = 4 T3 par défaut = 5 T4 par défaut = 20 T5 par défaut = 21 Env par défaut = 6 MPapier par défaut = 2 MEnv par défaut = 3	Permet d'afficher le paramètre par défaut attribué à chaque tiroir, bac ou chargeur, même si celui-ci n'a pas été installé.
Renommer les tiroirs Rest. vl. défaut Oui Non	Restaure les paramètres par défaut de tous les tiroirs, bac et chargeurs.

Menu HTML

Option de menu	Description
Nom police Albertus MT Antique Olive Apple Chancery Arial MT Avant Garde Bodoni Bookman Chicago Clarendon Cooper Black Copperplate Coronet Courier Eurostile Garamond Geneva Gill Sans Goudy Helvetica Hoefler Text Intl CG Times Intl Courier Intl Univers Joanna MT Letter Gothic Lubalin Gothic Marigold MonaLisa Recut Monaco New CenturySbk New York Optima Oxford Palatino Stempel Garamond Taffy Times Times New Roman Univers Zapf Chancery	Définit la police par défaut pour les documents HTML. Remarques : <ul style="list-style-type: none"> • La police Times sera utilisée pour les documents HTML dont la police n'est pas spécifiée. • Les polices suivantes apparaissent uniquement si la carte de polices DBCS appropriée est installée : HG-GothicB, MSung-Light, MD_DotumChe et MingMT-Light.

Option de menu	Description
Taille de la police 1 à 255 pt	Définit la taille de police par défaut pour les documents HTML. Remarques : <ul style="list-style-type: none"> • 12 pt correspond au paramètre usine. • La taille de police peut être augmentée par incrément de 1 pt.
Mettre à l'échelle 1 à 400 %	Met à l'échelle la police par défaut pour les documents HTML. Remarques : <ul style="list-style-type: none"> • 100 % correspond au paramètre usine. • La mise à l'échelle peut se faire par incrément de 1 %.
Orientation Portrait Paysage	Définit l'orientation de la page pour les documents HTML. Remarque : Portrait correspond au paramètre usine.
Taille de la marge 8 à 255 mm	Définit la marge de la page pour les documents HTML. Remarques : <ul style="list-style-type: none"> • 19 mm correspond au paramètre usine. • La taille de la marge peut être augmentée par incrément de 1 mm.
Arrière-plans Ne pas imprimer Imprimer	Indique s'il faut ou non imprimer les arrière-plans des documents HTML. Remarque : Imprimer correspond au paramètre usine.

Menu Image

Option de menu	Description
Ajustement auto En fonction Hors fonction	Sélectionne le format, l'échelle et l'orientation du papier les plus appropriés. Remarques : <ul style="list-style-type: none"> • En fonction correspond au paramètre usine. • L'option En fonction annule les paramètres de mise à l'échelle et d'orientation définis pour certaines images.
Inverser En fonction Hors fonction	Inverse les images monochromes à deux tons. Remarques : <ul style="list-style-type: none"> • Hors fonction correspond au paramètre usine. • La taille de police peut être augmentée par incrément de 1 pt. • Ce paramètre ne s'applique pas aux images de format GIF ou JPEG.
Echelle Ancrage sup. gauche Meilleure corres Ancrage au centre Ajuster en haut./larg. Ajuster en hauteur Ajuster en largeur	Ajuste l'image au format de support sélectionné. Remarques : <ul style="list-style-type: none"> • Meilleure corres. correspond à la valeur usine. • Lorsque le paramètre Ajustement auto est en fonction, l'échelle est automatiquement définie sur Meilleure corres.

Option de menu	Description
Orientation Portrait Paysage Portrait inversé Paysage inversé	Définit l'orientation de l'image. Remarque : Portrait correspond au paramètre usine.

Menu XPS

Option de menu	Description
Imprimer pages d'erreurs Hors fonction En fonction	Imprime une page contenant des informations sur les erreurs, notamment sur les erreurs de marquage XML. Remarque : Hors fonction correspond au paramètre usine.

Menu Réglages livret

Le menu Réglages livret est disponible lorsque une unité de finition de livret est installée. Vous pouvez effectuer divers réglages depuis ce menu lors de l'impression de livrets.

Pour accéder au menu Réglages livret :

- 1 Mettez l'imprimante hors tension.
- 2 Maintenez enfoncées les touches **2** et **6** pendant que vous mettez l'imprimante sous tension.
- 3 Relâchez les boutons lorsque la barre de progression apparaît à l'écran.
Une fois la séquence de tests de mise sous tension habituelle effectuée par l'imprimante, le **menu Configuration** s'affiche.
- 4 Appuyez sur la flèche vers le bas jusqu'à ce que **Réglages livret** s'affiche.
- 5 Appuyez sur **Réglages livret**.

Option de menu	Description
Format du papier A4 A5 Lettre US Légal US Exécutive US Oficio Folio Statement Universel A3 Tabloïd JIS B4	Indique le format du papier. Remarque : le format par défaut de ce paramètre est celui du tiroir 1.

Option de menu	Description
Nombre total de feuilles 1 à 2 feuilles 3 feuilles 4 feuilles 5 à 7 feuilles 8 à 15 feuilles	Indique le nombre total de feuilles dans un livret. Remarque : 1 à 2 feuilles correspond au paramètre usine.
Réglage de recouvrement Recouvrement supérieur Recouvrement inférieur	Sélectionnez un recouvrement supérieur ou inférieur en fonction de vos impressions.
Réglage de l'inclinaison lors de la création de livret Inclinaison dans le sens des aiguilles d'une montre Inclinaison dans le sens inverse des aiguilles d'une montre	Sélectionnez la direction de l'inclinaison en fonction de vos impressions.

Menu Aide

Le menu Aide est composé de pages d'aide stockées dans l'imprimante sous forme de documents PDF. Ceux-ci contiennent des informations de référence relatives à l'utilisation de l'imprimante et aux travaux d'impression. Vous pouvez les imprimer individuellement ou sélectionner **Imprimer tous les guides** pour les imprimer tous en même temps.

Ils sont disponibles en anglais, en français, en allemand et en espagnol. Vous pouvez les trouver dans d'autres langues sur le CD *Logiciel et documentation*.

Option de menu	Description
Imprimer tous les guides	Imprime tous les guides.
Guide de copie	Fournit des informations sur la manière d'effectuer des copies et de modifier les paramètres.
Guide du courrier électronique	Fournit des informations sur l'envoi d'e-mails en utilisant des adresses, des raccourcis ou le carnet d'adresses, ainsi que sur la manière de modifier les paramètres.
Guide de télécopie	Fournit des informations sur l'envoi de télécopies en utilisant des numéros de télécopie, des raccourcis ou le carnet d'adresses, ainsi que sur la manière de modifier les paramètres.
Guide FTP	Fournit des informations sur la numérisation de documents directement vers un serveur FTP à l'aide d'une adresse FTP, de numéros de raccourci ou du carnet d'adresses, ainsi que sur la manière de modifier les paramètres.
Guide d'information	Indique où trouver des informations supplémentaires.
Guide des défaillances d'impression	Indique l'aide nécessaire pour résoudre les défaillances répétées lors de la réalisation de copies et d'impressions.
Guide des fournitures	Fournit les références nécessaires à la commande des fournitures.

Maintenance de l'imprimante

Vous devez effectuer régulièrement certaines tâches pour conserver une qualité d'impression optimale.

Nettoyage de la partie externe de l'imprimante

1 Assurez-vous que l'imprimante est hors tension et débranchée de la prise de courant murale.



MISE EN GARDE—RISQUE D'ELECTROCUTION : pour éviter tout risque de choc électrique lors du nettoyage de l'extérieur de l'imprimante, débranchez le cordon d'alimentation de la prise murale ainsi que tous les câbles de l'imprimante avant de commencer.

2 Retirez le papier du réceptacle de sortie standard.

3 Humidifiez un tissu propre et non pelucheux avec de l'eau.

Attention — Dommages potentiels : n'utilisez ni détergent ni produit nettoyant car ils risquent d'endommager l'imprimante.

4 Essuyez la partie externe de l'imprimante uniquement, en veillant à ne pas oublier le réceptacle de sortie standard.

Attention — Dommages potentiels : l'utilisation d'un tissu humide pour nettoyer l'intérieur de l'imprimante risque d'endommager celle-ci.

5 Assurez-vous que le réceptacle de sortie standard est sec avant de lancer un nouveau travail d'impression.

Remarque : vous pouvez vous procurer un kit de nettoyage comprenant des lingettes pour l'écran tactile et la vitre du scanner :

Nom de la pièce	Référence
Kit de nettoyage (lingettes humidifiées et sèches)	40X0392

Nettoyage de la vitre du scanner

Nettoyez la vitre du scanner lorsque vous constatez des problèmes de qualité d'impression tels que des rayures sur les images copiées ou numérisées.

- 1 Utilisez un tissu ou un papier légèrement humide, doux et non pelucheux.
- 2 Ouvrez le capot du scanner.

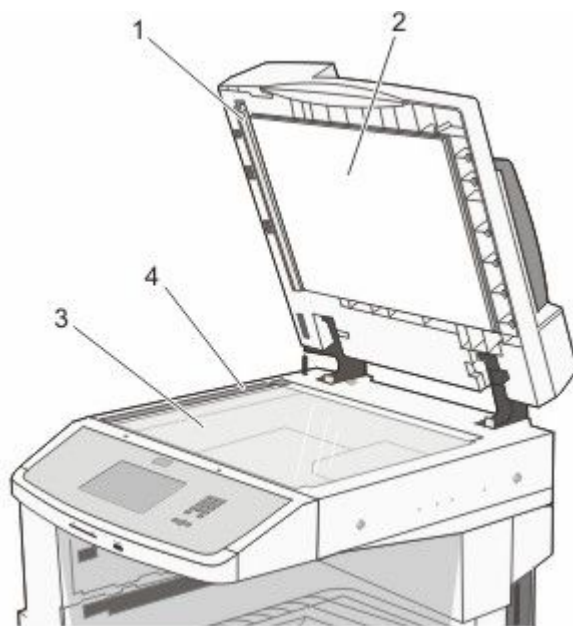

1	Dessous blanc du capot du DAA
2	Dessous blanc du capot du scanner
3	Vitre du scanner
4	Vitre du DAA

- 3 Essuyez les zones indiquées et laissez sécher.
- 4 Fermez le capot du scanner.

Réglage du repérage du scanner

Le repérage du scanner est un procédé qui consiste à aligner la zone de numérisation sur le positionnement du papier. Pour régler manuellement le repérage du scanner :

- 1 Mettez l'imprimante hors tension.
- 2 Nettoyez la vitre du scanner et le support lisse.
- 3 Maintenez enfoncées les touches **3** et **6** jusqu'à ce que la barre de progression s'affiche.
- 4 Relâchez les boutons.

Une fois la séquence de tests de mise sous tension habituelle effectuée par l'imprimante, le menu Diagnostic s'affiche.

- 5 Appuyez sur la flèche vers le haut ou vers le bas jusqu'à ce que **Test de numérisation** s'affiche.
- 6 Appuyez sur **Test de numérisation**.
- 7 Appuyez sur la flèche vers le haut ou vers le bas jusqu'à ce que **Enregistrement manuel du scanner** s'affiche.
- 8 Appuyez sur **Enregistrement manuel du scanner**.
- 9 Appuyez sur les flèches vers la droite et vers la gauche pour modifier les paramètres.
- 10 Appuyez sur **Envoyer**.

Stockage des fournitures

Stockez les fournitures de l'imprimante dans un lieu propre et frais. Rangez-les côté droit orienté vers le haut et ne les sortez pas de leur emballage avant de les utiliser.

Veillez à ne pas exposer les fournitures à :

- la lumière directe du soleil,
- des températures supérieures à 35°C,
- une humidité élevée (supérieure à 80 %),
- un environnement salé,
- des gaz corrosifs,
- une poussière excessive.

Economie des fournitures

Certains paramètres, accessibles depuis le panneau de commandes de l'imprimante, permettent d'économiser le toner et le papier.

Pour éviter tout gaspillage d'encre et de papier lors d'une impression de plusieurs pages, imprimez d'abord la première page, assurez-vous que la qualité vous convient et lancez ensuite le reste de l'impression.

Vérification de l'état des fournitures

Lorsqu'un consommable doit être remplacé ou qu'une opération de maintenance est nécessaire, un message apparaît à l'écran.

Vérification de l'état des fournitures à partir du panneau de commandes de l'imprimante

- 1 Assurez-vous que l'imprimante est sous tension et que **Prêt** s'affiche.
- 2 Sur l'écran d'accueil, appuyez sur **Etats / Fournitures**.

Remarque : si **Etats / Fournitures** n'apparaît pas sur l'écran d'accueil, imprimez une page des paramètres de menus afin de contrôler l'état des fournitures.

Vérification de l'état des fournitures à partir de l'ordinateur réseau

Remarque : l'ordinateur doit être connecté au même réseau que l'imprimante.

- 1 Saisissez l'adresse IP de l'imprimante dans le champ d'adresse de votre navigateur Web.

Remarque : si vous ne connaissez pas l'adresse IP de l'imprimante, imprimez une page de configuration réseau et identifiez l'adresse IP dans la section TCP/IP.

- 2 Cliquez sur **Etat du périphérique**. La page Etat du périphérique apparaît, affichant un récapitulatif des niveaux de fournitures.

Commande de fournitures

Pour commander des fournitures aux Etats-Unis, contactez Lexmark au 1-800-539-6275 afin d'obtenir des informations sur les revendeurs de fournitures agréés Lexmark de votre région. Dans les autres pays ou régions, consultez le site Web de Lexmark à l'adresse www.lexmark.com ou contactez le revendeur de votre imprimante.

Remarque : pour toutes les estimations de durée de vie des fournitures de l'imprimante, il est supposé que vous utilisez du papier ordinaire au format Lettre US ou A4.

Commande de cartouches de toner

Cartouches de toner recommandées et références

Nom de la pièce	Référence	Type(s) d'imprimante
Cartouche de toner longue durée	X860H21G	X860, X862, X864
Cartouche de toner longue durée	X864H21G	X864

Commande d'un kit du photoconducteur

Lorsque le message **Remplacer photoconducteur** s'affiche, commandez un nouveau kit du photoconducteur.

Nom de la pièce	Référence	Type(s) d'imprimante
Kit du photoconducteur	X860H22G	X860, X862, X864

Commande d'un kit de maintenance

Lorsque le message **80 Maintenance planifiée** s'affiche, commandez un kit de maintenance. Le kit de maintenance contient tous les éléments nécessaires pour remplacer les rouleaux d'entraînement, le rouleau de charge, l'unité de fusion et le rouleau de transfert.

Remarque : l'utilisation de certains types de papier peut entraîner un remplacement du kit de maintenance plus fréquent. Les rouleaux d'entraînement, le rouleau de charge, le rouleau de transfert et l'unité de fusion peuvent être commandés et remplacés individuellement le cas échéant.

Nom de la pièce	Référence	Type(s) d'imprimante
Kit de maintenance (basse tension)	40X0394	X860, X862, X864
Kit de maintenance (haute tension)	40X0398	X860, X862, X864

Nom de la pièce	Référence	Type(s) d'imprimante
Kit de maintenance (100 V)	40X2377	X860, X862, X864
Kit de maintenance (pour le DAA)	40X2734.	X860, X862, X864

Commande de cartouches d'agrafes

Lorsque le message **Niveau d'agrafes bas** ou **Agrafeuse vide** s'affiche, commandez la cartouche d'agrafes indiquée.

Pour plus d'informations, reportez-vous aux illustrations situées à l'intérieur de la porte de l'agrafeuse.

Nom de la pièce	Référence
Cartouches d'agrafes – pack de 3	25A0013

Commande de pièces de rechange pour le dispositif d'alimentation automatique (DAA)

Commandez des pièces de rechange pour le dispositif d'alimentation automatique si vous rencontrez des problèmes d'alimentation (chargement de deux feuilles, absence de chargement, etc.) via le DAA.

Nom de la pièce	Référence
Bloc séparateur du DAA	40X5187
Tampon de nettoyage du DAA	40X5189

Commande d'un kit de nettoyage

Utilisez les lingettes humidifiées et sèches du kit de nettoyage pour nettoyer la vitre du scanner et l'écran tactile.

Nom de la pièce	Référence
Kit de nettoyage (lingettes humidifiées et sèches)	40X0392

Remplacement des fournitures

Remplacement de la cartouche de toner

Lorsque 88 Niveau cartouche bas, 88.yy Remplacer Cartouche ou 88 Remplacer cartouche pour continuer s'affiche ou lorsque la qualité d'impression est altérée :

- 1 Mettez l'imprimante hors tension.
- 2 Ouvrez la porte avant.

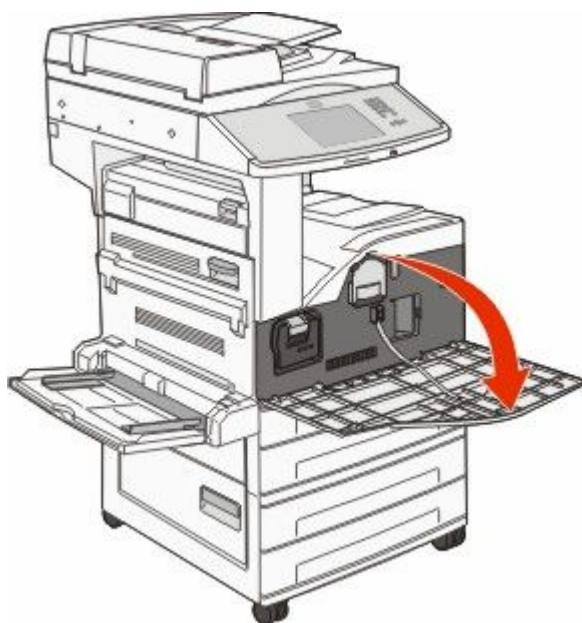

- 3 Saisissez la poignée et tirez la cartouche.

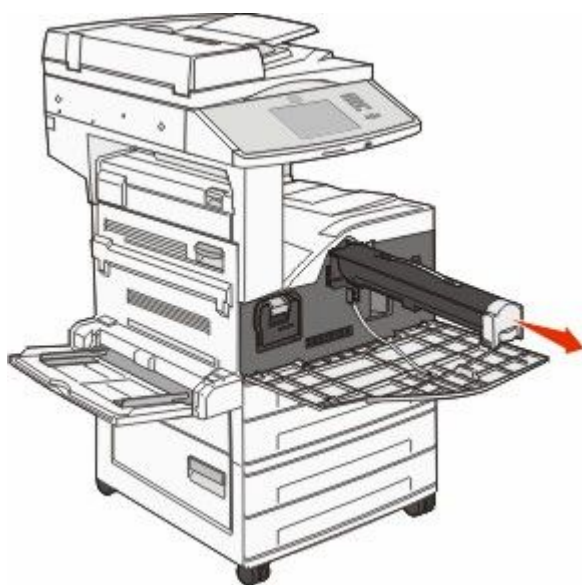

4 Déballiez la nouvelle cartouche.



Attention — Dommages potentiels : lors du remplacement d'une cartouche de toner, ne laissez pas la nouvelle cartouche exposée trop longtemps à la lumière directe. Cela pourrait provoquer des problèmes de qualité d'impression.

5 Secouez-la énergiquement plusieurs fois de gauche à droite pour répartir le toner.

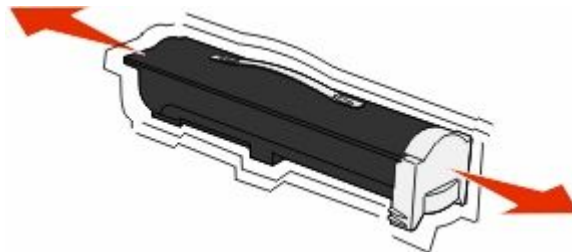

6 Insérez la cartouche neuve dans l'imprimante. Poussez la cartouche de toner au maximum. La cartouche s'enclenche lorsqu'elle est correctement installée.



7 Fermez la porte avant.

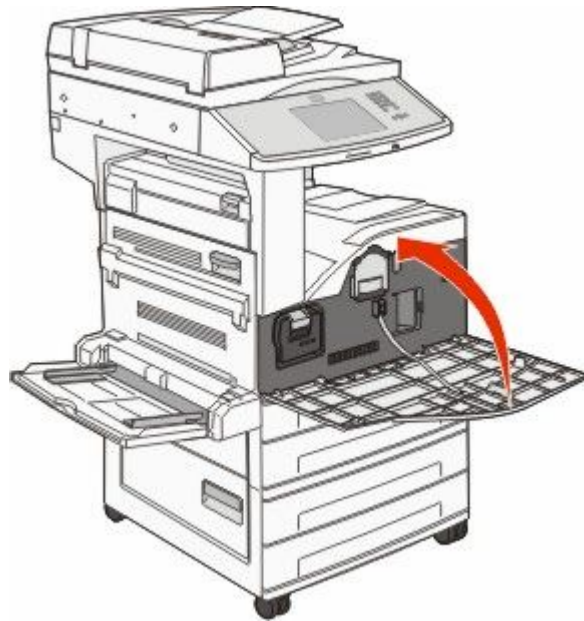

Remplacement du photoconducteur

Vous pouvez déterminer approximativement le niveau du photoconducteur en imprimant la feuille de configuration des paramètres de l'imprimante. Cela vous permet de planifier vos commandes de fournitures de remplacement.

Afin de garantir une impression de qualité et éviter d'endommager l'imprimante, celle-ci s'arrête lorsque le photoconducteur a atteint un maximum de 60 000 pages. L'imprimante vous avertit automatiquement avant que le kit Photoconducteur n'atteigne cette limite.

Lorsque **84 Remplacer photoconducteur** ou **84 Photoconducteur bas** s'affiche, commandez immédiatement un nouveau photoconducteur. Même si l'imprimante continue à fonctionner correctement après que le photoconducteur a atteint sa fin de durée de vie officielle, la qualité de l'impression diminue de manière significative.



Pour remplacer le photoconducteur :

- 1 Mettez l'imprimante hors tension.
- 2 Ouvrez la porte avant.

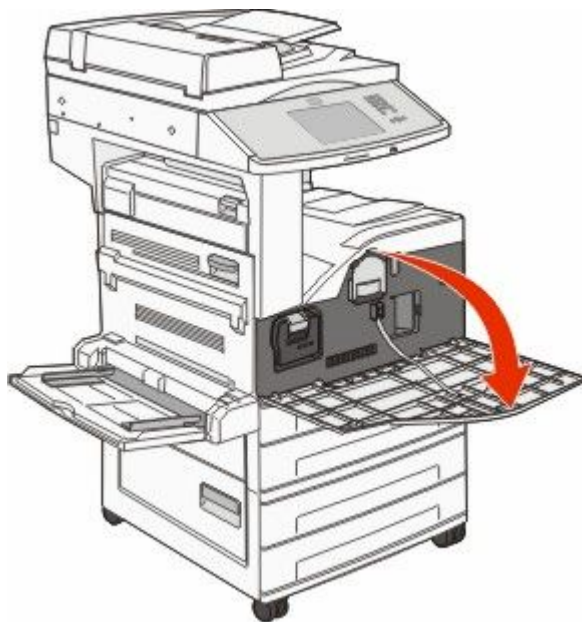

Remarque : le photoconducteur peut uniquement être retiré si la porte latérale A est ouverte.

- 3 Porte latérale inférieure A

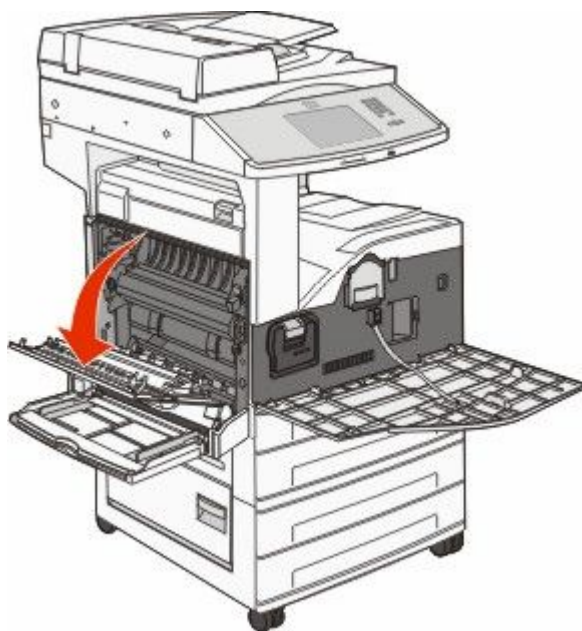

4 Tirez sur le photoconducteur pour l'extraire de l'imprimante.

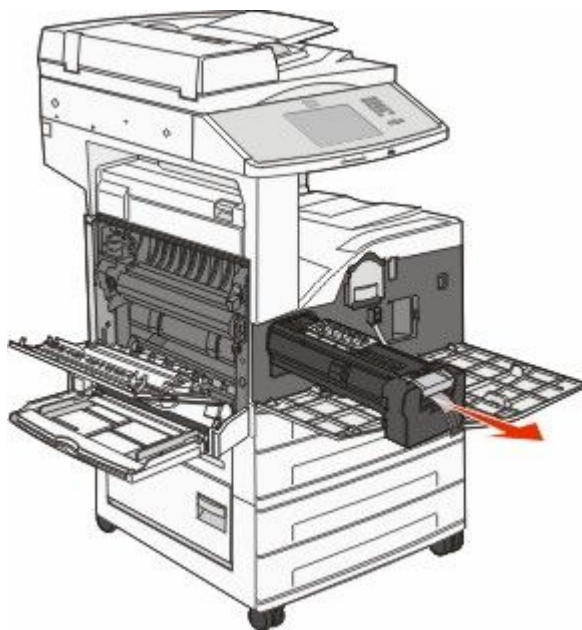

Placez le photoconducteur sur une surface plane et propre.

5 Déballez le nouveau photoconducteur.



6 Alignez et insérez l'extrémité du photoconducteur.

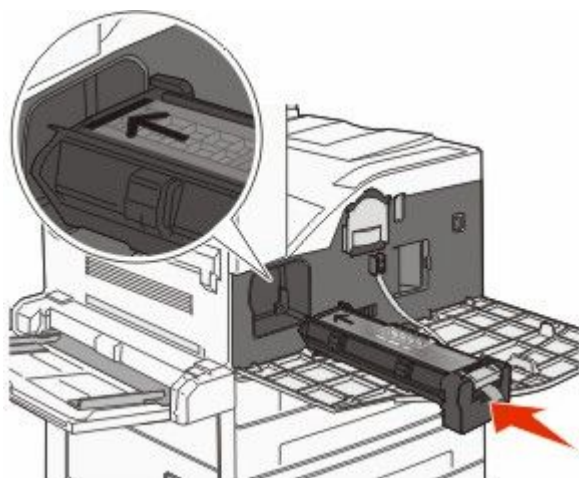

7 Retirez la bande du dessus du photoconducteur.

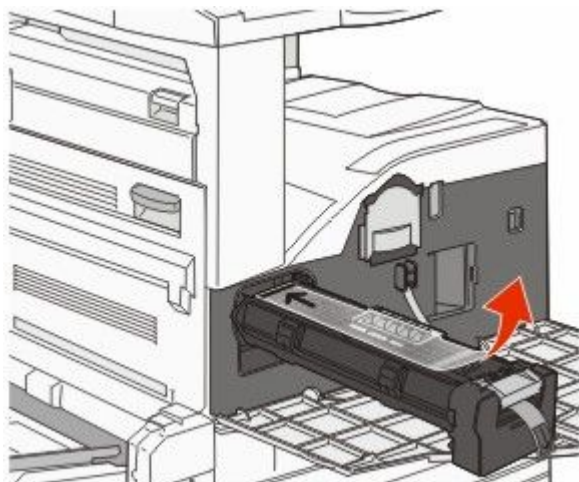

8 Poussez le photoconducteur au maximum.

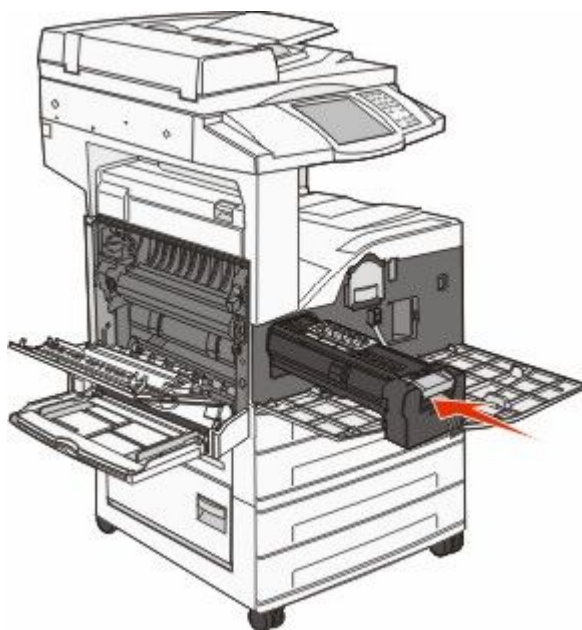

La photoconducteur s'enclenche lorsqu'il est correctement installé.

9 Fermez la porte latérale A.

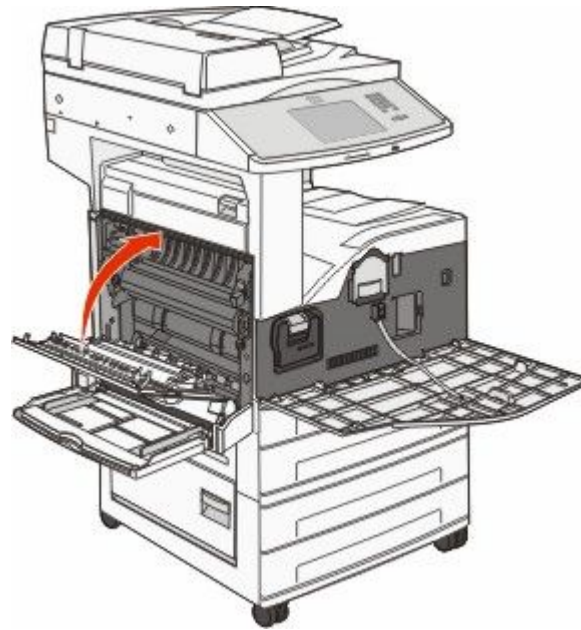

10 Fermez la porte avant.



Remarque : une fois le photoconducteur en place et les portes fermées, l'imprimante effectue un cycle du moteur et supprime les avertissements relatifs au photoconducteur.

L'imprimante revient à l'état **Prêt**.

Déplacement de l'imprimante

Avant de déplacer l'imprimante

⚠ AVERTISSEMENT—RISQUE DE BLESSURE : l'imprimante pèse plus de 55 kg. L'intervention d'au moins quatre personnes ou l'utilisation d'un système de manutention adapté est donc nécessaire pour la déplacer sans risque.



Suivez les instructions ci-dessous pour éviter de vous blesser ou d'endommager l'imprimante :

- Faites-vous aider d'au moins trois personnes ou utilisez un système de manutention adapté pour soulever l'imprimante.
- Mettez l'imprimante hors tension à l'aide du commutateur d'alimentation et débranchez le cordon d'alimentation de la prise murale.
- Débranchez tous les cordons et câbles de l'imprimante avant de la déplacer.
- Retirez toutes les options d'imprimante avant de déplacer l'imprimante.

Attention — Dommages potentiels : les dommages à l'imprimante occasionnés par un déplacement incorrect ne sont pas couverts par sa garantie.

Retrait des tiroirs optionnels

- 1 Retirez le tiroir de l'imprimante.
- 2 Retirez les deux vis à ailettes et mettez-les de côté.

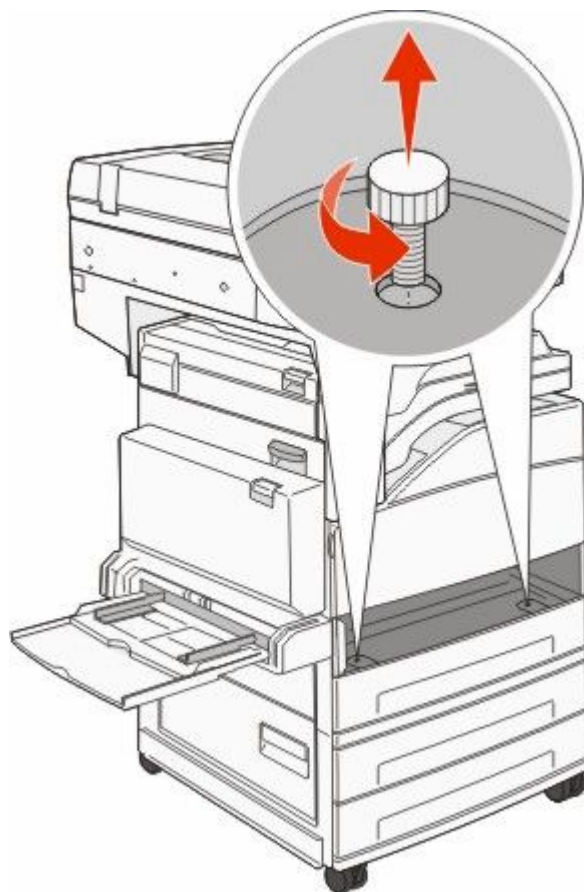

- 3 Placez le tiroir dans l'imprimante.

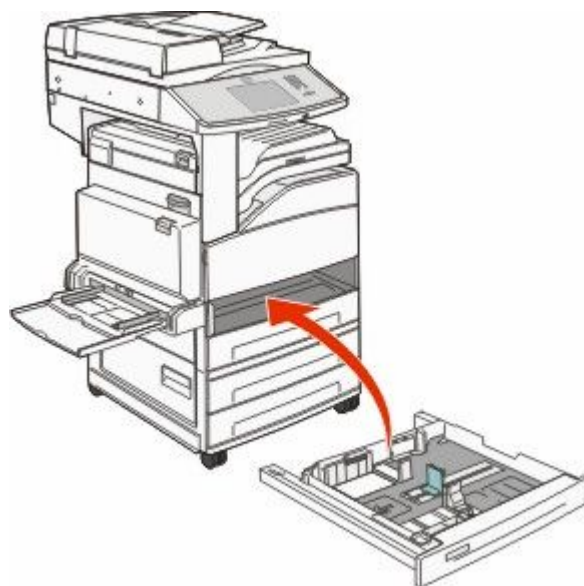

4 Retirez le protège-câbles.

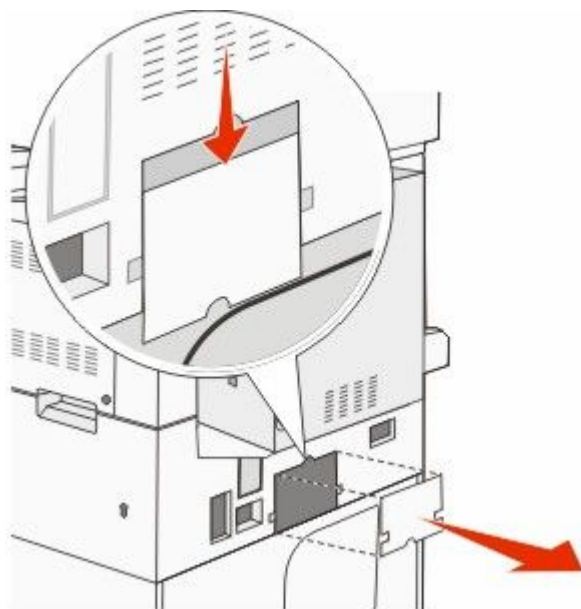

5 Débranchez le connecteur du tiroir optionnel.

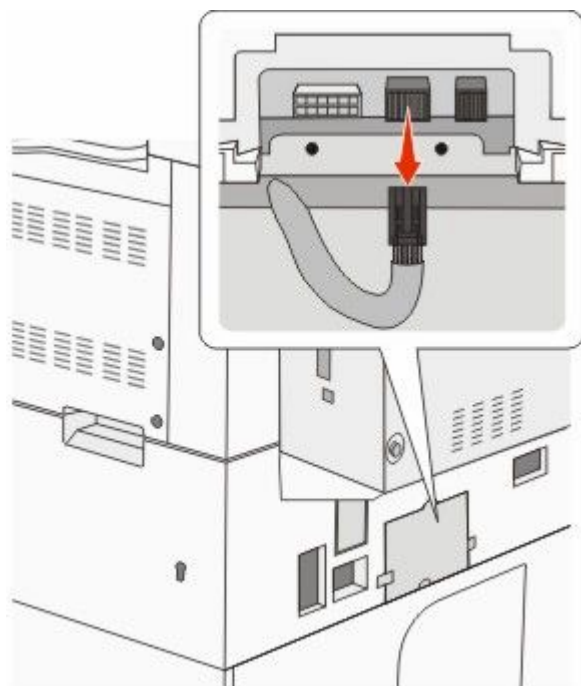

6 Fixez le protège-câbles.

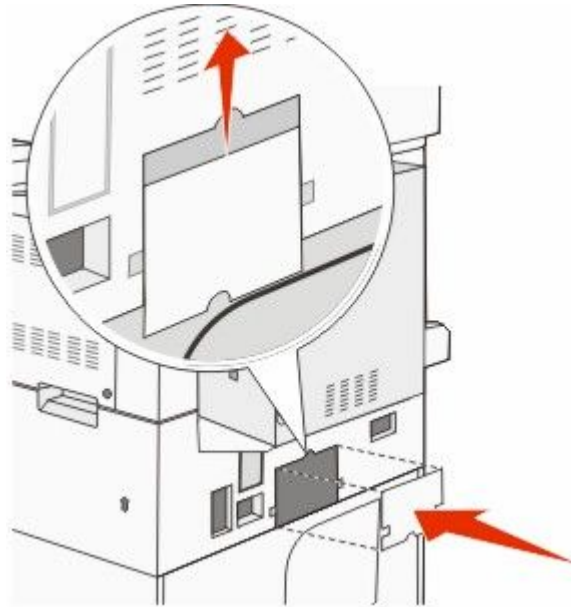

7 Soulevez l'imprimante pour l'extraire des tiroirs.

Déplacement de l'imprimante

L'imprimante et les options peuvent être déplacées en toute sécurité en respectant les précautions suivantes :

- Si vous utilisez un chariot pour déplacer l'imprimante, veillez à ce que sa surface puisse accueillir toute la base de l'imprimante. De même, si vous utilisez un chariot pour déplacer les options, veillez à ce que sa surface puisse accueillir toutes les options.
- Maintenez l'imprimante en position verticale.
- Evitez tout mouvement brusque.

Transport de l'imprimante

Pour transporter l'imprimante, emballez-la dans son conditionnement d'origine ou consultez votre point de vente pour obtenir un kit de transport.

Support administratif

Recherche d'informations sur l'administrateur et la mise en réseau avancée

Ce chapitre traite des tâches de support administratif de base. Pour des tâches de support système avancées, reportez-vous au *Guide de mise en réseau* sur le CD *Logiciel et documentation* et au *Guide de l'administrateur du serveur Web incorporé* sur le site Web Lexmark : www.lexmark.com.

Utilisation du serveur Web incorporé

Si l'imprimante est installée sur un réseau, le serveur Web incorporé est disponible pour effectuer de nombreuses tâches, notamment :

- Affichage d'un écran virtuel du panneau de commandes de l'imprimante
- Vérification de l'état des fournitures d'imprimante
- Configuration des paramètres de l'imprimante
- Configuration des paramètres réseau
- Affichage des rapports

Pour accéder au serveur Web incorporé, saisissez l'adresse IP de l'imprimante dans le champ d'adresse de votre navigateur Web.

Remarques :

- Si vous ne connaissez pas l'adresse IP de l'imprimante, imprimez une page de configuration réseau et identifiez l'adresse IP dans la section TCP/IP.
- Pour plus d'informations, reportez-vous au *Guide de mise en réseau* sur le CD *Logiciel et documentation* et au *Guide de l'administrateur du serveur Web incorporé* sur le site Web de Lexmark : www.lexmark.com.

Consultation de l'écran virtuel

Lorsque le serveur Web incorporé est ouvert, un écran virtuel apparaît dans l'angle supérieur gauche de l'écran. cet écran affiche les messages de l'imprimante et fonctionne comme un écran qui serait relié au panneau de commandes de l'imprimante.

Pour accéder au serveur Web incorporé, saisissez l'adresse IP de l'imprimante dans le champ d'adresse de votre navigateur Web.

Remarque : si vous ne connaissez pas l'adresse IP de l'imprimante, imprimez une page de configuration réseau et identifiez l'adresse IP dans la section TCP/IP.

L'écran virtuel apparaît dans l'angle supérieur gauche de votre ordinateur.

Vérification de l'état du périphérique

A l'aide du serveur Web incorporé, vous pouvez afficher les paramètres des tiroirs papier, le niveau de toner de la cartouche d'impression, le pourcentage relatif à la durée de vie restante du kit de maintenance et les mesures de capacité de certaines parties de l'imprimante. Pour afficher l'état du périphérique :

- 1 Saisissez l'adresse IP de l'imprimante dans le champ d'adresse de votre navigateur Web.

Remarque : si vous ne connaissez pas l'adresse IP de l'imprimante, imprimez une page de configuration réseau et identifiez l'adresse IP dans la section TCP/IP.

- 2 Cliquez sur **Etat du périphérique**.

Configuration des alertes par e-mail

Votre imprimante peut vous envoyer un e-mail lorsque le niveau des fournitures est faible ou lorsqu'il faut changer, ajouter ou dégager du papier.

Pour configurer des alertes par e-mail :

- 1 Saisissez l'adresse IP de l'imprimante dans le champ d'adresse de votre navigateur Web.

Remarque : si vous ne connaissez pas l'adresse IP de l'imprimante, imprimez une page de configuration réseau et identifiez l'adresse IP dans la section TCP/IP.

- 2 Cliquez sur **Paramètres**.

- 3 Dans Autres paramètres, cliquez sur **Configurer les alertes par courrier électronique**.

- 4 Sélectionnez les éléments à notifier et saisissez les adresses électroniques.

- 5 Cliquez sur **Envoyer**.

Remarque : contactez le support technique pour configurer le serveur de messagerie.

Affichage des rapports

Vous pouvez afficher certains rapports depuis le serveur Web incorporé. Ces rapports sont utiles pour l'évaluation de l'état de l'imprimante, du réseau et des fournitures.

Pour afficher les rapports d'une imprimante réseau :

- 1 Saisissez l'adresse IP de l'imprimante dans le champ d'adresse de votre navigateur Web.

Remarque : si vous ne connaissez pas l'adresse IP de l'imprimante, imprimez une page de configuration réseau et identifiez l'adresse IP dans la section TCP/IP.

- 2 Cliquez sur **Rapports**, puis sur le type de rapport à afficher.

Réglage de la luminosité de l'écran

Si la lecture à l'écran devient difficile, vous pouvez régler la luminosité LCD dans le menu Paramètres.

- 1 Assurez-vous que l'imprimante est sous tension et que **Prêt** s'affiche.



- 2 Sur l'écran d'accueil, appuyez sur .

- 3 Appuyez sur **Paramètres**.
- 4 Appuyez sur **Paramètres généraux**.
- 5 Appuyez sur la flèche vers le bas jusqu'à ce que **Luminosité de l'écran** s'affiche.
- 6 Appuyez sur les flèches pour augmenter ou réduire la luminosité.
Vous pouvez régler les paramètres de luminosité entre 20 et 100 (100 correspondant au paramètre usine).
- 7 Appuyez sur **Envoyer**.
- 8 Appuyez sur .

Restauration des paramètres usine

Si vous souhaitez conserver une liste des paramètres de menus actuels pour référence, imprimez une page de paramètres de menus avant de restaurer les paramètres usine. Pour plus d'informations, reportez-vous à « Impression d'une page des paramètres de menu », page 40.

Attention — Dommages potentiels : restaurer les paramètres usine permet de rétablir la plupart des paramètres usine de l'imprimante. Parmi les exceptions figurent la langue d'affichage, les formats et les messages personnalisés ainsi que les paramètres du menu Réseau/Ports. L'ensemble des ressources téléchargées stockées dans la mémoire vive est supprimé. Cette suppression n'affecte pas les ressources téléchargées stockées dans la mémoire flash ou sur le disque dur de l'imprimante.

- 1 Assurez-vous que l'imprimante est sous tension et que **Prêt** s'affiche.
- 2 Sur l'écran d'accueil, appuyez sur .
- 3 Appuyez sur **Paramètres**.
- 4 Appuyez sur **Paramètres généraux**.
- 5 Appuyez sur la flèche vers le bas jusqu'à ce que **Paramètres usine** s'affiche.
- 6 Appuyez sur la flèche de droite ou de gauche jusqu'à ce que **Restaurer maintenant** s'affiche.
- 7 Appuyez sur **Envoyer**.
- 8 Appuyez sur .

Dépannage

Résolution des problèmes de base

Résolution des problèmes de base relatifs à l'imprimante

En cas de problèmes avec l'imprimante ou si l'imprimante ne répond pas, assurez-vous que :

- Le cordon d'alimentation est connecté à l'imprimante et branché sur une prise de courant correctement reliée à la terre.
- L'alimentation électrique n'est coupée par aucun interrupteur ou coupe-circuit.
- L'imprimante n'est branchée sur aucun parasurtenseur, onduleur ou cordon prolongateur.
- Les autres appareils électriques branchés sur cette source d'alimentation électrique fonctionnent.
- L'imprimante est sous tension. Vérifiez le commutateur d'alimentation de l'imprimante.
- Le câble est correctement raccordé entre l'imprimante et l'ordinateur hôte, le serveur d'impression, une option ou tout autre périphérique réseau.
- Toutes les options sont correctement installées.
- Les paramètres du pilote d'imprimante sont corrects.

Après avoir vérifié ces différents points, mettez l'imprimante hors tension, patientez environ 10 secondes, puis remettez-la sous tension. Cela suffit souvent à résoudre le problème.

Le panneau de commandes de l'imprimante n'affiche rien ou uniquement des losanges.

L'autotest de l'imprimante a échoué. Mettez l'imprimante hors tension, patientez environ 10 secondes, puis remettez-la sous tension.

Si l'horloge graphique et le message **Prêt** ne s'affichent pas, mettez l'imprimante hors tension et contactez l'assistance clientèle.

Le serveur Web incorporé ne s'ouvre pas

Voici des solutions possibles. Essayez l'une ou plusieurs des solutions suivantes :

VÉRIFIEZ LES CONNEXIONS RÉSEAU.

Assurez-vous que l'imprimante et l'ordinateur sont sous tension et connectés au même réseau.

VÉRIFIEZ LES PARAMÈTRES RÉSEAU.

Selon les paramètres réseau, vous devrez peut-être saisir `https://` au lieu de `http://` devant l'adresse IP de l'imprimante pour accéder au serveur Web incorporé. Pour plus d'informations, consultez votre administrateur système.

Présentation des messages de l'imprimante

Une erreur s'est produite sur le lecteur Flash. Retirer, puis réinsérer la carte.

Essayez l'une ou plusieurs des solutions suivantes :

- Retirez le lecteur Flash, puis réinsérez-le.
- Si le message d'erreur reste affiché, la mémoire flash est peut-être défectueuse et doit être remplacée.

Modifier <source d'alimentation> pour <nom du type personnalisé>

Vous pouvez modifier l'alimentation actuelle pour les pages restantes du travail d'impression. La page mise en forme sera imprimée sur le papier chargé dans le tiroir sélectionné. Cela peut parfois provoquer une coupure du texte ou des images. Essayez l'une ou plusieurs des solutions suivantes :

- Sélectionnez le tiroir papier avec le format ou le type de papier approprié.
- Appuyez sur **Utiliser [source] actuelle** pour ignorer le message et imprimer à partir du tiroir sélectionné pour le travail d'impression.
- Appuyez sur **Continuer** pour poursuivre le travail si le format et le type de papier appropriés sont chargés dans le tiroir. Le format et le type de papier sont précisés dans le menu Papier du panneau de commandes.

Remarque : si vous appuyez sur Continuer alors qu'il n'y a plus de papier dans le tiroir, le travail d'impression ne peut être poursuivi.

- Appuyez sur **Annuler le travail** pour annuler le travail en cours.

Modifier <source d'alimentation> pour <nom du type personnalisé> chargement <orientation>

Vous pouvez modifier l'alimentation actuelle pour les pages restantes du travail d'impression. La page mise en forme sera imprimée sur le papier chargé dans le tiroir sélectionné. Cela peut parfois provoquer une coupure du texte ou des images. Essayez l'une ou plusieurs des solutions suivantes :

- Sélectionnez le tiroir papier avec le format ou le type de papier approprié.
- Appuyez sur **Utiliser [source] actuelle** pour ignorer le message et imprimer à partir du tiroir sélectionné pour le travail d'impression.
- Appuyez sur **Continuer** pour poursuivre le travail si le format et le type de papier appropriés sont chargés dans le tiroir. Le format et le type de papier sont précisés dans le menu Papier du panneau de commandes.

Remarque : si vous appuyez sur Continuer alors qu'il n'y a plus de papier dans le tiroir, le travail d'impression ne peut être poursuivi.

- Appuyez sur **Annuler le travail** pour annuler le travail en cours.

Modifier <source d'alimentation> pour <chaîne personnalisée>

Vous pouvez modifier l'alimentation actuelle pour les pages restantes du travail d'impression. La page mise en forme sera imprimée sur le papier chargé dans le tiroir sélectionné. Cela peut parfois provoquer une coupure du texte ou des images. Essayez l'une ou plusieurs des solutions suivantes :

- Sélectionnez le tiroir papier avec le format ou le type de papier approprié.
- Appuyez sur **Utiliser [source] actuelle** pour ignorer le message et imprimer à partir du tiroir sélectionné pour le travail d'impression.

- Appuyez sur **Continuer** pour poursuivre le travail si le format et le type de papier appropriés sont chargés dans le tiroir. Le format et le type de papier sont précisés dans le menu Papier du panneau de commandes.

Remarque : si vous appuyez sur Continuer alors qu'il n'y a plus de papier dans le tiroir, le travail d'impression ne peut être poursuivi.

- Appuyez sur **Annuler le travail** pour annuler le travail en cours.

Modifier <source d'alimentation> pour <chaîne personnalisée> chargement <orientation>

Vous pouvez modifier l'alimentation actuelle pour les pages restantes du travail d'impression. La page mise en forme sera imprimée sur le papier chargé dans le tiroir sélectionné. Cela peut parfois provoquer une coupure du texte ou des images. Essayez l'une ou plusieurs des solutions suivantes :

- Sélectionnez le tiroir papier avec le format ou le type de papier approprié.
- Appuyez sur **Utiliser [source] actuelle** pour ignorer le message et imprimer à partir du tiroir sélectionné pour le travail d'impression.
- Appuyez sur **Continuer** pour poursuivre le travail si le format et le type de papier appropriés sont chargés dans le tiroir. Le format et le type de papier sont précisés dans le menu Papier du panneau de commandes.

Remarque : si vous appuyez sur Continuer alors qu'il n'y a plus de papier dans le tiroir, le travail d'impression ne peut être poursuivi.

- Appuyez sur **Annuler le travail** pour annuler le travail en cours.

Modifier <source d'alimentation> pour <format>

Vous pouvez modifier l'alimentation actuelle pour les pages restantes du travail d'impression. La page mise en forme sera imprimée sur le papier chargé dans le tiroir sélectionné. Cela peut parfois provoquer une coupure du texte ou des images. Essayez l'une ou plusieurs des solutions suivantes :

- Sélectionnez le tiroir papier avec le format ou le type de papier approprié.
- Appuyez sur **Utiliser [source] actuelle** pour ignorer le message et imprimer à partir du tiroir sélectionné pour le travail d'impression.
- Appuyez sur **Continuer** pour poursuivre le travail si le format et le type de papier appropriés sont chargés dans le tiroir. Le format et le type de papier sont précisés dans le menu Papier du panneau de commandes.

Remarque : si vous appuyez sur Continuer alors qu'il n'y a plus de papier dans le tiroir, le travail d'impression ne peut être poursuivi.

- Appuyez sur **Annuler le travail** pour annuler le travail en cours.

Modifier <source d'alimentation> pour <format> chargement <orientation>

Vous pouvez modifier l'alimentation actuelle pour les pages restantes du travail d'impression. La page mise en forme sera imprimée sur le papier chargé dans le tiroir sélectionné. Cela peut parfois provoquer une coupure du texte ou des images. Essayez l'une ou plusieurs des solutions suivantes :

- Sélectionnez le tiroir papier avec le format ou le type de papier approprié.
- Appuyez sur **Utiliser [source] actuelle** pour ignorer le message et imprimer à partir du tiroir sélectionné pour le travail d'impression.

- Appuyez sur **Continuer** pour poursuivre le travail si le format et le type de papier appropriés sont chargés dans le tiroir. Le format et le type de papier sont précisés dans le menu Papier du panneau de commandes.

Remarque : si vous appuyez sur Continuer alors qu'il n'y a plus de papier dans le tiroir, le travail d'impression ne peut être poursuivi.

- Appuyez sur **Annuler le travail** pour annuler le travail en cours.

Modifier <source d'alimentation> pour <type> <format>

Vous pouvez modifier l'alimentation actuelle pour les pages restantes du travail d'impression. La page mise en forme sera imprimée sur le papier chargé dans le tiroir sélectionné. Cela peut parfois provoquer une coupure du texte ou des images. Essayez l'une ou plusieurs des solutions suivantes :

- Sélectionnez le tiroir papier avec le format ou le type de papier approprié.
- Appuyez sur **Utiliser [source] actuelle** pour ignorer le message et imprimer à partir du tiroir sélectionné pour le travail d'impression.
- Appuyez sur **Continuer** pour poursuivre le travail si le format et le type de papier appropriés sont chargés dans le tiroir. Le format et le type de papier sont précisés dans le menu Papier du panneau de commandes.

Remarque : si vous appuyez sur Continuer alors qu'il n'y a plus de papier dans le tiroir, le travail d'impression ne peut être poursuivi.

- Appuyez sur **Annuler le travail** pour annuler le travail en cours.

Modifier <source d'alimentation> pour <format> <type> chargement <orientation>

Vous pouvez modifier l'alimentation actuelle pour les pages restantes du travail d'impression. La page mise en forme sera imprimée sur le papier chargé dans le tiroir sélectionné. Cela peut parfois provoquer une coupure du texte ou des images. Essayez l'une ou plusieurs des solutions suivantes :

- Sélectionnez le tiroir papier avec le format ou le type de papier approprié.
- Appuyez sur **Utiliser [source] actuelle** pour ignorer le message et imprimer à partir du tiroir sélectionné pour le travail d'impression.
- Appuyez sur **Continuer** pour poursuivre le travail si le format et le type de papier appropriés sont chargés dans le tiroir. Le format et le type de papier sont précisés dans le menu Papier du panneau de commandes.

Remarque : si vous appuyez sur Continuer alors qu'il n'y a plus de papier dans le tiroir, le travail d'impression ne peut être poursuivi.

- Appuyez sur **Annuler le travail** pour annuler le travail en cours.

Vérifiez les guides de <source d'alimentation>

<source d'alimentation> correspond au chargeur multifonction. L'imprimante ne parvient pas à déterminer le format du papier.

Essayez l'une ou plusieurs des solutions suivantes :

- Ajustez à nouveau les guide-papier.
- Vérifiez que le tiroir est bien configuré.

Vérifier l'orientation ou les guides de <source d'alimentation>

L'imprimante ne reconnaît pas le format du papier chargé dans le tiroir puisque le paramètre d'orientation est incorrect ou les guides du tiroir ne sont pas correctement positionnés.

Essayez l'une ou plusieurs des solutions suivantes :

- Ajustez les guides au format du papier chargé dans le tiroir.
- Assurez-vous que le paramètre Format de papier correspond au papier chargé dans le tiroir.
 - 1 Dans le menu Papier du panneau de commandes de l'imprimante, vérifiez le paramètre Format de papier.
 - 2 Avant de lancer un travail d'impression, indiquez le format de papier approprié :
 - Pour les utilisateurs Windows, indiquez le format dans Propriétés de l'imprimante.
 - Pour les utilisateurs Macintosh, indiquez le format dans la boîte de dialogue Imprimer.

Fermer la porte <x>

Fermez la porte indiquée.

Fermer le capot <x>

Fermez le capot indiqué pour effacer le message.

Fermer la surface H

Fermez le capot indiqué pour effacer le message.

Disque corrompu

L'imprimante a tenté d'effectuer une récupération sur un disque dur corrompu, mais le disque dur n'est pas réparable. Il faut reformater le disque dur.

Appuyez sur **Reformater le disque** pour reformater le disque dur et supprimer le message.

Remarque : le reformatage du disque entraîne la suppression de tous les fichiers qui y sont stockés.

Vider la boîte perforatrice

Videz la boîte perforatrice, puis insérez-la de nouveau dans l'imprimante. Attendez que le message disparaisse.

Le serveur les liens Internet n'est pas configuré. Contacter l'administrateur système.

Une erreur s'est produite sur le serveur des liens Internet ou ce serveur n'est pas correctement configuré. Appuyez sur **Continuer** pour effacer le message. Si le message s'affiche à nouveau, contactez un agent du support technique.

Disque plein - Numérisation annulée

La numérisation a été annulée ou s'est arrêtée en raison de l'espace insuffisant sur le disque dur de l'imprimante.

Appuyez sur **Continuer** pour effacer le message.

Mémoire fax pleine

La mémoire est insuffisante pour envoyer la télécopie.

Appuyez sur **Continuer** pour effacer le message.

Serveur de télécopie « à formater » non configuré. Contacter l'administrateur système.

L'imprimante est en mode Serveur de télécopie, mais la configuration du serveur de télécopie n'a pas été effectuée.

Essayez l'une ou plusieurs des solutions suivantes :

- Appuyez sur **Continuer** pour effacer le message.
- Effectuez la configuration du serveur de télécopie. Si le message s'affiche à nouveau, contactez un agent du support technique.

Nom de télécopieur non configuré

Le nom du télécopieur n'a pas été saisi. L'envoi et la réception de télécopies sont désactivés jusqu'à ce que la télécopie soit correctement configurée.

Essayez l'une ou plusieurs des solutions suivantes :

- Appuyez sur **Continuer** pour effacer le message.
- Effectuez la configuration analogique du télécopieur. Si le message s'affiche à nouveau, contactez un agent du support technique.

Numéro de télécopieur non configuré

Le numéro du télécopieur n'a pas été saisi. L'envoi et la réception de télécopies sont désactivés jusqu'à ce que la télécopie soit correctement configurée.

Essayez l'une ou plusieurs des solutions suivantes :

- Appuyez sur **Continuer** pour effacer le message.
- Effectuez la configuration analogique du télécopieur. Si le message s'affiche à nouveau, contactez un agent du support technique.

Insérer le tiroir <x>

Insérez le tiroir indiqué dans l'imprimante.

Charger <source> avec <x>

<source> représente un tiroir ou un chargeur et <x> représente le format ou le type de papier.

Essayez l'une ou plusieurs des solutions suivantes :

- Chargez le papier spécifié dans le tiroir.
- Appuyez sur **Continuer** pour effacer le message et poursuivre l'impression.

Si l'imprimante détecte un tiroir qui contient du papier de type et de format appropriés, les documents sont imprimés à partir de ce tiroir. Dans le cas contraire, les documents sont imprimés à partir de la source par défaut.

- Annulez le travail d'impression en cours.

Charger <source d'alimentation> avec <nom du type personnalisé>

Essayez l'une ou plusieurs des solutions suivantes :

- Chargez le papier spécifié dans le tiroir.
- Appuyez sur **Continuer** pour effacer le message et poursuivre l'impression.

Si l'imprimante détecte un tiroir qui contient du papier de type et de format appropriés, les documents sont imprimés à partir de ce tiroir. Dans le cas contraire, les documents sont imprimés à partir de la source par défaut.

- Annulez le travail d'impression en cours.

Charger <source d'alimentation> avec <chaîne personnalisée>

Essayez l'une ou plusieurs des solutions suivantes :

- Chargez le papier spécifié dans le tiroir.
- Appuyez sur **Continuer** pour effacer le message et poursuivre l'impression.

Si l'imprimante détecte un tiroir qui contient du papier de type et de format appropriés, les documents sont imprimés à partir de ce tiroir. Dans le cas contraire, les documents sont imprimés à partir de la source par défaut.

- Annulez le travail d'impression en cours.

Charger <source d'alimentation> avec <type> <format>

Essayez l'une ou plusieurs des solutions suivantes :

- Chargez le papier spécifié dans le tiroir.
- Appuyez sur **Continuer** pour effacer le message et poursuivre l'impression.

Si l'imprimante détecte un tiroir qui contient du papier de type et de format appropriés, les documents sont imprimés à partir de ce tiroir. Dans le cas contraire, les documents sont imprimés à partir de la source par défaut.

- Annulez le travail d'impression en cours.

Charger <source d'alimentation> avec <format>

Essayez l'une ou plusieurs des solutions suivantes :

- Chargez le papier spécifié dans le tiroir.
- Appuyez sur **Continuer** pour effacer le message et poursuivre l'impression.

Si l'imprimante détecte un tiroir qui contient du papier de type et de format appropriés, les documents sont imprimés à partir de ce tiroir. Dans le cas contraire, les documents sont imprimés à partir de la source par défaut.

- Annulez le travail d'impression en cours.

Alimenter le chargeur manuel avec <x>

<x> représente le format ou le type de papier.

Essayez l'une ou plusieurs des solutions suivantes :

- Chargez le papier spécifié dans le chargeur multifonction.
- Appuyez sur **Continuer** pour effacer le message et poursuivre l'impression.

Si l'imprimante détecte un tiroir qui contient du papier de type et de format appropriés, les documents sont imprimés à partir de ce tiroir. Dans le cas contraire, les documents sont imprimés à partir de la source par défaut.

- Annulez le travail d'impression en cours.

Alimenter le chargeur manuel avec <nom du type personnalisé>

Essayez l'une ou plusieurs des solutions suivantes :

- Chargez le papier spécifié dans le chargeur multifonction.
- Appuyez sur **Continuer** pour effacer le message et poursuivre l'impression.

Si l'imprimante détecte un tiroir qui contient du papier de type et de format appropriés, les documents sont imprimés à partir de ce tiroir. Dans le cas contraire, les documents sont imprimés à partir de la source par défaut.

- Annulez le travail d'impression en cours.

Alimenter le chargeur manuel avec <chaîne personnalisée>

Essayez l'une ou plusieurs des solutions suivantes :

- Chargez le papier spécifié dans le chargeur multifonction.
- Appuyez sur **Continuer** pour effacer le message et poursuivre l'impression.

Si l'imprimante détecte un tiroir qui contient du papier de type et de format appropriés, les documents sont imprimés à partir de ce tiroir. Dans le cas contraire, les documents sont imprimés à partir de la source par défaut.

- Annulez le travail d'impression en cours.

Alimenter le chargeur manuel avec <format>

Essayez l'une ou plusieurs des solutions suivantes :

- Chargez le papier spécifié dans le chargeur multifonction.
- Appuyez sur **Continuer** pour effacer le message et poursuivre l'impression.

Si l'imprimante détecte un tiroir qui contient du papier de type et de format appropriés, les documents sont imprimés à partir de ce tiroir. Dans le cas contraire, les documents sont imprimés à partir de la source par défaut.

- Annulez le travail d'impression en cours.

Alimenter le chargeur manuel avec <type> <format>

Essayez l'une ou plusieurs des solutions suivantes :

- Chargez le papier spécifié dans le chargeur multifonction.
- Appuyez sur **Continuer** pour effacer le message et poursuivre l'impression.

Si l'imprimante détecte un tiroir qui contient du papier de type et de format appropriés, les documents sont imprimés à partir de ce tiroir. Dans le cas contraire, les documents sont imprimés à partir de la source par défaut.

- Annulez le travail d'impression en cours.

Charger agrafes [G5, G11, G12]

Essayez l'une ou plusieurs des solutions suivantes :

- Remplacez la cartouche d'agrafes spécifiée dans l'unité de finition.
- Appuyez sur **Continuer** pour effacer le message et poursuivre l'impression.
- Appuyez sur **Annuler le travail** pour annuler l'impression.

Mémoire saturée, impossible d'imprimer les télécopies

La mémoire est insuffisante pour imprimer la télécopie.

Appuyez sur **Continuer** pour effacer le message sans imprimer. Les télécopies suspendues seront imprimées après le redémarrage de l'imprimante.

Retirer le papier de <nom de l'ensemble de réceptacles chaînés>

Retirez le papier du réceptacle spécifié. L'imprimante détecte automatiquement le retrait de papier et reprend l'impression.

Si le message ne s'efface pas lors du retrait du papier, appuyez sur **Continuer**.

Retirer le papier de tous les réceptacles

Retirez le papier de tous les réceptacles. L'imprimante détecte automatiquement le retrait de papier et reprend l'impression.

Si le message ne s'efface pas lors du retrait du papier, appuyez sur **Continuer**.

Retirer le papier du réceptacle <x>

Retirez le papier du réceptacle spécifié. L'imprimante détecte automatiquement le retrait de papier et reprend l'impression.

Si le message ne s'efface pas lors du retrait du papier, appuyez sur **Continuer**.

Retirer le papier du réceptacle standard

Retirez la pile de papier du réceptacle standard.

Replacer tous les documents d'origine pour relancer le travail

Un ou plusieurs messages ayant interrompu un travail de numérisation ne s'affiche(nt) plus. Remplacez les documents d'origine dans le scanner pour reprendre le travail de numérisation.

Essayez l'une ou plusieurs des solutions suivantes :

- Appuyez sur **Annuler le travail** si un travail de numérisation est en cours de traitement lorsque le message s'affiche. Cette opération annule le travail et efface le message.
- Appuyez sur **Numériser depuis le DAA** si la récupération après bourrage papier est active. La numérisation reprend depuis le DAA immédiatement après la dernière page effectivement numérisée.
- Appuyez sur **Numériser depuis le scanner** si la récupération après bourrage papier est active. La numérisation reprend depuis la vitre du scanner immédiatement après la dernière page effectivement numérisée.
- Appuyez sur **Finir le travail sans num. supplémentaire** si la récupération après bourrage papier est active. Le travail se termine à la dernière page effectivement numérisée, mais n'est pas annulé. Les pages numérisées avec succès atteignent leur destination : copie, télécopie, courrier électronique ou FTP.
- Appuyez sur **Repr. trav.** si la récupération du travail est active. Le message disparaît. Un nouveau travail de numérisation contenant les mêmes paramètres que le précédent est lancé.

Replacer la dernière page numérisée et les originaux coincés pour relancer le travail

Un ou plusieurs messages ayant interrompu un travail de numérisation ne s'affiche(nt) plus. Remplacez les documents d'origine dans le scanner pour reprendre le travail de numérisation.

Essayez l'une ou plusieurs des solutions suivantes :

- Appuyez sur **Annuler le travail** si un travail de numérisation est en cours de traitement lorsque le message s'affiche. Cette opération annule le travail et efface le message.
- Appuyez sur **Numériser depuis le DAA** si la récupération après bourrage papier est active. La numérisation reprend depuis le DAA immédiatement après la dernière page effectivement numérisée.
- Appuyez sur **Numériser depuis le scanner** si la récupération après bourrage papier est active. La numérisation reprend depuis la vitre du scanner immédiatement après la dernière page effectivement numérisée.
- Appuyez sur **Finir le travail sans num. supplémentaire** si la récupération après bourrage papier est active. Le travail se termine à la dernière page effectivement numérisée, mais n'est pas annulé. Les pages numérisées avec succès atteignent leur destination : copie, télécopie, courrier électronique ou FTP.
- Appuyez sur **Repr. trav.** si la récupération du travail est active. Le message disparaît. Un nouveau travail de numérisation contenant les mêmes paramètres que le précédent est lancé.

Restaurer les travaux suspendus ?

Essayez l'une ou plusieurs des solutions suivantes :

- Appuyez sur **Continuer** pour restaurer tous les travaux suspendus stockés sur le disque dur de l'imprimante.
- Appuyez sur **Ne pas restaurer** si vous ne souhaitez pas que les travaux d'impression soient restaurés.

Replacer tous les documents d'origine coincés pour relancer le travail

Un ou plusieurs messages ayant interrompu un travail de numérisation ne s'affiche(nt) plus. Replacez les documents d'origine dans le scanner pour reprendre le travail de numérisation.

Essayez l'une ou plusieurs des solutions suivantes :

- Appuyez sur **Annuler le travail** si un travail de numérisation est en cours de traitement lorsque le message s'affiche. Cette opération annule le travail et efface le message.
- Appuyez sur **Numériser depuis le DAA** si la récupération après bourrage papier est active. La numérisation reprend depuis le DAA immédiatement après la dernière page effectivement numérisée.
- Appuyez sur **Numériser depuis le scanner** si la récupération après bourrage papier est active. La numérisation reprend depuis la vitre du scanner immédiatement après la dernière page effectivement numérisée.
- Appuyez sur **Finir le travail sans num. supplémentaire** si la récupération après bourrage papier est active. Le travail se termine à la dernière page effectivement numérisée, mais n'est pas annulé. Les pages numérisées avec succès atteignent leur destination : copie, télécopie, courrier électronique ou FTP.
- Appuyez sur **Repr. trav.** si la récupération du travail est active. Le message disparaît. Un nouveau travail de numérisation contenant les mêmes paramètres que le précédent est lancé.

Document à numériser trop grand

Le travail de numérisation dépasse le nombre maximum de pages. Appuyez sur **Annuler le travail** pour supprimer le message.

Capot du scanner DDA ouvert

Le capot du DDA est ouvert Le message s'efface lorsque le capot est fermé

Bourrage scanner, retirer les originaux du scanner

Retirez tous les originaux du scanner.

Capot d'accès aux bourrages du scanner ouvert

Fermez la porte inférieure du dispositif d'alimentation automatique pour effacer le message.

Série <x>

L'imprimante utilise une connexion par câble série. Le port série est le lien de communication actif.

Certains travaux suspendus n'ont pas été restaurés

Appuyez sur **Continuer** pour supprimer le travail spécifié.

Remarque : certains travaux suspendus n'ont pas été restaurés. Ils sont conservés sur le disque dur et sont inaccessibles.

30 Recharge non valide, remplacer cartouche

Retirez la cartouche et installez une cartouche valide.

31.yy Cartouche manquante ou défectueuse

La cartouche de toner est manquante ou ne fonctionne pas correctement.

Essayez l'une ou plusieurs des solutions suivantes :

- Retirez la cartouche de toner, puis remettez-la en place.
- Retirez la cartouche de toner et installez-en une neuve.

32 Réf. cartouche non prise en charge par le périphérique

Retirez la cartouche et installez une cartouche prise en charge par le périphérique.

34 Papier court

Essayez l'une ou plusieurs des solutions suivantes :

- Chargez le papier ou le support spécial adapté dans le tiroir approprié.
- Appuyez sur **Continuer** pour effacer le message et imprimer le travail à partir d'un autre tiroir papier.
- Vérifiez les guides de longueur et de largeur et veillez à ce que le papier soit correctement chargé dans le tiroir.
- Vérifiez les propriétés d'impression ou les paramètres de la boîte de dialogue Imprimer afin de vous assurer que le travail d'impression requiert le type et le format de papier appropriés.
- Vérifiez que le format de papier est correctement configuré. Par exemple, si l'option Frmt chargeur MF est définie sur Universel, vérifiez que la largeur du papier est adaptée aux données imprimées.
- Annulez le travail d'impression en cours.

34 Support incorrect, vérifiez les guides de <source d'alimentation>

Essayez l'une ou plusieurs des solutions suivantes :

- Chargez le papier ou le support spécial approprié dans le tiroir.
- Appuyez sur la flèche vers le haut ou vers le bas jusqu'à ce que ✓ **Continuer** s'affiche, puis appuyez sur  pour effacer le message et imprimer à partir d'un autre tiroir papier.

35 Mémoire insuffisante pr prendre en ch. la fction Economiser ressources

Essayez l'une ou plusieurs des solutions suivantes :

- Appuyez sur **Continuer** pour désactiver la fonction Economiser ressources et poursuivre l'impression.
- Pour activer la fonction Economiser ressources lorsque ce message s'affiche, vérifiez que les tampons de liaison sont définis sur Auto, puis quittez les menus afin de prendre en compte les modifications effectuées. Lorsque le message **Prêt** s'affiche, activez la fonction Economiser ressources.
- Installez de la mémoire supplémentaire.

37 Mémoire insuffisante pour assembler les travaux

Essayez l'une ou plusieurs des solutions suivantes :

- Appuyez sur **Continuer** pour imprimer la partie du travail déjà stockée et commencer l'assemblage du reste du travail d'impression.
- Annulez le travail d'impression en cours.

37 Mémoire insuffisante pour défragmenter la mémoire flash

Essayez l'une ou plusieurs des solutions suivantes :

- Appuyez sur **Continuer** pour arrêter l'opération de défragmentation et poursuivre l'impression.
- Supprimez les polices, les macros et autres données dans la mémoire de l'imprimante.
- Installez de la mémoire supplémentaire dans l'imprimante.

37 Mémoire insuffisante, travaux suspendus supprimés

L'imprimante a supprimé certains travaux suspendus afin de traiter les travaux en cours.

Appuyez sur **Continuer** pour effacer le message.

37 Mémoire insuffisante, certains trav. suspendus ne seront pas restaurés

L'imprimante ne peut pas restaurer une partie ou la totalité des travaux confidentiels ou suspendus conservés sur son disque dur.

Appuyez sur la flèche vers le haut ou vers le bas jusqu'à ce que ✓ **Continuer** s'affiche, puis appuyez sur  pour effacer le message.

38 Mémoire saturée

Essayez l'une ou plusieurs des solutions suivantes :

- Appuyez sur **Continuer** pour effacer le message.
- Annulez le travail d'impression en cours.
- Installez de la mémoire supplémentaire dans l'imprimante.

39 Page complexe, des données risquent de ne pas être imprimées

Essayez l'une ou plusieurs des solutions suivantes :

- Appuyez sur **Continuer** pour effacer le message et poursuivre l'impression.
- Annulez le travail d'impression en cours.
- Installez de la mémoire supplémentaire dans l'imprimante.

50 Erreur de police PPDS

Essayez l'une ou plusieurs des solutions suivantes :

- Appuyez sur **Continuer** pour effacer le message et poursuivre l'impression.
- L'imprimante ne trouve pas la police demandée. Dans le menu PPDS, sélectionnez **Meilleure corres.**, puis **En fonction**. L'imprimante va ainsi détecter une police similaire et remettre en forme le texte concerné.
- Annulez le travail d'impression en cours.

51 Mémoire flash défectueuse détectée

Essayez l'une ou plusieurs des solutions suivantes :

- Appuyez sur **Continuer** pour effacer le message et poursuivre l'impression.
- Annulez le travail d'impression en cours.

52 Espace insuffisant dans la mémoire flash pour les ressources

Essayez l'une ou plusieurs des solutions suivantes :

- Appuyez sur **Continuer** pour effacer le message et poursuivre l'impression.
Les polices et macros téléchargées qui n'ont pas été stockées auparavant dans la mémoire flash sont supprimées.
- Supprimez les polices, les macros et autres données stockées dans la mémoire flash.
- Effectuez la mise à niveau vers une carte mémoire d'une capacité de stockage plus importante.

53 Mémoire flash non formatée détectée

Essayez l'une ou plusieurs des solutions suivantes :

- Appuyez sur **Continuer** pour arrêter l'opération de défragmentation et poursuivre l'impression.
- Formatez la mémoire flash. Si le message d'erreur reste affiché, la mémoire flash est peut-être défectueuse et doit être remplacée.

54 Réseau <x> Erreur logicielle

<x> représente le numéro de la connexion réseau.

Essayez l'une ou plusieurs des solutions suivantes :

- Appuyez sur **Continuer** pour poursuivre l'impression.
- Mettez l'imprimante hors tension, puis sous tension afin de la réinitialiser.
- Mettez à niveau le microcode réseau de l'imprimante ou du serveur d'impression.

54 Port série Erreur option <x>

<x> représente le numéro de l'option série.

Essayez l'une ou plusieurs des solutions suivantes :

- Vérifiez que le câble série est correctement branché et qu'il est adapté au port série.
- Assurez-vous que les paramètres de communication série (protocole, vitesse de transmission, parité et bits de données) sont définis correctement sur l'imprimante et sur l'ordinateur hôte.
- Appuyez sur **Continuer** pour poursuivre l'impression.
- Mettez l'imprimante hors tension, puis sous tension afin de la réinitialiser.

54 Erreur de logiciel réseau standard

Essayez l'une ou plusieurs des solutions suivantes :

- Appuyez sur **Continuer** pour poursuivre l'impression.
- Mettez l'imprimante hors tension, puis sous tension afin de la réinitialiser.
- Mettez à niveau le microcode réseau de l'imprimante ou du serveur d'impression.

55 Option ds empl. <x> non prise en charge

<x> représente un emplacement sur la carte logique de l'imprimante.

Essayez l'une ou plusieurs des solutions suivantes :

- 1 Mettez l'imprimante hors tension.
- 2 Débranchez le cordon d'alimentation de la prise murale.
- 3 Retirez la carte optionnelle non prise en charge de la carte logique de l'imprimante.
- 4 Branchez le cordon d'alimentation sur une prise correctement mise à la terre.
- 5 Remettez l'imprimante sous tension.

56 Port parallèle <x> désactivé

<x> représente le numéro du port parallèle.

Essayez l'une ou plusieurs des solutions suivantes :

- Appuyez sur **Continuer** pour effacer le message.
L'imprimante efface toutes les données reçues via le port parallèle.
- Assurez-vous que l'option Tampon parallèle n'est pas désactivée.

56 Port série <x> désactivé

<x> représente le numéro du port série.

Essayez l'une ou plusieurs des solutions suivantes :

- Appuyez sur **Continuer** pour effacer le message.
L'imprimante supprime les données reçues par le port série.
- Assurez-vous que l'option Tampon série n'est pas désactivée.

56 Port parallèle standard désactivé

Essayez l'une ou plusieurs des solutions suivantes :

- Appuyez sur **Continuer** pour effacer le message.
L'imprimante efface toutes les données reçues via le port parallèle.
- Assurez-vous que l'option Tampon parallèle n'est pas désactivée.

56 Port USB standard désactivé

Essayez l'une ou plusieurs des solutions suivantes :

- Appuyez sur **Continuer** pour effacer le message.
L'imprimante efface toutes les données reçues sur le port USB.
- Assurez-vous que l'option Tampon USB n'est pas désactivée.

56 Port USB <x> désactivé

<x> représente le numéro du port USB.

Essayez l'une ou plusieurs des solutions suivantes :

- Appuyez sur **Continuer** pour effacer le message.
L'imprimante efface toutes les données reçues sur le port USB.
- Assurez-vous que l'option Tampon USB n'est pas désactivée.

57 Config. modifiée, certains trav. suspendus n'ont pas été restaurés

Depuis que les travaux ont été stockés sur le disque dur de l'imprimante, des modifications ont été apportées à l'imprimante rendant les travaux suspendus non valides. Les modifications apportées peuvent être les suivantes :

- Le microcode de l'imprimante a été mis à jour.
- Les options d'alimentation, de sortie ou d'impression recto verso des travaux d'impression ont été supprimées.
- Le travail d'impression a été créé à partir des données d'un périphérique qui se trouvait sur le port USB, or ce périphérique n'est plus branché sur le port en question.
- Le disque dur de l'imprimante contient des travaux stockés alors que le disque dur était installé sur un autre modèle d'imprimante.

Appuyez sur **Continuer** pour effacer le message.

58 Trop de réceptacles installés

- 1 Mettez l'imprimante hors tension.
- 2 Débranchez le cordon d'alimentation de la prise murale.
- 3 Retirez les réceptacles supplémentaires.
- 4 Branchez le cordon d'alimentation sur une prise correctement mise à la terre.
- 5 Remettez l'imprimante sous tension.

58 Trop de disques installés

- 1 Mettez l'imprimante hors tension.
- 2 Débranchez le cordon d'alimentation de la prise murale.
- 3 Retirez les disques en surplus.
- 4 Branchez le cordon d'alimentation sur une prise correctement mise à la terre.
- 5 Remettez l'imprimante sous tension.

58 Trop d'options mémoire flash installées

- 1 Mettez l'imprimante hors tension.
- 2 Débranchez le cordon d'alimentation de la prise murale.
- 3 Retirez les mémoires flash en trop.
- 4 Branchez le cordon d'alimentation sur une prise correctement mise à la terre.
- 5 Remettez l'imprimante sous tension.

58 Trop de tiroirs

- 1 Mettez l'imprimante hors tension.
- 2 Débranchez le cordon d'alimentation de la prise murale.
- 3 Retirez les tiroirs supplémentaires.
- 4 Branchez le cordon d'alimentation sur une prise correctement mise à la terre.
- 5 Remettez l'imprimante sous tension.

61 Retirer le disque défectueux

Essayez l'une ou plusieurs des solutions suivantes :

- Appuyez sur **Continuer** pour effacer le message et poursuivre l'impression.
- Installez un autre disque dur d'imprimante avant d'effectuer toute opération nécessitant un disque.

62 Disque saturé

Essayez l'une ou plusieurs des solutions suivantes :

- Pour faire disparaître le message et poursuivre le processus, appuyez sur **Continuer**.
- Supprimez les polices, les macros et autres données stockées sur le disque dur de l'imprimante.
- Installez un disque dur à capacité de stockage plus importante.

63 Disque non formaté

Essayez l'une ou plusieurs des solutions suivantes :

- Appuyez sur **Continuer** pour effacer le message et poursuivre l'impression.
- Formatez le disque dur de l'imprimante.

Si le message d'erreur reste affiché, le disque dur est défectueux et doit être remplacé.

80 Maintenance planifiée

La maintenance planifiée de l'imprimante doit avoir lieu. Commandez un kit de maintenance contenant tous les éléments nécessaires pour remplacer les rouleaux d'entraînement, le rouleau de charge, l'unité de fusion et le rouleau de transfert.

84 Insérer photoconducteur

Installez le photoconducteur spécifié pour effacer le message.

84 Photoconducteur bas

- 1 Appuyez sur la flèche vers le haut ou vers le bas jusqu'à ce que ✓ **Continuer** s'affiche, puis appuyez sur .
- 2 Commandez immédiatement un nouveau photoconducteur. Lorsque la qualité d'impression est moins bonne, installez le nouveau photoconducteur.

84 Remplacer photoconducteur

L'imprimante n'imprime plus aucune page tant que le photoconducteur n'est pas remplacé.

Remplacez le photoconducteur spécifié.

84 Photoconducteur anormal

Un photoconducteur non pris en charge a été installé dans le périphérique. Remplacez le photoconducteur.

88 Niveau de cartouche bas

Le niveau de toner est bas. Remplacez la cartouche d'impression, puis appuyez sur **Continuer** pour effacer le message et poursuivre l'impression.

88 Remplacer cartouche pour continuer

Remplacez la cartouche de toner.

298.01 Scanner manquant – Câble débranché

Le scanner n'a pas été détecté. Assurez-vous que le scanner est correctement branché.

1565 Erreur émulation, charger option émulation

Le message s'efface automatiquement au bout de 30 secondes ; une fois ce laps de temps écoulé, l'émulateur de téléchargement est désactivé sur la barrette microcode.

Pour remédier à ce problème, téléchargez la version de l'émulateur appropriée sur le site Web de Lexmark www.lexmark.com.

Elimination des brourages

Les messages d'erreur de brourage s'affichent sur l'écran du panneau de commandes et indiquent la zone de l'imprimante où s'est produit le brourage. Lorsque l'imprimante détecte plusieurs brourages papier, le message indique le nombre de pages coincées.

Réduction des risques de brourage

Les points suivants permettent d'éviter les brourages :

Recommandations pour le tiroir papier

- Assurez-vous que le papier est chargé bien à plat dans le tiroir.
- Ne retirez pas un tiroir lorsqu'une impression est en cours.
- Ne chargez pas un tiroir lorsqu'une impression est en cours. Chargez-le avant l'impression ou attendez qu'un message s'affiche pour charger le papier.
- Ne chargez pas trop de papier. Veillez à ne pas dépasser la hauteur maximale de pile indiquée.
- Vérifiez que les guide-papier des tiroirs papier ou du chargeur multifonction sont correctement positionnés et qu'ils ne sont pas trop serrés contre le papier ou les enveloppes.
- Poussez fermement le tiroir après l'avoir chargé.

Recommandations pour le papier

- Utilisez uniquement les types de papiers et de supports spéciaux recommandés.
- Ne chargez pas de papier froissé, plié, humide, gondolé ou recourbé.
- Déramez, ventilez et égalisez le papier avant de le charger.



- N'utilisez pas de papier découpé ou rogné manuellement.
- Ne mélangez pas les formats, les grammages ou les types de supports dans une même pile.

- Assurez-vous que les formats et types de papier sont correctement définis dans les menus du panneau de commandes de l'imprimante.
- Stockez le papier en suivant les recommandations du fabricant.

Explication des numéros de bourrage papier et identification des zones de bourrage

Lorsqu'un bourrage se produit, un message indiquant la zone du bourrage apparaît à l'écran. Ouvrez les portes et les capots, puis retirez les tiroirs pour accéder aux zones de bourrage. Pour effacer les messages de bourrage, vous devez retirer tout support coincé dans le chemin du papier.

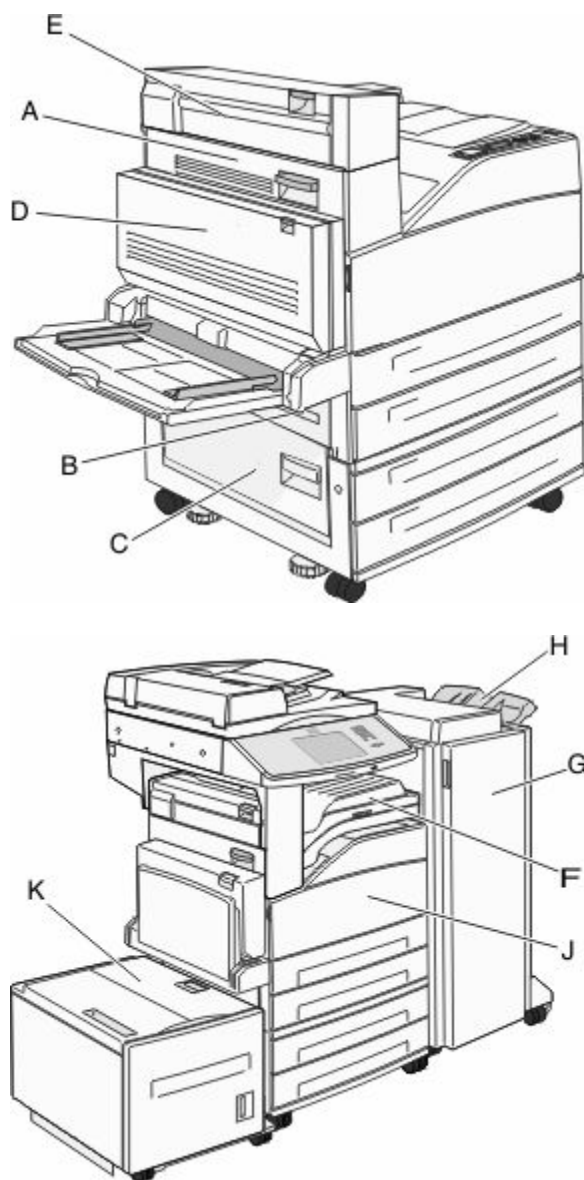



Numéros de bourrages	Procédure à suivre
200 - 202	Ouvrez la porte A, puis retirez le papier coincé.
203	Ouvrez les portes A et E, puis retirez les papiers coincés.

Numéros de bourrages	Procédure à suivre
230	Abaissez le dispositif recto verso (porte D), puis éliminez le bourrage. Ouvrez les portes A et E, puis retirez les papiers coincés.
231	Abaissez le dispositif recto verso (porte D), puis éliminez le bourrage. Ouvrez la porte A, puis retirez le papier coincé.
24x	Ouvrez chaque tiroir, puis éliminez les bourrages.
250	<ol style="list-style-type: none"> 1 Retirez tout support d'impression du chargeur multifonction. 2 Déramez et empilez les supports. 3 Chargez à nouveau le chargeur multifonction. 4 Ajustez le guide-papier.
280 - 281	Ouvrez la porte A, puis éliminez le bourrage. Soulevez la porte F, puis éliminez le bourrage.
282	Soulevez la porte F, puis éliminez le bourrage.
283	Ouvrez la porte H, puis retirez le papier coincé.
284	Abaissez le dispositif recto verso (porte D), puis éliminez le bourrage. Ouvrez les portes A et E, puis retirez les papiers coincés.
285 – 286	Ouvrez la porte H, puis retirez le papier coincé.
287–288	Ouvrez les portes F et G, puis éliminez le bourrage.
289	Ouvrez la porte G, puis retirez le papier coincé.
290 – 294 Bourrages papier	Ouvrez le capot du DAA et du scanner, puis retirez tous les bourrages.
293	<ul style="list-style-type: none"> • Sélectionnez l'emplacement de votre document d'origine à l'aide de l'écran tactile. • Finissez le travail sans numérisation supplémentaire. • Reprenez la numérisation. • Annulez le travail et effacez le message.

200 – 201 Bourrages papier

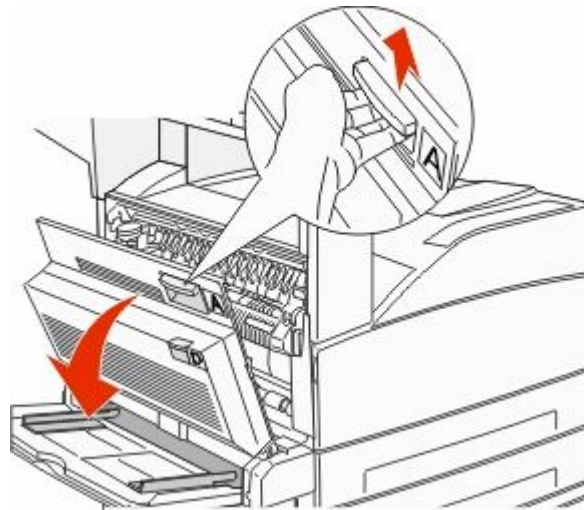
1 Ouvrez la porte A en poussant le loquet de déblocage vers le haut et en abaissant la porte.



 **MISE EN GARDE—SURFACE BRULANTE** : l'intérieur de l'imprimante risque d'être brûlant. Pour réduire le risque de brûlure, laissez la surface du composant refroidir avant d'y toucher.

2 Tirez le bouchage vers le haut et vers vous.



Remarque : si le bouchage ne se dégage pas immédiatement, arrêtez de tirer. Abaissez le levier vert et tirez-le pour faciliter le retrait du bouchage. Assurez-vous qu'il ne reste plus de morceaux de papier.

3 Fermez la porte A.

202 Bourrage papier

- 1 Ouvrez la porte A en poussant le loquet de déblocage vers le haut et en abaissant la porte.

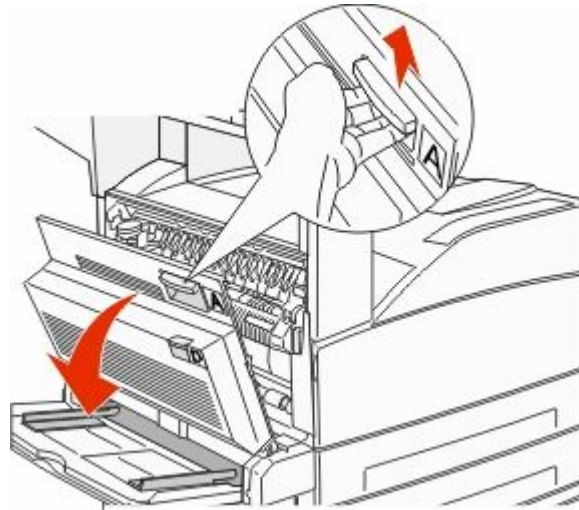

⚠ MISE EN GARDE—SURFACE BRULANTE : l'intérieur de l'imprimante risque d'être brûlant. Pour réduire le risque de brûlure, laissez la surface du composant refroidir avant d'y toucher.

- 2 Tirez le bourrage vers le haut et vers vous.



Remarque : si le bourrage ne se dégage pas immédiatement, arrêtez de tirer. Abaissez le levier vert et tirez-le pour faciliter le retrait du bourrage. Assurez-vous qu'il ne reste plus de morceaux de papier.

- 3 Fermez la porte A.

Bourrages papier 203, 230 et 231

203 Bourrage papier

- 1 Ouvrez la porte A en poussant le loquet de déblocage vers le haut et en abaissant la porte.

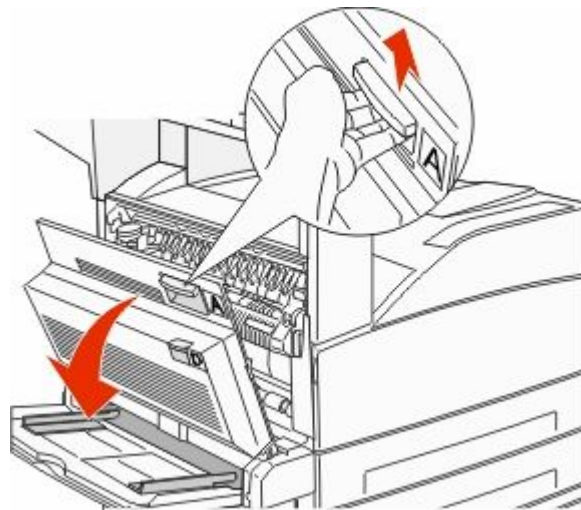

 **MISE EN GARDE—SURFACE BRULANTE** : l'intérieur de l'imprimante risque d'être brûlant. Pour réduire le risque de brûlure, laissez la surface du composant refroidir avant d'y toucher.

- 2 Appuyez sur le loquet de déblocage et abaissez la porte E pour l'ouvrir.

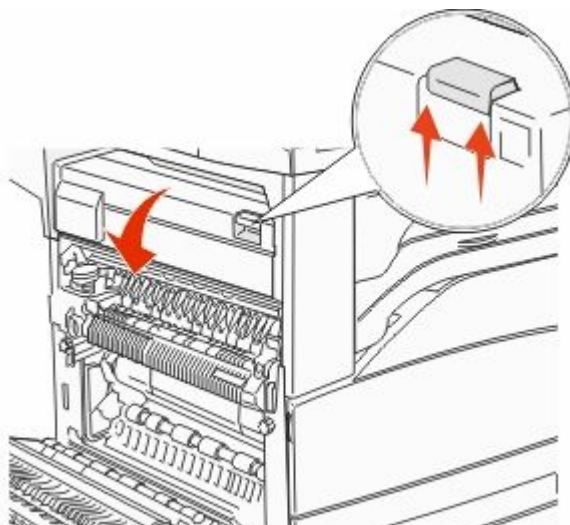

3 Tirez le bourrage vers le haut.

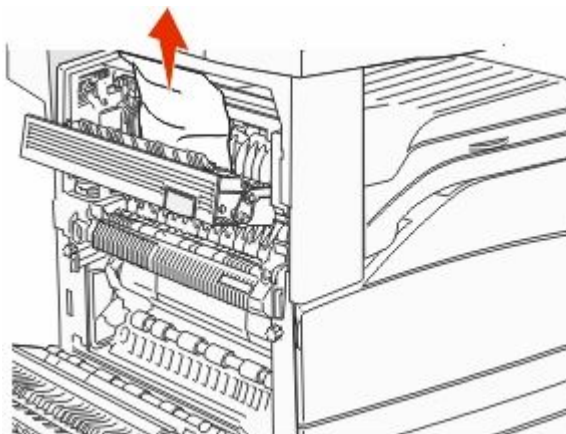

4 Fermez la porte E.

5 Fermez la porte A.

230 Bourrage papier

1 Ouvrez la porte D.

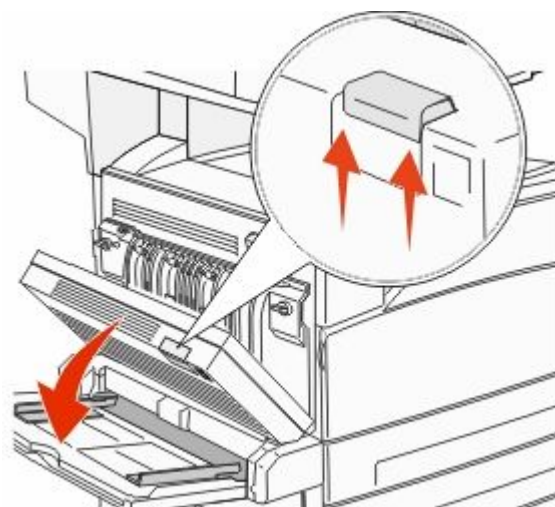

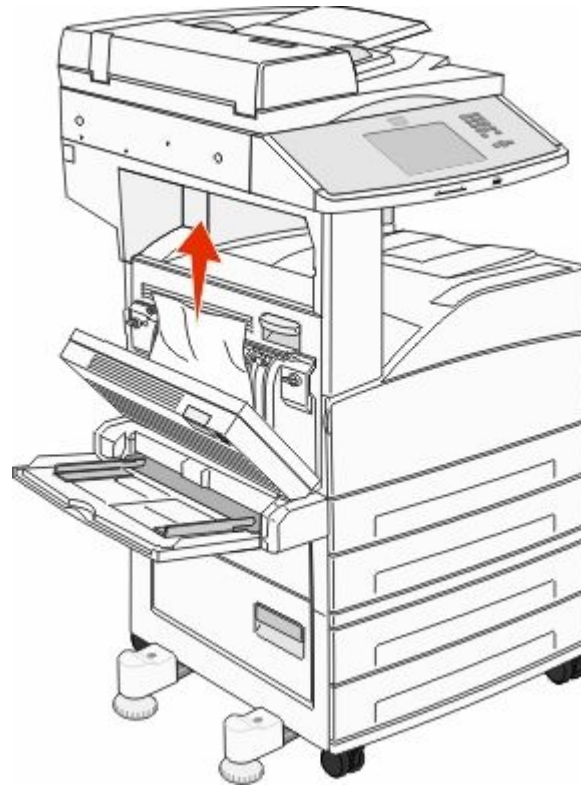

2 Dégagez le bouchage.

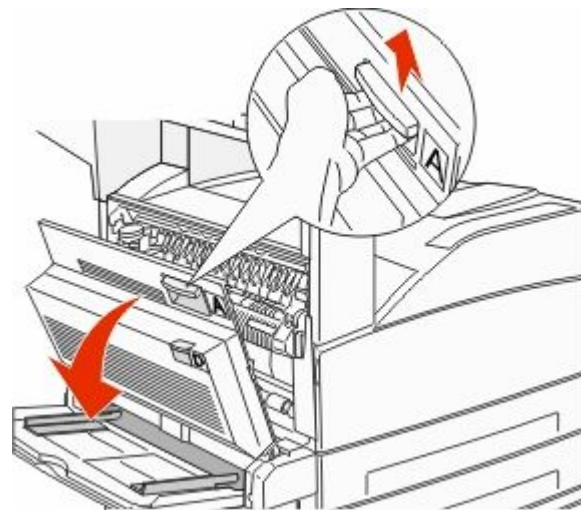

3 Fermez la porte D.

4 Ouvrez la porte A en poussant le loquet de déblocage vers le haut et en abaissant la porte.



 **MISE EN GARDE—SURFACE BRULANTE** : l'intérieur de l'imprimante risque d'être brûlant. Pour réduire le risque de brûlure, laissez la surface du composant refroidir avant d'y toucher.

5 Appuyez sur le loquet de déblocage et abaissez la porte E pour l'ouvrir.

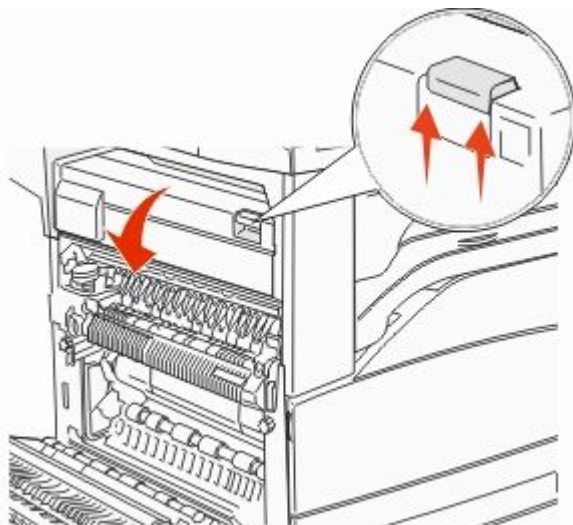

6 Tirez le bourrage vers le haut.

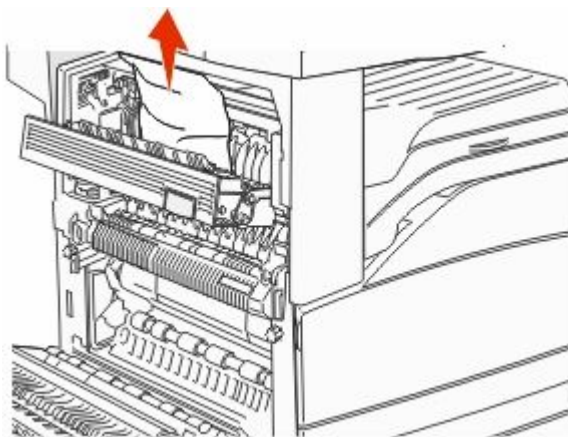

7 Fermez la porte E.

8 Fermez la porte A.

231 Bourrage papier

1 Ouvrez la porte D.

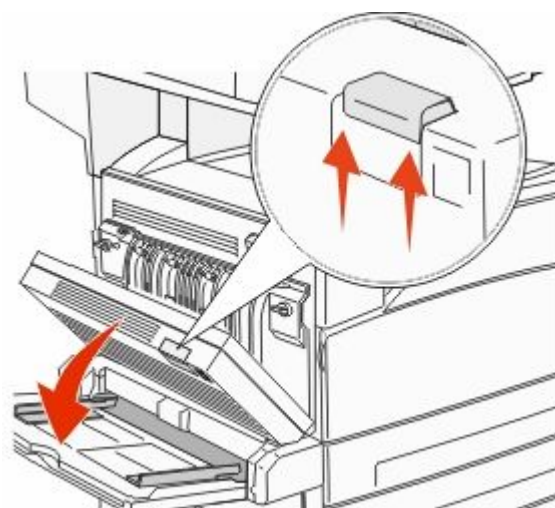

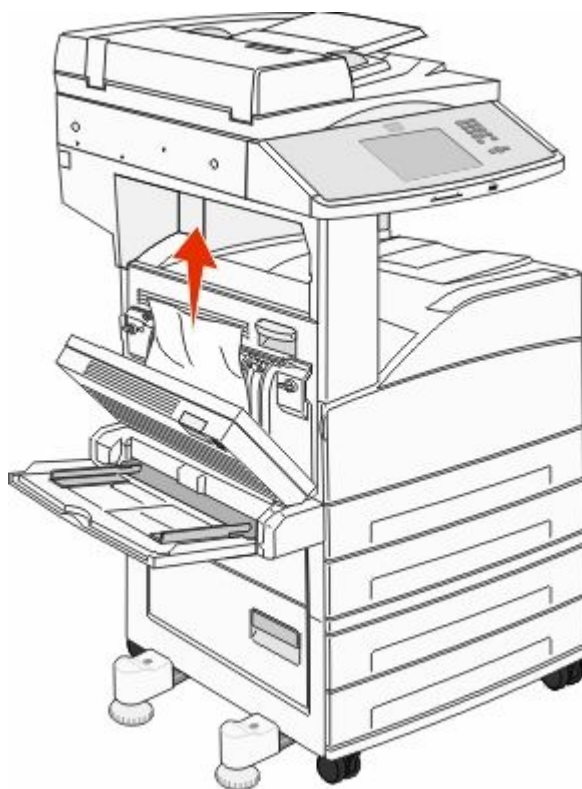

2 Dégagez le bourrage.

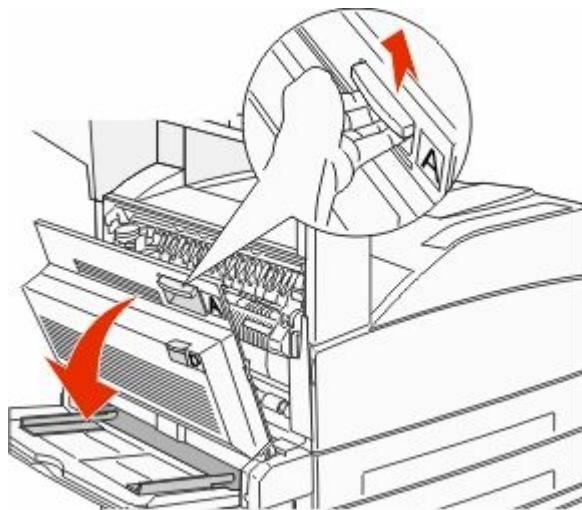

3 Fermez la porte D.

4 Ouvrez la porte A en poussant le loquet de déblocage vers le haut et en abaissant la porte.



 **MISE EN GARDE—SURFACE BRULANTE :** l'intérieur de l'imprimante risque d'être brûlant. Pour réduire le risque de brûlure, laissez la surface du composant refroidir avant d'y toucher.

5 Tirez le bouchage vers le haut et vers vous.

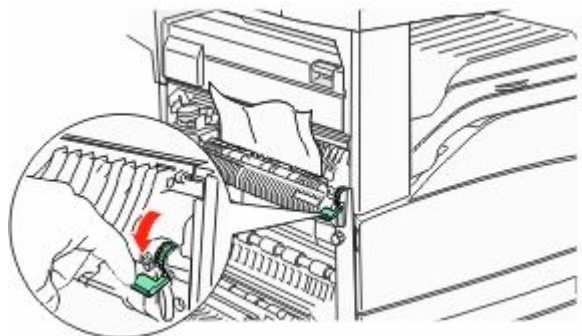

Remarque : si le bouchage ne se dégage pas immédiatement, arrêtez de tirer. Abaissez le levier vert et tirez-le pour faciliter le retrait du bouchage. Assurez-vous qu'il ne reste plus de morceaux de papier.

6 Fermez la porte A.

24x Bourrage papier

Bourrage dans le tiroir 1

1 Retirez le tiroir 1 de l'imprimante.

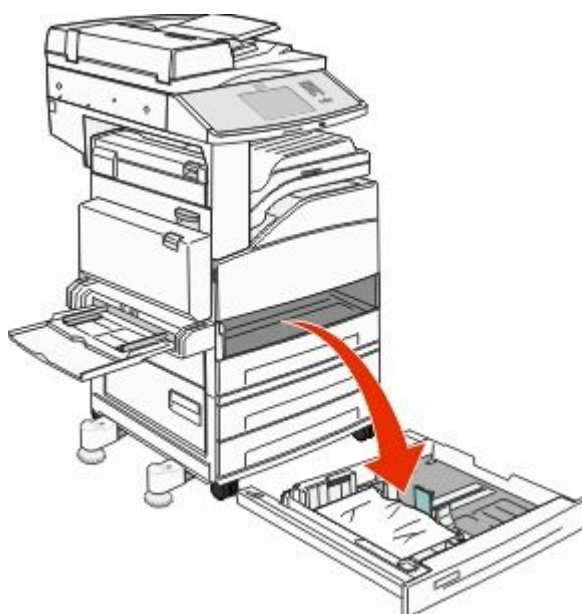

2 Dégagez le bourrage.

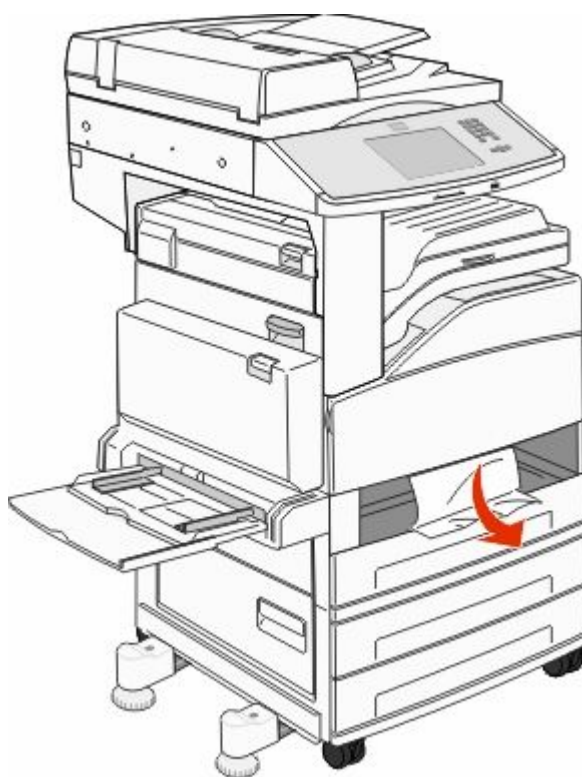

3 Insérez le tiroir 1.

Si tous les bourrages papier sont supprimés, l'imprimante reprend l'impression.

Elimination des brouages de la zone A

- 1 Ouvrez la porte A en poussant le loquet de déblocage vers le haut et en abaissant la porte.

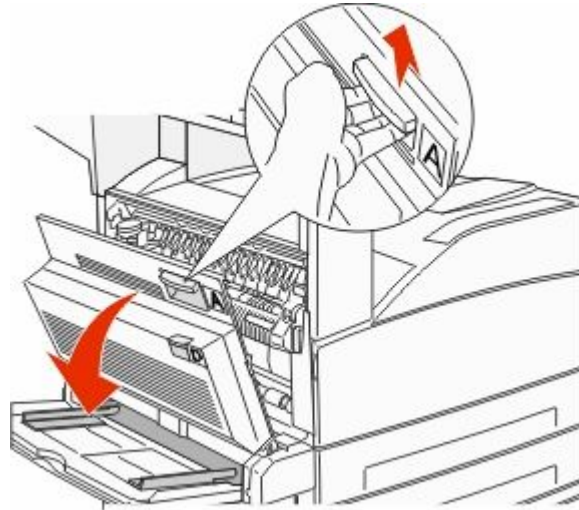

⚠ MISE EN GARDE—SURFACE BRULANTE : l'intérieur de l'imprimante risque d'être brûlant. Pour réduire le risque de brûlure, laissez la surface du composant refroidir avant d'y toucher.

- 2 Tirez le brouage vers le haut et vers vous.



Remarque : si le brouage ne se dégage pas immédiatement, arrêtez de tirer. Abaissez le levier vert et tirez-le pour faciliter le retrait du brouage. Assurez-vous qu'il ne reste plus de morceaux de papier.

- 3 Fermez la porte A.

Elimination des brouillages de la zone B

1 Ouvrez la porte B.



2 Tirez le brouillage vers le haut et vers vous.

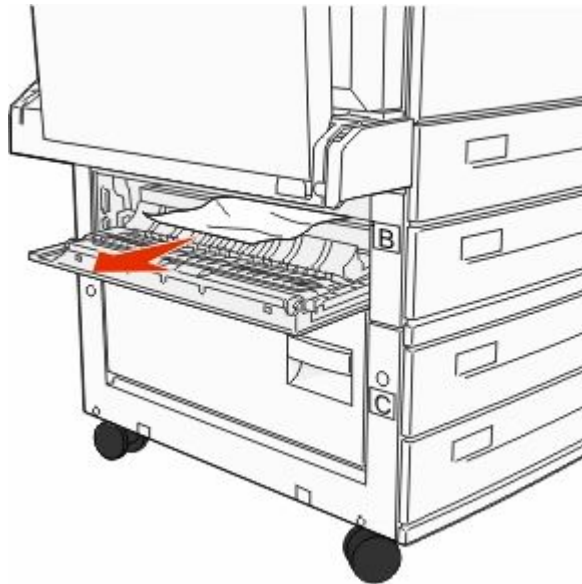

3 Fermez la porte B.

4 Appuyez sur **Continuer**.

Elimination des brouillages de la zone C

1 Ouvrez la porte C.

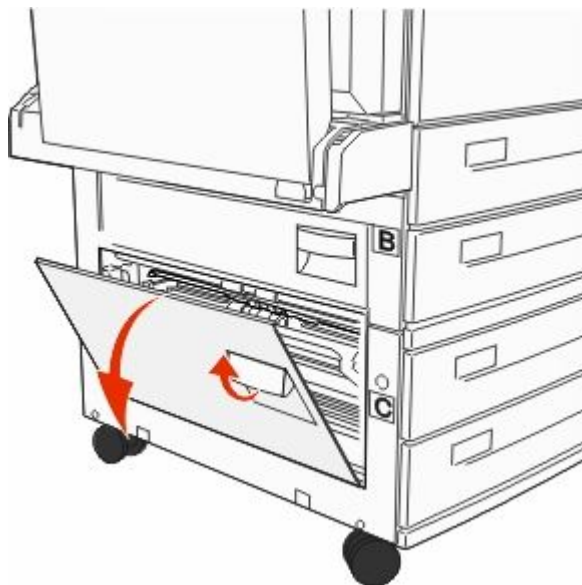

2 Tirez le brouillage vers le haut et vers vous.

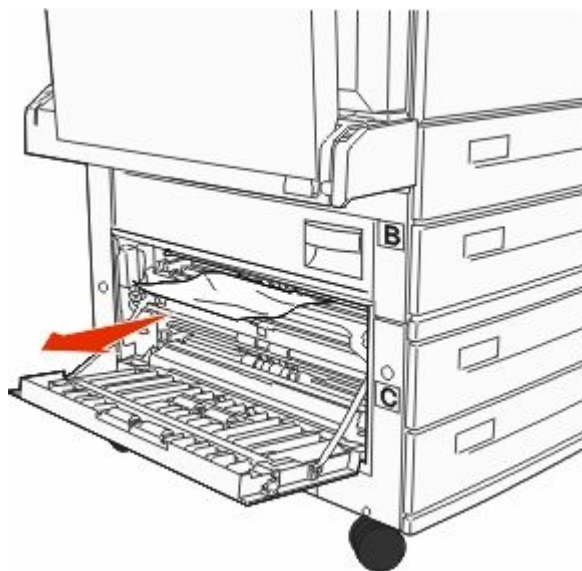

3 Fermez la porte C.

4 Appuyez sur **Continuer**.

250 Bourrage papier

- 1 Retirez le papier du chargeur multifonction.

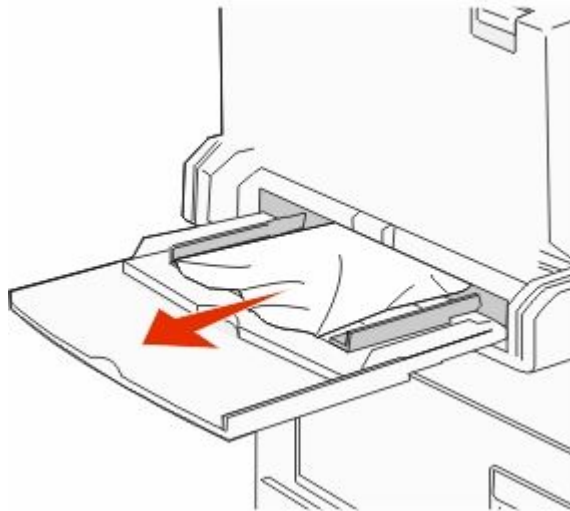



- 2 Déramez les feuilles de papier pour les assouplir, puis ventilez-les. Ne pliez pas le papier et ne le froissez pas. Egalisez les bords sur une surface plane.
- 3 Chargez le papier dans le chargeur multifonction.
- 4 Réglez le guide papier afin qu'il touche légèrement le bord du papier.

280 – 282 Bourrages papier

280 - 281 Bourrages papier

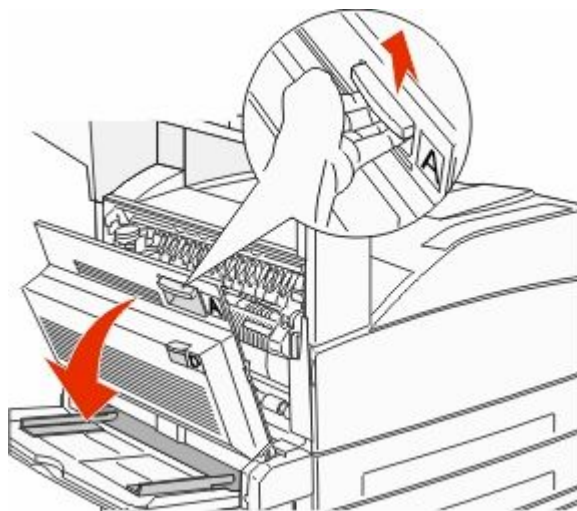
- 1 Ouvrez la porte A en poussant le loquet de déblocage vers le haut et en abaissant la porte.



 **MISE EN GARDE—SURFACE BRULANTE** : l'intérieur de l'imprimante risque d'être brûlant. Pour réduire le risque de brûlure, laissez la surface du composant refroidir avant d'y toucher.

2 Tirez le bouchage vers le haut et vers vous.



Remarque : si le bouchage ne se dégage pas immédiatement, arrêtez de tirer. Abaissez le levier vert et tirez-le pour faciliter le retrait du bouchage. Assurez-vous qu'il ne reste plus de morceaux de papier.

3 Fermez la porte A.

4 Ouvrez la porte F.

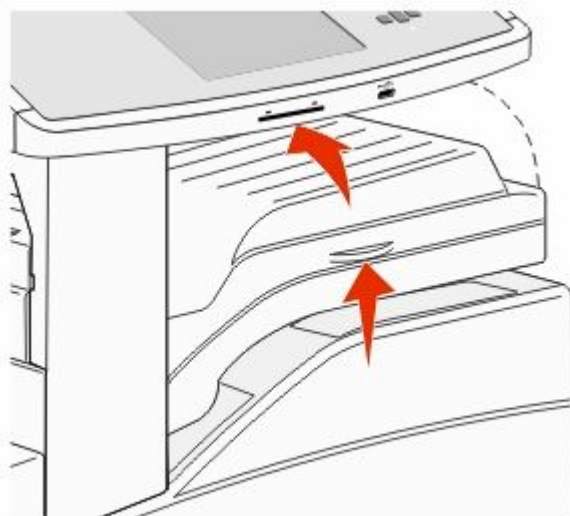

5 Dégagez le bouchage.

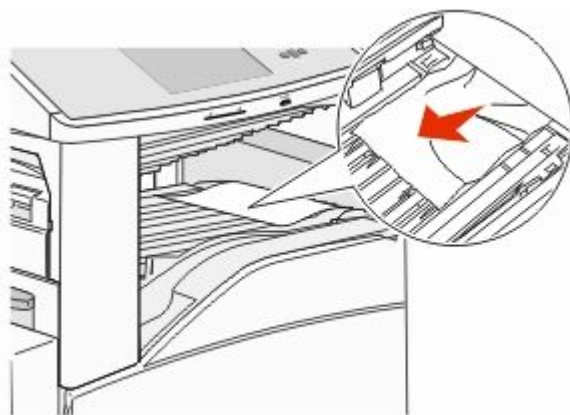

6 Fermez la porte F.

282 Bourrage papier

1 Ouvrez la porte F.

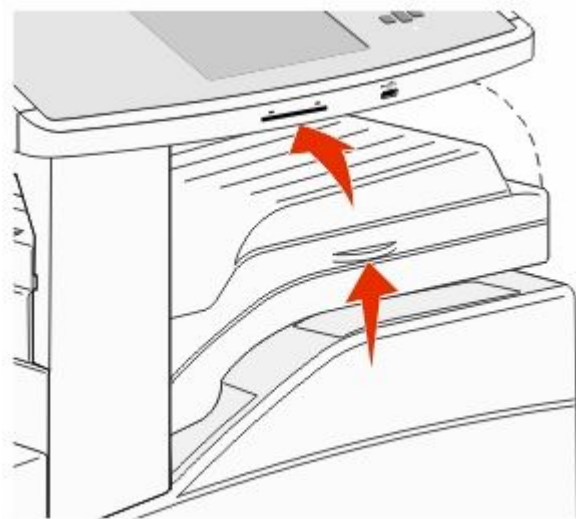

2 Dégagez le bourrage.

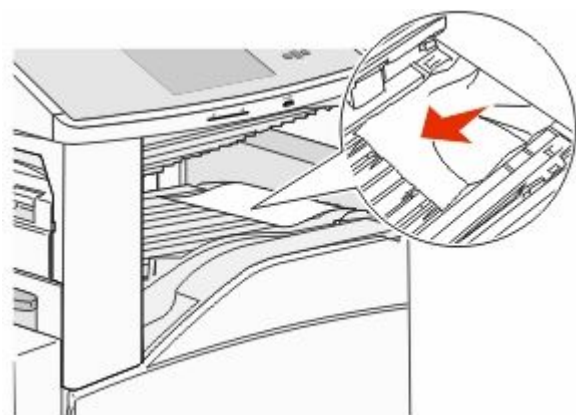

3 Fermez la porte F.

283, 289 Bourrages agrafes

283 Bourrage papier

1 Soulevez la porte H.

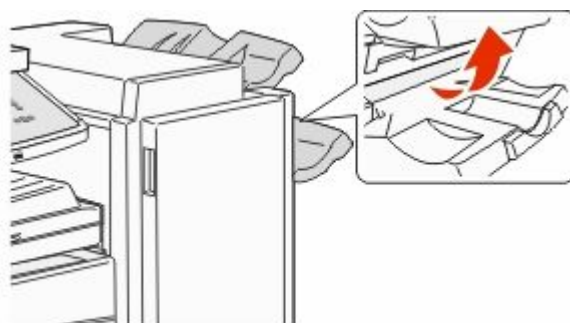

2 Dégagez le bouchage.

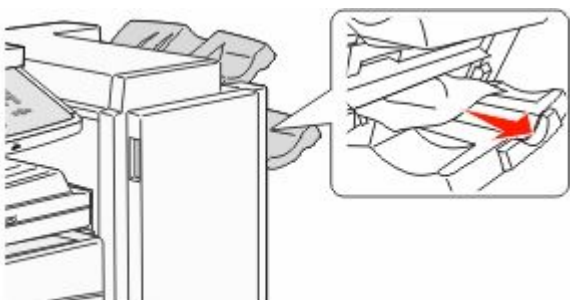

3 Fermez la porte H.

289 Erreur agrafeuse

1 Ouvrez la porte G.



2 Déplacez le support de la cartouche d'agrafes vers la droite en maintenant le levier.

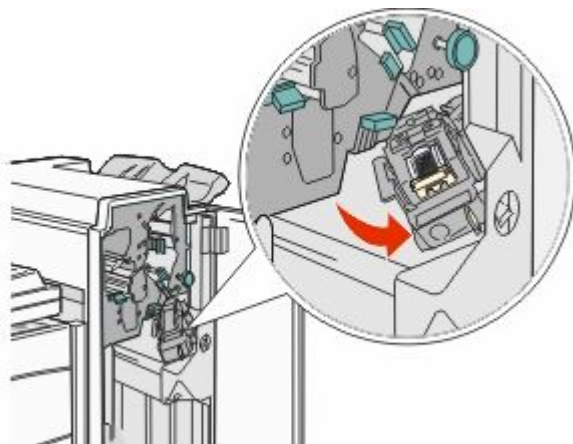

3 Tirez fermement sur la patte de couleur pour enlever la cartouche d'agrafes.

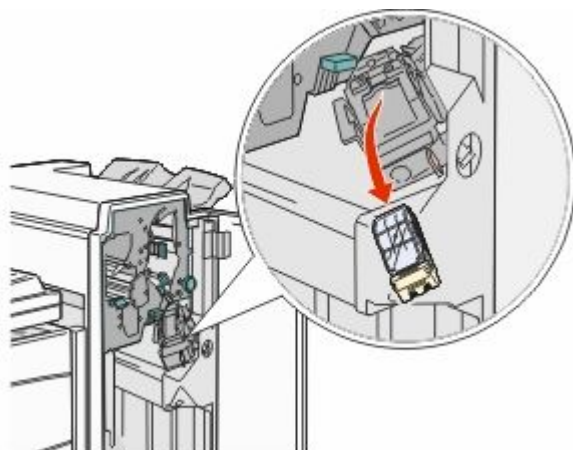

4 Utilisez l'ergot métallique pour soulever la protection des agrafes, puis tirez sur la barrette d'agrafes pour l'extraire. Jetez la barrette d'agrafes.

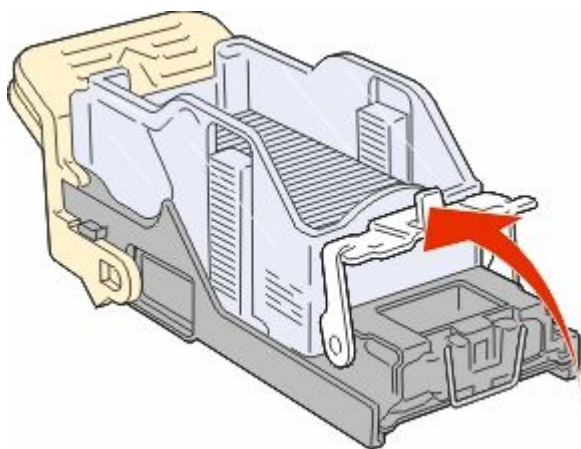

5 A travers la protection transparente située sur le dessous du support de la cartouche, vérifiez qu'aucune agrafe n'est coincée dans l'orifice d'entrée.

6 Appuyez sur la butée de l'agrafeuse jusqu'à ce qu'elle s'enclenche correctement.

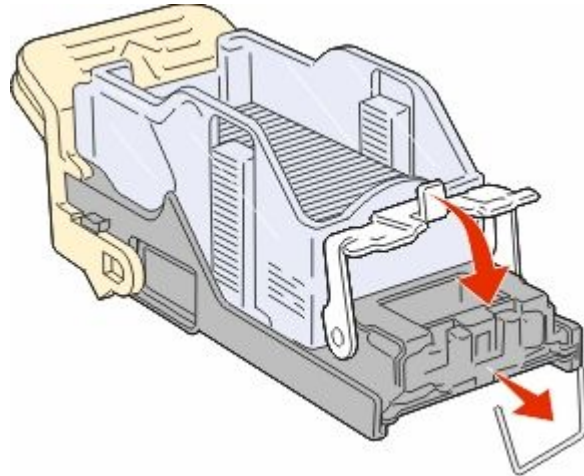

7 Poussez fermement le support de la cartouche dans l'agrafeuse jusqu'à ce qu'il s'enclenche.

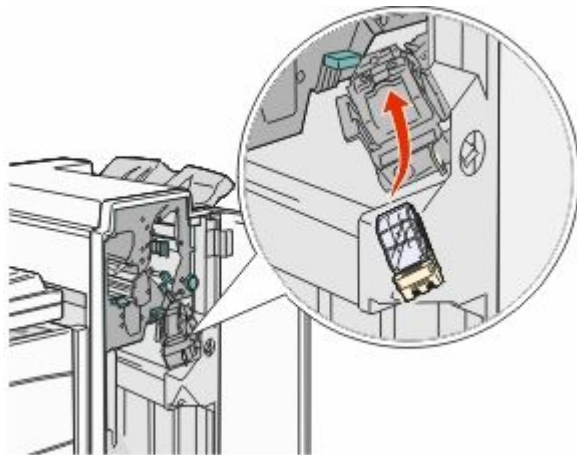

8 Fermez la porte G.

Préparation de l'agrafeuse s'affiche. Commencez par vérifier si l'agrafeuse fonctionne correctement.

28x Bourrage papier

284 Bourrage papier

1 Ouvrez la porte F.

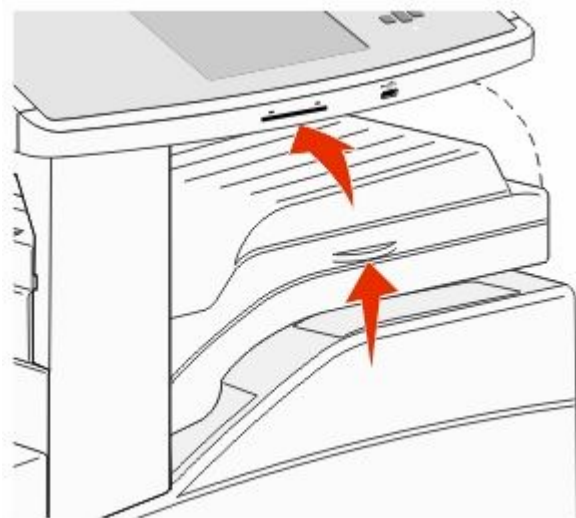

2 Dégagez le bourrage.

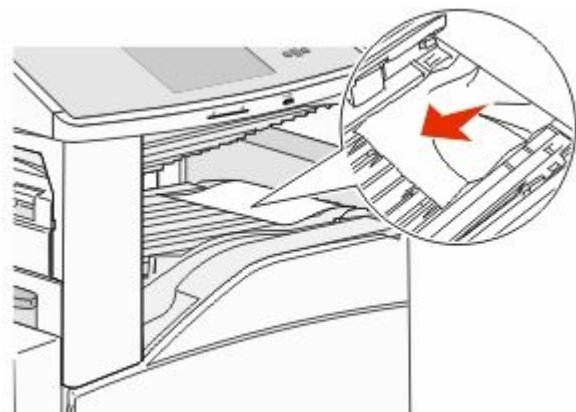

3 Fermez la porte F.

4 Ouvrez la porte G.

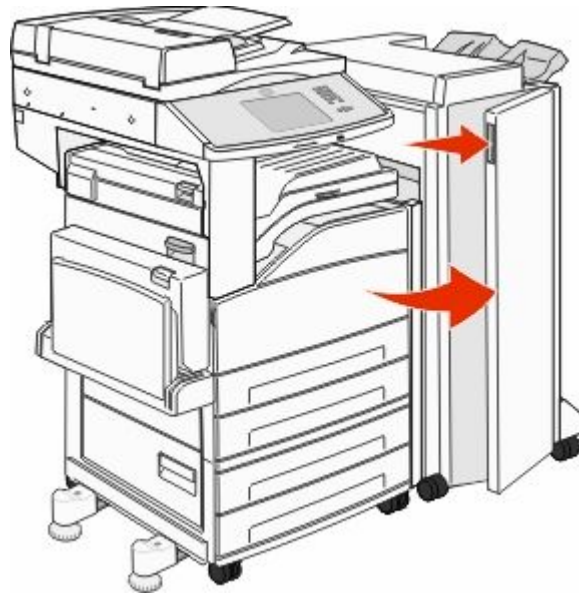

5 Dégagez le bourrage.

6 Fermez la porte G.

7 Soulevez la porte H.

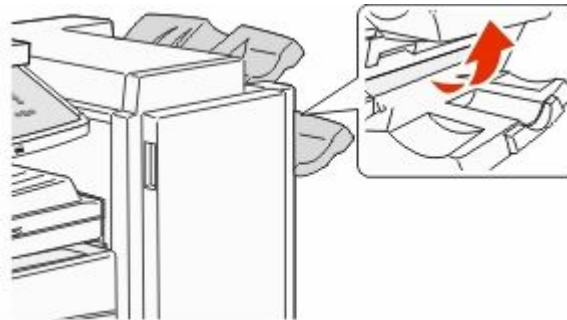

8 Dégagez le bourrage.

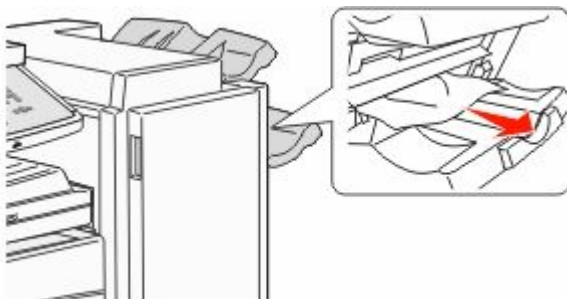

9 Fermez la porte H.

285 – 286 Bourrages papier

1 Soulevez la porte H.

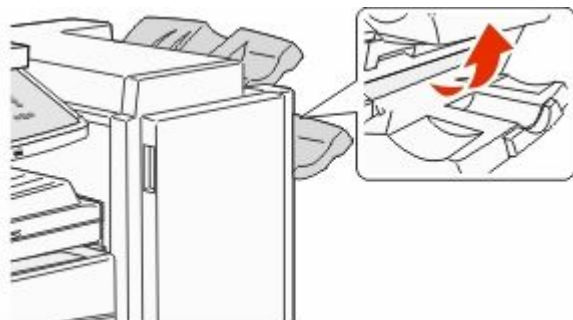

2 Dégagez le bourrage.

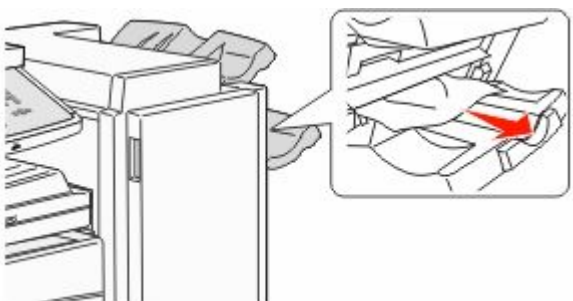

3 Fermez la porte H.

287 – 288 Bourrages papier

1 Ouvrez la porte F.

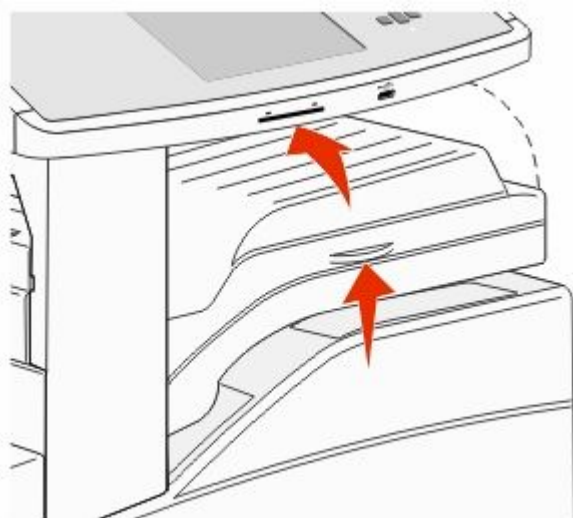

2 Dégagez le bourrage.

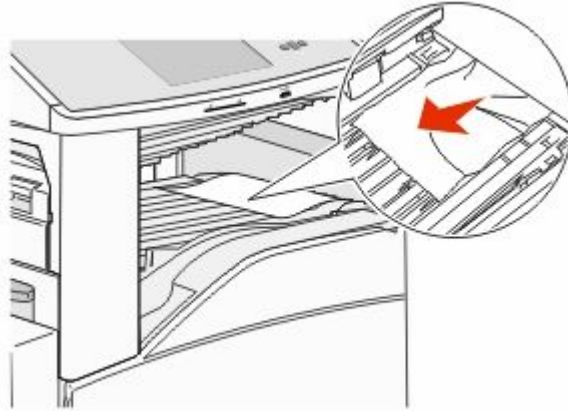

3 Fermez la porte F.

4 Ouvrez la porte G.

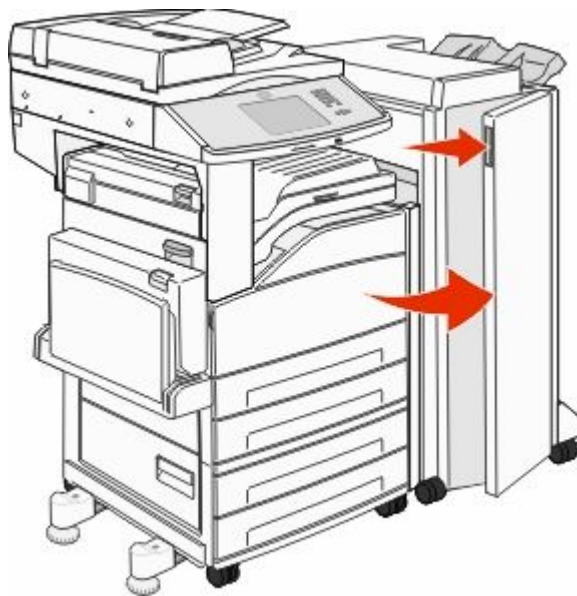

5 Dégagez le bourrage.

6 Fermez la porte G.

290–294 Bourrages papier

1 Retirez tous les documents d'origine du DAA.

2 Tirez sur le loquet du capot du DAA.

3 Ouvrez le capot du DAA, puis retirez le papier coincé.



4 Soulevez le dispositif de protection du papier.

5 Tournez le galet vers la gauche pour faire avancer le papier et retirer les pages coincées.

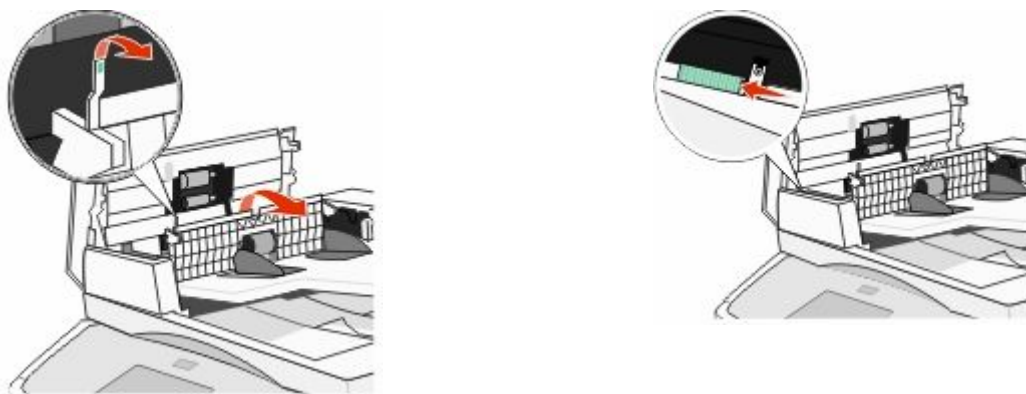

6 Fermez le capot du DAA.

7 Ouvrez le capot du scanner, puis retirez les pages coincées.

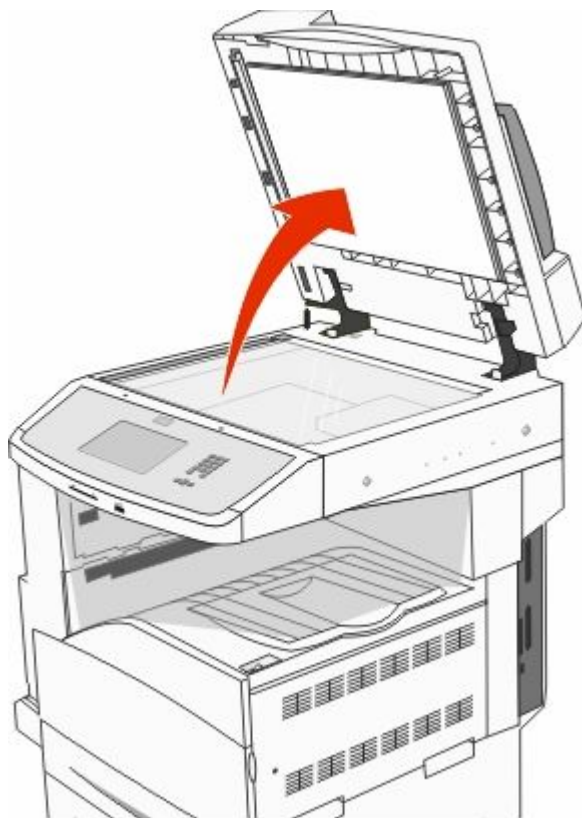

8 Fermez le capot du scanner.

9 Appuyez sur **Continuer**.

293 Bourrage papier

L'imprimante a reçu un travail de numérisation, mais ne trouve aucun document original dans le DAA. Essayez l'une ou plusieurs des solutions suivantes :

- Appuyez sur **Continuer** si aucune numérisation n'est active lorsque le message s'affiche. Cette opération efface le message.
- Appuyez sur **Annuler le travail** si un travail de numérisation est en cours de traitement lorsque le message s'affiche. Cette opération annule le travail et efface le message.
- Appuyez sur **Numériser depuis le DAA** si la récupération après bourrage papier est active. La numérisation reprend depuis le DAA immédiatement après la dernière page effectivement numérisée.
- Appuyez sur **Numériser depuis le scanner** si la récupération après bourrage papier est active. La numérisation reprend depuis la vitre du scanner immédiatement après la dernière page effectivement numérisée.
- Appuyez sur **Finir le travail sans num. supplémentaire** si la récupération après bourrage papier est active. Le travail se termine à la dernière page effectivement numérisée, mais n'est pas annulé. Les pages numérisées avec succès atteignent leur destination : copie, télécopie, courrier électronique ou FTP.
- Appuyez sur **Repr. trav.** si la récupération du travail est active et le travail peut être repris. Le message disparaît. Un nouveau travail de numérisation contenant les mêmes paramètres que le précédent est lancé.

Résolution des problèmes d'impression

Les PDF multilingues ne s'impriment pas.

Les polices des documents ne sont pas disponibles.

- 1 Dans Adobe Acrobat, ouvrez le document à imprimer.
- 2 Cliquez sur l'icône de l'imprimante.
La boîte de dialogue Imprimer s'affiche.
- 3 Sélectionnez **Imprimer comme image**.
- 4 Cliquez sur **OK**.

Le message Erreur lecture pilote USB s'affiche

Vérifiez que le pilote USB est bien pris en charge. Pour plus d'informations sur les lecteurs Flash USB testés et approuvés, reportez-vous à « Impression à partir d'un lecteur Flash », page 81.

Les travaux ne s'impriment pas

Voici des solutions possibles. Essayez l'une ou plusieurs des solutions suivantes :

ASSUREZ-VOUS QUE L'IMPRIMANTE EST PRÊTE À IMPRIMER.

Assurez-vous que le message **Prêt** ou **Economie énergie** s'affiche à l'écran avant de lancer une impression.

VÉRIFIEZ SI LE RÉCEPTACLE STANDARD EST PLEIN.

Retirez la pile de papier du réceptacle standard.

VÉRIFIEZ SI LE TIROIR PAPIER EST VIDE.

Chargez du papier dans ce tiroir.

ASSUREZ-VOUS QUE LE LOGICIEL D'IMPRIMANTE APPROPRIÉ EST INSTALLÉ.

- Assurez-vous d'utiliser le logiciel d'imprimante approprié.
- Si vous utilisez un port USB, assurez-vous que votre système d'exploitation est pris en charge et que vous utilisez un logiciel d'impression compatible.

ASSUREZ-VOUS QUE LE SERVEUR D'IMPRESSION INTERNE EST INSTALLÉ CORRECTEMENT ET EST EN ÉTAT DE MARCHE.

- Assurez-vous que le serveur d'impression interne est installé correctement et que l'imprimante est connectée au réseau.
- Imprimez une page de configuration réseau et vérifiez que l'état indiqué est **Connecté**. Si l'état est **Non connecté**, vérifiez les câbles réseau, puis essayez à nouveau d'imprimer la page de configuration réseau. Contactez l'assistance technique pour vous assurer que le réseau fonctionne correctement.

Des copies du logiciel d'imprimante sont également disponibles sur le site Web de Lexmark à l'adresse suivante : www.lexmark.com.

ASSUREZ-VOUS D'UTILISER UN CÂBLE USB, SÉRIE OU ÉTHERNET RECOMMANDÉ.

Pour plus d'informations, reportez-vous au site Web de Lexmark : www.lexmark.com.

ASSUREZ-VOUS QUE LES CÂBLES DE L'IMPRIMANTE SONT CORRECTEMENT BRANCHÉS.

Vérifiez les branchements sur l'imprimante et le serveur d'impression pour vous assurer que les câbles sont correctement reliés.

Pour plus d'informations, reportez-vous à la documentation sur la configuration fournie avec l'imprimante.

Les travaux confidentiels et suspendus ne s'impriment pas

Voici des solutions possibles. Essayez l'une ou plusieurs des solutions suivantes :

IMPRESSION DE TRAVAUX PARTIELS, D'AUCUN TRAVAUX OU DE PAGES VIERGES

Le travail d'impression peut contenir des erreurs de formatage ou des données non valides.

- Supprimez le travail d'impression, puis imprimez-le à nouveau.
- Pour les documents PDF, recréez le PDF, puis imprimez-le à nouveau.

VÉRIFIEZ QUE L'IMPRIMANTE DISPOSE DE SUFFISAMMENT DE MÉMOIRE.

Libérez de la mémoire supplémentaire en supprimant des travaux dans la liste des travaux suspendus.



L'impression d'un travail prend plus de temps que prévu

Voici des solutions possibles. Essayez l'une ou plusieurs des solutions suivantes :

DIMINUEZ LA COMPLEXITÉ DU TRAVAIL D'IMPRESSION.

Diminuez le nombre et la taille des polices, le nombre et la complexité des images et le nombre de pages du travail.

DÉFINISSEZ LE PARAMÈTRE PROTECTION PAGE SUR HORS FONCTION.

- 1 Assurez-vous que l'imprimante est sous tension et que **Prêt** s'affiche.
- 2 Sur l'écran d'accueil, appuyez sur .
- 3 Appuyez sur **Paramètres**.
- 4 Appuyez sur **Paramètres généraux**.
- 5 Appuyez sur la flèche vers le bas jusqu'à ce que **Récupération d'impression** s'affiche.
- 6 Appuyez sur **Récupération d'impression**.
- 7 Appuyez sur la flèche de droite en regard de **Protection page** jusqu'à ce que **Hors fonction** s'affiche.
- 8 Appuyez sur **Envoyer**.
- 9 Appuyez sur .

Le travail est imprimé depuis un tiroir inapproprié ou sur un papier inadéquat

VÉRIFIEZ LE PARAMÈTRE TYPE DE PAPIER.

Assurez-vous que le paramètre Type de papier correspond au papier chargé dans le tiroir.

- 1 Dans le menu Papier du panneau de commandes de l'imprimante, vérifiez le paramètre Type de papier.
- 2 Avant de lancer un travail d'impression, indiquez le type de papier approprié :
 - Pour les utilisateurs Windows, indiquez le type dans Propriétés de l'imprimante.
 - Pour les utilisateurs Macintosh, indiquez le type dans la boîte de dialogue Imprimer.

Des caractères incorrects s'impriment

ASSUREZ-VOUS QUE L'IMPRIMANTE N'EST PAS EN MODE DÉPISTAGE HEX.

Si le message **Hex prêt** s'affiche à l'écran, vous devez quitter le mode Dépistage Hex avant d'imprimer. Mettez l'imprimante hors tension, puis remettez-la sous tension pour quitter le mode Dépistage Hex.

La fonction de chaînage des tiroirs ne fonctionne pas

Voici des solutions possibles. Essayez l'une ou plusieurs des solutions suivantes :

UTILISEZ LES MÊMES TYPE ET FORMAT DE PAPIER.

- Chargez les mêmes type et format de papier dans chaque tiroir à chaîner.
- Déplacez les guide-papier pour régler correctement le format de papier chargé dans chaque tiroir.

DÉFINISSEZ LES PARAMÈTRES FORMAT DE PAPIER ET TYPE DE PAPIER SUR LES MÊMES VALEURS.

- Pour comparer les paramètres de chaque tiroir, vous pouvez imprimer la page des paramètres de menus.
- Si nécessaire, réglez les paramètres dans le menu Format/Type papier.

Remarque : le chargeur multifonction ne détecte pas automatiquement le format du papier. Vous devez définir le format dans le menu Format/Type papier.

Les travaux volumineux ne sont pas assemblés.

Voici des solutions possibles. Essayez l'une ou plusieurs des solutions suivantes :

ASSUREZ-VOUS QUE LE PARAMÈTRE ASSEMBLAGE EST ACTIVÉ

Dans le menu Finition ou Propriétés de l'imprimante, activez l'option Assembler.

Remarque : si vous définissez Assembler sur Hors fonction dans le logiciel, le paramètre défini dans le menu Finition est ignoré.

DIMINUEZ LA COMPLEXITÉ DU TRAVAIL D'IMPRESSION.



Pour réduire la complexité du travail, diminuez le nombre des polices et leur taille, le nombre et la complexité des images ainsi que le nombre de pages.

VÉRIFIEZ QUE L'IMPRIMANTE DISPOSE DE SUFFISAMMENT DE MÉMOIRE

Ajoutez de la mémoire à l'imprimante ou installez un disque dur optionnel.

Des sauts de page inattendus se produisent

AUGMENTEZ LA VALEUR DU DÉLAI D'IMPRESSION.

- 1 Assurez-vous que l'imprimante est sous tension et que **Prêt** s'affiche.
- 2 Sur l'écran d'accueil, appuyez sur .
- 3 Appuyez sur **Paramètres**.
- 4 Appuyez sur **Paramètres généraux**.
- 5 Appuyez sur la flèche vers le bas jusqu'à ce que **Délais** s'affiche.
- 6 Appuyez sur **Délais**.
- 7 Appuyez sur la flèche de droite ou de gauche en regard de **Délai d'impression** jusqu'à atteindre la valeur souhaitée.
- 8 Appuyez sur **Envoyer**.
- 9 Appuyez sur .

Résolution des problèmes de copie

Le copieur ne répond pas

Voici des solutions possibles. Essayez l'une ou plusieurs des solutions suivantes :

CONSULTEZ L'ÉCRAN POUR PRENDRE CONNAISSANCE DES MESSAGES D'ERREUR LE CAS ÉCHÉANT.

Effacez tous les messages d'erreur.

VÉRIFIEZ L'ALIMENTATION.

Assurez-vous que l'imprimante est branchée, qu'elle est sous tension et que le message **Prêt** s'affiche.

Le scanner ne se ferme pas.

Assurez-vous que rien ne bloque la fermeture du scanner :

- 1 Soulevez le scanner.
- 2 Retirez tout élément qui bloquerait le scanner.
- 3 Abaissez le scanner.

Faible qualité de la copie

Voici quelques exemples de faible qualité de copie :

- Pages vierges
- Modèle de damier
- Graphiques ou images déformés
- Caractères manquants
- Impression altérée
- Impression sombre
- Lignes inclinées
- Traces
- Rayures
- Caractères inattendus
- Lignes blanches sur l'impression

Voici des solutions possibles. Essayez l'une ou plusieurs des solutions suivantes :

CONSULTEZ L'ÉCRAN POUR PRENDRE CONNAISSANCE DES MESSAGES D'ERREUR LE CAS ÉCHÉANT.

Effacez tous les messages d'erreur.

LE NIVEAU DE TONER EST PEUT-ÊTRE BAS.

Lorsque le message **88 Niveau de cartouche bas** s'affiche ou lorsque l'impression devient plus pâle, remplacez la cartouche.

LA VITRE DU SCANNER EST PEUT-ÊTRE SALE.

Nettoyez la vitre du scanner à l'aide d'un tissu légèrement humide, propre et non pelucheux. Pour plus d'informations, reportez-vous à « Nettoyage de la vitre du scanner », page 210.

LA COPIE EST TROP CLAIRE OU TROP SOMBRE.

Réglez la densité de la copie.

VÉRIFIEZ LA QUALITÉ DU DOCUMENT D'ORIGINE.

Assurez-vous que la qualité du document d'origine est satisfaisante.

VÉRIFIEZ LE POSITIONNEMENT DU DOCUMENT.

Assurez-vous que le document ou l'image est placé(e) face imprimée vers le bas, dans le coin supérieur gauche.

UN TONER NON SOUHAITÉ APPARAÎT EN ARRIÈRE-PLAN.

- Augmentez la valeur du paramètre de suppression de l'arrière-plan.
- Réduisez la valeur du paramètre d'intensité.

DES MOTIFS (MOIRÉS) APPARAISSENT SUR LA SORTIE.

- Sur l'écran Copie, sélectionnez l'icône Texte/Photo ou Image imprimée.
- Faites pivoter le document original sur la vitre du scanner.
- Sur l'écran Copie, ajustez le paramètre de mise à l'échelle.

LE TEXTE EST CLAIR OU EFFACÉ.

- Sur l'écran Copie, sélectionnez l'icône Texte.
- Réduisez la valeur du paramètre de suppression de l'arrière-plan.
- Augmentez le paramètre de contraste.
- Réduisez la valeur du paramètre de détail des ombres.

LA SORTIE EST PÂLE OU SUREXPOSÉE.

- Sur l'écran Copie, sélectionnez l'icône Image imprimée.
- Réduisez la valeur du paramètre de suppression de l'arrière-plan.

Copies partielles de document ou de photo

Voici des solutions possibles. Essayez l'une ou plusieurs des solutions suivantes :

VÉRIFIEZ LE POSITIONNEMENT DU DOCUMENT.

Assurez-vous que le document ou l'image est placé(e) face imprimée vers le bas, dans le coin supérieur gauche.

VÉRIFIEZ LE PARAMÈTRE FORMAT DE PAPIER.

Assurez-vous que le paramètre Format de papier correspond au papier chargé dans le tiroir.

- 1** Dans le menu Papier du panneau de commandes de l'imprimante, vérifiez le paramètre Format de papier.
- 2** Avant de lancer un travail d'impression, indiquez le format de papier approprié :
 - Pour les utilisateurs Windows, indiquez le format dans Propriétés de l'imprimante.
 - Pour les utilisateurs Macintosh, indiquez le format dans la boîte de dialogue Imprimer.

Résolution des problèmes de numérisation

Vérification d'un scanner qui ne répond pas

Lorsque le scanner ne répond pas, vérifiez les points suivants :

- L'imprimante est sous tension.
- Le câble est correctement raccordé entre l'imprimante et l'ordinateur hôte, le serveur d'impression, une option ou tout autre périphérique réseau.
- Le cordon d'alimentation est connecté à l'imprimante et branché sur une prise de courant correctement reliée à la terre.
- L'alimentation électrique n'est coupée par aucun interrupteur ou coupe-circuit.
- L'imprimante n'est branchée sur aucun parasurtenseur, onduleur ou cordon prolongateur.
- Les autres appareils électriques branchés sur cette source d'alimentation électrique fonctionnent.

Après avoir vérifié ces différents points, mettez l'imprimante hors tension, puis de nouveau sous tension. Cette opération suffit souvent à résoudre le problème.

Echec de la numérisation

Voici des solutions possibles. Essayez l'une ou plusieurs des solutions suivantes :

VÉRIFIEZ LES BRANCHEMENTS DES CÂBLES.

Assurez-vous que le câble USB ou que le câble réseau est correctement branché à l'ordinateur et à l'imprimante.

UNE ERREUR S'EST PEUT-ÊTRE PRODUITE AU NIVEAU DU LOGICIEL

Eteignez l'ordinateur, puis redémarrez-le.

La numérisation prend trop de temps ou bloque l'ordinateur

Voici des solutions possibles. Essayez l'une ou plusieurs des solutions suivantes :

D'AUTRES LOGICIELS PEUVENT INTERFÉRER LORS DE LA NUMÉRISATION.

Fermez tous les programmes non utilisés.

IL EST POSSIBLE QUE LA RÉOLUTION DE NUMÉRISATION SOIT TROP ÉLEVÉE.

Sélectionnez une résolution de numérisation plus basse.

Faible qualité d'image numérisée

Voici des solutions possibles. Essayez l'une ou plusieurs des solutions suivantes :

VÉRIFIEZ L'ÉCRAN POUR PRENDRE CONNAISSANCE DES MESSAGES D'ERREUR, LE CAS ÉCHÉANT.

Effacez tous les messages d'erreur.

LA VITRE DU SCANNER EST PEUT-ÊTRE SALE.

Nettoyez la vitre du scanner à l'aide d'un tissu légèrement humide, propre et non pelucheux. Pour plus d'informations, reportez-vous à « Nettoyage de la vitre du scanner », page 210.

RÉGLEZ LA RÉOLUTION DU SCANNER.

Augmentez la résolution du scanner de façon à obtenir un travail de qualité supérieure.

VÉRIFIEZ LA QUALITÉ DU DOCUMENT D'ORIGINE.

Assurez-vous que la qualité du document d'origine est satisfaisante.

VÉRIFIEZ LE POSITIONNEMENT DU DOCUMENT.

Assurez-vous que le document ou l'image est placé(e) face imprimée vers le bas, dans le coin supérieur gauche.

Numérisation partielle de document ou de photo

Voici des solutions possibles. Essayez l'une ou plusieurs des solutions suivantes :

VÉRIFIEZ LE POSITIONNEMENT DU DOCUMENT.

Assurez-vous que le document ou l'image est placé(e) face imprimée vers le bas, dans le coin supérieur gauche.

VÉRIFIEZ LE PARAMÈTRE FORMAT DE PAPIER.

Assurez-vous que le paramètre Format de papier correspond au papier chargé dans le tiroir.

- 1 Dans le menu Papier du panneau de commandes de l'imprimante, vérifiez le paramètre Format de papier.
- 2 Avant de lancer un travail d'impression, indiquez le format de papier approprié :
 - Pour les utilisateurs Windows, indiquez le format dans Propriétés de l'imprimante.
 - Pour les utilisateurs Macintosh, indiquez le format dans la boîte de dialogue Imprimer.

Impossible de numériser depuis un ordinateur

Voici des solutions possibles. Essayez l'une ou plusieurs des solutions suivantes :

CONSULTEZ L'ÉCRAN POUR PRENDRE CONNAISSANCE DES MESSAGES D'ERREUR LE CAS ÉCHÉANT.

Effacez tous les messages d'erreur.

VÉRIFIEZ L'ALIMENTATION.

Assurez-vous que l'imprimante est branchée, qu'elle est sous tension et que le message **Prêt** s'affiche.

VÉRIFIEZ LES BRANCHEMENTS DES CÂBLES.

Assurez-vous que le câble USB ou que le câble réseau est correctement branché à l'ordinateur et à l'imprimante.

Résolution des problèmes de télécopie

L'identifiant de l'appelant ne s'affiche pas

Contactez votre société de télécommunications pour vérifier que vous êtes abonné au service de l'identifiant de l'appelant pour votre ligne téléphonique.

Si votre région prend en charge plusieurs modèles d'identifiant de l'appelant, vous devrez peut-être modifier le paramètre par défaut. Deux paramètres sont disponibles : FSK (modèle 1) et DTMF (modèle 2). La disponibilité de ces paramètres par l'intermédiaire du menu Télécopie dépend de la prise en charge de plusieurs modèles d'identifiant de l'appelant par votre pays ou région. Contactez votre société de télécommunications pour déterminer le modèle à utiliser ou le paramètre vers lequel basculer.

Impossible d'envoyer ou de recevoir une télécopie

Voici des solutions possibles. Essayez l'une ou plusieurs des solutions suivantes :

CONSULTEZ L'ÉCRAN POUR PRENDRE CONNAISSANCE DES MESSAGES D'ERREUR LE CAS ÉCHÉANT.

Effacez tous les messages d'erreur.

VÉRIFIEZ L'ALIMENTATION.

Assurez-vous que l'imprimante est branchée, qu'elle est sous tension et que le message **Prêt** s'affiche.

VÉRIFIEZ LES CONNEXIONS DE L'IMPRIMANTE.

Assurez-vous que les câbles des équipements suivants sont correctement branchés, le cas échéant :

- Téléphone
- Combiné
- Répondeur

VÉRIFIEZ LA PRISE TÉLÉPHONIQUE MURALE.

- 1 Branchez un téléphone à la prise murale.
- 2 Attendez la tonalité.
- 3 Si vous n'entendez aucune tonalité, branchez un autre téléphone sur la prise murale.
- 4 Si vous n'entendez toujours aucune tonalité, branchez un téléphone sur une autre prise murale.
- 5 Si vous entendez une tonalité, branchez l'imprimante sur cette prise murale.

PASSEZ EN REVUE CETTE LISTE DE CONTRÔLE DU SERVICE DE TÉLÉPHONIE NUMÉRIQUE.

Le modem de télécopie est un appareil analogique. Certains appareils peuvent être connectés à l'imprimante pour permettre l'utilisation des services de téléphonie numérique.

- Si vous utilisez un service de téléphonie RNIS, branchez l'imprimante sur un port téléphonique analogique (port d'interface R) de l'adaptateur RNIS. Pour obtenir plus d'informations et faire la demande d'un port d'interface R, contactez votre fournisseur de connexion ISDN.
- Si vous utilisez une connexion DSL, branchez un filtre ou un routeur DSL qui prendra en charge le fonctionnement analogique. Pour plus d'informations, contactez votre fournisseur de connexion DSL.
- Si vous utilisez un service de commutateur téléphonique privé (PBX), assurez-vous que la connexion au commutateur est de type analogique. Dans le cas contraire, pensez à installer une ligne téléphonique analogique pour le télécopieur.

VÉRIFIEZ LA TONALITÉ.

- Passez un appel test au numéro de téléphone auquel vous souhaitez envoyer une télécopie afin de vous assurer qu'il fonctionne correctement.
- Si la ligne téléphonique est utilisée par un autre appareil, attendez que cette communication soit terminée avant d'envoyer une télécopie.
- Si vous utilisez la fonction Mains libres, augmentez le volume pour vérifier la tonalité.

DÉBRANCHEZ TEMPORAIREMENT LES AUTRES APPAREILS.

Pour vous assurer que l'imprimante fonctionne correctement, connectez-la directement à la ligne téléphonique. Débranchez les répondeurs, les ordinateurs avec modem ou les séparateurs de lignes téléphoniques.

VÉRIFIEZ S'IL Y A UN PROBLÈME DE BOURRAGE.

Supprimez les bourrages et assurez-vous que le message **Prêt** s'affiche.

DÉSACTIVEZ TEMPORAIREMENT L'OPTION APPEL EN ATTENTE.

L'option Appel en attente peut perturber les transmissions de télécopies. Désactivez cette option avant l'envoi ou la réception de télécopies. Contactez votre opérateur téléphonique pour obtenir la séquence de touches du pavé numérique permettant de désactiver temporairement l'option Appel en attente.

LE SERVICE DE MESSAGERIE VOCALE PEUT INTERFÉRER AVEC LES TRANSMISSIONS DE TÉLÉCOPIES.

Le service de messagerie vocale mis à votre disposition par votre opérateur téléphonique local peut perturber les transmissions de télécopies. Pour pouvoir activer à la fois le service de messagerie vocale et la réponse aux appels par l'imprimante, vous pouvez envisager d'installer une deuxième ligne téléphonique pour l'imprimante.

LA MÉMOIRE DE L'IMPRIMANTE EST PEUT-ÊTRE SATURÉE.

- 1 Composez le numéro de télécopie.
- 2 Numérisez le document d'origine une page à la fois.

Il est possible d'envoyer des télécopies, mais il est impossible de les recevoir

Voici des solutions possibles. Essayez l'une ou plusieurs des solutions suivantes :

VÉRIFIEZ SI LE TIROIR PAPIER EST VIDE.

Chargez du papier dans ce tiroir.

VÉRIFIEZ LES PARAMÈTRES DE DÉLAI DE SONNERIE.

Le délai de sonnerie définit le nombre de fois que la ligne téléphonique sonne avant la réponse de l'imprimante. Si des téléphones partagent la même ligne que l'imprimante ou si vous êtes abonné au service de sonnerie distincte de votre opérateur téléphonique, maintenez le délai de sonnerie à 4.

1 Saisissez l'adresse IP de l'imprimante dans le champ d'adresse de votre navigateur Web.

Remarque : si vous ne connaissez pas l'adresse IP de l'imprimante, imprimez une page de configuration réseau et identifiez l'adresse IP dans la section TCP/IP.

2 Cliquez sur **Paramètres**.

3 Cliquez sur **Paramètres de télécopie**.

4 Cliquez sur **Configuration télécopie analogique**.

5 Dans le champ Nombre de sonneries avant réponse, entrez le nombre de sonneries de la ligne téléphonique avant la réponse de l'imprimante.

6 Cliquez sur **Envoyer**.

LE NIVEAU DE TONER EST PEUT-ÊTRE BAS.

Le message **88 Niveau de cartouche bas** apparaît lorsque le niveau de toner est faible.

Il est possible de recevoir des télécopies; mais il est impossible d'en envoyer

Voici des solutions possibles. Essayez l'une ou plusieurs des solutions suivantes :

L'IMPRIMANTE N'EST PAS EN MODE TÉLÉCOPIE.

Sur l'écran d'accueil, appuyez sur **Télécopie** pour mettre l'imprimante en mode Télécopie.

LE DOCUMENT N'EST PAS CHARGÉ CORRECTEMENT.

Chargez le document d'origine face imprimée vers le haut, bord court en premier dans le dispositif d'alimentation automatique ou face imprimée vers le bas sur la vitre du scanner, dans le coin supérieur gauche.

Remarque : ne chargez pas de cartes postales, de photos, d'images trop petites, de transparents, de photos papier ou de supports trop fins (tels qu'une coupure de magazine) dans le dispositif d'alimentation automatique. Placez ces éléments sur la vitre du scanner.

S'ASSUREZ D'AVOIR CORRECTEMENT CONFIGURÉ LE NUMÉRO DE RACCOURCI.

- Vérifiez que le numéro de raccourci correspondant au numéro que vous souhaitez composer a bien été programmé.
- Sinon, composez le numéro de téléphone manuellement.

La qualité d'impression de la télécopie reçue est médiocre

Voici des solutions possibles. Essayez l'une ou plusieurs des solutions suivantes :

RENOVOYEZ LE DOCUMENT.

Demandez à l'expéditeur de la télécopie de :

- Vérifier que la qualité du document d'origine est satisfaisante.
- Renvoyer la télécopie. La connexion à la ligne téléphonique est peut-être défectueuse.
- Augmenter, si possible, la résolution de numérisation du télécopieur.

LE NIVEAU DE TONER EST PEUT-ÊTRE BAS.

Lorsque le message **88 Niveau de cartouche bas** s'affiche ou lorsque l'impression devient plus pâle, remplacez la cartouche.

VÉRIFIEZ QUE LA VITESSE DE TRANSMISSION DU TÉLÉCOPIEUR N'EST PAS TROP ÉLEVÉE.

Diminuez la vitesse de transmission des télécopies entrantes :

- 1** Saisissez l'adresse IP de l'imprimante dans le champ d'adresse de votre navigateur Web.

Remarque : si vous ne connaissez pas l'adresse IP de l'imprimante, imprimez une page de configuration réseau et identifiez l'adresse IP dans la section TCP/IP.

- 2** Cliquez sur **Paramètres**.

- 3** Cliquez sur **Paramètres de télécopie**.

- 4** Cliquez sur **Configuration télécopie analogique**.

- 5** Dans la zone Vitesse maximale, cliquez sur l'une des options suivantes :

2400

4800

9600

14400

33600

- 6** Cliquez sur **Envoyer**.

Résolution des problèmes d'options

L'option ne fonctionne pas correctement ou ne fonctionne plus après son installation

Voici des solutions possibles. Essayez l'une ou plusieurs des solutions suivantes :

RÉINITIALISEZ L'IMPRIMANTE.

Mettez l'imprimante hors tension, patientez environ 10 secondes, puis remettez-la sous tension.

VÉRIFIEZ QUE L'OPTION EST BIEN CONNECTÉE À L'IMPRIMANTE.

- 1 Mettez l'imprimante hors tension.
- 2 Débranchez l'imprimante.
- 3 Vérifiez la connexion entre l'option et l'imprimante.

ASSUREZ-VOUS QUE L'OPTION EST CORRECTEMENT INSTALLÉE.

Imprimez la page de paramètres de menus et vérifiez si l'option apparaît dans la liste des options installées. Si ce n'est pas le cas, réinstallez-la. Pour plus d'informations, reportez-vous à la documentation sur la configuration matérielle fournie avec l'option ou consultez le site www.lexmark.com/publications pour visualiser la notice d'utilisation de l'option.

ASSUREZ-VOUS QUE L'OPTION EST BIEN SÉLECTIONNÉE.

Sélectionnez l'option depuis l'ordinateur à partir duquel vous imprimez. Pour plus d'informations, reportez-vous à « Mise à jour des options disponibles dans le pilote d'imprimante », page 42.

Tiroirs papier

Voici des solutions possibles. Essayez l'une ou plusieurs des solutions suivantes :

VÉRIFIEZ QUE LE PAPIER EST CHARGÉ CORRECTEMENT.

- 1 Ouvrez le tiroir.
- 2 Vérifiez s'il y a des bourrages papier ou des feuilles mal engagées.
- 3 Assurez-vous que les guide-papier sont alignés avec le bord de la pile de papier.
- 4 Assurez-vous que le tiroir papier est complètement fermé.

RÉINITIALISEZ L'IMPRIMANTE.

Mettez l'imprimante hors tension, patientez environ 10 secondes, puis remettez-la sous tension.

ASSUREZ-VOUS QUE LE TIROIR PAPIER EST CORRECTEMENT INSTALLÉ.

Si le tiroir papier est répertorié sur la page des paramètres de menus, mais que le papier se bloque à l'entrée ou à la sortie de ce dernier, cela signifie probablement que le tiroir n'a pas été correctement installé. Réinstallez le tiroir papier. Pour plus d'informations, reportez-vous à la documentation sur la configuration matérielle fournie avec le tiroir papier ou consultez le site www.lexmark.com/publications pour visualiser la notice d'utilisation de ce dernier.

Résolution des problèmes du bac 2 000 feuilles

Essayez l'une ou plusieurs des solutions suivantes :

LE TIROIR ÉLÉVATEUR NE FONCTIONNE PAS CORRECTEMENT

- Vérifiez que l'imprimante est correctement connectée au bac 2 000 feuilles.
- Assurez-vous que l'imprimante est sous tension.
- Assurez-vous que le cordon d'alimentation est solidement branché à l'arrière du bac 2 000 feuilles.
- Si le tiroir est vide, chargez du papier dans le tiroir.
- Éliminez tous les bourrages.

LES GALETS D'ALIMENTATION DU PAPIER NE TOURNENT PAS POUR FAIRE AVANCER LE PAPIER

- Vérifiez que l'imprimante est correctement connectée au bac 2 000 feuilles.
- Assurez-vous que l'imprimante est sous tension.

DES BOURRAGES SE PRODUISENT SYSTÉMATIQUEMENT DANS LE BAC

- Déramez les feuilles.
- Assurez-vous que le bac est correctement installé.
- Vérifiez que le papier est chargé correctement.
- Assurez-vous que le papier ou le support spécial est conforme aux spécifications et n'est pas endommagé.
- Assurez-vous que les guide-papier sont bien ajustés au format de papier chargé.

Carte mémoire

Assurez-vous que la carte mémoire est correctement connectée à la carte logique de l'imprimante.

Carte mémoire flash

Vérifiez que la carte mémoire flash est correctement connectée à la carte logique de l'imprimante.

Disque dur avec adaptateur

Assurez-vous que le disque dur est correctement connecté à la carte logique de l'imprimante.

Port ISP (Internal Solutions Port)

Si le port ISP Lexmark ne fonctionne pas correctement, voici des solutions possibles. Essayez l'une ou plusieurs des solutions suivantes :

VÉRIFIEZ TOUTES LES CONNEXIONS ISP.

- Assurez-vous que le port ISP est correctement connecté à la carte logique de l'imprimante.
- Vérifiez que le câble est correctement relié au connecteur approprié.

VÉRIFIEZ LE CÂBLE.

Vérifiez que vous utilisez le câble adéquat et qu'il est correctement connecté.

VÉRIFIEZ QUE LE LOGICIEL RÉSEAU EST BIEN CONFIGURÉ.

Pour plus d'informations sur l'installation du logiciel pour l'impression réseau, reportez-vous au *Guide de mise en réseau* sur le CD *Logiciel et documentation*.

Serveur d'impression interne

Si le serveur d'impression interne ne fonctionne pas correctement, voici quelques solutions possibles. Essayez l'une ou plusieurs des solutions suivantes :

VÉRIFIEZ LES CONNEXIONS DU SERVEUR D'IMPRESSION.

- Assurez-vous que le serveur d'impression interne est correctement connecté à la carte logique de l'imprimante.
- Vérifiez que vous utilisez le câble adéquat (en option) et qu'il est correctement connecté.

VÉRIFIEZ QUE LE LOGICIEL RÉSEAU EST BIEN CONFIGURÉ.

Pour plus d'informations sur l'installation du logiciel pour l'impression réseau, cliquez sur **Supplément** sur le CD *Logiciel et documentation*, puis sélectionnez le lien **Guide de mise en réseau** dans la section **Publications disponibles sur ce CD**.

Carte d'interface parallèle/USB

Vérifiez les connexions de la carte d'interface parallèle/USB :

- Vérifiez que la carte d'interface parallèle/USB est correctement connectée à la carte logique de l'imprimante.
- Vérifiez que vous utilisez le câble adéquat et qu'il est correctement connecté.

Résolution des problèmes d'alimentation du papier

Bourrages papier fréquents

Voici des solutions possibles. Essayez l'une ou plusieurs des solutions suivantes :

VÉRIFIEZ LE PAPIER.

Utilisez le papier et les supports spéciaux recommandés. Pour plus d'informations, reportez-vous au chapitre Spécifications relatives au papier et aux supports spéciaux.

VÉRIFIEZ QU'IL N'Y A PAS TROP DE PAPIER DANS LE TIROIR.

Assurez-vous que la pile de papier chargée ne dépasse pas la hauteur maximale indiquée dans le tiroir ou dans le chargeur multifonction.

VÉRIFIEZ LES GUIDE-PAPIER.

Ajustez les guides au format du papier chargé dans le tiroir.

LE PAPIER A PEUT-ÊTRE ÉTÉ EXPOSÉ À UN TAUX D'HUMIDITÉ ÉLEVÉ.

- Chargez du papier provenant d'une nouvelle ramette.
- Conservez le papier dans son emballage d'origine jusqu'à son utilisation.

Le message Bourrage papier reste affiché après le dégagement du bourrage

VÉRIFIEZ LE CHEMIN DU PAPIER.

Le chemin du papier n'est pas dégagé. Dégagez complètement le papier coincé dans le chemin du papier, puis appuyez sur **Continuer**.

La page bloquée ne se réimprime pas une fois le bourrage supprimé

ACTIVEZ LA CORRECTION BOURRAGE.

L'option Correction bourrage du menu Configuration est désactivée. Définissez l'option Correction bourrage sur Auto ou sur En fonction :



- 1 Assurez-vous que l'imprimante est sous tension et que **Prêt** s'affiche.
- 2 Sur l'écran d'accueil, appuyez sur .
- 3 Appuyez sur **Paramètres**.
- 4 Appuyez sur **Paramètres généraux**.
- 5 Appuyez sur la flèche vers le bas jusqu'à ce que **Récupération d'impression** s'affiche.
- 6 Appuyez sur **Récupération d'impression**.

- 7 Appuyez sur la flèche de droite en regard de **Correction bourrage** jusqu'à ce que **En fonction** ou **Auto** s'affiche.
- 8 Appuyez sur **Envoyer**.
- 9 Appuyez sur .

Résolution des problèmes de qualité d'impression

Identification des problèmes de qualité d'impression

Pour identifier les problèmes de qualité d'impression, imprimez les pages de test de qualité d'impression :

- 1 Mettez l'imprimante hors tension.
- 2 Chargez du papier au format A4 ou Lettre US dans le tiroir.
- 3 Maintenez les boutons  et  enfoncés pendant que vous mettez l'imprimante sous tension.
- 4 Relâchez les boutons lorsque l'écran de la barre de progression apparaît.
L'imprimante effectue une séquence de tests de mise sous tension, puis le menu Configuration apparaît.
- 5 Appuyez sur la flèche vers le bas jusqu'à ce que **Imprimer les pages de test qualité** s'affiche.
- 6 Appuyez sur **Imprimer les pages de test qualité**.
Les pages de test de qualité d'impression s'impriment.
- 7 Appuyez sur **Retour**.
- 8 Appuyez sur **Quitter la configuration**.

Pages vierges

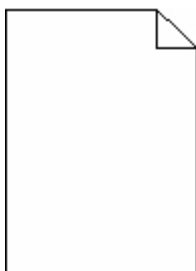

Voici des solutions possibles. Essayez l'une ou plusieurs des solutions suivantes :

LA CARTOUCHE DE TONER EST PEUT-ÊTRE ENCORE EMBALLÉE

Retirez la cartouche de toner et vérifiez que tous les matériaux d'emballage ont été correctement enlevés. Réinstallez la cartouche de toner.

LE NIVEAU DE TONER EST PEUT-ÊTRE BAS

Lorsque **88 Niveau de cartouche bas** s'affiche, commandez une nouvelle cartouche de toner.

Si les problèmes persistent, l'imprimante peut nécessiter un entretien ou des réparations. Pour plus d'informations, contactez l'assistance clientèle.

Les images sont détournées

Essayez l'une ou plusieurs des solutions suivantes :

VÉRIFIEZ LES GUIDES

Ajustez les guides de longueur et de largeur au format du papier chargé dans le tiroir.

VÉRIFIEZ LE PARAMÈTRE FORMAT DE PAPIER

Assurez-vous que le paramètre Format de papier correspond au papier chargé dans le tiroir.

- 1 Dans le menu Papier du panneau de commandes de l'imprimante, vérifiez le paramètre Format de papier.
- 2 Avant de lancer un travail d'impression, indiquez le format de papier approprié :
 - Pour les utilisateurs Windows, indiquez le format dans Propriétés de l'imprimante.
 - Pour les utilisateurs Macintosh, indiquez le format dans la boîte de dialogue Imprimer.

Images rémanentes

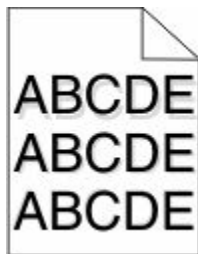

VÉRIFIEZ LE PARAMÈTRE TYPE DE PAPIER

Assurez-vous que le paramètre Type de papier correspond au papier chargé dans le tiroir.

- 1 Dans le menu Papier du panneau de commandes de l'imprimante, vérifiez le paramètre Type de papier.
- 2 Avant de lancer un travail d'impression, indiquez le type de papier approprié :
 - Pour les utilisateurs Windows, indiquez le type dans Propriétés de l'imprimante.
 - Pour les utilisateurs Macintosh, indiquez le type dans la boîte de dialogue Imprimer.

Fond gris

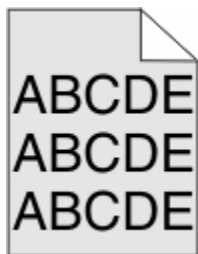

VÉRIFIEZ L'INTENSITÉ DU TONER.

Sélectionnez le paramètre d'intensité du toner le plus clair.

- Modifiez ce paramètre dans le menu Qualité du panneau de commandes de l'imprimante.
- Pour les utilisateurs Windows, modifiez le paramètre dans Propriétés de l'imprimante.
- Pour les utilisateurs Macintosh, modifiez le paramètre dans la boîte de dialogue Imprimer.

Les marges sont incorrectes



Voici des solutions possibles. Essayez l'une ou plusieurs des solutions suivantes :

VÉRIFIEZ LES GUIDE-PAPIER

Ajustez les guides au format du papier chargé dans le tiroir.

VÉRIFIEZ LE PARAMÈTRE FORMAT DE PAPIER

Assurez-vous que le paramètre Format de papier correspond au papier chargé dans le tiroir.

- 1 Dans le menu Papier du panneau de commandes de l'imprimante, vérifiez le paramètre Format de papier.
- 2 Avant de lancer un travail d'impression, indiquez le format de papier approprié :
 - Pour les utilisateurs Windows, indiquez le format dans Propriétés de l'imprimante.
 - Pour les utilisateurs Macintosh, indiquez le format dans la boîte de dialogue Imprimer.

Papier recourbé

Voici des solutions possibles. Essayez l'une ou plusieurs des solutions suivantes :

VÉRIFIEZ LE PARAMÈTRE TYPE DE PAPIER

Assurez-vous que le paramètre Type de papier correspond au papier chargé dans le tiroir.

- 1 Dans le menu Papier du panneau de commandes de l'imprimante, vérifiez le paramètre Type de papier.
- 2 Avant de lancer un travail d'impression, indiquez le type de papier approprié :
 - Pour les utilisateurs Windows, indiquez le type dans Propriétés de l'imprimante.
 - Pour les utilisateurs Macintosh, indiquez le type dans la boîte de dialogue Imprimer.

LE PAPIER A ÉTÉ EXPOSÉ À UN TAUX D'HUMIDITÉ ÉLEVÉ

- Chargez du papier provenant d'une nouvelle ramette.
- Stockez le papier dans son emballage d'origine jusqu'à ce que vous l'utilisiez.

Irrégularités d'impression

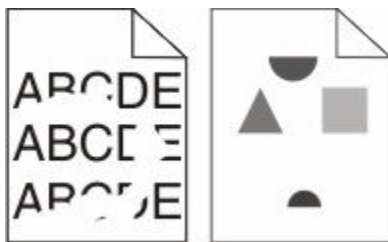

Voici des solutions possibles. Essayez l'une ou plusieurs des solutions suivantes :

LE PAPIER A PEUT-ÊTRE ÉTÉ EXPOSÉ À UN TAUX D'HUMIDITÉ ÉLEVÉ

- Chargez du papier provenant d'une nouvelle ramette.
- Conservez le papier dans son emballage d'origine jusqu'à son utilisation.

VÉRIFIEZ LE PARAMÈTRE TYPE DE PAPIER

Assurez-vous que le paramètre Type de papier correspond au papier chargé dans le tiroir.

- 1 Dans le menu Papier du panneau de commandes de l'imprimante, vérifiez le paramètre Type de papier.
- 2 Avant de lancer un travail d'impression, indiquez le type de papier approprié :
 - Pour les utilisateurs Windows, indiquez le type dans Propriétés de l'imprimante.
 - Pour les utilisateurs Macintosh, indiquez le type dans la boîte de dialogue Imprimer.

VÉRIFIEZ LE PAPIER

Evitez d'utiliser du papier texturé.

LE NIVEAU DE TONER EST PEUT-ÊTRE BAS

Lorsque le message 88 Niveau de cartouche bas s'affiche ou lorsque l'impression devient plus pâle, remplacez la cartouche de toner.

IL SE PEUT QUE L'UNITÉ DE FUSION SOIT USÉE OU DÉFECTUEUSE

Remplacez l'unité de fusion.

Impression trop sombre



Voici des solutions possibles. Essayez l'une ou plusieurs des solutions suivantes :

VÉRIFIEZ LES PARAMÈTRES D'INTENSITÉ, DE LUMINOSITÉ ET DE CONTRASTE

L'intensité du toner et la luminosité sont trop sombres ou le contraste est trop élevé.

- Modifiez ces paramètres depuis le menu Qualité du panneau de commandes de l'imprimante.
- Pour les utilisateurs Windows, modifiez ces paramètres dans Propriétés de l'imprimante.
- Pour les utilisateurs Macintosh, modifiez ces paramètres dans la boîte de dialogue Imprimer et dans les menus contextuels.

LE PAPIER A ÉTÉ EXPOSÉ À UN TAUX D'HUMIDITÉ ÉLEVÉ

- Chargez du papier provenant d'une nouvelle ramette.
- Conservez le papier dans son emballage d'origine jusqu'à son utilisation.

VÉRIFIEZ LE PAPIER

Évitez d'utiliser du papier texturé.

VÉRIFIEZ LE PARAMÈTRE TYPE DE PAPIER

Assurez-vous que le paramètre Type de papier correspond au papier chargé dans le tiroir.

- 1 Dans le menu Papier du panneau de commandes de l'imprimante, vérifiez le paramètre Type de papier.
- 2 Avant de lancer un travail d'impression, indiquez le type de papier approprié :
 - Pour les utilisateurs Windows, indiquez le type dans Propriétés de l'imprimante.
 - Pour les utilisateurs Macintosh, indiquez le type dans la boîte de dialogue Imprimer.

LA CARTOUCHE DE TONER EST PEUT-ÊTRE DÉFECTUEUSE

Remplacez la cartouche de toner.

Impression trop claire



Voici des solutions possibles. Essayez l'une ou plusieurs des solutions suivantes :

VÉRIFIEZ LES PARAMÈTRES D'INTENSITÉ, DE LUMINOSITÉ ET DE CONTRASTE

L'intensité du toner et la luminosité sont trop claires ou le contraste est trop faible.

- Modifiez ces paramètres depuis le menu Qualité du panneau de commandes de l'imprimante.
- Pour les utilisateurs Windows, modifiez ces paramètres dans Propriétés de l'imprimante.

- Pour les utilisateurs Macintosh, modifiez ces paramètres dans la boîte de dialogue Imprimer et dans les menus contextuels.

LE PAPIER A ÉTÉ EXPOSÉ À UN TAUX D'HUMIDITÉ ÉLEVÉ

- Chargez du papier provenant d'une nouvelle ramette.
- Conservez le papier dans son emballage d'origine jusqu'à son utilisation.

VÉRIFIEZ LE PAPIER

Évitez d'utiliser du papier texturé.

VÉRIFIEZ LE PARAMÈTRE TYPE DE PAPIER

Assurez-vous que le paramètre Type de papier correspond au papier chargé dans le tiroir.

- 1 Dans le menu Papier du panneau de commandes de l'imprimante, vérifiez le paramètre Type de papier.
- 2 Avant de lancer un travail d'impression, indiquez le type de papier approprié :
 - Pour les utilisateurs Windows, indiquez le type dans Propriétés de l'imprimante.
 - Pour les utilisateurs Macintosh, indiquez le type dans la boîte de dialogue Imprimer.

LE NIVEAU DE TONER EST BAS

Lorsque **88 Niveau de cartouche bas** s'affiche, commandez une nouvelle cartouche de toner.

LA CARTOUCHE DE TONER EST PEUT-ÊTRE DÉFECTUEUSE

Remplacez la cartouche de toner.

Défauts répétés

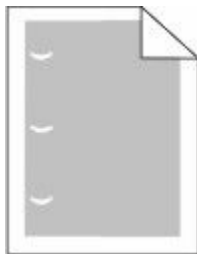

Voici des solutions possibles. Essayez l'une ou plusieurs des solutions suivantes :

Remplacez le rouleau de transfert si la défaillance se reproduit tous les :

58,7 mm

Remplacez le photoconducteur si cette défaillance se répète tous les :

44 mm

Remplacez l'unité de fusion si la défaillance se reproduit tous les :

- 78,5 mm
- 94,2 mm

L'impression est inclinée sur la page.

VÉRIFIEZ LES GUIDE-PAPIER

Ajustez les guides au format du support chargé.

VÉRIFIEZ LE SUPPORT

Vérifiez que le papier utilisé est conforme aux spécifications de l'imprimante.

Des rayures noires ou blanches apparaissent sur les transparents ou le papier

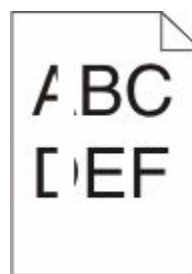

Voici des solutions possibles. Essayez l'une ou plusieurs des solutions suivantes :

ASSUREZ-VOUS QUE LE MOTIF DE REMPLISSAGE EST APPROPRIÉ.

Si le motif de remplissage ne convient pas, choisissez un motif différent dans votre programme logiciel.

VÉRIFIEZ LE PARAMÈTRE TYPE DE PAPIER

- Essayez un type de papier différent.
- Utilisez uniquement les transparents recommandés.
- Assurez-vous que le paramètre Type de papier correspond au papier chargé dans le tiroir ou le chargeur.
- Assurez-vous que le paramètre Texture de papier est correctement défini pour le type de papier ou le support spécial chargé dans le tiroir ou le chargeur.

ASSUREZ-VOUS QUE LE TONER EST PARFAITEMENT RÉPARTI DANS LA CARTOUCHE DE TONER

Retirez la cartouche de toner. Secouez-la de gauche à droite pour répartir le toner, puis réinsérez-la.

LA CARTOUCHE DE TONER EST PEUT-ÊTRE DÉFECTUEUSE OU SON NIVEAU EST BAS

Remplacez la cartouche de toner utilisée par une nouvelle cartouche.

Rayures horizontales



Voici des solutions possibles. Essayez l'une ou plusieurs des solutions suivantes :

LE TONER LAISSE DES TRACES

Sélectionnez un autre tiroir ou chargeur pour charger le papier en vue d'un travail :

- Dans le menu Papier du panneau de commandes de l'imprimante, sélectionnez l'alimentation par défaut.
- Pour les utilisateurs Windows, sélectionnez l'alimentation papier dans Propriétés de l'imprimante.
- Pour les utilisateurs Macintosh, sélectionnez l'alimentation papier dans la boîte de dialogue Imprimer et dans les menus contextuels.

LA CARTOUCHE DE TONER EST PEUT-ÊTRE DÉFECTUEUSE

Remplacez la cartouche de toner.

LE CHEMIN DU PAPIER EST PEUT-ÊTRE ENCOMBRÉ

Vérifiez le chemin du papier autour de la cartouche de toner.



MISE EN GARDE—SURFACE BRULANTE : l'intérieur de l'imprimante risque d'être brûlant. Pour réduire le risque de brûlure, laissez la surface du composant refroidir avant d'y toucher.

Retirez tous les papiers visibles.

DES RÉSIDUS DE TONER SE TROUVENT SUR LE CHEMIN DU PAPIER

Contactez l'assistance clientèle.

Rayures verticales



Voici des solutions possibles. Essayez l'une ou plusieurs des solutions suivantes :

LE TONER LAISSE DES TRACES

Sélectionnez un autre tiroir ou chargeur pour charger le papier en vue d'un travail :

- Dans le menu Papier du panneau de commandes de l'imprimante, sélectionnez l'alimentation par défaut.
- Pour les utilisateurs Windows, sélectionnez l'alimentation papier dans Propriétés de l'imprimante.
- Pour les utilisateurs Macintosh, sélectionnez l'alimentation papier dans la boîte de dialogue Imprimer et dans les menus contextuels.

LA CARTOUCHE DE TONER EST DÉFECTUEUSE

Remplacez la cartouche de toner.

LE CHEMIN DU PAPIER EST PEUT-ÊTRE ENCOMBRÉ

Vérifiez le chemin du papier autour de la cartouche de toner.

 **MISE EN GARDE—SURFACE BRULANTE** : l'intérieur de l'imprimante risque d'être brûlant. Pour réduire le risque de brûlure, laissez la surface du composant refroidir avant d'y toucher.

Retirez tous les papiers visibles.

DES RÉSIDUS DE TONER SE TROUVENT SUR LE CHEMIN DU PAPIER

Contactez l'assistance clientèle.

Un fond gris ou une tonalité de fond apparaît sur la page

Voici des solutions possibles. Essayez l'une ou plusieurs des solutions suivantes :

LA CARTOUCHE DE TONER EST PEUT-ÊTRE DÉFECTUEUSE

Remplacez la cartouche de toner.

LES ROULEAUX DE CHARGE SONT PEUT-ÊTRE DÉFECTUEUX

Remplacez les rouleaux de charge.

DES RÉSIDUS DE TONER SE TROUVENT SUR LE CHEMIN DU PAPIER

Contactez l'assistance clientèle.

Effacement du toner

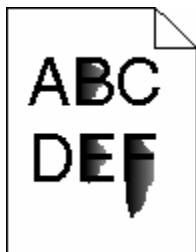

Voici des solutions possibles. Essayez l'une ou plusieurs des solutions suivantes :

VÉRIFIEZ LE PARAMÈTRE TYPE DE PAPIER

Assurez-vous que le paramètre Type de papier correspond au papier chargé dans le tiroir.

- 1 Dans le menu Papier du panneau de commandes de l'imprimante, vérifiez le paramètre Type de papier.
- 2 Avant de lancer un travail d'impression, indiquez le type de papier approprié :
 - Pour les utilisateurs Windows, indiquez le type dans Propriétés de l'imprimante.
 - Pour les utilisateurs Macintosh, indiquez le type dans la boîte de dialogue Imprimer.

VÉRIFIEZ LE PARAMÈTRE TEXTURE DU PAPIER

Dans le menu Papier du panneau de commandes de l'imprimante, assurez-vous que le paramètre Texture du papier correspond au papier chargé dans le tiroir.

Des traces de toner se déposent sur la page

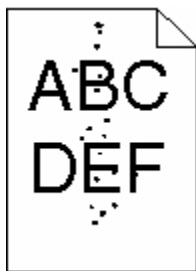

Voici des solutions possibles. Essayez l'une ou plusieurs des solutions suivantes :

LA CARTOUCHE DE TONER EST PEUT-ÊTRE DÉFECTUEUSE

Remplacez la cartouche de toner.

DES RÉSIDUS DE TONER SE TROUVENT SUR LE CHEMIN DU PAPIER

Contactez l'assistance clientèle.

Mauvais qualité d'impression des transparents

Essayez l'une ou plusieurs des solutions suivantes :

VÉRIFIEZ LES TRANSPARENTS

Utilisez exclusivement les transparents recommandés par le fabricant de l'imprimante.

VÉRIFIEZ LE PARAMÈTRE TYPE DE PAPIER

Assurez-vous que le paramètre Type de papier correspond au papier chargé dans le tiroir.

- 1 Dans le menu Papier du panneau de commandes de l'imprimante, vérifiez le paramètre Type de papier.
- 2 Avant de lancer un travail d'impression, indiquez le type de papier approprié :
 - Pour les utilisateurs Windows, indiquez le type dans Propriétés de l'imprimante.
 - Pour les utilisateurs Macintosh, indiquez le type dans la boîte de dialogue Imprimer.

Contactez l'assistance clientèle

Lorsque vous contactez l'assistance clientèle, soyez prêt à décrire le problème rencontré, le message d'erreur affiché sur le panneau de commandes de l'imprimante et les mesures de dépannage prises pour y apporter une solution.

Vous devrez également communiquer le modèle de l'imprimante ainsi que son numéro de série. Pour connaître ces informations, consultez l'étiquette figurant à l'intérieur du capot avant supérieur de l'imprimante. Le numéro de série figure également sur la page des paramètres de menus.

Si vous êtes aux États-Unis ou au Canada, appelez le 1-800-539-6275. Pour les autres pays/régions, reportez-vous au site Web de Lexmark à l'adresse suivante : www.lexmark.com.

Informations produit

Nom du produit :

Lexmark série X86x

Type de machine :

7500

Modèle(s) :

432, 632, 832

Note d'édition

Avril 2009

Le paragraphe suivant ne s'applique pas aux pays dans lesquels lesdites clauses ne sont pas conformes à la législation en vigueur : LEXMARK INTERNATIONAL, INC. PUBLIE CE DOCUMENT « TEL QUEL » SANS GARANTIE SOUS QUELQUE FORME QU'ELLE SOIT, EXPRESSE OU TACITE, ET N'ACCORDE AUCUNE AUTRE GARANTIE DE VALEUR MARCHANDE OU D'ADAPTATION A UN USAGE PARTICULIER. Certains Etats n'admettent pas la renonciation aux garanties explicites ou implicites pour certaines transactions ; il se peut donc que cette déclaration ne vous concerne pas.

Cette publication peut contenir des imprécisions techniques ou des erreurs typographiques. Des modifications sont périodiquement apportées aux informations contenues dans ce document ; ces modifications seront intégrées dans les éditions ultérieures. Des améliorations ou modifications des produits ou programmes décrits dans cette publication peuvent intervenir à tout moment.

Dans la présente publication, les références à des produits, programmes ou services n'impliquent nullement la volonté du fabricant de les rendre disponibles dans tous les pays où celui-ci exerce une activité. Toute référence à un produit, programme ou service n'affirme ou n'implique nullement que seul ce produit, programme ou service puisse être utilisé. Tout produit, programme ou service équivalent par ses fonctions, n'enfreignant pas les droits de propriété intellectuelle, peut être utilisé à la place. L'évaluation et la vérification du fonctionnement en association avec d'autres produits, programmes ou services, à l'exception de ceux expressément désignés par le fabricant, se font aux seuls risques de l'utilisateur.

Pour contacter l'assistance technique de Lexmark, consultez la page **support.lexmark.com**.

Pour des informations sur les consommables et les téléchargements, visitez le site **www.lexmark.com**.

Si vous ne disposez pas d'un accès à Internet, vous pouvez contacter Lexmark par courrier, à l'adresse suivante :

Lexmark International, Inc.
Bldg 004-2/CSC
740 New Circle Road NW
Lexington, KY 40550
USA

© 2009 Lexmark International, Inc.

Tous droits réservés.

Marques commerciales

Lexmark et Lexmark accompagné du logo en forme de diamant, MarkNet et MarkVision sont des marques de Lexmark International, Inc. déposées aux Etats-Unis et/ou dans d'autres pays.

ImageQuick et PrintCryption sont des marques de Lexmark International, Inc.

PCL® est une marque déposée de Hewlett-Packard Company. PCL désigne un ensemble de commandes d'imprimante (langage) et de fonctions inclus dans les produits d'imprimante de Hewlett-Packard Company. Cette imprimante est conçue pour être compatible avec le langage PCL. Cela signifie qu'elle reconnaît les commandes PCL utilisées dans divers programmes d'application et que l'imprimante émule les fonctions correspondant à ces commandes.

Les marques ci-dessous sont des marques ou des marques déposées des sociétés correspondantes :

Albertus	The Monotype Corporation plc
Antique Olive	Monsieur Marcel OLIVE
Apple-Chancery	Apple Computer, Inc.
Arial	The Monotype Corporation plc
CG Times	Produit d'Agfa Corporation basé sur Times New Roman sous licence The Monotype Corporation plc
Chicago	Apple Computer, Inc.
Clarendon	Linotype-Hell AG et/ou ses filiales
Eurostile	Nebiolo
Geneva	Apple Computer, Inc.
GillSans	The Monotype Corporation plc
Helvetica	Linotype-Hell AG et/ou ses filiales
Hoefler	Jonathan Hoefler Type Foundry
ITC Avant Garde Gothic	International Typeface Corporation
ITC Bookman	International Typeface Corporation
ITC Mona Lisa	International Typeface Corporation
ITC Zapf Chancery	International Typeface Corporation
Joanna	The Monotype Corporation plc
Marigold	Arthur Baker
Monaco	Apple Computer, Inc.
New York	Apple Computer, Inc.
Oxford	Arthur Baker
Palatino	Linotype-Hell AG et/ou ses filiales
Stempel Garamond	Linotype-Hell AG et/ou ses filiales
Taffy	Agfa Corporation
Times New Roman	The Monotype Corporation plc
Univers	Linotype-Hell AG et/ou ses filiales

Les autres marques commerciales sont la propriété de leurs détenteurs respectifs.

Niveaux d'émission sonore

Les mesures ci-dessous ont été prises conformément à la norme ISO 7779 et sont rapportées conformément à la norme ISO 9296.

Remarque : Certains modes peuvent ne pas s'appliquer à votre produit.

Pression sonore à un mètre en moyenne, dBA	
Impression	53 dBA
Prêt	32 dBA

Les valeurs peuvent être modifiées. Pour les valeurs actuelles, accédez au site www.lexmark.com.

Informations sur la température

Température ambiante	15-32° C (60-90° F)
Température de transport	-40-60° C (-40-140° F)
Température de stockage	1-60° C (34-140° F)

Directive WEEE (Déchets issus d'équipements électriques et électroniques)



Le logo WEEE indique des procédures et des programmes de recyclage spécifiques aux produits électroniques dans les pays de l'Union européenne. Nous encourageons le recyclage de nos produits. Si vous avez d'autres questions sur les options de recyclage, visitez le site Web de Lexmark à l'adresse suivante : www.lexmark.com pour obtenir le numéro de téléphone de votre distributeur local.

Mise au rebut des produits

Ne mettez pas au rebut l'imprimante et les consommables de la même façon que les déchets ménagers habituels. Veuillez contacter les collectivités locales afin de connaître les solutions de mise au rebut et de recyclage à votre disposition.

Avis relatif à la batterie

Ce produit contient du matériau composé de perchlorate. Il peut nécessiter une manipulation particulière. Pour plus d'informations, visitez le site Web <http://www.dtsc.ca.gov/hazardouswaste/perchlorate/>.

ENERGY STAR

Tout produit Lexmark portant l'étiquette ENERGY STAR (sur le produit ou sur un écran de démarrage) est certifié conforme aux exigences de la norme ENERGY STAR définie par l'EPA (Environmental Protection Agency) au moment de sa configuration et de son expédition par Lexmark.



Avis relatif à l'utilisation du laser

Cette imprimante est certifiée conforme aux exigences de la réglementation des Etats-Unis relatives aux produits laser (DHHS 21 CFR Sous-chapitre J pour Classe I (1)). Pour les autres pays, elle est certifiée conforme aux exigences des normes CEI 60825-1 relatives aux produits laser de classe I.

Les produits laser de Classe I ne sont pas considérés comme dangereux. L'imprimante contient un laser de classe IIIb (3b), laser arséniure de gallium 7 milliwatts opérant sur une longueur d'onde de l'ordre de 655 à 675 nanomètres. Le système laser ainsi que l'imprimante ont été conçus de manière à ce que personne ne soit exposé à des rayonnements laser dépassant le niveau de classe I dans le cadre d'un fonctionnement normal, de l'entretien par l'utilisateur ou de la maintenance.

Consommation d'électricité

Consommation électrique du produit

Le tableau ci-dessous donne des détails sur les caractéristiques de consommation électrique du produit.

Remarque : certains modes peuvent ne pas s'appliquer à votre produit.

Mode	Description	Consommation (Watts)
Impression	Le produit génère une impression sur papier à partir de documents électroniques.	700 W
Copie	Le produit génère une impression sur papier à partir de documents sur papier.	757 W
Numérisation	Le produit numérise des documents sur papier.	128 W
Prêt	Le produit est prêt à imprimer.	105 W
Economiseur d'énergie	L'imprimante est en mode d'économie d'énergie.	9 W
Désactivé	Le produit est branché à une prise électrique murale, mais il est éteint.	0,6 W

Les niveaux de consommation indiqués dans le tableau précédent représentent des mesures effectuées sur une durée d'utilisation moyenne. Une consommation électrique instantanée peut donner un résultat supérieur à la moyenne.

Les valeurs peuvent être modifiées. Pour les valeurs actuelles, accédez au site www.lexmark.com.

Economiseur d'énergie

Ce produit est doté d'un mode d'économie d'énergie appelé Economiseur d'énergie. Celui-ci est équivalent au mode de veille défini par l'agence américaine de protection de l'environnement (EPA, Environmental Protection Agency). Le mode Economiseur d'énergie économise l'énergie en réduisant la consommation électrique pendant des longues périodes d'inactivité. Le mode Economiseur d'énergie se déclenche automatiquement lorsque ce produit n'est pas utilisé pendant une certaine période, appelée délai d'inactivité de l'Economiseur d'énergie.

Délai d'inactivité de l'Economiseur d'énergie par défaut (en minutes) : 10

Mode de désactivation

Si ce produit est en mode de désactivation (consommation minimale de courant), vous pouvez complètement l'éteindre en débranchant le cordon d'alimentation de la prise de courant.

Utilisation d'énergie totale

Il peut s'avérer parfois utile de calculer l'utilisation d'énergie totale du produit. Etant donné que les mesures de consommation d'énergie électrique sont exprimées en Watts, la consommation d'électricité doit être multipliée par la durée que le produit passe dans chaque mode pour calculer l'utilisation d'énergie. L'utilisation d'énergie totale du produit est la somme de l'utilisation d'énergie de chaque mode.

Etiquette d'avis relatif à l'utilisation de laser

L'étiquette d'avis relatif à l'utilisation de laser suivante doit apparaître sur l'imprimante comme indiqué :



Avis de conformité aux directives de la Communauté européenne (CE)

Ce produit est conforme aux exigences de sécurité des directives 2004/108/CE et 2006/95/CE de la Communauté européenne relatives au rapprochement et à l'harmonisation des législations des Etats membres en matière de compatibilité électromagnétique et de sécurité des équipements électriques conçus pour une utilisation à puissance limitée.

Une déclaration de conformité aux Directives a été signée par le Directeur de la fabrication et du support technique, Lexmark International, S.A., Boigny, France.

Ce produit est conforme aux limites de classe A EN 55022 et aux exigences de sécurité EN 60950.

Industry Canada compliance statement

This Class A digital apparatus meets all requirements of the Canadian Interference-Causing Equipment Standard ICES-003.

Avis de conformité aux normes de l'industrie du Canada

Cet appareil numérique de classe A est conforme aux exigences de la norme canadienne relative aux équipements pouvant causer des interférences NMB-003.

Notice relative aux interférences radio

Avertissement

Cet appareil est conforme aux obligations relatives aux émissions de la norme EN55022, Classe A, ainsi qu'à celles relatives à l'immunité de la norme EN55024. Il n'est pas conçu pour être utilisé dans des environnements résidentiels/domestiques.

Il s'agit d'un équipement de Classe A. Dans un environnement domestique, cet appareil peut provoquer des interférences radio, obligeant l'utilisateur à prendre les mesures adéquates.

Avis CEM CCC

声明

此为 A 级产品，在生活环境中，该产品可能会造成无线电干扰。在这种情况下，可能需要用户对其干扰采取切实可行的措施。

BSMI notice

警告使用者：

這是甲類的資訊產品，在居住的環境中使用時，可能會造成無線電干擾，在這種情況下，使用者會被要求採取某些適當的對策。

環境要求	
工作環境	15,6 °C – 32,2 °C
儲存 / 運輸環境	-40 °C – 60 °C

Avis de réglementation pour les appareils radio et de télécommunication

Cette section contient les informations réglementaires relatives aux produits dotés de fonctions radio et de télécommunication tels que le fac-similé.

Notice to users of the Canadian telephone network

This product meets the applicable Industry Canada technical specifications. The Ringer Equivalence Number (REN) is an indication of the maximum number of terminals allowed to be connected to a telephone interface. The terminus of an interface may consist of any combination of devices, subject only to the requirement that the sum of the RENs of all the devices does not exceed five. The modem REN is located on the rear of the equipment on the product labeling.

Telephone companies report that electrical surges, typically lightning transients, are very destructive to customer terminal equipment connected to AC power sources. This has been identified as a major nationwide problem. It is recommended that the customer install an appropriate AC surge arrestor in the AC outlet to which this device is connected. An appropriate AC surge arrestor is defined as one that is suitably rated, and certified by UL (Underwriter's Laboratories), another NRTL (Nationally Recognized Testing Laboratory), or a recognized safety certification body in the country/region of use. This is to avoid damage to the equipment caused by local lightning strikes and other electrical surges.

This equipment uses CA11A telephone jacks.

Avis réservé aux utilisateurs du réseau téléphonique du Canada

Ce produit est conforme aux spécifications techniques d'Industrie Canada. Le numéro REN (ringer equivalence number : numéro d'équivalence de sonnerie) fournit une indication du nombre maximum de terminaux pouvant être connectés à l'interface téléphonique. En bout de ligne, le nombre d'appareils qui peuvent être connectés n'est pas directement limité, mais la somme des REN de ces appareils ne doit pas dépasser cinq. Le numéro REN du modem est indiqué sur l'étiquette produit située à l'arrière de l'équipement.

Les compagnies de téléphone constatent que les surtensions électriques, en particulier celles dues à la foudre, entraînent d'importants dégâts sur les terminaux privés connectés à des sources d'alimentation CA. Il s'agit-là d'un problème majeur d'échelle nationale. En conséquence, il vous est recommandé de brancher un parasurtenseur dans la prise de courant à laquelle l'équipement est connecté. Utilisez un parasurtenseur répondant à des caractéristiques nominales satisfaisantes et certifié par le laboratoire d'assureurs UL (Underwriter's Laboratories), un autre laboratoire agréé de type NRTL (Nationally Recognized Testing Laboratory) ou un organisme de certification agréé dans votre région ou pays. Ceci prévient tout endommagement de l'équipement causé par les orages et autres surtensions électriques.

Cet équipement utilise des prises de téléphone CA11A.

Avis aux utilisateurs de l'Union Européenne

Les produits portant la marque CE sont conformes aux exigences de protection énoncées par les directives 2004/108/EC, 2006/95/EC et 1999/5/EC du Conseil européen sur le rapprochement et l'harmonisation des lois des Etats membres concernant la compatibilité électromagnétique et la sécurité des équipements électriques conçus pour être utilisés sous certaines limites de tension et sur des appareils radio et de télécommunication.

Cette conformité est identifiée par la mention CE.



Une déclaration de conformité à ces directives est disponible auprès du Directeur de la fabrication et de l'assistance technique, Lexmark International, S.A., Boigny, France.

Reportez-vous au tableau à la fin de la section Avis pour plus d'informations sur la conformité.

Avis de réglementation pour les produits sans fil

Cette section contient les informations réglementaires suivantes relatives aux produits sans fil dotés d'émetteurs, notamment, sans s'y limiter, les cartes réseau sans fil ou les lecteurs de carte de proximité.

Exposition aux radiations de fréquences radio

Le courant de sortie rayonné de cet appareil est bien inférieur aux limites d'exposition aux fréquences radio définies par la FCC et les autres organismes de réglementation. Au minimum 20 cm (8 pouces) doivent séparer l'antenne de toute personne pour que cet appareil réponde aux exigences d'exposition aux fréquences radio de la FCC et d'autres organismes de réglementation.

Notice to users in Brazil

Este equipamento opera em caráter secundário, isto é, não tem direito a proteção contra interferência prejudicial, mesmo de estações do mesmo tipo, e não pode causar interferência a sistemas operando em caráter primário. (Res. ANATEL 282/2001).

Industry Canada (Canada)

This device complies with Industry Canada specification RSS-210. Operation is subject to the following two conditions: (1) this device may not cause interference, and (2) this device must accept any interference, including interference that may cause undesired operation of the device.

This device has been designed to operate only with the antenna provided. Use of any other antenna is strictly prohibited per regulations of Industry Canada.

To prevent radio interference to the licensed service, this device is intended to be operated indoors and away from windows to provide maximum shielding. Equipment (or its transmit antenna) that is installed outdoors is subject to licensing.

The installer of this radio equipment must ensure that the antenna is located or pointed such that it does not emit RF fields in excess of Health Canada limits for the general population; consult Safety Code 6, obtainable from Health Canada's Web site www.hc-sc.gc.ca/rpb.

The term "IC:" before the certification/registration number only signifies that the Industry Canada technical specifications were met.

Industry Canada (Canada)

Cet appareil est conforme à la norme RSS-210 d'Industry Canada. Son fonctionnement est soumis aux deux conditions suivantes :

(1) cet appareil ne doit pas provoquer d'interférences et (2) il doit accepter toute interférence reçue, y compris celles risquant d'altérer son fonctionnement.

Cet appareil a été conçu pour fonctionner uniquement avec l'antenne fournie. L'utilisation de toute autre antenne est strictement interdite par la réglementation d'Industry Canada.

En application des réglementations d'Industry Canada, l'utilisation d'une antenne de gain supérieur est strictement interdite.

Pour empêcher toute interférence radio au service faisant l'objet d'une licence, cet appareil doit être utilisé à l'intérieur et loin des fenêtres afin de garantir une protection optimale.

Si le matériel (ou son antenne d'émission) est installé à l'extérieur, il doit faire l'objet d'une licence.

L'installateur de cet équipement radio doit veiller à ce que l'antenne soit implantée et dirigée de manière à n'émettre aucun champ HF dépassant les limites fixées pour l'ensemble de la population par Santé Canada. Reportez-vous au Code de sécurité 6 que vous pouvez consulter sur le site Web de Santé Canada www.hc-sc.gc.ca/rpb.

Le terme « IC » précédant le numéro de d'accréditation/inscription signifie simplement que le produit est conforme aux spécifications techniques d'Industry Canada.

Taiwan NCC RF notice statement

NCC型式認證設備注意事項 台灣低功率射頻電機設備之使用注意事項

經型式認證合格之低功率射頻電機，非經許可，公司、商號或使用者均不得擅自變更頻率、加大功率或變更原設計之特性及功能。

低功率射頻電機之使用不得影響飛航安全及干擾合法通信；經發現有干擾現象時，應立即停用，並改善至無干擾時方得繼續使用。前項合法通信，指依電信規定作業之無線電信。低功率射頻電機須忍受合法通信或工業、科學及醫療用電波輻射性電機設備之干擾。

Avis d'émission pour l'Inde

Cet appareil utilise des communications par radiofréquences de très faible portée qui ont été testées et ne risquent en aucun cas de provoquer des interférences. Le fabricant n'est pas tenu responsable des litiges liés à l'exigence d'autorisations par toute autorité locale, agence gouvernementale ou toute organisation, pour que l'utilisateur final puisse installer et utiliser ce produit dans ses locaux.

भारतीय उत्सर्जन सूचना

यह यंत्र बहुत ही कम शक्ति, कम रेंज के RF कम्युनिकेशन का प्रयोग करता है जिसका परीक्षण किया जा चुका है, और यह पाया गया है कि यह किसी भी प्रकार का व्यवधान उत्पन्न नहीं करता। इसके अतिम प्रयोक्ता द्वारा इस उत्पाद को अपने प्रांगण में स्थापित एवं संचालित करने हेतु किसी स्थानीय प्राधिकरण, नियामक निकायों या किसी संगठन से अनुज्ञा प्राप्त करने की जरूरत के संबंध में उठे विवाद की स्थिति में विनिर्माता जिम्मेदार नहीं है।

Avis aux utilisateurs de l'Union Européenne

Les produits portant la marque CE sont conformes aux exigences de protection énoncées par les directives 2004/108/EC, 2006/95/EC et 1999/5/EC du Conseil européen sur le rapprochement et l'harmonisation des lois des Etats membres concernant la compatibilité électromagnétique et la sécurité des équipements électriques conçus pour être utilisés sous certaines limites de tension et sur des appareils radio et de télécommunication.

Cette conformité est identifiée par la mention CE.



Une déclaration de conformité à ces directives est disponible auprès du Directeur de la fabrication et de l'assistance technique, Lexmark International, S.A., Boigny, France. Reportez-vous au tableau à la fin de la section Avis pour plus d'informations sur la conformité.

Les produits équipés de l'option réseau local sans fil 2,4 GHz sont conformes aux exigences de protection énoncées par les directives 2004/108/EC, 2006/95/EC et 1999/5/EC du Conseil européen sur le rapprochement et l'harmonisation des lois des Etats membres concernant la compatibilité électromagnétique et la sécurité des équipements électriques conçus pour être utilisés sous certaines limites de tension et sur des appareils radio et de télécommunication.

Cette conformité est identifiée par la mention CE.



Le fonctionnement est autorisé dans tous les pays de l'UE et de l'AELE mais uniquement dans le cadre d'une utilisation en intérieur.

Une déclaration de conformité à ces directives est disponible auprès du Directeur de la fabrication et de l'assistance technique, Lexmark International, S.A., Boigny, France. Reportez-vous au tableau à la fin de la section Avis pour plus d'informations sur la conformité.

Česky	Společnost Lexmark International, Inc. tímto prohlašuje, že výrobek tento výrobek je ve shodě se základními požadavky a dalšími příslušnými ustanoveními směrnice 1999/5/ES.
Dansk	Lexmark International, Inc. erklærer herved, at dette produkt overholder de væsentlige krav og øvrige relevante krav i direktiv 1999/5/EF.

Deutsch	Hiermit erklärt Lexmark International, Inc., dass sich das Gerät dieses Gerät in Übereinstimmung mit den grundlegenden Anforderungen und den übrigen einschlägigen Bestimmungen der Richtlinie 1999/5/EG befindet.
Ελληνική	ΜΕ ΤΗΝ ΠΑΡΟΥΣΑ Η LEXMARK INTERNATIONAL, INC. ΔΗΛΩΝΕΙ ΟΤΙ ΑΥΤΟ ΤΟ ΠΡΟΪΟΝ ΣΥΜΜΟΡΦΩΝΕΤΑΙ ΠΡΟΣ ΤΙΣ ΟΥΣΙΩΔΕΙΣ ΑΠΑΙΤΗΣΕΙΣ ΚΑΙ ΤΙΣ ΛΟΙΠΕΣ ΣΧΕΤΙΚΕΣ ΔΙΑΤΑΞΕΙΣ ΤΗΣ ΟΔΗΓΙΑΣ 1999/5/ΕΚ.
English	Hereby, Lexmark International, Inc., declares that this type of equipment is in compliance with the essential requirements and other relevant provisions of Directive 1999/5/EC.
Español	Por medio de la presente, Lexmark International, Inc. declara que este producto cumple con los requisitos esenciales y cualesquiera otras disposiciones aplicables o exigibles de la Directiva 1999/5/CE.
Eesti	Käesolevaga kinnitab Lexmark International, Inc., et seade see toode vastab direktiivi 1999/5/EÜ põhinõuetele ja nimetatud direktiivist tulenevatele muudele asjakohastele sätetele.
Suomi	Lexmark International, Inc. vakuuttaa täten, että tämä tuote on direktiivin 1999/5/EY oleellisten vaatimusten ja muiden sitä koskevien direktiivin ehtojen mukainen.
Français	Par la présente, Lexmark International, Inc. déclare que ce produit est conforme aux exigences fondamentales et autres dispositions pertinentes de la directive 1999/5/CE.
Magyar	Alulírott, Lexmark International, Inc. nyilatkozom, hogy a termék megfelel a vonatkozó alapvető követelményeknek és az 1999/5/EC irányelv egyéb előírásainak.
Íslenska	Hér með lýsir Lexmark International, Inc. yfir því að þessi vara er í samræmi við grunnkröfur og aðrar kröfur, sem gerðar eru í tilskipun 1999/5/EC.
Italiano	Con la presente Lexmark International, Inc. dichiara che questo prodotto è conforme ai requisiti essenziali ed alle altre disposizioni pertinenti stabilite dalla direttiva 1999/5/CE.
Latviski	Ar šo Lexmark International, Inc. deklarē, ka šis izstrādājums atbilst Direktīvas 1999/5/EK būtiskajām prasībām un citiem ar to saistītajiem noteikumiem.
Lietuvių	Šiuo Lexmark International, Inc. deklaruoja, kad šis produktas atitinka esminius reikalavimus ir kitas 1999/5/EB direktyvos nuostatas.
Malti	Bil-preżenti, Lexmark International, Inc., jiddikjara li dan il-prodott huwa konformi mal-ħtiġijiet essenzjali u ma dispożizzjonijiet oħrajn relevanti li jinsabu fid-Direttiva 1999/5/KE.
Nederlands	Hierbij verklaart Lexmark International, Inc. dat het toestel dit product in overeenstemming is met de essentiële eisen en de andere relevante bepalingen van richtlijn 1999/5/EG.
Norsk	Lexmark International, Inc. erklærer herved at dette produktet er i samsvar med de grunnleggende krav og øvrige relevante krav i direktiv 1999/5/EF.
Polski	Niniejszym Lexmark International, Inc. oświadcza, że niniejszy produkt jest zgodny z zasadniczymi wymogami oraz pozostałymi stosownymi postanowieniami Dyrektywy 1999/5/EC.
Português	A Lexmark International Inc. declara que este este produto está conforme com os requisitos essenciais e outras disposições da Diretiva 1999/5/CE.
Slovensky	Lexmark International, Inc. týmto vyhlasuje, že tento produkt spĺňa základné požiadavky a všetky príslušné ustanovenia smernice 1999/5/ES.
Slovensko	Lexmark International, Inc. izjavlja, da je ta izdelek v skladu z bistvenimi zahtevami in ostalimi relevantnimi določili direktive 1999/5/ES.
Svenska	Härmed intygar Lexmark International, Inc. att denna produkt står i överensstämmelse med de väsentliga egenskapskrav och övriga relevanta bestämmelser som framgår av direktiv 1999/5/EG.

Déclaration de garantie limitée

Lexmark série X86x

Lexmark International, Inc., Lexington, KY

Cette garantie limitée s'applique aux Etats-Unis et au Canada. Pour les clients situés en dehors des Etats-Unis, reportez-vous aux informations de garantie spécifiques à votre pays fournies avec le produit.

La présente garantie limitée s'applique à ce produit s'il a été acquis, à l'origine, pour l'utilisation et non pour la revente, auprès de Lexmark ou d'un revendeur Lexmark, ci-après dénommé « revendeur ».

Garantie limitée

Lexmark garantit que ce produit est :

- fabriqué à partir de pièces neuves ou de pièces neuves et recyclées fonctionnant comme des pièces neuves ;
- exempt de vice de fabrication ou de malfaçon en utilisation normale.

Si ce produit ne fonctionne pas comme il le doit pendant la période couverte par la garantie, contactez votre revendeur ou Lexmark afin de bénéficier de la réparation ou d'un remplacement à la discrétion de Lexmark.

Si ce produit est une fonction ou une option, la présente déclaration s'applique uniquement lorsque cette fonction ou cette option est utilisée conjointement avec le produit pour lequel elle a été conçue. Pour bénéficier du service de garantie, vous devrez présenter la fonction ou l'option avec le produit.

Si vous transférez ce produit à un autre utilisateur, la garantie proposée par les termes de la présente déclaration est valable pour cet utilisateur durant le laps de temps restant couvert par la période de garantie. Vous devez transférer la preuve d'achat d'origine à cet utilisateur ainsi que la présente déclaration.

Conditions de garantie limitée

La période de garantie commence le jour de l'achat et se termine 12 mois plus tard, comme indiqué sur le reçu, sous réserve que la période de garantie des fournitures et des éléments de maintenance fournis avec l'imprimante se termine plus tôt si l'imprimante ou son contenu d'origine est utilisé, épuisé ou consommé de façon intensive.

Pour bénéficier de la garantie, vous devrez présenter la preuve d'achat d'origine. Vous devrez également amener votre produit à Lexmark ou à un revendeur ou l'envoyer correctement emballé et affranchi à l'adresse stipulée par Lexmark. Vous êtes responsable de toute perte du produit et de tout dommage pendant son envoi au revendeur ou à l'adresse stipulée par Lexmark.

Lorsque la mise en œuvre de la garantie exige l'échange du produit ou d'une pièce, cet élément remplacé devient la propriété du revendeur ou de Lexmark. En cas de remplacement, un élément neuf ou réparé peut être utilisé.

L'élément de remplacement est garanti pendant la période de garantie restante couvrant le produit d'origine.

Aucun remplacement ne vous sera proposé si le produit présenté pour échange est dégradé, modifié, nécessite une réparation non incluse dans le service de garantie, est endommagé de manière irréparable ou si le produit n'est pas libéré de tout engagement, restriction, privilège ou servitude légale.

Avant de présenter ce produit pour service dans le cadre de la garantie, supprimez tous les programmes, données, cartouches d'impression et supports de stockage amovibles (sauf indication contraire de Lexmark).

Pour plus d'explications sur les autres solutions de garantie et le représentant Lexmark agréé le plus proche, contactez Lexmark sur Internet à l'adresse **www.lexmark.com/support**.

Pendant toute la période de garantie, un service de support technique à distance vous est proposé. Pour les produits qui ne sont plus couverts par une garantie Lexmark, le support technique peut être indisponible ou être disponible uniquement à vos frais.

Etendue de la garantie limitée

Lexmark ne garantit pas l'exécution sans interruption ou sans incident des produits ni la durabilité ou la longévité des impressions effectuées par tout produit.

Le service de garantie ne comprend pas la réparation des défaillances causées par :

- la modification ou l'ajout de pièces ;
- les dommages accidentels ou une mauvaise utilisation, abus ou utilisations non conformes aux guides de l'utilisateur, aux manuels, aux instructions ou aux directives Lexmark ;
- les environnements physiques ou de fonctionnement inadaptés ;
- l'entretien effectué par une personne autre que Lexmark ou un réparateur agréé Lexmark ;
- le fonctionnement du produit au-delà de la durée prévue ;
- l'utilisation d'un support n'entrant pas dans les spécifications de Lexmark ;
- les remises en état, les réparations, les rechargements ou refabrications de produits effectués par un tiers pour les fournitures ou les pièces ;
- les produits, fournitures, pièces, matériaux (toners et encres, par exemple), logiciels ou interfaces qui ne sont pas fournis par Lexmark.

SOUS RESERVE DES DISPOSITIONS DE LA LOI APPLICABLE, LEXMARK ET SES FOURNISSEURS OU REVENDEURS TIERS N'OFFRENT AUCUNE GARANTIE OU CONDITION D'AUCUNE SORTE, EXPLICITE OU IMPLICITE, CONCERNANT CE PRODUIT ET REJETTENT SPÉCIFIQUEMENT TOUTE GARANTIE OU CONDITION IMPLICITE DE QUALITE MARCHANDE, D'ADEQUATION A UN USAGE PARTICULIER ET DE QUALITE SATISFAISANTE. LA DUREE DE TOUTES LES GARANTIES QUI NE SERAIENT PAS REJETEES PAR LES LOIS APPLICABLES EST LIMITEE A LA PERIODE DE GARANTIE. AUCUNE GARANTIE, EXPRESSE OU IMPLICITE, NE S'APPLIQUERA APRES CETTE PERIODE. TOUTES LES INFORMATIONS, SPECIFICATIONS, PRIX ET SERVICES SONT SUCCEPTIBLES D'ETRE MODIFIES A TOUT MOMENT ET SANS PREAVIS.

Limite de responsabilité

Votre unique recours en vertu de cette garantie limitée est formulé dans le présent document. Pour toute réclamation concernant les réalisations ou non-réalisations de Lexmark ou d'un revendeur pour ce produit dans le cadre de cette garantie limitée, vous pouvez récupérer des dommages réels jusqu'à la limite stipulée dans le paragraphe suivant.

La responsabilité de Lexmark pour les dommages réels de toute cause sera limitée au maximum du montant payé pour le produit ayant causé les dommages. Cette limitation de responsabilité ne s'applique pas aux plaintes concernant des blessures corporelles ou des dommages de propriété réelle ou personnelle tangible pour lesquels Lexmark est légalement responsable. **EN AUCUN CAS LEXMARK NE POURRA ETRE TENU RESPONSABLE DE PERTE DE BENEFICES, DE PERTE D'ECONOMIES, DE DOMMAGE DIRECT OU AUTRE DOMMAGE ECONOMIQUE INDIRECT.** Ceci s'applique même si vous avisez Lexmark ou un revendeur de la possibilité de tels dommages. Lexmark n'est pas responsable de vos réclamations basées sur un tiers.

Cette limitation des recours s'applique également à toute plainte à l'encontre de tout fournisseur ou revendeur de Lexmark. Les limitations de recours de Lexmark et de ses fournisseurs ou revendeurs ne sont pas cumulables. De tels fournisseurs et revendeurs sont les bénéficiaires visés par cette limitation.

Droits supplémentaires

Certains états n'autorisent pas les limitations de durée d'une garantie implicite, ou l'exclusion ou la limitation des dommages directs ou indirects. Si de telles lois s'appliquent, les limitations ou exclusions contenues dans cette déclaration peuvent ne pas s'appliquer à vous.

Cette garantie limitée vous donne des droits spécifiques. Vous pouvez également avoir d'autres droits selon les états.

CONTRAT DE GARANTIE LIMITEE DE LOGICIEL ET DE LICENCE LEXMARK

VEUILLEZ LIRE ATTENTIVEMENT CE QUI SUIVRA AVANT DE D'UTILISER CE PRODUIT : EN UTILISANT CE PRODUIT, VOUS ACCEPTEZ D'ÊTRE LIÉ PAR L'ENSEMBLE DES CLAUSES DU PRÉSENT CONTRAT DE GARANTIE LIMITEE ET DE LICENCE. SI VOUS N'ÊTES PAS D'ACCORD AVEC LES TERMES DE CE CONTRAT DE GARANTIE LIMITEE ET DE LICENCE, RETOURNEZ RAPIDEMENT LE PRODUIT ET DEMANDEZ LE REMBOURSEMENT DE LA SOMME VERSEE. SI VOUS INSTALLEZ CE PRODUIT POUR UNE UTILISATION PAR DES TIERS PERSONNES, VOUS ACCEPTEZ D'INFORMER CES UTILISATEURS QUE L'UTILISATION DU PRODUIT IMPLIQUE L'ACCEPTATION DE CES TERMES.

CONTRAT DE LICENCE DE LOGICIEL LEXMARK

Le présent Contrat de Licence (« Contrat de Licence de Logiciel ») est un contrat passé entre vous (personne physique ou morale) et Lexmark International, Inc. (« Lexmark »). Il régit l'utilisation de tout logiciel installé avec votre produit Lexmark ou fourni par Lexmark en vue de son utilisation conjointe avec votre produit, à condition que votre produit ou logiciel Lexmark ne soit pas soumis à un autre Contrat de Licence de logiciel passé entre vous et Lexmark ou ses fournisseurs. Le terme « Logiciel » fait référence au programme lui-même, mais aussi aux instructions lisibles par l'ordinateur, au contenu audio/vidéo (images, enregistrements, etc.) et aux supports associés, notamment la documentation au format papier et électronique, qu'elle soit incorporée, distribuée ou destinée à être utilisée avec le produit Lexmark.

1 DECLARATION DE GARANTIE LIMITEE DU LOGICIEL. Lexmark garantit que les supports (par exemple disquette ou disque compact) sur lesquels le logiciel (le cas échéant) est fourni sont exempts de défaut de matériau et de fabrication dans des conditions normales d'utilisation pendant la période de garantie. La période de garantie est de quatre-vingt-dix (90) jours et commence à partir de la date de livraison du Logiciel à l'utilisateur final d'origine. Cette garantie limitée s'applique uniquement au support du Logiciel acheté à l'état neuf auprès de Lexmark ou d'un Revendeur ou Distributeur Lexmark agréé. Lexmark remplacera le Logiciel s'il est avéré que le support n'est pas conforme à cette garantie limitée.

2 DECHARGE DE RESPONSABILITE ET LIMITATION DE GARANTIE. SAUF MENTION CONTRAIRE PRECISEE DANS LE PRESENT CONTRAT DE LICENCE DE LOGICIEL ET DANS LES LIMITES AUTORISEES PAR LA LOI APPLICABLE, LEXMARK ET SES FOURNISSEURS LIVRENT LE LOGICIEL « TEL QUEL » ET, PAR LE PRESENT CONTRAT, REJETTENT TOUTE AUTRE GARANTIE ET CONDITION, EXPLICITE OU IMPLICITE CONCERNANT LE LOGICIEL, NOTAMMENT, MAIS SANS QUE CE SOIT LIMITATIF, EN MATIERE DE PROPRIETE, DE NON-ATTEINTE AUX DROITS D'UN TIERS, DE QUALITE MARCHANDE ET D'ADEQUATION A UN USAGE PARTICULIER, AINSI QU'EN TERMES D'ABSENCE DE VIRUS. SI LA LOI INTERDIT A LEXMARK DE REJETER TOUT COMPOSANT DES GARANTIES TACITES DE QUALITE MARCHANDE OU D'ADEQUATION A UN USAGE PARTICULIER, LEXMARK LIMITE LA DUREE DE CES GARANTIES AUX 90 JOURS DE COUVERTURE EXPRESSE DE LA GARANTIE LIMITEE DES LOGICIELS.

Le présent contrat doit être lu conjointement avec certaines clauses prévues par la loi, telles qu'elles peuvent être en vigueur à une date donnée, qui impliquent des garanties ou des conditions ou imposent à Lexmark des obligations ne pouvant être ni exclues, ni modifiées. Si de telles clauses sont applicables et dans la limite acceptable pour la société Lexmark, celle-ci limite, par le présent document, sa responsabilité en cas de non-respect de ces clauses pour vous fournir une copie de remplacement du Logiciel ou le remboursement du prix payé pour le Logiciel.

Le Logiciel peut comprendre des liens vers des sites Internet ou d'autres applications logicielles ou encore des pages Web hébergées et exploitées par des tiers sans affiliation avec Lexmark. Vous reconnaissez et convenez que Lexmark n'est en aucune manière responsable de l'hébergement, la performance, l'exploitation, la maintenance ni le contenu de ces applications logicielles ou pages Web.

3 LIMITATION DES RECOURS. DANS TOUTE LA MESURE AUTORISEE PAR LE DROIT APPLICABLE, LA RESPONSABILITE DE LEXMARK AUX TERMES DU PRESENT CONTRAT DE LICENCE DE LOGICIEL EST EXPRESSEMENT LIMITEE AU PLUS ELEVE DU PRIX PAYE POUR LE LOGICIEL ET CINQ DOLLARS AMERICAINS (OU L'EQUIVALENT EN MONNAIE LOCALE). VOTRE UNIQUE RECOURS CONTRE LEXMARK EN CAS DE LITIGE AUX TERMES DU PRESENT CONTRAT DE LICENCE DE LOGICIEL CONSISTE A DEMANDER LE RECOUVREMENT DE L'UN DE CES MONTANTS, DONT LE PAIEMENT DEGAGE LEXMARK DE TOUTE AUTRE OBLIGATION ET RESPONSABILITE A VOTRE EGARD.

LEXMARK, SES FOURNISSEURS, SES FILIALES OU SES REVENDEURS NE SAURAIENT EN AUCUN CAS ETRE TENUS RESPONSABLES DE TOUT DOMMAGE SPECIAL, ACCIDENTEL, INDIRECT, EXEMPLAIRE, PUNITIF OU CONSECUTIF (NOTAMMENT, MAIS SANS S'Y LIMITER, LA PERTE DE BENEFICES, DE REVENUS OU D'EPARGNE, L'INTERRUPTION DE L'UTILISATION OU LA PERTE, L'INEXACTITUDE OU L'ENDOMMAGEMENT DES DONNEES OU DES ENREGISTREMENTS, POUR DES RECLAMATIONS FORMULEES PAR DES TIERS, OU LES DOMMAGES CAUSES A UNE PROPRIETE REELLE OU TANGIBLE, POUR LA PERTE DE CONFIDENTIALITE DECOULANT OU ETANT LIEE DE QUELQUE MANIERE QUE CE SOIT A L'UTILISATION OU A L'IMPOSSIBILITE D'UTILISATION DU LOGICIEL, OU EN RAPPORT AVEC L'UNE DES CLAUSES DU PRESENT CONTRAT DE LICENCE DE LOGICIEL), QUELLE QUE SOIT LA NATURE DE LA RECLAMATION, Y COMPRIS, MAIS SANS S'Y LIMITER, LA RUPTURE DE GARANTIE OU DE CONTRAT, LES DELITS (NOTAMMENT LA NEGLIGENCE OU LA RESPONSABILITE STRICTE), ET MEME SI LEXMARK OU SES FOURNISSEURS, AFFILIES OU REVENDEURS ONT ETE INFORMES DE L'EVENTUALITE DE TELS DOMMAGES, OU POUR TOUTE RECLAMATION DEPOSEE PAR VOUS A PARTIR D'UNE RECLAMATION DE TIERS, SAUF SI CETTE EXCLUSION DE DOMMAGES EST RECONNUE COMME ETANT LEGALEMENT IRRECEVABLE. LES RESTRICTIONS SUSMENTIONNEES S'APPLIQUENT MEME SI LES RECOURS CITES CI-DESSUS NE REMPLISSENT PAS LEUR FONCTION ESSENTIELLE.

4 LOIS DES ETATS AMERICAINS. Cette Garantie Limitée de Logiciel vous donne des droits spécifiques. Vous pouvez également bénéficier d'autres droits, qui varient d'un Etat à l'autre. Certains Etats n'autorisent pas les limitations de durée de garantie limitée ou l'exclusion ou la limitation de dommages accidentels ou indirects. Les limitations énoncées ci-dessus peuvent donc ne pas s'appliquer dans votre cas.

- 5 OCTROI DE LICENCE.** Lexmark vous concède les droits suivants, pourvu que vous vous conformiez à l'ensemble des termes et conditions du présent Contrat de Licence de Logiciel.
- a Utilisation.** Vous pouvez utiliser une (1) copie du Logiciel. Le terme « Utiliser » signifie stocker, charger, installer, exécuter ou afficher le logiciel. Si Lexmark a autorisé une utilisation simultanée du Logiciel, vous devez limiter le nombre d'utilisateurs autorisé au nombre indiqué dans votre contrat avec Lexmark. Vous ne pouvez pas dissocier les composants du Logiciel pour les utiliser sur plusieurs ordinateurs. Vous acceptez de ne pas utiliser le Logiciel, en tout ou partie, de quelque manière que ce soit qui aurait pour effet d'écraser, modifier, éliminer, masquer, altérer ou réduire l'apparence visuelle de toute marque, nom de marque, logo ou avis de propriété intellectuelle apparaissant sur les écrans d'affichage normalement générés par ou résultant du Logiciel.
 - b Copie.** Vous pouvez réaliser une (1) copie du Logiciel, exclusivement en vue de sa sauvegarde, son archivage ou son installation, à condition que la copie contienne l'ensemble des avis de propriété intellectuelle d'origine du logiciel. Vous ne pouvez pas copier le Logiciel sur un réseau public ou distribué.
 - c Réserve de droits.** Le Logiciel, qui comprend l'ensemble des polices de caractères, est protégé par des droits d'auteur et est la propriété de Lexmark International, Inc. et/ou de ses fournisseurs. Lexmark se réserve tous les droits non expressément concédés dans le présent Contrat de Licence de Logiciel.
 - d Logiciels gratuits.** Nonobstant les termes et conditions du présent Contrat de Licence de Logiciel, toute partie du Logiciel correspondant à des applications concédées sous licence publique par des tiers (« Logiciels gratuits ») vous est concédée sous licence, selon les termes et conditions du Contrat de Licence de Logiciel accompagnant lesdits logiciels gratuits au moment du téléchargement ou de l'installation, sous la forme d'un contrat individuel, d'un certificat de licence utilisateur final (Shrink-Wrap License, Contrat de Licence présent sur l'emballage et accepté dès ouverture de ce dernier) ou d'une licence électronique. L'utilisation des Logiciels Gratuits est entièrement régie par les termes et conditions de cette licence.
- 6 TRANSFERT.** Vous êtes autorisé à transmettre le Logiciel à un autre utilisateur final. Tout transfert doit inclure l'ensemble des composants logiciels, supports, documents imprimés et le présent Contrat de Licence de Logiciel ; par ailleurs, vous n'êtes pas autorisé à conserver des copies du Logiciel ou de ses composants. Le transfert ne doit pas se faire de façon indirecte, par exemple par le biais d'une expédition. Avant le transfert, l'utilisateur final recevant le logiciel doit accepter l'ensemble des termes du présent Contrat de Licence de Logiciel. Le transfert du Logiciel entraîne automatiquement la résiliation de votre licence. Vous ne pouvez pas louer le Logiciel, le sous-louer ou le transférer, sauf dans le cadre prévu par le présent Contrat de Licence de Logiciel.
- 7 MISES A NIVEAU.** Pour utiliser un Logiciel identifié comme étant une mise à niveau, vous devez au préalable disposer de la licence du Logiciel initial, identifiée par Lexmark comme étant éligible pour la mise à niveau. Une fois la mise à niveau effectuée, vous ne pourrez plus utiliser le Logiciel initial, qui avait permis de déterminer si vous aviez droit à la mise à niveau.
- 8 RESTRICTIONS RELATIVES A L'INGENIERIE INVERSE.** Vous n'êtes pas autorisé à modifier, décrypter le logiciel, à procéder à des opérations d'ingénierie inverse, d'assemblage inverse, de compilation inverse ou encore de conversion du Logiciel ni à aider d'autres à le faire ou faciliter de telles opérations, sauf mention contraire et dans la limite expressément permise par la loi applicable à des fins d'interopérabilité, de correction des erreurs et de test de sécurité. Si vous disposez de ces droits légaux, vous devrez informer Lexmark par écrit de toute intention de procéder à des opérations d'ingénierie inverse, d'assemblage inverse ou de compilation inverse. Vous n'êtes pas autorisé à déchiffrer le Logiciel sauf en cas de nécessité en vue de son utilisation légitime.
- 9 LOGICIELS COMPLEMENTAIRES.** Le présent Contrat de Licence de Logiciel s'applique aux mises à jour ou aux ajouts apportés au Logiciel d'origine fourni par la société Lexmark, sauf si cette dernière fournit d'autres conditions avec la mise à jour ou l'ajout concerné.

- 10 RESILIATION.** Le présent Contrat de Licence de Logiciel est effectif jusqu'à sa résiliation ou son rejet. Vous pouvez rejeter ou résilier cette licence à tout moment en détruisant toutes les copies du Logiciel, ainsi que l'ensemble des modifications, de la documentation et des éléments fusionnés, quelle que soit leur forme ou tels qu'ils sont décrit dans le présent document. Après notification, Lexmark peut dénoncer votre Licence si vous ne respectez pas l'un des termes du présent Contrat de Licence de Logiciel. En cas de dénonciation, vous acceptez de détruire toutes les copies du Logiciel, ainsi que l'ensemble des modifications, de la documentation et des éléments fusionnés, quelle que soit leur forme.
- 11 TAXES.** Vous reconnaissez être responsable du paiement de toutes taxes, notamment, mais sans que ce soit limitatif, des taxes liées aux biens et aux services et de celles relatives à la propriété personnelle, résultant du présent Contrat de Licence de Logiciel ou de votre utilisation du Logiciel.
- 12 RESTRICTIONS RELATIVES AUX ACTIONS EN JUSTICE.** Aucune action en justice, sous quelque forme que ce soit, émanant de ce Contrat de Licence de Logiciel, ne pourra être engagée par les deux parties plus de deux ans après la survenance du motif de cette action, sauf indication contraire prévue par la loi.
- 13 LEGISLATION EN VIGUEUR.** Le présent Contrat de Licence de Logiciel est régi par les lois du Commonwealth de l'Etat du Kentucky (Etats-Unis d'Amérique). Aucune sélection de règles de justice ne s'applique dans aucune juridiction. La convention des Nations Unies sur les contrats de vente internationale de marchandises ne s'applique pas.
- 14 DROITS RESTREINTS DU GOUVERNEMENT DES ETATS-UNIS.** Ce Logiciel a été mis au point uniquement à partir de fonds privés. Le droit dont dispose le gouvernement des Etats-Unis d'utiliser ce Logiciel est tel qu'il est stipulé dans le présent Contrat de Licence de Logiciel et tel qu'il est restreint par l'article DFARS 252.227-7014 et par les clauses similaires du FAR (ou toute autre clause de contrat ou régulation d'une agence équivalente).
- 15 CONSENTEMENT A L'UTILISATION DES DONNEES.** Vous acceptez que Lexmark, ses filiales et ses agences puissent collecter et utiliser les informations que vous fournissez dans le cadre des services d'assistance fournis concernant le Logiciel et que vous avez sollicités. Lexmark s'engage à ne pas utiliser ces informations d'une façon qui vous identifie personnellement, sauf dans la mesure nécessaire à la prestation de tels services.
- 16 RESTRICTIONS RELATIVES A L'EXPORTATION.** Vous n'êtes pas autorisé à (a) acquérir, expédier, transférer ou réexporter, directement ou indirectement, le Logiciel ou tout produit directement associé à ce dernier, en violation des lois applicables relatives à l'exportation ou (b) permettre au Logiciel d'être utilisé à des fins interdites par ces lois d'exportation incluant, notamment, mais sans que ce soit limitatif, celles relatives à la prolifération des armes nucléaires, chimiques ou biologiques.
- 17 ACCORD DE SIGNATURE ELECTRONIQUE DU CONTRAT.** Vous et Lexmark acceptez de signer ce Contrat de Licence de Logiciel de façon électronique. Cela signifie qu'en cliquant sur le bouton « J'accepte » au bas de cette page, ou en utilisant ce produit, vous reconnaissez accepter les termes et conditions du contrat et faire cela avec l'intention de « signer » un contrat avec Lexmark.
- 18 CAPACITE ET AUTORISATION DE CONTRACTER.** En signant ce Contrat de Licence de Logiciel, vous reconnaissez avoir atteint l'âge de la majorité légale et, le cas échéant, être dûment autorisé par votre employeur ou responsable à passer ce Contrat.
- 19 INTEGRALITE DU CONTRAT.** Le présent Contrat de Licence de Logiciel (y compris tout addendum ou avenant fourni avec le Logiciel) constitue l'intégralité du contrat conclu entre vous et Lexmark concernant le Logiciel. Sauf indication contraire dans le présent document, ces termes et conditions prévalent sur l'ensemble des communications, propositions et représentations préalables, orales ou écrites, concernant le Logiciel ou tout autre objet couvert par ce Contrat de Licence de Logiciel (sauf dans la mesure où de tels termes extérieurs ne s'opposent pas aux termes de ce Contrat de Licence ou de tout autre contrat écrit signé par vous et par Lexmark concernant votre utilisation du Logiciel). Si des règles ou des programmes Lexmark relatifs aux services d'assistance s'opposent aux termes du présent Contrat de Licence de Logiciel, ce sont ces derniers qui prévalent.

MICROSOFT CORPORATION NOTICES

- 1** This product may incorporate intellectual property owned by Microsoft Corporation. The terms and conditions upon which Microsoft is licensing such intellectual property may be found at **<http://go.microsoft.com/fwlink/?LinkId=52369>**.
- 2** This product is based on Microsoft Print Schema technology. You may find the terms and conditions upon which Microsoft is licensing such intellectual property at **<http://go.microsoft.com/fwlink/?LinkId=83288>**.

AVIS ADOBE SYSTEMS INCORPORATED

Contient Flash®, Flash® Lite™ et/ou la technologie Reader® de Adobe Systems Incorporated

Ce produit contient le logiciel Adobe® Flash® sous licence de Adobe Systems Incorporated, Copyright © 1995-2007 Adobe Macromedia Software LLC. Tous droits réservés. Adobe, Reader et Flash sont des marques de Adobe Systems Incorporated.

Index

Numéros

1565 Err émul charg option émul 245
298.01 Scanner manquant 245
30 Recharge non valide, remplacer cartouche 238
31.yy Cartouche manquante ou défectueuse 238
32 Réf. cartouche non prise en charge par le périphérique 238
34 Papier court 238
34 Support incorrect, vérifiez les guides de <source d'alimentation> 239
35 Mémoire insuffisante pr prendre en ch. la fcton Economiser ressources 239
37 Mémoire insuf. pour assembl. trav. 239
37 Mémoire insuffisante pour défragmenter la mémoire flash 239
37 Mémoire insuffisante, certains trav. suspendus ne seront pas restaurés 239
37 Mémoire insuffisante, travaux suspendus supprimés 239
38 Mémoire saturée 240
39 Page complexe, des données risquent de ne pas être imprimées 240
50 Erreur de police PPDS 240
51 Mémoire flash défectueuse détectée 240
52 Espace insuffisant dans la mémoire flash pour les ressources 240
53 Mémoire flash non formatée détectée 240
54 Port série Erreur option <x> 241
54 Réseau <x> Erreur logicielle 241
54 Réseau standard Erreur logicielle 241
55 Option ds empl. non prise en charge 241
56 Port parallèle <x> désactivé 241

56 Port parallèle standard désactivé 242
56 Port série <x> désactivé 242
56 Port USB <x> désactivé 242
56 Port USB standard désactivé 242
57 Config. modifiée, certains trav. suspendus n'ont pas été restaurés 242
58 Trop d'options mémoire flash installées 243
58 Trop de disques installés 243
58 Trop de réceptacles installés 243
58 Trop de tiroirs 243
61 Retirer le disque défectueux 243
62 Disque saturé 244
63 Disque non formaté 244
80 Maintenance planifiée 244
84 Insérez photoconducteur 244
84 Photoconducteur anormal 244
84 Photoconducteur bas 244
84 Remplacer photoconducteur 244
88 Niveau de cartouche bas 244
88 Remplacer cartouche pour continuer 244

A

affichage rapports 226
agrandissement d'une copie 93
Aide, menu 208
alimentation du papier, dépannage message affiché après le dégagement du bourrage 287
Alimentation par défaut, menu 135
Alimenter le chargeur manuel avec <chaîne personnalisée> 235
Alimenter le chargeur manuel avec <format> 235
Alimenter le chargeur manuel avec <nom du type personnalisé> 235
Alimenter le chargeur manuel avec <type> <format> 235

Alimenter le chargeur manuel avec <x> 234
annulation d'un travail depuis le panneau de commandes de l'imprimante 84 sous Macintosh 84 sous Windows 84
annulation du chaînage des tiroirs 65, 66, 65
appeler l'assistance clientèle 298
AppleTalk, menu 155
assemblage des copies 94
avis 300, 301, 302, 303, 304, 305, 306, 307, 308
avis FCC 306
avis relatifs aux émissions 301, 304, 306, 308
avis relatifs aux télécommunications 305, 306

B

barrette microcode installation 31
bloc séparateur commande 213
bourrage agrafes 289 Erreur agrafeuse 263
bourrage scanner 238
bourrages identification des zones de bourrage 246 numéros 246 réduction des risques 245 zones 246
bourrages papier réduction des risques 245
bourrages papier, élimination 200 – 201 248 202 249 203 250 230 250 231 250 24x 256 250 260 280 – 281 260 282 260 283 263 284 266

- 285 – 286 266
- 287 – 288 266
- 290 – 294 269
- 293 271
- bourrages, élimination
 - 200 – 201 248
 - 202 249
 - 203 250
 - 230 250
 - 231 250
 - 24x 256
 - 250 260
 - 280 – 281 260
 - 282 260
 - 283 263
 - 284 266
 - 285 – 286 266
 - 287 – 288 266
 - 290 – 294 269
 - 293 271
- boutons, écran d'accueil 16
- boutons, écran tactile 18
- boutons, panneau de commandes de l'imprimante 15
- bristol
 - chargement 62
 - conseils 79
- bruit
 - réduction 24
- C**
- câbles
 - Ethernet 39
 - USB 39
- capot d'accès aux bourrages du scanner ouvert 238
- capot du DAA du scanner ouvert 237
- carnet d'adresses, télécopie utilisation 118
- carte d'interface de port 32
- carte logique
 - accès 28
 - réinstallation 36
- carte mémoire
 - dépannage 285
 - installation 29
- carte mémoire flash
 - dépannage 285
 - installation 31
- Carte réseau active, menu 147
- Carte réseau, menu 152
- cartouches d'agrafes
 - commande 213
- cartouches de toner
 - recyclage 26
 - remplacement 214
- Certains travaux suspendus n'ont pas été restaurés 238
- chaînage des tiroirs 65, 66
- Changer format, menu 139
- chargement
 - bristol 62
 - chargeur haute capacité 2 000 feuilles 59
 - chargeur multifonction 62
 - enveloppes 62
 - format A4 ou Lettre US 64
 - papier à en-tête dans le chargeur haute capacité 2 000 feuilles 59
 - papier à en-tête dans le tiroir multifonction 75
 - papier à en-tête dans les tiroirs 75
 - tiroir 1 150 feuilles 61
 - tiroir 500 feuilles (standard ou optionnel) 56
 - tiroir 850 feuilles 61
 - Tiroirs d'alimentation double 2 000 feuilles 61
 - transparents 62
- Chargement du papier, menu 141
- Charger <source d'alimentation> avec <chaîne personnalisée> 234
- Charger <source d'alimentation> avec <format> 234
- Charger <source d'alimentation> avec <nom du type personnalisé> 234
- Charger <source d'alimentation> avec <type> <format> 234
- Charger <source> avec <x> 233
- Charger agrafes 235
- chargeur haute capacité 2 000 feuilles
 - chargement 59
 - installation 37
- chargeur multifonction
 - chargement 62
- commande
 - cartouches d'agrafes 213
 - kit de maintenance 212
 - kit de nettoyage 213
 - photoconducteurs 212
- commande de fournitures
 - cartouche de toner 212
- configuration
 - impression série 53
 - paramètres du port 51
- configuration de l'imprimante sur un réseau câblé (Macintosh) 49
- sur un réseau câblé (Windows) 49
- configuration des paramètres de courrier électronique 103
- Configuration du réceptacle, menu 144
- configuration du réseau câblé à partir de Windows 49
- Configuration générale, menu 144
- Configuration SMTP, menu 156
- Configuration, menu 195
- configurations
 - imprimante 12
- Configurer MF, menu 138
- connexion de l'imprimante au adaptateurs régionaux 113
- service de sonnerie distincte 112
- connexion des câbles 39
- connexion du télécopieur
 - connexion à un système PBX ou RNIS 112
 - connexion à une ligne DSL 111
 - connexion de l'imprimante à une prise murale 111
- connexions du télécopieur adaptateurs régionaux 113
- service de sonnerie distincte 112
- conseils
 - bristol 79
 - enveloppes 78
 - étiquettes, papier 78
 - papier à en-tête 75
 - transparents 77
- consignes de sécurité 7, 8
- contacter l'assistance clientèle 298
- copie
 - à l'aide du DAA 88
 - agrandissement 93
 - ajout d'un message de fond de page 97
 - ajout de la date et de l'heure en haut de chaque page 96
 - amélioration de la qualité de copie 101
 - annulation d'une copie 97

- assemblage des copies 94
 - avec changement de taille 90
 - copie rapide 88
 - document contenant plusieurs formats de papier 91
 - insertion de feuilles de séparation entre les copies 94
 - photos 89
 - plusieurs pages sur une feuille 95
 - réalisation de transparents 89
 - réduction 93
 - réglage de la qualité 93
 - sélection d'un tiroir 91
 - sur du papier à en-tête 90
 - sur les deux faces du papier (recto verso) 92
 - travail personnalisé 95
 - utilisation de la vitre du scanner (à plat) 89
 - copie, dépannage
 - copies partielles de document ou de photo 277
 - faible qualité d'image numérisée 278
 - faible qualité de la copie 276
 - le copieur ne répond pas 275
 - le scanner ne se ferme pas 276
 - copie, écran
 - options 98, 99
 - courrier électronique
 - annulation 106
 - avertissement d'un bourrage papier 226
 - avertissement d'un manque de papier 226
 - avertissement de papier différent requis 226
 - avertissement du faible niveau de fournitures 226
 - courrier électronique, écran
 - options 107, 108
 - options avancées 108
- D**
- DAA
 - copie à l'aide du 88
 - date et heure
 - réglage 114
 - Définir date/heure, menu 161
 - dépannage
 - contacter l'assistance clientèle 298
 - résolution des problèmes de base relatifs à l'imprimante 228
 - vérification d'un scanner qui ne répond pas 278
 - vérification d'une imprimante qui ne répond pas 228
 - dépannage, alimentation du papier
 - message affiché après le dégage­ment du bourrage 287
 - dépannage, copie
 - copies partielles de document ou de photo 277
 - faible qualité d'image numérisée 278
 - faible qualité de la copie 276
 - le copieur ne répond pas 275
 - le scanner ne se ferme pas 276
 - dépannage, écran
 - écran vide 228
 - losanges sur l'écran 228
 - dépannage, impression
 - bourrages papier fréquents 287
 - des caractères incorrects s'im­priment 274
 - des sauts de page inattendus se produisent 275
 - erreur de lecture du pilote USB 272
 - impression depuis un tiroir inap­pro­prié 274
 - impression sur du papier inadéquat 274
 - l'impression prend plus de temps que prévu 273
 - la fonction de chaînage des tiroirs ne fonctionne pas 274
 - la page bloquée n'est pas réim­primée 287
 - les PDF multilingues ne s'im­priment pas 272
 - les travaux ne s'im­priment pas 272
 - les travaux suspendus ne s'im­priment pas 273
 - les travaux volumineux ne sont pas as­sem­blés 274
 - marges incorrectes 290
 - papier recourbé 290
 - dépannage, options de l'imprimante
 - bac 2 000 feuilles 285
 - Carte d'interface
 - parallèle/USB 286
 - carte mémoire 285
 - carte mémoire flash 285
 - disque dur avec adaptateur 285
 - option en panne 284
 - port ISP (Internal Solutions Port) 286
 - serveur d'impression interne 286
 - tiroirs 284
 - dépannage, qualité d'impression
 - défauts répétés 293
 - effacement du toner 296
 - fond gris 289
 - fond gris ou tonalité de fond 296
 - images détournées 289
 - images rémanentes 289
 - impression inclinée sur la page 294
 - impression trop claire 292
 - impression trop sombre 291
 - irrégularités d'impression 291
 - mauvaise qualité des transparents 297
 - pages de test de qualité d'im­pression 288
 - pages vierges 288
 - rayures blanches 294
 - rayures horizontales 295
 - rayures noires 294
 - rayures verticales 295
 - traces de toner 297
 - dépannage, télécopie
 - blocage de télécopies non sol­lici­tees 120
 - il est possible d'envoyer des télécopies, mais il est impossible de les recevoir 282
 - il est possible de recevoir des télécopies, mais il est impossible d'en envoyer 282
 - impossible d'envoyer ou de recevoir une télécopie 280
 - l'identifiant de l'appelant ne s'affiche pas 280
 - qualité d'impression médiocre de la télécopie reçue 283
 - déplacement de l'imprimante 221, 224
 - dispositif d'alimentation automatique (DAA) 14

- dispositif recto verso
 - installation 37
- Disque corrompu 232
- disque dur
 - installation 34
- disque dur avec adaptateur
 - dépannage 285
- Disque plein - Numérisation annulée 232
- Divers, menu 158
- doc à numériser trop grand 237
- documents en couleur
 - envoi d'un courrier électronique 106
- documents, impression
 - pour les utilisateurs Macintosh 74
 - pour les utilisateurs Windows 74

E

- Economie d'énergie
 - réglage 24
- économie des fournitures 211
- écran d'accueil
 - boutons 16
- écran tactile
 - boutons 18
- écran virtuel
 - comment y accéder 225
- écran, dépannage
 - écran vide 228
 - losanges sur l'écran 228
- écran, panneau de commandes de l'imprimante 15
 - réglage, luminosité 226
- Effacement du disque, menu 160
- élimination des bourrages
 - 289 Erreur agrafeuse 263
- Emul PCL, menu 203
- ensemble entraînement du DAA
 - commande 213
- enveloppes
 - chargement 62
 - conseils 78
- envoi d'un courrier électronique
 - à l'aide du carnet d'adresses 104
 - à partir de l'écran tactile 104
 - ajout de la ligne d'objet 105
 - ajout de la ligne de message 105
 - changement de type de fichier de sortie 105
 - configuration de la fonction de courrier électronique 102

- configuration des paramètres de courrier électronique 103
- création d'un raccourci à l'aide de l'écran tactile 103
- création de raccourcis à l'aide du serveur Web incorporé 103
- documents en couleur 106
- utilisation de numéros de raccourci 104
- envoi d'une télécopie
 - à l'aide du carnet d'adresses 118
- affichage d'un journal de télécopie 120
- amélioration de la qualité de la télécopie 122
- annulation d'une télécopie 120
- choix de la connexion du télécopieur 110
- création d'un raccourci à l'aide de l'écran tactile 116
- création de raccourcis à l'aide du serveur Web incorporé 116, 117
- définition de la date et de l'heure 114
- définition du nom et du numéro du télécopieur utilisé pour les émissions 114
- éclaircir ou assombrir une télécopie 119
- envoi à partir d'un ordinateur 115
- envoi à partir du panneau de commandes de l'imprimante 115
- envoi d'une télécopie à une heure planifiée 119
- modification de la résolution 118
- suspension des télécopies 123
- télécopie, configuration 109
- transfert de télécopies 123
- utilisation de raccourcis 117
- état des fournitures, vérification 211, 212
- étiquettes, papier
 - conseils 78

F

- Fermer la porte <x> 232
- Fermer la surface H 232
- Fermer le capot <x> 232
- fibres optiques
 - configuration réseau 49

- Finition, menu 197
- fonction de courrier électronique
 - configuration 102
- Format/Type papier, menu 135
- Formats de numérisation personnalisés, menu 143
- formats de papier pris en charge 69
- fournitures
 - économie 211
 - état 211, 212
 - stockage 211
- fournitures, commande 212
 - bloc séparateur 213
 - cartouches d'agrafes 213
 - ensemble entraînement du DAA 213
 - kit de maintenance 212
 - kit de nettoyage 213
 - photoconducteurs 212
 - tampon de nettoyage du DAA 213
- FTP
 - carnet d'adresses 126
- FTP, écran
 - options 127, 128
 - options avancées 128

G

- grammages de papier
 - pris en charge par l'imprimante 72
- Guide de l'administrateur du serveur Web incorporé 225
- Guide de mise en réseau 225

H

- HTML, menu 205

I

- Image, menu 206
- impression
 - depuis un lecteur Flash 81
 - installation du logiciel d'imprimante 41
 - liste des échantillons de polices 83
 - liste des répertoires 83
 - page de configuration réseau 41
 - page des paramètres de menus 40

- pages de test de qualité d'impression 83
- pour les utilisateurs Macintosh 74
- pour les utilisateurs Windows 74
- Impression confidentielle, menu 159
- impression de travaux confidentiels et suspendus
 - sous Macintosh 81
 - sous Windows 80
- impression série
 - configuration 53
- impression sur
 - papier A5 58
 - papier B5 58
 - papier Exécutive US 58
 - papier Statement 58
- impression, dépannage
 - bourrages papier fréquents 287
 - des caractères incorrects s'impriment 274
 - des sauts de page inattendus se produisent 275
 - erreur de lecture du pilote USB 272
 - impression depuis un tiroir inapproprié 274
 - impression sur du papier inadéquat 274
 - l'impression prend plus de temps que prévu 273
 - la fonction de chaînage des tiroirs ne fonctionne pas 274
 - la page bloquée n'est pas réimprimée 287
 - les PDF multilingues ne s'impriment pas 272
 - les travaux ne s'impriment pas 272
 - les travaux suspendus ne s'impriment pas 273
 - les travaux volumineux ne sont pas assemblés 274
 - marges incorrectes 290
 - papier recourbé 290
- imprimante
 - configurations 12
 - déplacement 221, 224
 - espace minimum 10
 - modèles 12
 - sélection d'un emplacement 10
 - transport 224

- imprimante, résolution des problèmes de base 228
- informations d'objet et de message
 - ajout dans courrier électronique 105
- informations de configuration
 - réseau sans fil 43
- informations, recherche 9
- Insérer le tiroir <x> 233
- installation
 - logiciel d'imprimante 41
 - options dans le pilote 42
 - réseau sans fil 44, 46
- installation d'options
 - ordre d'installation 36
- installation du logiciel d'imprimante
 - ajout d'options 42
- intensité toner
 - réglage 87
- IPv6, menu 154

J

- Journal d'audit de sécurité, menu 161

K

- kit de maintenance
 - commande 212
- kit de nettoyage
 - commande 213

L

- Le serveur SMTP n'est pas configuré. Contacter l'administrateur système 232
- lecteur Flash 81
- Lecteur Flash, menu 189
- LexLink, menu 156
- liste des échantillons de polices
 - impression 83
- liste des répertoires, impression 83
- luminosité, réglage 226

M

- Macintosh
 - installation sur réseau sans fil 46
- Mémoire saturée, impossible d'imprimer les télécopies 235
- mémoire télécopie pleine 233

menus

- Aide 208
- Alimentation par défaut 135
- AppleTalk 155
- Carte réseau 152
- Carte réseau active 147
- Changer format 139
- Chargement du papier 141
- Configuration 195
- Configuration du réceptacle 144
- Configuration générale 144
- Configuration SMTP 156
- Configurer MF 138
- Définir date/heure 161
- Divers 158
- Effacement du disque 160
- Emul PCL 203
- Finition 197
- Format/Type papier 135
- Formats de numérisation
 - personnalisés 143
- HTML 205
- Image 206
- Impression confidentielle 159
- IPv6 154
- Journal d'audit de sécurité 161
- Lecteur Flash 189
- LexLink 156
- Mode Télécopie (Configuration serveur de télécopie) 179
- Mode Télécopie (Configuration télécopie analogique) 170
- NetWare 155
- Noms de réceptacles
 - personnalisés 143
- Noms personnalisés 143
- Paramètres de copie 166
- Paramètres de courrier électronique 180
- Paramètres FTP 186
- Paramètres généraux 162
- PDF 202
- PostScript 202
- Qualité 199
- Rapports 145
- Rapports réseau 152
- récapitulatif 134
- Réglages livret 207
- Réseau <x> 147
- Réseau standard 147
- Sans fil 154
- TCP/IP 152

- Texture du papier 139
- Types personnalisés 142
- USB standard 150
- Utilitaires 200
- XPS 207
- messages de l'imprimante
 - 1565 Err émül charg option émül 245
 - 298.01 Scanner manquant 245
 - 30 Recharge non valide, remplacer cartouche 238
 - 31.yy Cartouche manquante ou défectueuse 238
 - 32 Réf. cartouche non prise en charge par le périphérique 238
 - 34 Papier court 238
 - 34 Support incorrect, vérifiez les guides de <source d'alimentation> 239
 - 35 Mémoire insuffisante pr prendre en ch. la fction Economiser ressources 239
 - 37 Mémoire insuf. pour assembl. trav. 239
 - 37 Mémoire insuffisante pour défragmenter la mémoire flash 239
 - 37 Mémoire insuffisante, certains trav. suspendus ne seront pas restaurés 239
 - 37 Mémoire insuffisante, travaux suspendus supprimés 239
 - 38 Mémoire saturée 240
 - 39 Page complexe, des données risquent de ne pas être imprimées 240
 - 50 Erreur de police PPDS 240
 - 51 Mémoire flash défectueuse détectée 240
 - 52 Espace insuffisant dans la mémoire flash pour les ressources 240
 - 53 Mémoire flash non formatée détectée 240
 - 54 Port série Erreur option <x> 241
 - 54 Réseau <x> Erreur logicielle 241
 - 54 Réseau standard Erreur logicielle 241
 - 55 Option ds empl. non prise en charge 241
- 56 Port
 - parallèle <x> désactivé 241
- 56 Port parallèle standard désactivé 242
- 56 Port série <x> désactivé 242
- 56 Port USB <x> désactivé 242
- 56 Port USB standard désactivé 242
- 57 Config. modifiée, certains trav. suspendus n'ont pas été restaurés 242
- 58 Trop d'options mémoire flash installées 243
- 58 Trop de disques installés 243
- 58 Trop de réceptacles installés 243
- 58 Trop de tiroirs 243
- 61 Retirer le disque défectueux 243
- 62 Disque saturé 244
- 63 Disque non formaté 244
- 80 Maintenance planifiée 244
- 84 Insérez photoconducteur 244
- 84 Photoconducteur anormal 244
- 84 Photoconducteur bas 244
- 84 Remplacer photoconducteur 244
- 88 Niveau de cartouche bas 214, 244
- 88 Remplacer cartouche pour continuer 214, 244
- 88.yy Remplacer la cartouche 214
- Alimenter le chargeur manuel avec <chaîne personnalisée> 235
- Alimenter le chargeur manuel avec <format> 235
- Alimenter le chargeur manuel avec <nom du type personnalisé> 235
- Alimenter le chargeur manuel avec <type> <format> 235
- Alimenter le chargeur manuel avec <x> 234
- bourrage scanner 238
- Capot d'accès aux bourrages du scanner ouvert 238
- Capot du DAA du scanner ouvert 237
- Certains travaux suspendus n'ont pas été restaurés 238
- Charger <source d'alimentation> avec <chaîne personnalisée> 234
- Charger <source d'alimentation> avec <format> 234
- Charger <source d'alimentation> avec <nom du type personnalisé> 234
- Charger <source d'alimentation> avec <type> <format> 234
- Charger <source> avec <x> 233
- Charger agrafes 235
- Disque corrompu 232
- Disque plein - Numérisation annulée 232
- Doc à numériser trop grand 237
- Fermer la porte <x> 232
- Fermer la surface H 232
- Fermer le capot <x> 232
- Insérer le tiroir <x> 233
- Le serveur SMTP n'est pas configuré. Contacter l'administrateur système 232
- Mémoire saturée, impossible d'imprimer les télécopies 235
- Mémoire télécopie pleine 233
- Modifier <source d'alimentation> pour <chaîne personnalisée> 229
- Modifier <source d'alimentation> pour <chaîne personnalisée> chargement <orientation> 230
- Modifier <source d'alimentation> pour <format> 230
- Modifier <source d'alimentation> pour <format> <type> chargement <orientation> 231
- Modifier <source d'alimentation> pour <format> chargement <orientation> 230
- Modifier <source d'alimentation> pour <nom du type personnalisé> 229
- Modifier <source d'alimentation> pour <nom du type personnalisé> chargement <orientation> 229
- Modifier <source d'alimentation> pour <type> <format> 231
- Nom de télécopieur non configuré 233

- Numéro de télécopieur non configuré 233
- Remplacer tous les documents d'origine pour relancer le travail 236, 237
- Restaurer les travaux suspendus ? 237
- Retirer le papier de <nom de l'ensemble de réceptacles chaînés> 236
- Retirer le papier de tous les réceptacles 236
- Retirer le papier du réceptacle <x> 236
- Retirer le papier du réceptacle standard 236
- Série <x> 238
- Serveur de télécopie « à formater » non configuré. Contacter l'administrateur système 233
- une erreur s'est produite sur le lecteur Flash 229
- Vérifier l'orientation ou les guides de <source d'alimentation> 232
- Vérifiez les guides de <source d'alimentation> 231
- Vider la boîte perforatrice 232
- mise en réseau câblée à partir de Macintosh 49
- Mode silencieux 24
- Mode Télécopie (Configuration serveur de télécopie), menu 179
- Mode Télécopie (Configuration télécopie analogique), menu 170
- Modifier <source d'alimentation> pour <chaîne personnalisée> 229
- Modifier <source d'alimentation> pour <chaîne personnalisée> chargement <orientation> 230
- Modifier <source d'alimentation> pour <format> 230
- Modifier <source d'alimentation> pour <format> <type> chargement <orientation> 231
- Modifier <source d'alimentation> pour <format> chargement <orientation> 230
- Modifier <source d'alimentation> pour <nom du type personnalisé> 229

- Modifier <source d'alimentation> pour <nom du type personnalisé> chargement <orientation> 229
- Modifier <source d'alimentation> pour <type> <format> 231

N

- nettoyage
 - partie externe de l'imprimante 209
 - vitre du scanner 210
- NetWare, menu 155
- niveaux du volume sonore 301
- Nom de télécopieur non configuré 233
- Noms de réceptacles personnalisés, menu 143
- Noms personnalisés, menu 143
- numérisation vers un lecteur Flash 131
- numérisation vers un ordinateur 130
 - amélioration de la qualité de la numérisation 133
- numérisation vers une adresse FTP à l'aide du carnet d'adresses 126
- amélioration de la qualité FTP 129
- création d'un raccourci à l'aide de l'écran tactile 127
- création de raccourcis sur l'ordinateur 126
- utilisation de numéros de raccourci 126
- utilisation du pavé numérique 125
- numérisation, dépannage
 - échec de la numérisation 278
 - impossible de numériser depuis un ordinateur 279
 - la numérisation prend trop de temps ou bloque l'ordinateur 278
 - le scanner ne se ferme pas 276
 - numérisation partielle de document ou de photo 279
- numériser vers un ordinateur, écran options 131, 132, 133
- Numéro de télécopieur non configuré 233

O

- options
 - barrette microcode 31
 - barrettes microcode 27
 - carte d'interface de port 32
 - carte de télécopie 27
 - carte mémoire 29
 - carte mémoire flash 31
 - cartes mémoire 27
 - chargeur haute capacité 2 000 feuilles 37
 - dispositif recto verso 37
 - disque dur 34
 - internes 27
 - mise en réseau 27
 - ports 27
 - serveur d'impression interne 32
 - tiroirs 500 feuilles 37
 - Tiroirs d'alimentation double 2 000 feuilles 37
- options de l'imprimante, dépannage
 - bac 2 000 feuilles 285
 - Carte d'interface parallèle/USB 286
 - carte mémoire 285
 - carte mémoire flash 285
 - disque dur avec adaptateur 285
 - option en panne 284
 - port ISP (Internal Solutions Port) 286
 - serveur d'impression interne 286
 - tiroirs 284
- options, écran tactile
 - copie 98, 99
 - courrier électronique 107, 108
 - FTP 127, 128
 - numériser vers un ordinateur 131, 132, 133
 - télécopie 121, 122

P

- page de configuration réseau 41
- page des paramètres de menus impression 40
- pages de test de qualité d'impression, impression 83
- panneau de commandes de l'imprimante 15
- paramètres usine, restauration 227

- panneau de commandes, imprimante 15
- papier
 - A5 58
 - B5 58
 - caractéristiques 67
 - déconseillé 68
 - définition du format 55
 - définition du type 55
 - Exécutive US 58
 - fonctionnalités de finition 85
 - format Universel, paramètre 55
 - formulaires préimprimés 69
 - papier à en-tête 69
 - recyclé 23
 - sélection 68
 - Statement 58
 - stockage 69
 - Universel, format papier 144
- papier à en-tête
 - chargement, chargeur haute capacité 2 000 feuilles 59
 - chargement, tiroir multifonction 75
 - chargement, tiroirs 75
 - conseils 75
 - copie vers 90
- papier à en-tête, impression
 - pour les utilisateurs Macintosh 75
 - pour les utilisateurs Windows 75
- papier recyclé
 - utilisation 23
- Paramètres de copie, menu 166
- Paramètres de courrier électronique, menu 180
- paramètres de préservation
 - Economie d'énergie 24
 - Mode silencieux 24
- paramètres du port
 - configuration 51
- paramètres écologiques
 - Economie d'énergie 24
- paramètres environnementaux
 - Economie d'énergie 24
 - Mode silencieux 24
- Paramètres FTP, menu 186
- Paramètres généraux, menu 162
- paramètres usine, restauration
 - panneau de commandes de l'imprimante, menus 227
- partie externe de l'imprimante
 - nettoyage 209

- PDF, menu 202
- photoconducteur
 - remplacement 216
- photoconducteurs
 - commande 212
- photos
 - copie 89
- plusieurs pages sur une feuille 95
- port Ethernet 39
- port ISP (Internal Solutions Port)
 - dépannage 286
- port ISP, réseau
 - modification des paramètres du port 51
- port série 53
- port USB 39
- PostScript, menu 202
- publications, recherche 9

Q

- qualité d'impression
 - nettoyage de la vitre du scanner 210
- qualité d'impression, dépannage
 - défauts répétés 293
 - effacement du toner 296
 - fond gris 289
 - fond gris ou tonalité de fond 296
 - images détournées 289
 - images rémanentes 289
 - impression inclinée sur la page 294
 - impression trop claire 292
 - impression trop sombre 291
 - irrégularités d'impression 291
 - mauvaise qualité des transparents 297
 - pages de test de qualité d'impression 288
 - pages vierges 288
 - rayures blanches 294
 - rayures horizontales 295
 - rayures noires 294
 - rayures verticales 295
 - traces de toner 297
- qualité de la copie
 - amélioration 101
 - réglage 93
- qualité de la numérisation,
 - amélioration 133
- qualité de la télécopie,
 - amélioration 122

- qualité FTP, amélioration 129
- Qualité, menu 199

R

- raccourcis, création
 - courrier électronique 103
 - destination de télécopie 116, 117
 - destination FTP 126, 127
- rapports
 - affichage 226
- Rapports réseau, menu 152
- Rapports, menu 145
- recherche
 - informations 9
 - publications 9
 - site Web 9
- recto verso 92
- recyclage
 - avis WEEE 301
 - cartouches de toner 26
 - produits Lexmark 25
- réduction d'une copie 93
- réglage
 - format du papier 55
 - TCP/IP, adresse 152
 - type de papier 55
 - Universel, format papier 55
- réglage de l'intensité toner 87
- Réglages livret, menu 207
- remplacement
 - photoconducteur 216
- repérage
 - scanner 210
- Replacer tous les documents d'origine pour relancer le travail 236, 237
- Réseau <x>, menu 147
- réseau Ethernet
 - Macintosh 49
 - Windows 49
- réseau sans fil
 - informations de configuration 43
 - installation sous Macintosh 46
 - installation sous Windows 44
- Réseau standard, menu 147
- résolution, télécopie
 - modification 118
- Restaurer les travaux suspendus ? 237
- Retirer le papier de <nom de l'ensemble de réceptacles chaînés> 236

Retirer le papier de tous les réceptacles 236
Retirer le papier du réceptacle <x> 236
Retirer le papier du réceptacle standard 236
retrait des tiroirs optionnels 221

S

Sans fil, menu 154
scanner
 dispositif d'alimentation automatique (DAA) 14
 fonctions 13
 repérage 210
 vitre du scanner 14
Série <x> 238
serveur d'impression interne
 dépannage 286
 installation 32
Serveur de télécopie « à formater » non configuré. Contacter l'administrateur système 233
serveur Web incorporé 225
 configuration des alertes par courrier électronique 226
 ne s'ouvre pas 228
 paramètres administrateur 225
 paramètres réseau 225
 vérification de l'état du périphérique 226
service de sonnerie distincte
 connexion 112
site Web
 recherche 9
stockage
 fournitures 211
 papier 69
suspension des télécopies 123

T

tampon de nettoyage du DAA
 commande 213
TCP/IP, menu 152
télécopie, dépannage
 blocage de télécopies non sollicitées 120
 il est possible d'envoyer des télécopies, mais il est impossible de les recevoir 282

il est possible de recevoir des télécopies, mais il est impossible d'en envoyer 282
impossible d'envoyer ou de recevoir une télécopie 280
l'identifiant de l'appelant ne s'affiche pas 280
qualité d'impression médiocre de la télécopie reçue 283
télécopie, écran
 options 121, 122
 options avancées 122
Texture du papier, menu 139
tiroir 1 150 feuilles
 chargement 61
tiroir 500 feuilles (standard ou optionnel)
 chargement 56
tiroir 850 feuilles
 chargement 61
tiroir standard
 chargement 56
tiroirs
 annulation du chaînage 65
 chaînage 65
tiroirs 500 feuilles
 installation 37
tiroirs chaînés 65
tiroirs d'alimentation double
 2 000 feuilles
 chargement 61
 installation 37
transfert de télécopies 123
transparents
 chargement 62
 conseils 77
 réalisation 89
transport de l'imprimante 224
travail d'impression
 annulation sous Macintosh 84
 annulation sous Windows 84
travaux d'impression confidentiels 79
 impression sous Macintosh 81
 impression sous Windows 80
travaux d'impression différés 79
 impression sous Macintosh 81
 impression sous Windows 80
travaux d'impression répétés 79
 impression sous Macintosh 81
 impression sous Windows 80

travaux d'impression vérifiés 79
 impression sous Macintosh 81
 impression sous Windows 80
travaux suspendus 79
 impression sous Macintosh 81
 impression sous Windows 80
type de fichier de sortie
 modification 105
type de papier
 personnalisé 65
type de papier personnalisé
 attribution 65
Type perso <x>
 modification de nom 66
types de papier
 chargement 72
 pris en charge par l'imprimante 72
Types personnalisés, menu 142

U

une erreur s'est produite sur le lecteur Flash 229
unité de finition
 fonctionnalités de finition 85
 formats de papier pris en charge 85
Universel, format papier
 réglage 55
USB standard, menu 150
Utilitaires, menu 200

V

vérification d'un scanner qui ne répond pas 278
vérification d'une imprimante qui ne répond pas 228
vérification de l'état du périphérique
 sur le serveur Web incorporé 226
vérification de l'écran virtuel
 sur le serveur Web incorporé 225
Vérifier l'orientation ou les guides de <source d'alimentation> 232
Vérifiez les guides de <source d'alimentation> 231
Vider la boîte perforatrice 232
vitre du scanner
 nettoyage 210
vitre du scanner (à plat)
 copie à l'aide de la 89

voyant 15

W

Windows

installation sur réseau sans fil 44

X

XPS, menu 207