

# EUREKA®

## Upright Vacuum Cleaner

Household Type

## Owner's Guide 4700 Series

*For Quick Assembly Instructions, see back cover.*

## Aspiradora Vertical

Para el hogar

## Guía del Propietario Serie 4700

*Vea al dorso las instrucciones de armado rápido.*

### **IMPORTANT**

Do **not** return this product to the store.

For assembly problems or questions, for replacement of broken or missing items, or to order replacement parts and accessories to be shipped directly to you contact: Eureka Customer Service toll free at 1-800-282-2886\*, 8 a.m. to 7:30 p.m. (CST), Monday - Friday and 10 a.m. to 6:30 p.m. Saturday and Sunday. Or visit our web site, [www.eureka.com](http://www.eureka.com).

\*In Mexico call (55) 5343-4384.

**Thank you for choosing Eureka!**

### **IMPORTANTE**

No devuelva este producto a la tienda.

Si tiene problemas con el ensamblaje o cualquier pregunta, para reemplazar piezas faltantes o dañadas o para hacer pedidos directos de piezas de repuesto y accesorios, póngase en contacto con: Servicio al cliente Eureka al número gratuito 1-800-282-2886\* de lunes a viernes de 8:00 a.m. a 7:30 p.m. (hora del centro) y los sábados y domingos de 10:00 a.m. a 6:30 p.m. También puede visitar nuestro sitio en Internet: [www.eureka.com](http://www.eureka.com).

\*En México llame al (55) 5343-4384.

**¡Gracias por escoger Eureka!**

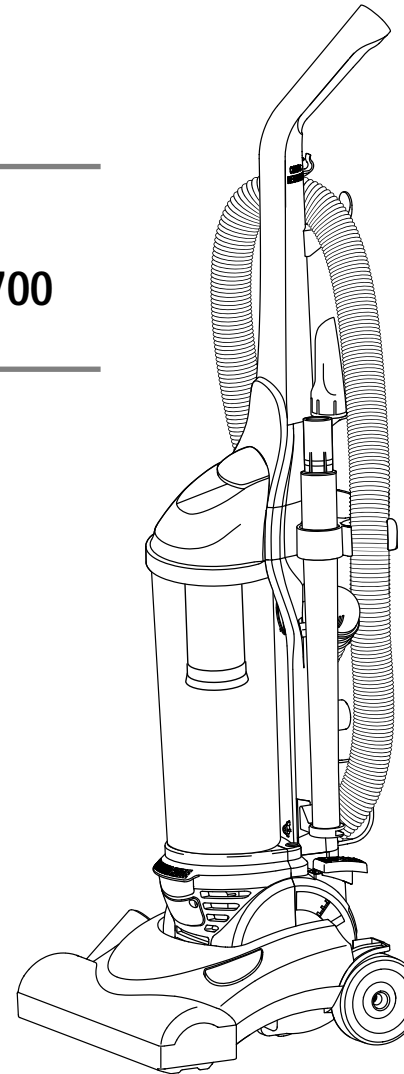

## ENGLISH

**Please Retain**

We suggest you record the model, type and serial numbers below. They are located on the back of your cleaner. For prompt and complete service information, always refer to these numbers when inquiring about service.

Model & Type \_\_\_\_\_

Serial No. \_\_\_\_\_

**It is also important to keep your receipt as proof of date of purchase.**

**Index**

Important Safeguards .....	3
Parts List .....	5
How to Assemble .....	6-8
How to Use .....	9-11
How to Use Accessories .....	11
How to Maintain .....	12-14
Problem Solving .....	16
Customer Order Form .....	18
Warranty .....	19

**General Information**

The cleaner is designed to pick up dirt and dust particles. Avoid picking up hard or sharp objects that could damage the vacuum cleaner.

 **DO NOT OIL** the motor or the brushroll at any time. The bearings are permanently lubricated and sealed.

**Customer Assistance**

The instructions in this booklet serve as a guide to routine maintenance. For additional service information please call, 1-800-282-2886. **You should know the model, type and serial numbers or date code when you call:**

USA: 1-800-282-2886

Mexico: (55) 5343-4384

Canada: 1-800-282-2886

www.eureka.com

If you prefer, you can write to Electrolux Home Care Products North America, Customer Service, P.O. Box 3900, Peoria, Illinois, 61612, USA. In Canada, write to Electrolux Home Care Products Canada, 5855 Terry Fox Way, Mississauga, Ontario L5V 3E4. Refer to the Eureka Warranty for complete service information.

## ESPAÑOL

**Por favor guarde esta información**

Le sugerimos que registre los números de modelo, tipo y serie a continuación. Los mismos están ubicados en la parte trasera de la aspiradora. Para obtener información de servicio rápida y completa, siempre mencione estos números cuando solicite dicha información.

Modelo y Tipo \_\_\_\_\_

No. de serie \_\_\_\_\_

**También es importante guardar el recibo de compra como comprobante de la fecha de compra.**

**Índice**

Instrucciones importantes de seguridad .....	4
Lista de piezas .....	5
Ensamblaje .....	6-8
Uso .....	9-11
Uso de los accesorios .....	11
Mantenimiento .....	12-14
Solución de problemas .....	17
Planilla de solicitud para clientes .....	18
Garantía .....	20

**Información general**

La aspiradora está diseñada para limpiar suciedad y partículas de polvo. Evite aspirar objetos duros o afilados que puedan dañar la aspiradora.

 **NO ACEITE** el motor o el cepillo giratorio bajo ninguna circunstancia. Los rodamientos están lubricados y sellados permanentemente.

**Atención al cliente**

Las instrucciones en este folleto sirven como guía para el mantenimiento de rutina de este electrodoméstico. Para obtener información de servicio adicional, llame al 1-800-282-2886. **Deberá saber el número de modelo, tipo y serie o el código de fecha cuando llame a los siguientes números:**

EE.UU.: 1-800-282-2886

México: (55) 5343-4384

Canadá: 1-800-282-2886

www.eureka.com

Si así lo prefiere, puede escribir a Electrolux Home Care Products North America, Customer Service, P.O. Box 3900, Peoria, Illinois, 61612, EE.UU. En Canadá, escriba a Electrolux Home Care Products Canada, 5855 Terry Fox Way, Mississauga, Ontario L5V 3E4. Consulte la garantía Eureka para obtener información completa de servicio.

## ENGLISH

**IMPORTANT SAFEGUARDS**

When using an electrical appliance, basic precautions should always be followed, including the following:

**READ ALL INSTRUCTIONS BEFORE USING THIS VACUUM CLEANER.**

**WARNING**

To reduce the risk of fire, electric shock, or injury:

- Do not use outdoors or on wet surfaces.
- **Do not leave vacuum cleaner when plugged in.** Turn off the switch and unplug the electrical cord when not in use and before servicing.
- Do not allow to be used as a toy. Close attention is necessary when used by or near children.
- Use only as described in this manual. Use only manufacturer's recommended attachments.
- Do not use with damaged cord or plug. If vacuum cleaner is not working as it should, has been dropped, damaged, left outdoors, or dropped into water, have unit serviced before using.
- Do not pull or carry by cord, use cord as a handle, close a door on cord, or pull cord around sharp edges or corners. Do not run vacuum cleaner over cord. Keep cord away from heated surfaces.
- Do not use extension cords or outlets with inadequate current carrying capacity.
- Turn off all controls before unplugging.
- Do not unplug by pulling on cord. To unplug, grasp the plug, not the cord.
- Do not handle plug or vacuum cleaner with wet hands.
- Do not put any object into openings. Do not use with any opening blocked; keep free of dust, lint, hair, and anything that may reduce airflow.
- This vacuum cleaner creates suction and contains a revolving brushroll. Keep hair, loose clothing, fingers, and all parts of body away from openings and moving parts.
- Do not place cleaner on furniture, as the brushroll may cause damage. Place cleaner on floor with the handle in the storage (upright) position while using attachments.
- Use extra care when cleaning on stairs.
- Do not pick up anything that is burning or smoking, such as cigarettes, matches, or hot ashes.
- Belt pulleys can become hot during normal use. To prevent burns, avoid touching the belt pulley when servicing the drive belt.
- Do not use to pick up flammable or combustible liquids such as gasoline, or use in areas where they may be present.
- Store your cleaner indoors in a cool, dry area.
- Keep your work area well lit.
- Unplug any electrical appliances before vacuuming them.
- Unplug before connecting the turbine nozzle.
- Do not use without dust bag or filter in place.

**SAVE THESE INSTRUCTIONS**

To reduce the risk of electrical shock, this appliance has a polarized plug (one blade is wider than the other). This plug will fit in a polarized outlet only one way. If the plug does not fully fit into the outlet, reverse the plug. If it still does not fit, contact a qualified electrician to install the proper outlet. Do **NOT** change the plug in any way.

**Thermal Cut Off**

This vacuum cleaner has a special thermostat that protects the cleaner in case of motor overheating. If the cleaner suddenly shuts off, turn the switch off and unplug the cleaner.

Check the cleaner for a possible source of overheating such as a blocked hose or clogged filters. If these conditions are found, fix them and wait at least 30 minutes before attempting to use the cleaner. After the 30-minute period, plug the cleaner back in and turn on the switch. If the cleaner still does not run, then call 1-800-282-2886 for customer assistance or take it to a Eureka Authorized Service Center for repair.

ESPAÑOL

## INSTRUCCIONES IMPORTANTES DE SEGURIDAD

Cuando se usa un electrodoméstico, se deben seguir ciertas precauciones básicas de seguridad, entre las cuales están las siguientes:

LEA TODAS LAS INSTRUCCIONES ANTES DE USAR ESTA ASPIRADORA.

### ADVERTENCIA

#### Para reducir el riesgo de incendio, choque eléctrico o lesiones:

- No use este electrodoméstico en el exterior o en superficies mojadas.
- **No deje la aspiradora enchufada sin supervisión.** Apague el interruptor y desenchufe el cordón eléctrico cuando no esté en uso y antes de hacerle mantenimiento.
- No permita que se use como juguete. Preste mucha atención cuando este producto sea usado por niños o cerca de ellos.
- Use este electrodoméstico únicamente como se describe en este manual. Sólo utilice los accesorios que aconseja el fabricante.
- No use este producto si el cordón o el enchufe están dañados. Si la aspiradora no funciona bien, se ha dejado caer, está dañada, se ha dejado en el exterior o se ha dejado caer en agua, haga que se le realice servicio antes de usarla.
- No tire del cordón eléctrico, ni tire de la aspiradora por el cordón, ni use el cordón como manija, tampoco cierre una puerta sobre el cordón o tire del cordón alrededor de bordes o esquinas afiladas. No pase la aspiradora sobre el cordón. Mantenga el cordón alejado de superficies calientes.
- No use cordones de extensión o tomacorrientes que no sean de la capacidad adecuada.
- Apague todos los controles antes de desenchufar el cordón.
- No desenchufe el cordón tirando de él. Para desenchufar, agarre el enchufe, no el cordón.
- No manipule el enchufe o la aspiradora con las manos mojadas.
- No inserte ningún objeto en las aberturas. No use cuando cualquiera de las aberturas esté bloqueada; mantenga la aspiradora libre de polvo, pelusa, cabellos y cualquier objeto que pueda reducir el flujo de aire.
- Esta aspiradora crea succión y contiene un cepillo giratorio. Mantenga el cabello, la ropa holgada, los dedos y todas las partes del cuerpo alejadas de las aberturas y de las piezas en movimiento.
- No coloque la aspiradora sobre ningún mueble, porque el cepillo giratorio puede dañarlo. Colóquela sobre el piso con el mango en posición de almacenamiento (vertical) mientras usa los accesorios.
- Tenga extremada precaución cuando aspire en escaleras.
- No aspire ningún objeto humeante o en llamas tales como cigarrillos, cerillas o cenizas calientes.
- Las poleas de la correa pueden calentarse durante el uso normal. Para evitar quemaduras, evite tocar la polea de la correa cuando realice servicio a la correa del motor.
- No use la aspiradora para limpiar líquidos inflamables o combustibles tales como la gasolina y no la use en áreas donde los mismos puedan estar presentes.
- Almacene su aspiradora en el interior en un lugar fresco y seco.
- Mantenga su área de trabajo bien iluminada.
- Desenchufe cualquier electrodoméstico antes de aspirarlo.
- Desenchufe la aspiradora antes de conectar la boquilla de la turbina.
- No la use si no ha colocado la bolsa para el polvo y el filtro.

## CONSERVE ESTAS INSTRUCCIONES

Para reducir el riesgo de choque eléctrico, este electrodoméstico cuenta con un enchufe polarizado (una clavija es más ancha que la otra). Este enchufe calza en un tomacorriente polarizado de una sola manera. Si el enchufe no calza completamente en el tomacorriente, invierta el enchufe. Si aún así no calza, póngase en contacto con un electricista calificado para instalar un tomacorriente adecuado. **NO** modifique el enchufe de ninguna manera.

#### Interrupción térmica

Esta aspiradora cuenta con un termostato especial que la protege en caso de sobrecalentamiento del motor. Si la aspiradora se apaga repentinamente, apague el interruptor y desenchufe el cordón. Verifique la aspiradora para identificar cualquier posible fuente de sobrecalentamiento tal como una manguera obstruida o filtros tapados. Si detecta alguna de estas condiciones, solúcionela y espere por lo menos 30 minutos antes de usar la aspiradora de nuevo. Después del período de espera de 30 minutos, enchufe la aspiradora de nuevo y encienda el interruptor. Si aún así la aspiradora no funciona, llame al 1-800-282-2886 para obtener asistencia o llévela a un centro de servicio autorizado Eureka para que sea reparada.

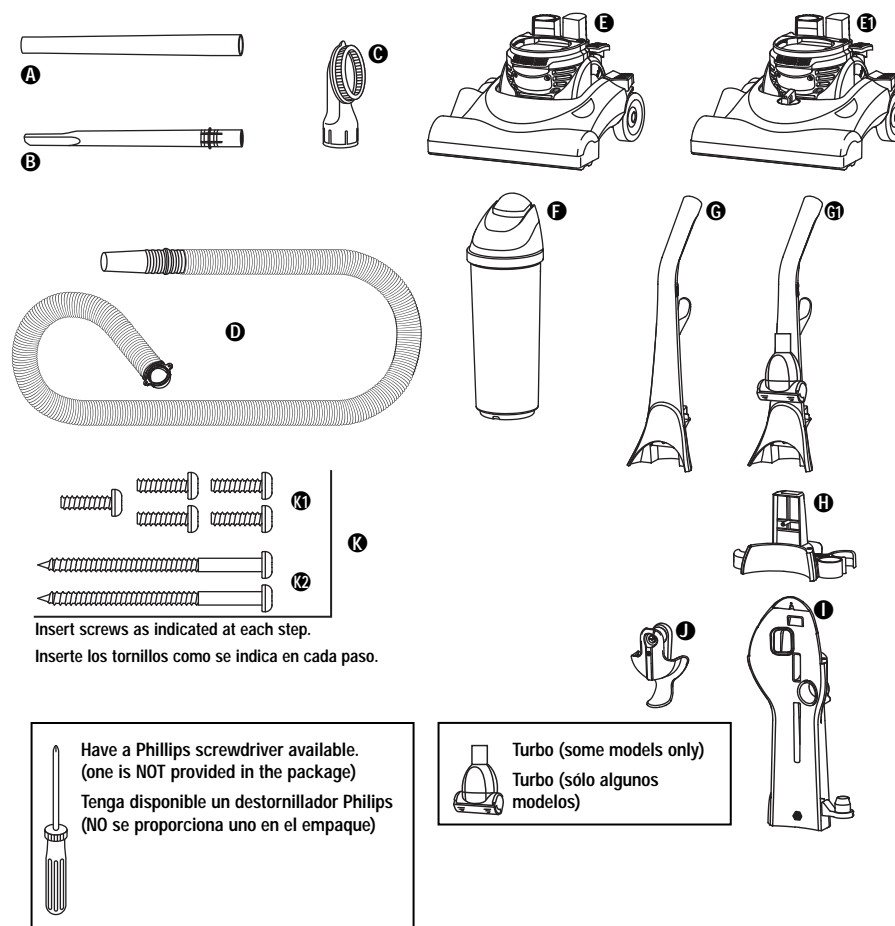

### ENGLISH

#### ASSEMBLY PARTS

- A** Wand
- B** Crevice Tool
- C** Dusting Brush
- D** Hose
- E** Base (15" Height Adjustment Base **E1**, some models only)
- F** Dust cup with lid and filter
- G** Handle (Turbo Handle **G1**, some models only)
- H** Tool caddy
- I** Rear housing
- J** Hose retainer
- K** Hardware Package (7 screws)

### ESPAÑOL

#### PIEZAS PARA EL ENSAMBLAJE

- A** Vara
- B** Accesorio para rendijas
- C** Cepillo para sacudir el polvo
- D** Manguera
- E** Base (base de ajuste de altura de 15" (38 cm) **E1**, sólo en algunos modelos)
- F** Depósito para el polvo con tapa y filtro
- G** Empuñadura (Empuñadura turbo **G1**, sólo en algunos modelos)
- H** Porta accesorios
- I** Alojamiento trasero
- J** Soporte de la manguera
- K** Paquete de ferretería (7 tornillos)

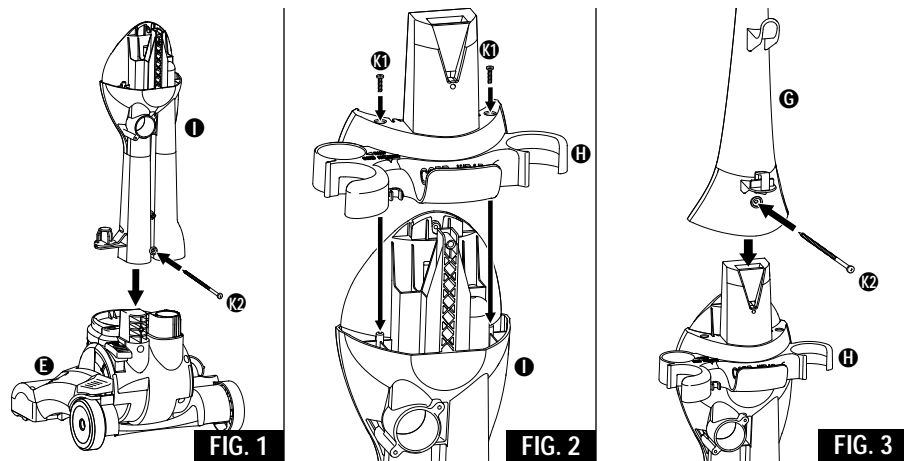

## ENGLISH

## HOW TO ASSEMBLE

**CAUTION:** Assemble the cleaner completely before using.

**CAUTION:** Moving parts, make sure the on/off switch is in the off position and stay clear of the brushroll when plugging in.

**Note:** Features may vary by model yet all parts assemble the same.

Remove all components from the carton and check that all of the parts are available from the parts list on page 8 (or see the quick start guide).

Have a Phillips screwdriver available (one is NOT provided in the package)

**Step 1:** Assemble the rear housing (1) to the base (E) by sliding it on top of the base and attaching to the base using a long screw provided (K2) (FIG. 1).

**Step 2:** Attach the tool caddy (H) to the top of the rear housing (1) by sliding it onto the housing, and then attach using the 2 short screws (K1) provided (FIG. 2).

**Step 3:** Attach the handle (G) to top of tool caddy (H) by sliding it downward and then securing with a long screw (K2) (FIG. 3).

## ESPAÑOL

## ENSAMBLAJE

**PRECAUCIÓN:** Ensamble completamente la aspiradora antes de usarla.

**PRECAUCIÓN:** Piezas en movimiento. Asegúrese de que el interruptor de encendido/apagado esté en la posición apagada y permanezca alejado del cepillo giratorio cuando enchufe la aspiradora.

**Nota:** Las características varían según el modelo. Sin embargo, todas las piezas de ensamblaje son las mismas.

Retire todas las piezas de la caja de cartón y verifique que todas las piezas de la lista en la página 8 estén disponibles (o vea la guía de inicio rápido)

Tenga disponible un destornillador Phillips (NO se proporciona uno en el empaque)

**Paso 1:** Instale el alojamiento trasero (1) en la base (E) deslizándolo sobre la misma y fijándola usando el tornillo largo (K2) proporcionado (FIG. 1).

**Paso 2:** Instale el portaaccesorios (H) en la parte superior del alojamiento trasero (1) deslizándolo sobre el mismo. Alinee los agujeros de los tornillos y fije las piezas usando los 2 tornillos cortos (K1) proporcionados (FIG. 2).

**Paso 3:** Instale la manija (G) en la parte superior del portaaccesorios (H) deslizándola hacia abajo y luego fijela usando un tornillo largo (K2) (FIG. 3).

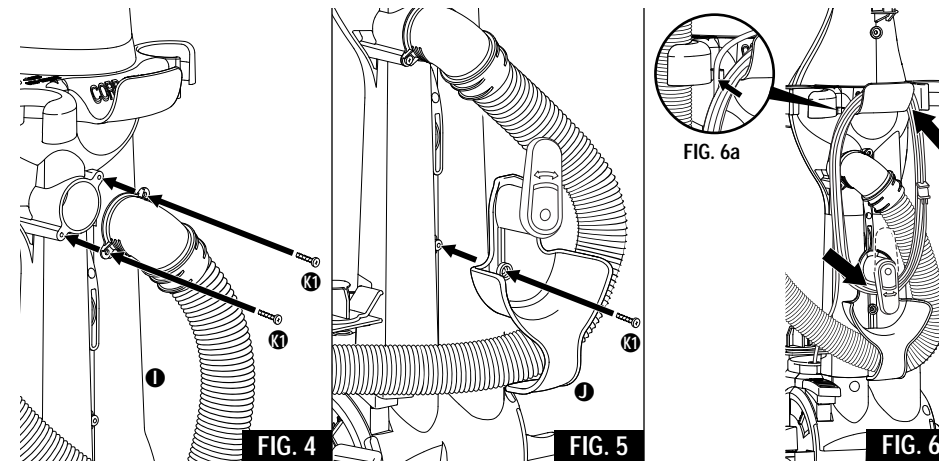

## ENGLISH

## HOW TO ASSEMBLE (continued)

**Step 4:** Secure the hose assembly to the hose connection on the rear housing (1) with 2 short screws (K1) (FIG. 4).

**Step 5:** Thread the hose inside the lower hose retainer (1) and then attach the lower hose retainer to the rear housing with a short screw (K1) (FIG. 5).

**Step 6:** Pull the electrical cord up to the cord retainer and firmly push into the retainer (FIG. 6a). This will keep the cord out of the way for next use. Wrap the cord around the carrying handle on the tool caddy and then wrap around the cord release hook. Secure the plug to the power cord with the notch in the plug to prevent unwinding (FIG. 6).

## ESPAÑOL

## ENSAMBLAJE (continúe)

**Paso 4:** Fije el conjunto de la manguera a la conexión de la manguera en el alojamiento trasero (1) usando 2 tornillos cortos (K1) (FIG. 4).

**Paso 5:** Pase la manguera dentro del conjunto inferior del soporte de la manguera (1) y luego fije el conjunto inferior del soporte al alojamiento trasero usando un tornillo corto (K1) (FIG. 5).

**Paso 6:** Tire del cordón eléctrico hasta el retenedor del cordón y oprima firmemente hacia adentro del retenedor (FIG. 6a). Esto mantendrá el cordón fuera del paso para el próximo uso. Enrolle el cordón alrededor de la manija de transporte en el portaaccesorios y luego enróllelo alrededor del gancho de liberación. Fije el enchufe al cordón usando la muesca del enchufe para evitar que se desenrolle (FIG. 6).

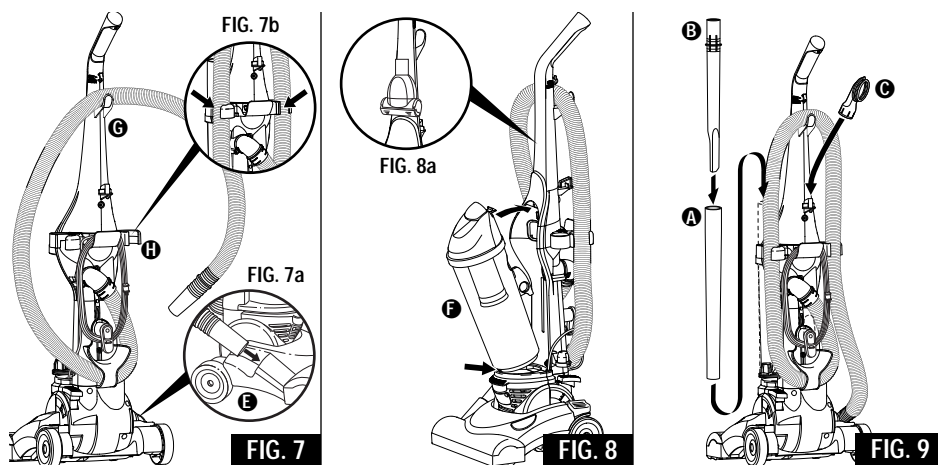

## ENGLISH

## HOW TO ASSEMBLE (continued)

**Step 7:** Then wrap the hose up and over the hose hook on the handle **G** as shown. Plug the end of the hose into the hose retainer hole on the base **H** (FIG. 7a) and then snap the hose into the hose holder on the tool caddy **I** (FIG. 7b).

**Step 8:** Place the dust cup **F** on the vacuum by aligning the bottom groove of the dust cup against the tab on cleaner base. Pivot the dust cup up against cleaner and push to secure as it snaps into place (FIG. 8).

**Step 8A:** (in some models only). Place Power Paw™ stair brush in slot in the special handle holder (FIG. 8).

**Step 9:** Place the wand/crevice **A/B** tool in the wand holder on the side of the vacuum. Store the dusting brush **C** on the brush holder on the back of the handle (FIG. 9).

**Note:** Screws must be installed to properly secure the parts of the vacuum.

## ESPAÑOL

## ENSAMBLAJE (continué)

**Paso 7:** Luego enrolle la manguera por encima del gancho de la manguera **G** como se muestra. Conecte el extremo de la manguera al agujero de soporte de la manguera en la base **H** (FIG. 7a) y encaje la manguera en el soporte en el portaaccesorios **I** (FIG. 7b).

**Paso 8:** Coloque el depósito para el polvo **F** en la aspiradora alineando la ranura inferior del depósito contra la lengüeta de la base de la aspiradora. Gire el depósito para el polvo contra la aspiradora y empuje para fijarlo encajándolo en su lugar (FIG. 8).

**Paso 8A:** (sólo en algunos modelos) Coloque el cepillo para escaleras Power Paw™ en su ranura en el receptáculo especial de la empuñadura (FIG. 8).

**Paso 9:** Coloque la vara/accesorio **A/B** para rendijas en el soporte de la vara en el costado de la aspiradora. Guarde el cepillo para sacudir el polvo **C** en el soporte del cepillo en la parte trasera de la manija (FIG. 9).

**Nota:** Los tornillos debe ser instalados para fijar adecuadamente las piezas de la aspiradora.

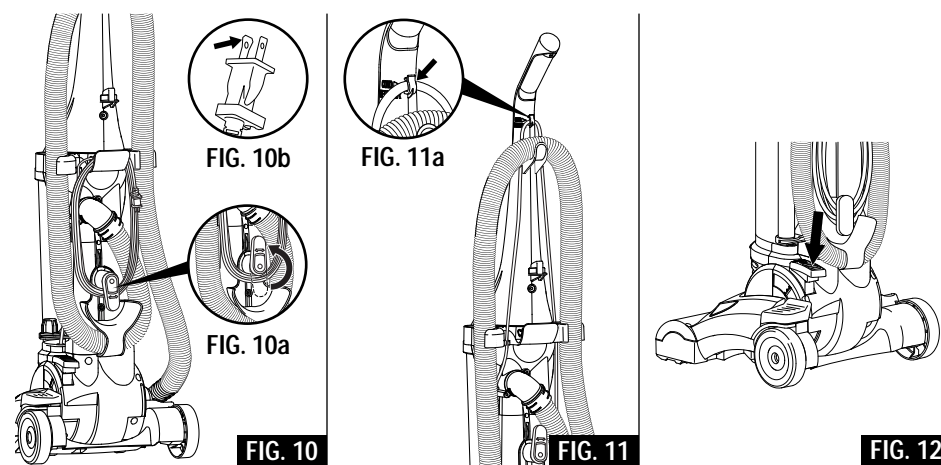

## ENGLISH

## HOW TO USE

**CAUTION:** Do not plug in cleaner until you understand all controls and features.

**Step 1: Plug in Vacuum.** (FIG. 10) Unwrap the cord by turning the quick release cord hook (FIG. 10a), unwind the cord and plug into an appropriate outlet. The plug has a wider prong that will only fit one way into the receptacle (FIG. 10b).

**Step 2: Put Cord on Cord Retainer.** To use, push electrical cord down into cord retainer (FIG. 11a). You will find your cord retainer on the handle above the upper cord hook. This will place the cord out of the way the next time you vacuum (FIG. 11).

**Step 3: ON/OFF Switch.** The ON/OFF Switch is on the base. Press once to turn on and press again to turn off (FIG. 12).

## ESPAÑOL

## USO

**PRECAUCIÓN:** No enchufe la aspiradora hasta que entienda todos los controles y características de la misma.

**Paso 1: Enchufe la aspiradora** (FIG. 10). Desenrolle el cordón girando el gancho de liberación rápida del (FIG. 10a) cordón y enchúfelo a un tomacorriente adecuado. El enchufe tiene una clavija más ancha y calzará de una sola manera en el tomacorriente (FIG. 10b).

**Paso 2: Coloque el cordón en su retenedor.** Para usar el retenedor, oprima el cordón hacia abajo y hacia adentro del retenedor (FIG. 11a). El retenedor del cordón se encuentra en la manija por encima del gancho superior del cordón. Esto mantendrá el cordón fuera del paso la próxima vez que aspire (FIG. 11).

**Paso 3: Interruptor "ON/OFF".** El interruptor "ON/OFF" (encendido/apagado) se encuentra en la base. Oprima el interruptor una vez para encender la aspiradora y una vez más para apagarla (FIG. 12).

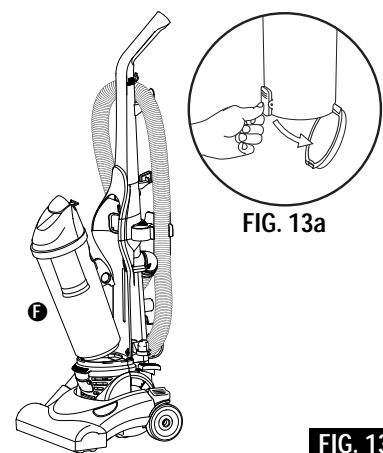

FIG. 13

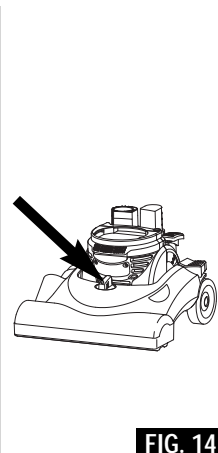

FIG. 14

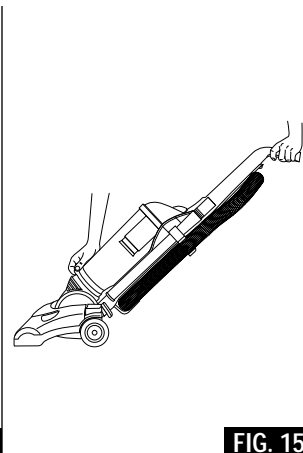

FIG. 15

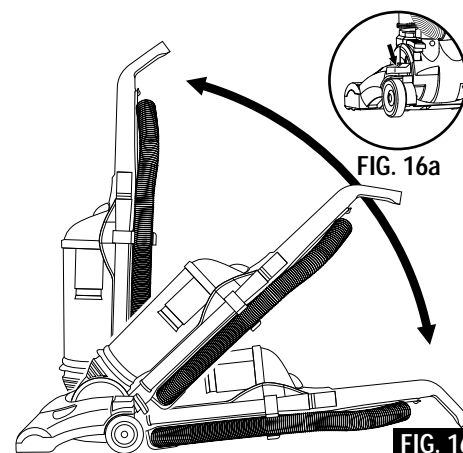

FIG. 16

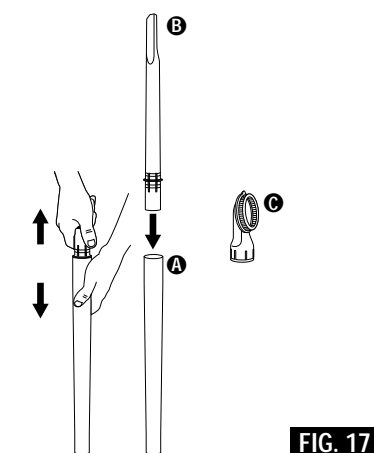

FIG. 17

## ENGLISH

## HOW TO USE (continued)

**Step 4: Easy to Empty Dust Cup.** Lift up the latch and pull out to release the dust cup (F) from the housing. Press the button as shown in 13a to empty the dust from the bottom of the cup (FIG. 13 - Some Models Only).

**Step 5: Cleaner Height Setting** (some models only). Use the knob on the hood (FIG. 14) to raise or lower the cleaner's base to match the type of floor surface. With the cleaner cord unplugged, set the adjustment to the lowest setting for maximum carpet cleaning. **If the cleaner is difficult to push, adjust to the next highest setting until the cleaner is comfortable to push.** The brush roll must reach the carpet for effective cleaning. For ease in moving the adjustment knob, place handle in operating position and tilt cleaner back to remove weight from front wheels.

**Helpful Information:** Listen to your cleaner. If you notice a change in the sound of the motor or a change in performance, it could simply indicate a common usage or maintenance issue, such as a need to raise or lower the carpet height adjustment, a possible blockage in the hose or brush roll area, or a broken or loose brush roll belt. These are all easy to fix, and the instructions for dealing with these common issues is included in this owner's guide. Becoming familiar with the information in this guide will help you to get the best possible performance from your new cleaner for many years to come.

**Step 6: Use Stair Handle.** For use when cleaning stairs, hold the cleaner by the regular handle with one hand and by the stair handle with the other hand (FIG. 15).

## ESPAÑOL

## USO (continúe)

**Paso 4: Recipiente para polvo fácil de vaciar.** Tire del gancho hacia arriba y hacia afuera para liberar el depósito para el polvo (F) del alojamiento. Pulse el botón como se muestra en 13a para vaciar el polvo del fondo del recipiente (FIG. 13 - sólo algunos modelos).

**Paso 5: Ajuste de altura de la aspiradora** (sólo en algunos modelos). Use la perilla de la cubierta (FIG. 14) para levantar o bajar la base de la aspiradora a fin de adaptarla al tipo de superficie del piso. Con el cable de la aspiradora desenchufado, elija la altura más baja para una limpieza más a fondo de la alfombra. **Si se hace difícil empujarla, mueva el ajuste al valor próximo más alto hasta que la aspiradora se pueda empujar con comodidad.** El cepillo giratorio debe alcanzar la alfombra para lograr una limpieza efectiva. Para mover la perilla de ajuste más fácilmente, coloque el mango en la posición de funcionamiento e incline la aspiradora hacia atrás para aliviar de peso las ruedas delanteras.

**Información útil:** Escuche los ruidos de su aspiradora. Si nota cambios en el sonido del motor o en el rendimiento, eso puede indicar simplemente una cuestión de uso o mantenimiento, tal como la necesidad de elevar o bajar el ajuste de altura de la alfombra, una posible obstrucción en la manguera o en el área del cepillo giratorio, así como una correa de cepillos rota o floja. Estos problemas son fáciles de solucionar y las instrucciones para ello se incluyen en esta guía del propietario. Si se familiariza con la información de esta guía, le será más fácil lograr el mejor rendimiento posible de su nueva aspiradora por muchos años.

**Paso 6: Uso de la manija para escaleras.** Para limpiar escaleras, sostenga la aspiradora por la manija normal con una mano y por la manija para escaleras con la otra (FIG. 15).

## ENGLISH

## HOW TO USE (continued)

**Step 7: Use Handle Release.** Step on handle release (FIG. 16a) and pull handle back to a comfortable position. Press again to lower handle further to clean under furniture. Return to full upright position to use the hose and attachments (FIG. 16).

**Helpful hint:** Before cleaning under low furniture, check area first for objects that might harm the unit or block the vacuum hose.

**Step 8: Auto Height Setting.** The cleaner has the optimal setting for carpet cleaning and will adjust to the appropriate surface. The brushroll must reach the carpet for effective cleaning.

**WARNING: Avoid injury. Keep loose clothing, hair, fingers, and all other parts of body away from any moving part (such as the revolving brush).**

## HOW TO USE ACCESSORIES

**CAUTION: Do not place cleaner on furniture or steps for any period of time as the brushroll may cause damage. Place cleaner on floor with the handle in storage position while using accessories.**

**Step 1:** Remove hose from hose adapter on the base of cleaner.

**Step 2:** Place desired accessory onto end of hose or wand.

**Nested Extension Wand (A)** to add reach. Grasp both wands near ridges. Pull apart. Turn ridge end to center. Push wands together (FIG. 17).

**Crevice Tool (B)** cleans corners, baseboards, between cushions.

**Dusting/Upholstery Brush (C)** is for furniture, blinds, books, lampshades, shelves, curtains, draperies, cushions and fabrics.

## ESPAÑOL

## USO (continúe)

**Paso 7: Uso del dispositivo de liberación de la manija.** Pise el dispositivo de liberación de la manija (FIG. 16a) y tire de la manija hacia atrás hasta quedar en una posición cómoda. Oprima el dispositivo de nuevo para bajar la manija aún más para limpiar debajo de los muebles. Vuelva a colocar la manija en su posición vertical para usar la manguera y los accesorios (FIG. 16).

**Sugerencia útil:** Antes de limpiar debajo de los muebles bajos, verifique que no haya ningún objeto que pueda dañar la aspiradora o bloquear la manguera.

**Paso 8: Ajuste de altura automático.** La aspiradora tiene el ajuste óptimo para la limpieza de alfombras y se ajusta a la superficie adecuada. El cepillo giratorio debe alcanzar la alfombra para una limpieza efectiva.

**ADVERTENCIA:** Evite lesiones. Mantenga la ropa holgada, el cabello, los dedos y todas las partes del cuerpo alejadas de las piezas en movimiento (tales como el cepillo giratorio).

## USO DE LOS ACCESORIOS

**PRECAUCIÓN:** No coloque la aspiradora sobre los muebles o escalones durante ningún periodo de tiempo ya que el cepillo giratorio puede causar daños. Coloque la aspiradora en el piso con la manija en la posición de almacenamiento cuando use los accesorios.

**Paso 1:** Retire la manguera del adaptador en la base de la aspiradora.

**Paso 2:** Coloque el accesorio deseado en el extremo de la manguera o de la vara.

Use la **Vara de Extensión Anidada (A)** para un mayor alcance. Sostenga ambas varas cerca de los surcos. Separe ambas piezas. Gire el extremo surcado hacia el centro. Oprima ambas varas juntas. (FIG. 17)

El **Accesorio para Rendijas (B)** sirve para limpiar esquinas, rodapiés y los espacios entre cojines.

El **Cepillo para Sacudir el Polvo o para Muebles (C)** sirve para limpiar muebles, persianas, libros, lámparas, estantes, cortinas, tapices, cojines y telas.

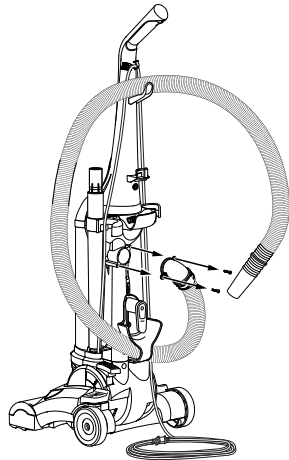

FIG. 18

## ENGLISH

## ROUTINE MAINTENANCE

## How to Check and Clear Hose Blockages

Low suction or poor pickup may be due to a blockage in the vacuum cleaner.

**Step 1:** Remove hose from hose retainer on the base and check suction at end of hose - if little or no suction, check dust cup. Empty if needed. If no improvement, proceed to step 2.

**CAUTION:** Turn off the switch and unplug the electrical cord before clearing hose.

**Step 2:** Remove electrical cord from cord hooks. Disconnect the clear tube by unscrewing the 2 screws, then lift away from cleaner. Check for any obstructions that may be in the tube or hose. Any obstructions can be removed by using a blunt instrument to clear the tube or hose. Flexing the hose may help loosen the blockage. After clearing blockage, reverse above steps to reassemble unit (FIG. 18).

## HOW TO MAINTAIN

The instructions in this booklet serve as a guide to routine maintenance. To avoid unnecessary service calls, check the dust cup, belt, and brushroll often.

## Brushroll

The brushroll turns as it sweeps and combs the carpet nap. Remove hair and threads from the brushroll so it continues brushing the carpet. To maintain the most efficient cleaning, the bristles must touch the carpet. To test the bristle length, hold a ruler against the underneath side of the cleaner. If the bristles no longer touch the ruler, replace the brushroll.

## Brushroll Belt

**Brushroll Performance Window** (FIG. 19). To check condition of belt watch to see if white dots on belt are moving through the performance window (FIG. 19a). This indicates the brushroll is turning.

The brushroll belt turns the brushroll to agitate, sweep, and comb the carpet nap. Check the belt regularly to be sure it is in good condition. Replace the belt if it stretches, cracks or loses tension. Cut away any hair or threads wound around the brushroll or the belt pulley because the buildup could cause the belt to rotate unevenly.

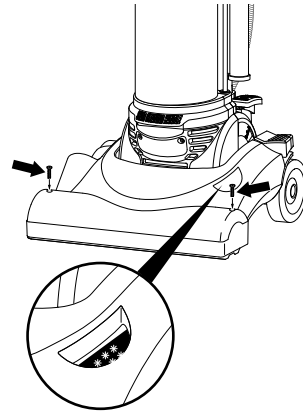

FIG. 19a

FIG. 19

## ESPAÑOL

## MANTENIMIENTO DE RUTINA

## Verificación y liberación del bloqueo de la manguera

Un bloqueo de la aspiradora puede provocar baja succión o poder de aspirado.

**Paso 1:** Retire la manguera del retenedor en la base y verifique la succión en el extremo de la manguera - si la succión es baja o nula, verifique el depósito para el polvo. Vacíelo de ser necesario. Si no mejora la situación, siga con el paso 2.

**PRECAUCIÓN:** Apague el interruptor y desenchufe el cordón eléctrico antes de limpiar la manguera.

**Paso 2:** Retire el cordón eléctrico de los ganchos. Desconecte el tubo transparente destornillando los dos tornillos y retírelo de la aspiradora. Verifique que no haya ninguna obstrucción en el tubo o la manguera. Puede remover cualquier obstrucción usando un instrumento sin filo para destapar el tubo o la manguera. Si dobla la manguera ayudará a liberar la obstrucción. Después de remover el bloqueo, invierta los pasos anteriores para volver a ensamblar la unidad (FIG. 18).

## MANTENIMIENTO

Las instrucciones en este folleto sirven como guía para el mantenimiento de rutina de este electrodoméstico. Para evitar llamadas de servicio innecesarias, revise el depósito para el polvo, la correa y el cepillo circular con frecuencia.

## Cepillo circular

El cepillo circular gira a medida que barre y cepilla la alfombra. Retire el cabello y los hilos del cepillo para que siga cepillando la alfombra. Para mantener una eficiencia óptima de la limpieza, las cerdas del cepillo deben tocar la alfombra. Para probar la longitud de las cerdas, sostenga una regla contra la parte inferior de la aspiradora. Si las cerdas no tocan la regla, reemplace el cepillo circular.

## Correa del cepillo circular

**Ventana de rendimiento del cepillo circular** (FIG. 19). Para verificar la condición de la correa, verifique que los puntos blancos se muevan a lo largo de la ventana de rendimiento (FIG. 19a). Esto indica que el cepillo está girando.

La correa hace girar el cepillo circular para sacudir, barrer y cepillar la alfombra. Verifique la correa con frecuencia para asegurarse de que esté en buenas condiciones. Reemplace la correa si la misma se estira, se agrieta o pierde tensión. Corte y retire los cabellos o hilos que se encuentren enredados en el cepillo circular o en la polea de la correa, ya que la acumulación de estos puede hacer que la correa gire de manera irregular.

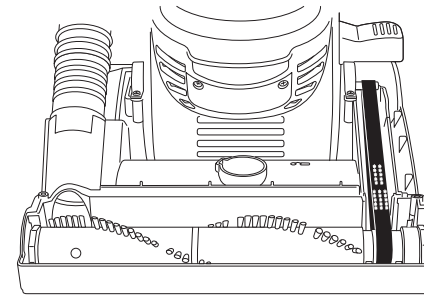

FIG. 20

## ENGLISH

## HOW TO MAINTAIN (continued)

## To Change Belt

**CAUTION:** Turn off the switch and unplug the electrical cord before replacing belt. Motor shaft can become hot during normal use. To prevent injury, avoid touching the motor shaft when checking the belt (FIG. 20).

**Step 1:** Lower handle to floor to change belt.

**Step 2:** Remove two screws to release hood. Lift hood to expose belt and brushroll (FIG. 19).

**Step 3:** Lift left end of brushroll and pull out of base.

**Step 4:** Remove and discard belt.

**Step 5:** Clean debris from brushroll area.

**Step 6:** Place new belt around motor shaft.

**Step 7:** Place belt around right side of brushroll.

**Step 8:** Pull right side of brushroll to stretch belt. Secure right end cap into base.

**Step 9:** Align left end cap with square in base. Push end cap into place.

**Step 10:** Rotate brushroll to position belt on brushroll pulley.

**Step 11:** Replace the hood.

**Step 12:** Tighten screws.

Use replacement belt, Style U 54312 or Style EXT-U 61120.

## To Replace Dust Cup Pleated Filter

**CAUTION:** Turn off the switch and unplug the electrical cord before changing the Pleated Filter. Never operate the vacuum cleaner without the dust cup or the pleated filter assembly. To maintain good performance, check and clean the Pleated Filter each time the dust cup is emptied and clean if needed. The filter can be cleaned by washing it with mild detergent and warm water. Be sure pleated filter is completely dry before reinstalling.

## To Clean the Pleated Filter

**Step 1:** Remove the dust cup lid assembly by turning the lid counter clockwise and lifting upward and out of the dust cup.

**Step 2:** Grasp the pleated filter and turn counter clockwise to remove (FIG. 21).

**Step 3:** Shake off dust and hair in the trash holding onto the lid. To wash, rinse only using warm water. Shake excess water from filter. Do not submerge filter assembly.

**Step 4:** When all parts are completely dry, replace pleated filter and turn clockwise to lock in place.

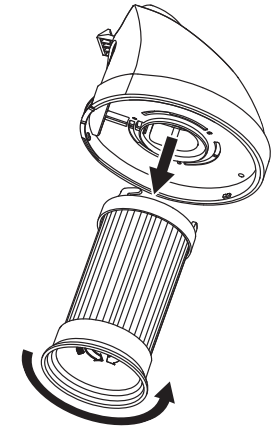

FIG. 21

## ESPAÑOL

## MANTENIMIENTO (continúe)

## Para cambiar la correa

**PRECAUCIÓN:** Apague el interruptor y desenchufe el cordón eléctrico antes de reemplazar la correa. Las poleas de la correa pueden calentarse durante el uso normal. Para evitar lesiones, evite tocar la polea del motor cuando verifique la correa. (FIG. 20)

**Paso 1:** Baje la manija hasta el piso para cambiar la correa.

**Paso 2:** Retire los dos tornillos para liberar la tapa. Levante la tapa para obtener acceso a la correa y al cepillo circular (FIG. 19).

**Paso 3:** Levante el extremo izquierdo del cepillo circular y tire para sacarlo de la base.

**Paso 4:** Retire y deseche la correa.

**Paso 5:** Limpie la suciedad del área del cepillo.

**Paso 6:** Coloque una correa nueva alrededor del eje del motor.

**Paso 7:** Coloque la correa alrededor del lado derecho del cepillo circular.

**Paso 8:** Tire del lado derecho del cepillo circular para estirar la correa. Asegure la tapa del extremo derecho en la base.

**Paso 9:** Alinee la tapa del extremo izquierdo con el cuadrado en la base. Oprima la tapa del extremo en su lugar.

**Paso 10:** Gire el cepillo circular para colocar la correa en la polea.

**Paso 11:** Vuelva a colocar la tapa.

**Paso 12:** Apriete los tornillos.

Use una correa de repuesto estilo "U" 54312 o "EXT-U" 61120.

## Para reemplazar el filtro plegado del depósito para el polvo

**PRECAUCIÓN:** Apague el interruptor y desenchufe el cordón eléctrico antes de reemplazar el filtro plegado. Nunca haga funcionar la aspiradora sin el depósito para el polvo o el conjunto del filtro plegado. Para mantener un buen rendimiento, verifique y limpie el filtro plegado cada vez que vacíe el depósito para el polvo y límpielo de ser necesario. El filtro puede ser limpiado con un detergente suave y agua tibia. Asegúrese de que el filtro plegado esté completamente seco antes de volver a instalarlo.

## Para limpiar el filtro plegado

**Paso 1:** Retire el conjunto de la tapa del depósito para el polvo girando la tapa a la izquierda y levantándola para separarla del depósito para el polvo.

**Paso 2:** Sostenga el filtro plegado y gírelo a la izquierda para retirarlo (FIG. 21).

**Paso 3:** Sacuda el polvo y el cabello dentro de la basura sosteniendo la tapa. Para lavar, enjuáguelo usando agua tibia. Sacuda el exceso de agua del filtro. No sumerja el conjunto del filtro - sólo límpielo con un paño húmedo.

**Paso 4:** Cuando todas las piezas estén completamente secas, vuelva a instalar el filtro plegado y gírelo a la derecha para bloquearlo en su lugar.

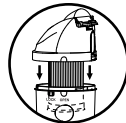
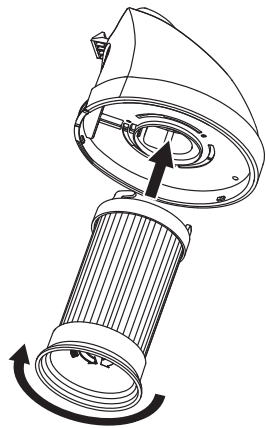
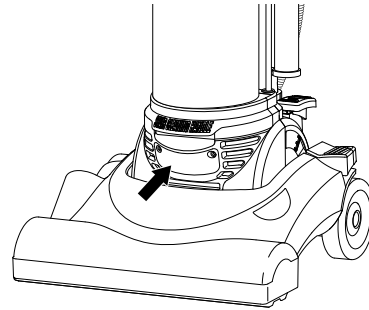

FIG. 22a



FIG. 22b

FIG. 22



Headlight is not available on all models.

La luz frontal no se incluye en todos los modelos.

FIG. 23

## ENGLISH

### HOW TO MAINTAIN (continued)

#### Pleated Filter Assembly

Use either a Style DCF-4 or DCF-18 (HEPA) replacement pleated filter - see p. 13 for filter installation instructions.

#### Emptying the Dust Cup

It is clearly visible when the dust cup is full and needs emptying. There is a fill line to help determine when the cup is full. Remove dust cup from cleaner body, remove the lid and dump debris in a waste container.

#### Reinstalling the Dust Cup

To mount the filter assembly into cleaner body, make certain the filter assembly is fully seated in top of dust cup (FIG. 22). Replace dust cup by aligning front of the bottom of dust cup into groove on cleaner. Pivot dust cup up against cleaner and push in place until the dust cup latch is secure.

**Note:** The dust cup can be washed in warm water, if desired, but strong detergents should not be used. Dry thoroughly before using again.

#### How To Change Light Bulb (FIG. 23)

To replace light bulb, please contact customer service – not available in stores.

**CAUTION:** Turn off the power switch and unplug the electrical cord before changing light bulb.

**Step 1:** Lower handle and remove two screws from lens cover.

**Step 2:** Pull lens cover from cleaner.

**Step 3:** Support socket with one hand and pull light bulb straight out to release.

**Step 4:** Place new light bulb into socket; push to secure.

**Step 5:** Make certain bulb will not touch lens cover.

**Step 6:** Replace lens cover.

**Step 7:** Secure lens cover with two screws.

### Customer Assistance

USA 1-800-282-2886

Mexico (55) 5343-4384

Canada 1-800-282-2886

## ESPAÑOL

### MANTENIMIENTO (continué)

#### Conjunto del filtro plegado

Use un filtro plegado estilo DCF-4 o DCF-18 (HEPA) - ver pág. 13 para instrucciones sobre instalación del filtro.

#### Vaciado del depósito para el polvo

Es claramente visible cuando el depósito para el polvo está lleno y debe ser vaciado. El depósito para el polvo cuenta con una línea de llenado para ayudar a determinar cuándo está lleno. Retire el depósito para el polvo de la aspiradora, retire la tapa y deseche la suciedad en un contenedor de desperdicios.

#### Reinstalación del depósito para el polvo

Para instalar el conjunto del filtro en la aspiradora, asegúrese de que el conjunto del filtro esté completamente asentado en la parte superior del depósito para el polvo (FIG. 22). Vuelva a instalar el depósito para el polvo alineando la parte delantera del fondo del depósito en el surco de la aspiradora. Gire el depósito para el polvo hacia la aspiradora y oprímalo en su lugar hasta que el seguro del depósito esté enganchado.

**Nota:** El depósito para el polvo puede ser lavado en agua tibia si lo desea. No use detergentes fuertes. Seque bien antes de volver a usarlo.

#### Cambio de la bombilla (FIG. 23)

Para reemplazar la bombilla, póngase en contacto con servicio al cliente – no está disponible en las tiendas.

**PRECAUCIÓN:** Apague el interruptor y desenchufe el cordón eléctrico antes de reemplazar la bombilla.

**Paso 1:** Baje la manija para retirar los dos tornillos de la tapa del lente.

**Paso 2:** Retire la tapa del lente de la aspiradora.

**Paso 3:** Sostenga el casquillo con una mano y tire de la bombilla derecho hacia afuera para liberarla.

**Paso 4:** Coloque la nueva bombilla en el casquillo. Empuje para asegurarla.

**Paso 5:** Asegúrese de que la bombilla no toque la tapa del lente.

**Paso 6:** Vuelva a colocar la tapa del lente.

**Paso 7:** Fije la tapa del lente usando dos tornillos.

## POWER PAW™ TURBO NOZZLE POWER PAW™ BOQUILLA TURBO POWER PAW™ LANCE TURBO

This convenient air driven Turbo Nozzle is perfect for pet hair, upholstery, stairs and area rugs.

Esta conveniente boquilla turbo propulsada por aire es perfecta para pelos de animales domésticos, tapizados, escalones y alfombras. Cette lance turbo convient parfaitement au nettoyage des poils d'animaux, des capitonnages, des escaliers et des petits tapis.

### Installing Power Paw:

Attach the Power Paw Clip by aligning and sliding down onto bracket on cleaner. (some models)

Acople la presilla de la boquilla Power Paw alineándola y deslizándola hacia abajo en el soporte que se encuentra en la aspiradora (en algunos modelos).

Pour installer l'attache du Power Paw, alignez-le avec le support situé sur l'appareil et glissez. (certains modèles)

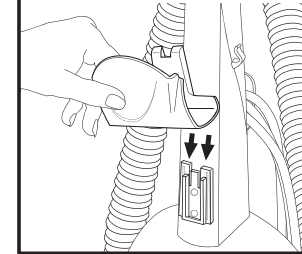

### Instalación de la boquilla Power Paw:

Power Paw slides into the handle or clip for storage.

Para guardarlo, deslice el Power Paw dentro del mango o de la presilla.

Le Power Paw se glisse dans le manche ou l'attache pour l'entreposage.

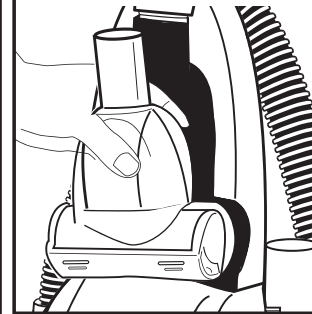

### Installation du Power Paw:

Remove Power Paw from the handle or clip by lifting up and away (as pictured).

Quite el Power Paw del mango o la presilla levantándolo en dirección opuesta a usted (como lo muestra la ilustración)

Enlevez le Power Paw du manche ou de son attache en soulevant (voir le croquis).

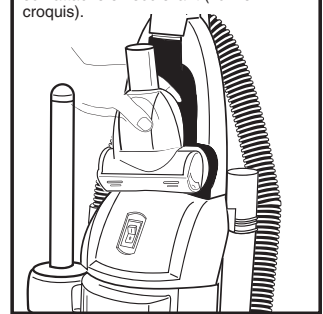

### Maintenance Instructions:

### Instrucciones de Mantenimiento:

### Instructions pour l'entretien:

A) To open Turbo Nozzle, unscrew the two (2) screws on the side (as pictured).

A) Para abrir la boquilla turbo, desatornille los dos (2) tornillos al costado (como lo muestra la ilustración).

A) Pour ouvrir la turbo brosse, enlevez les deux (2) vis du côté (voir le croquis).

Screws  
vis  
tornillos

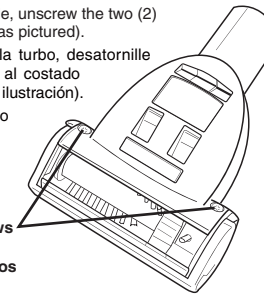

B) Lift up the bottom housing.

B) Levante la armazón de abajo.

B) Soulevez la partie inférieure du boîtier.

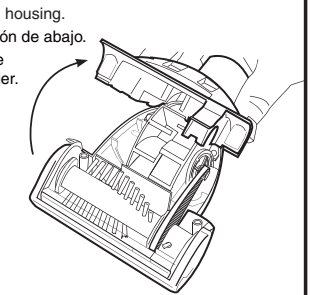

C) Clear blockage from brush roll area.

C) Limpié de obstáculos el área del cepillo circular.

C) Enlevez toute obstruction éventuelle de la zone du rouleau-brosse.

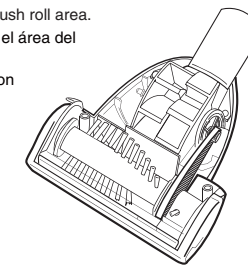

D) To close align top and bottom housing and tighten with the two (2) screws.

D) Para cerrarlo, alinee los arm zones de arriba y de abajo y apriételes con los dos tornillos (2).

D) Pour fermer, alignez les boîtiers du haut et du bas et serrez avec les deux (2) vis.

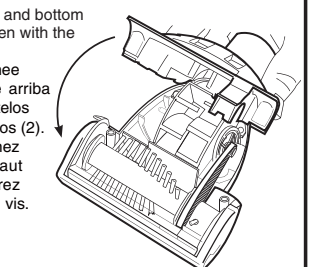

Instruction Card Part No. 75793 (3/05)

N° de parte de instructivo 75793 (3/05)

Carte d'instructions, pièce n° 75793 (3/05)



## ENGLISH

## PROBLEM SOLVING

**Caution:** Turn off the switch and unplug the electrical cord before servicing.

For additional information call 1-800-282-2886 or visit our website at www.eureka.com

Problem	Cause	Solution
Motor will not start.	Electric Plug	<ul style="list-style-type: none"> <li>• Push plug securely into outlet.</li> <li>• Try another outlet.</li> <li>• Check circuit breaker.</li> </ul>
Motor suddenly stops.	Thermal Cut Off	<ul style="list-style-type: none"> <li>• Refer to pages 3 and 13.</li> </ul>
Hard to push.	Carpet Height Adjustment	<ul style="list-style-type: none"> <li>• Adjustment set too low.</li> </ul>
Does not clean the carpet/floor.	Dust Cup	<ul style="list-style-type: none"> <li>• Empty the dust cup.</li> <li>• Make sure dust cup is installed properly and dust cup latch is secured.</li> </ul>
	Filter	<ul style="list-style-type: none"> <li>• Make sure pleated filter is clean.</li> </ul>
	Belt	<ul style="list-style-type: none"> <li>• Replace cut, loose, out of shape belt.</li> </ul>
	Brushroll	<ul style="list-style-type: none"> <li>• Clean hair and thread from bristles and end cap area.</li> <li>• Replace brushroll if bristles are worn.</li> </ul>
	Hose	<ul style="list-style-type: none"> <li>• Remove any clogs from the hose that restrict the airflow.</li> </ul>
	Carpet Height Adjust	<ul style="list-style-type: none"> <li>• Adjustment set too high.</li> </ul>
No suction at the hose.	Dust Cup and Filter	<ul style="list-style-type: none"> <li>• Empty the dust cup</li> <li>• Clean and install filter properly.</li> <li>• Make sure dust cup is installed properly and dust cup latch secured.</li> </ul>
	Hose	<ul style="list-style-type: none"> <li>• Remove any clogs from the hose that restrict the airflow.</li> <li>• Check both ends of the hose.</li> </ul>
Headlight is not working. (some models only)	Light Bulb/not available	<ul style="list-style-type: none"> <li>• Replace light bulb.</li> </ul>
Noise from the brushroll area.	Brushroll	<ul style="list-style-type: none"> <li>• Remove hood and clean debris from the brushroll area.</li> </ul>
	Belt	<ul style="list-style-type: none"> <li>• Replace a cut, loose or out of shape belt.</li> </ul>
Brushroll will not turn.	Brushroll	<ul style="list-style-type: none"> <li>• Remove hood and clean debris from the brushroll area.</li> <li>• Replace broken belt.</li> </ul>
Burning smell.	Belt	<ul style="list-style-type: none"> <li>• Remove hood and clean debris from the brushroll area/belt.</li> </ul>
Power Paw™ stair brush doesn't work. (some models only)	Brushroll/Belt	<ul style="list-style-type: none"> <li>• Remove any clogs from the opening or debris around the brushroll or belt.</li> </ul>

Missing parts or questions. Call 1-800-282-2886 for customer assistance.

**Thermal Cut Off**

This cleaner has a special thermostat that protects the cleaner in case of motor overheating. If the cleaner suddenly turns off, follow this procedure:

**Step 1:** Push on/off switch to off.

**Step 2:** Unplug cleaner.

**Step 3:** Check for source of overheating problem (i.e. full dust cup, clogged hose or clogged filters).

**Step 4:** If a full dust cup, clogged hose or clogged filters are found, empty the dust cup, unclog the hose or replace the filters.

**Step 5:** Wait at least 30 minutes before attempting to reuse the cleaner.

**Step 6:** After 30 minute cool down period, plug the cleaner in and push the switch pedal. The cleaner should turn on.

**Step 7:** If the cleaner still does not operate, call 1-800-282-2886 for customer assistance.

## ESPAÑOL

## RESOLUCIÓN DE PROBLEMAS

**Precaución:** Antes de realizar el servicio, apague la aspiradora con el interruptor de encendido y desenchufe el cordón eléctrico.

Para información adicional, llame al 1-800-282-2886 o visite nuestro sitio web en www.eureka.com

Problema	Causa	Solución
El motor no enciende.	Enchufe eléctrico	<ul style="list-style-type: none"> <li>• Conecte el enchufe firmemente a un tomacorriente.</li> <li>• Intente con otro tomacorriente.</li> <li>• Verifique el disyuntor.</li> </ul>
El motor se detiene repentinamente.	Interrupción térmica	<ul style="list-style-type: none"> <li>• Consulte las páginas 5 y 13.</li> </ul>
Hay que hacer mucha fuerza para empujar la aspiradora.	Ajuste de altura de la alfombra	<ul style="list-style-type: none"> <li>• Ajuste en un valor demasiado bajo.</li> </ul>
No limpia la alfombra/piso.	Depósito para el polvo	<ul style="list-style-type: none"> <li>• Vacíe del depósito para el polvo.</li> <li>• Asegúrese de que el depósito para el polvo esté debidamente instalado y asegurado.</li> </ul>
	Filtro	<ul style="list-style-type: none"> <li>• Asegúrese de que el filtro plegado esté limpio.</li> </ul>
	Correa	<ul style="list-style-type: none"> <li>• Reemplace la correa si está cortada, floja o deformada.</li> </ul>
	Cepillo circular	<ul style="list-style-type: none"> <li>• Limpie el cabello y los hilos de las cerdas y del área de la tapa del extremo.</li> <li>• Reemplace el cepillo circular si las cerdas están desgastadas.</li> </ul>
	Manguera	<ul style="list-style-type: none"> <li>• Retire cualquier obstrucción de la manguera que restrinja el flujo de aire.</li> </ul>
	Ajuste de altura de la alfombra	<ul style="list-style-type: none"> <li>• Ajuste en un valor demasiado alto.</li> </ul>
No hay succión en la manguera.	Depósito para el polvo y filtro	<ul style="list-style-type: none"> <li>• Vacíe el depósito para el polvo.</li> <li>• Limpie e instale el filtro adecuadamente.</li> <li>• Asegúrese de que el depósito para el polvo esté debidamente instalado y asegurado.</li> </ul>
	Manguera	<ul style="list-style-type: none"> <li>• Retire cualquier obstrucción de la manguera que restrinja el flujo de aire.</li> <li>• Verifique ambos extremos de la manguera.</li> </ul>
La luz no funciona. (sólo en algunos modelos)	Bombilla/no disponible	<ul style="list-style-type: none"> <li>• Reemplace la bombilla.</li> </ul>
Ruido en el área del cepillo circular.	Cepillo circular	<ul style="list-style-type: none"> <li>• Retire la tapa y limpie la suciedad del área del cepillo circular.</li> </ul>
	Correa	<ul style="list-style-type: none"> <li>• Reemplace la correa si está cortada, floja o deformada.</li> </ul>
El cepillo circular no gira.	Cepillo circular	<ul style="list-style-type: none"> <li>• Retire la tapa y limpie la suciedad del área del cepillo circular.</li> <li>• Reemplace la correa rota.</li> </ul>
Olor a quemado.	Correa	<ul style="list-style-type: none"> <li>• Retire la tapa y limpie la suciedad del área del cepillo circular/correa.</li> </ul>
El cepillo para escaleras Power Paw™ no funciona	Cepillo circular/Correa	<ul style="list-style-type: none"> <li>• Quite cualquier obstrucción de la boca o suciedad en el rodillo o la correa del cepillo.</li> </ul>

Missing parts or questions. Call 1-800-282-2886 for customer assistance.

**Thermal Cut Off**

This cleaner has a special thermostat that protects the cleaner in case of motor overheating. If the cleaner suddenly turns off, follow this procedure:

**Step 1:** Push on/off switch to off.

**Step 2:** Unplug cleaner.

**Step 3:** Check for source of overheating problem (i.e. full dust cup, clogged hose or clogged filters).

**Step 4:** If a full dust cup, clogged hose or clogged filters are found, empty the dust cup, unclog the hose or replace the filters.

**Step 5:** Wait at least 30 minutes before attempting to reuse the cleaner.

**Step 6:** After 30 minute cool down period, plug the cleaner in and push the switch pedal. The cleaner should turn on.

**Step 7:** If the cleaner still does not operate, call 1-800-282-2886 for customer assistance.

**EUREKA****PARTS ORDER FORM****FORMULARIO DE PEDIDO DE PIEZAS**[www.EUREKA.com](http://www.EUREKA.com)**FOR FASTER SERVICE, ORDER ONLINE****Para obtener un servicio más rápido,  
haga los pedidos por Internet****By Phone: 1-800-282-2886**  
**Por Teléfono:****HOURS:** Call Monday–Friday, 8 am–7:30 pm CST. Saturday and Sunday, 10 am–6:30 pm CST (Please call the same number for answers to problems or questions in the USA and Canada)**HORARIOS:** Llame de lunes a viernes de 8 am a 7:30 pm CST y sábados y domingos de 10 am a 6:30 pm CST (Llame a este mismo número para consultas o preguntas en EE.UU. y Canadá)

Genuine Eureka Accessories, Bags, Belts and Filters Accesorios, bolsas, correas y filtros legítimos Eureka	Part No. N° de parte	Qty. Cant.	Price (USD) Precio (USD)	Total
---	-------------------------	---------------	-----------------------------	-------

	EXTENDED LIFE BELT (U) CORREA PROLONGADO (U)	61120C	\$2.99	
	DUST CUP FILTER (DCF 4/18) FILTRO DEL RECIPIENTE PARA POLVO (DCF 4/18)	63073	\$14.99	
	DUSTING BRUSH CEPILLO PARA POLVO	60990-3	\$4.99	
	WANDS TUBOS	71492A-1	\$6.49	
	TURBO NOZZLE BOQUILLA TURBO	75391	\$20.99	
	STAIR CLEANING HOSE MANGUERA PARA LIMPIEZA DE ESCALERAS	62293-4	\$16.99	
	12" BRUSHROLL (MODEL 4700) 12" CEPILLO GIRATORIO (MODELO 4700)	60844-5	\$15.49	
	15" BRUSHROLL (MODEL 4711, 4712) 15" CEPILLO GIRATORIO (MODELO 4711, 4712)	62228-3	\$13.99	
	HEADLIGHT LUZ DELANTERA	57940-3	\$1.49	

<b>TOTAL: *prices subject to change without notice</b> <b>TOTAL: *precios sujetos a modificación sin previo aviso</b>	<b>A</b>
<b>TAX:</b> (add state tax and local taxes as required by law) <b>IMPUESTOS:</b> (agregar el impuesto estatal y los impuestos locales según las leyes)	<b>B</b>
<b>POSTAGE AND HANDLING CHARGE</b> (within USA) <b>GASTOS DE ENVÍO</b> (dentro de EE.UU.)	<b>C</b> \$7.50
<b>TOTAL ENCLOSED (A + B + C = D)</b> <b>TOTAL INCLUIDO (A + B + C = D)</b>	<b>D</b>

**IMPORTANT / IMPORTANTE**

MODEL NUMBER / NÚMERO DE MODELO  TYPE / TIPO

SERIAL NUMBER / NÚMERO DE SERIE

Be sure to include your model, type and serial numbers. These numbers may be found on the rating plate.  
Asegúrese de incluir los números de modelo, tipo y serie. Estos números se encuentran en la placa de datos.

**By Mail: / Por Correo:**

Simply fill out this Order Form. Please be sure to include your phone number.

Llene simplemente este formulario de pedido. Asegúrese de incluir su número telefónico.

**SHIP TO: / ENVIAR A:**Name / Nombre Address / Dirección City / Ciudad State / Estado  Zip Code / Código Postal Telephone (Very Important) / Teléfono (Muy Importante) **PAYMENT: / PAGO:**

(no C.O.D. Orders) (no se aceptan órdenes de pago contra entrega)

 Check or money order. Do not send currency. Cheque o giro postal. No envíe dinero en efectivo. VISA  DC  MC  AMEXACCT. NUMBER / NÚMERO DE CUENTA EXPIRATION DATE / FECHA DE VENCIMIENTO **X** SIGNATURE (full name as shown on acct.) / FIRMA (nombre completo como aparece en la cuenta) **PAYABLE TO: / PAGADERO A:**

**Electrolux Home Care Products, Inc.**  
P.O. Box 3900  
Peoria, IL 61612

80233A (08/08) Printed in USA  
©2008 Electrolux Home Care Products, Inc. Impreso en E.E.U.U.

ENGLISH

**THE EUREKA LIMITED WARRANTY****What This Warranty Covers**

Your Eureka cleaner is warranted to be free from all defects in material and workmanship in normal household use for a period of one year. The warranty is granted only to the original purchaser and members of his or her immediate household. The warranty is subject to the following provisions:

**What This Warranty Does Not Cover**

- Parts of the cleaner that require replacement under normal use, such as disposable dust bags, filters, drive belts, light bulbs, brushroll bristles, impellers and cleaning.
- Damages or malfunctions caused by negligence, abuse, or use not in accordance with the Owner's Guide.
- Defects or damages caused by unauthorized service or the use of other than Genuine Eureka parts.

**What Eureka Will Do**

Eureka will, at its option, repair or replace a defective cleaner or cleaner part that is covered by this warranty. As a matter of warranty policy, Eureka will not refund the consumer's purchase price.

**Warranty Registration**

Please fill out and return the warranty registration card accompanying your cleaner.

**Obtaining Warranty Service**

To obtain warranty service you must return the cleaner or cleaner part along with proof of purchase to any Eureka Authorized Warranty Station.

For the location of the nearest Eureka Authorized Warranty Station or for service information visit [www.eureka.com](http://www.eureka.com), or telephone toll free:

**USA: 1-800-282-2886**  
**Mexico: 55-5343-4384**  
**Canada: 1-800-282-2886**  
[www.eureka.com](http://www.eureka.com)

If you prefer, you can write to Electrolux Home Care Products North America, P.O. Box 3900, Peoria, Illinois 61612, USA. In Canada write to Electrolux Home Care Products Canada, 5855 Terry Fox Way, Mississauga, Ontario L5V 3E4.

If it is necessary to ship the cleaner outside your community to obtain warranty repair, you must pay the shipping charges to the Eureka Authorized Warranty Station.

Return shipping charges will be paid by the Warranty Station. When returning parts for repair, please include the model, type, and serial number from the data plate on the cleaner.

**Further Limitations and Exclusions**

Any warranty that may be implied in connection with your purchase or use of the cleaner, including any warranty of Merchantability or any warranty for Fitness For A Particular Purpose is limited to the duration of this warranty. Some states do not allow limitations on how long an implied warranty lasts, so the above limitations may not apply to you.

Your relief for the breach of this warranty is limited to the relief expressly provided above. In no event shall the manufacturer be liable for any consequential or incidental damages you may incur in connection with your purchase or use of the cleaner. Some states do not allow the exclusion or limitation of incidental or consequential damages, so the above limitation or exclusion may not apply to you.

This warranty gives you specific legal rights. You may also have other rights, which may vary by state.

**GENUINE**  
**EUREKA PRODUCT**

**Questions & Answers about Genuine Eureka Products**

**Q:** Why should I use only Genuine Eureka paper bags, belts, and parts in my Eureka vacuum cleaner?

**A:** Using Genuine Eureka Products, which are made to our exacting specifications and engineered with emphasis on quality, performance, and customer satisfaction, ensures the long life and cleaning efficiency of your vacuum cleaner. Overall, this saves you money and helps keep your home clean.

**Q:** How can I be sure I am using only genuine Eureka products in my vacuum cleaner?

**A:** Typically, packaged products and paper bags can be identified by a "Genuine Eureka Product" symbol (see illustration above). For further identification assistance, you may call our toll-free number, 1-800-282-2886, for the location of a nearby Eureka Authorized Warranty Station.

**Q:** Are there any differences between "made to fit" or "imitation" and Genuine Eureka paper bags, belts, and parts?

**A:** Yes, there are some very important differences in materials, quality, and reliability. Many customers have mistakenly purchased "imitation" paper bags and parts while thinking they purchased genuine. Unfortunately, many of these customers discovered the differences after they experienced related difficulties.

**For Genuine Eureka Value, Accept No Imitations!**  
**ELECTROLUX HOME CARE PRODUCTS NORTH AMERICA**  
Bloomington, Illinois 61701

## ESPAÑOL

## GARANTÍA LIMITADA DE EUREKA

## Qué cubre esta garantía

Se garantiza su aspiradora Eureka contra todos los defectos de material y mano de obra durante el uso doméstico normal por un período de un año. La garantía se otorga solamente al comprador original y a los miembros inmediatos de su hogar. La garantía está sujeta a las siguientes estipulaciones:

## Qué no cubre esta garantía

- Partes de la aspiradora que es necesario reemplazar durante el uso normal, tales como bolsas para polvo descartables, filtros, correas motrices, bombillas de luz y cerdas del cepillo giratorio.
- Partes de la aspiradora que es necesario reemplazar durante el uso normal, tales como bolsas para polvo descartables, filtros, correas motrices, bombillas de luz y cerdas del cepillo giratorio.
- Defectos o daños causados por servicios no autorizados o el uso de repuestos que no sean partes Eureka legítimas.

## Qué hará Eureka

La compañía Eureka, a opción de la misma, reparará o reemplazará una aspiradora o parte defectuosa que esté cubierta por esta garantía. En cumplimiento de la política de la garantía, Eureka no reembolsará al consumidor el precio de compra.

## Registro de la garantía

Llene y envíe en devolución la tarjeta de registro de garantía que acompaña a su aspiradora.

## Cómo obtener el servicio de garantía

Para obtener el servicio de garantía, debe devolver la aspiradora o la parte de la misma junto con el comprobante de compra a cualquier Centro de Garantía Autorizado de Eureka.

Para conocer la dirección del Centro de Garantía Autorizado de Eureka más cercano o para obtener información sobre el servicio, visite [www.eureka.com](http://www.eureka.com) o llame gratuitamente al:

EE.UU.: 1-800-282-2886

México: 55-5343-4384

Canadá: 1-800-282-2886

[www.eureka.com](http://www.eureka.com)

Si lo prefiere, puede dirigirse por escrito a Electrolux Home Care Products North America, Customer Service, P.O. Box 3900, Peoria, Illinois, 61612, USA. En Canadá, diríjase a Electrolux Home Care Products Canada, 5855 Terry Fox Way, Mississauga, Ontario L5V 3E4. Si fuera necesario despachar la aspiradora fuera de su comunidad para obtener la reparación por garantía, debe pagar los cargos de despacho al Centro de Garantía Autorizado de Eureka.

El Centro de Garantía pagará los cargos de despacho de devolución. Cuando envíe partes para reparación, incluya el modelo, el tipo y el número de serie que figuran en la placa de datos de la aspiradora.

## Limitaciones y exclusiones adicionales

Cualquier garantía implícita relacionada con su compra o uso de la aspiradora, incluida cualquier garantía de comerciabilidad o de aptitud para un propósito determinado se limita a la duración de esta garantía. En algunos estados no se permiten limitaciones a la duración de las garantías implícitas, por lo tanto las limitaciones anteriores pueden no aplicarse en su caso.

Su compensación por el incumplimiento de esta garantía se limita a la compensación descrita anteriormente. Bajo ninguna circunstancia el fabricante será legalmente responsable por los daños y perjuicios consecuentes o incidentales que usted pueda sufrir debido a la compra o uso de esta aspiradora. En algunos estados no se permite la exclusión o limitación de daños y perjuicios consecuentes o incidentales, por lo tanto la limitación o exclusión anterior puede no aplicarse en su caso.

Esta garantía le otorga derechos legales específicos. Usted puede tener además otros derechos que varían de un estado a otro.

**GENUINE  
EUREKA PRODUCT**

## Preguntas y respuestas acerca de los productos legítimos Eureka

P: ¿Por qué debo usar sólo bolsas para polvo, correas y partes legítimas Eureka en mi aspiradora Eureka?

R: El uso de productos legítimos Eureka, fabricados según nuestras exigentes especificaciones y diseñados con énfasis en la calidad, el rendimiento y la satisfacción del cliente, asegura la larga vida útil y la eficiencia de su aspiradora en la limpieza. En conjunto, esto le permite ahorrar dinero y contribuye a mantener limpio su hogar.

P: ¿Cómo puedo estar seguro de que estoy usando sólo productos legítimos Eureka en mi aspiradora?

R: Típicamente, los productos envasados y las bolsas de papel se pueden identificar por el símbolo "Genuine Eureka Product" (vea la ilustración de arriba). Para obtener asistencia adicional en la identificación, puede llamar a nuestro número telefónico gratuito, 1-800-282-2886, a fin de conocer la dirección del Centro de Garantía Autorizado de Eureka más cercano.

P: ¿Hay diferencias entre las bolsas de papel, correas y partes "fabricadas especialmente" o "imitaciones" y las legítimas Eureka?

R: Si, hay varias diferencias importantes en materiales, calidad y confiabilidad. Muchos clientes han comprado equivocadamente bolsas de papel y partes "de imitación" pensando que adquirirían las legítimas. Lamentablemente, muchos de ellos descubrieron las diferencias después de experimentar dificultades por esa causa.

Para mantener el valor legítimo de Eureka, ¡no acepte imitaciones!

ELECTROLUX HOME CARE PRODUCTS NORTH AMERICA

Bloomington, Illinois 61701

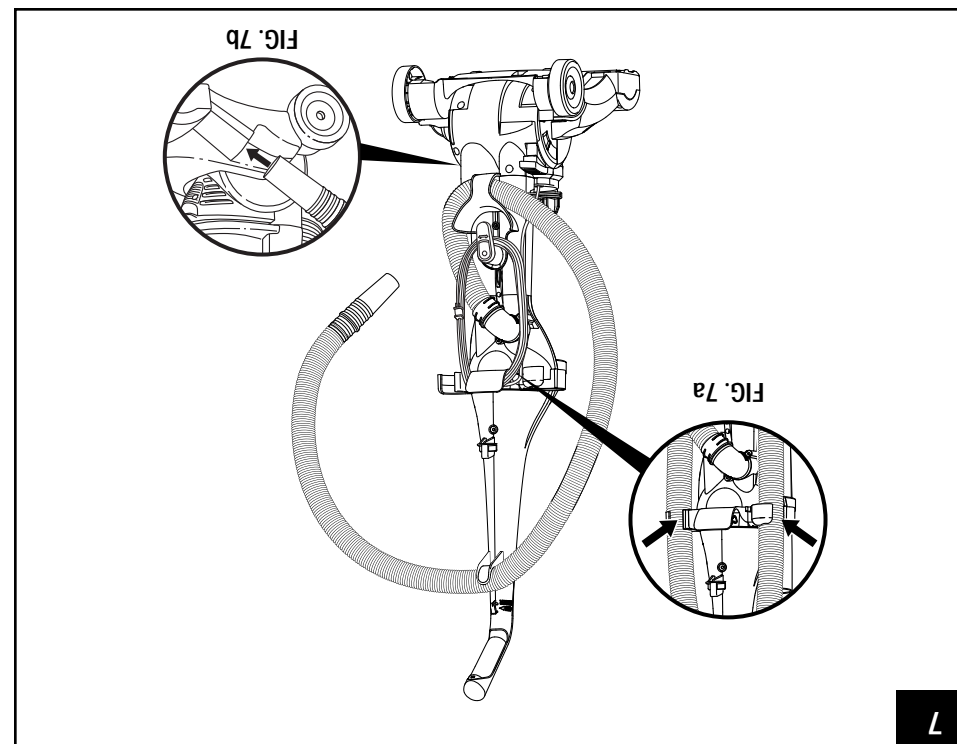
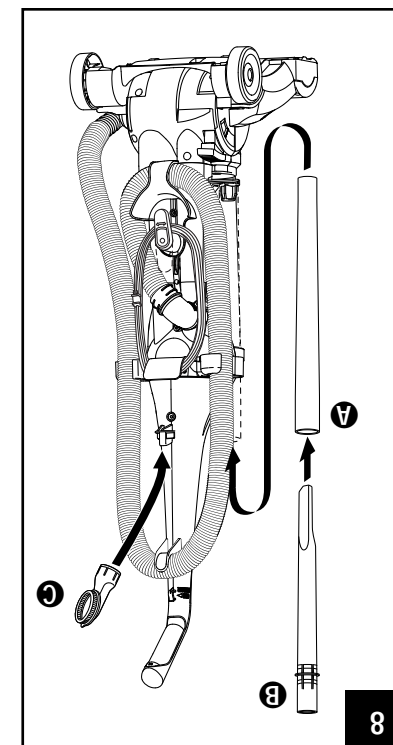
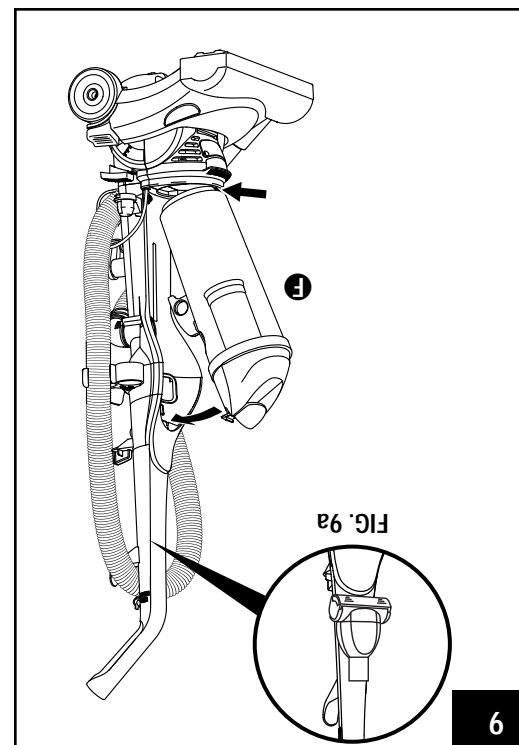

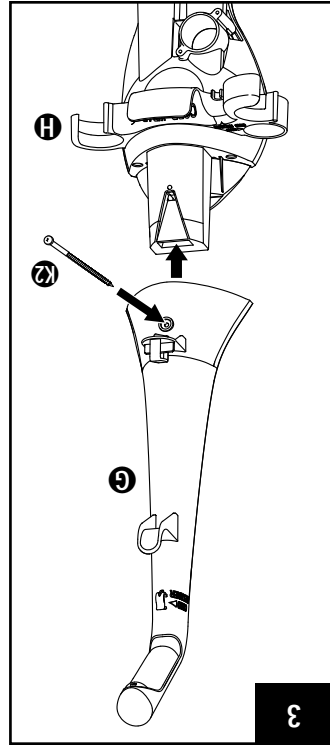
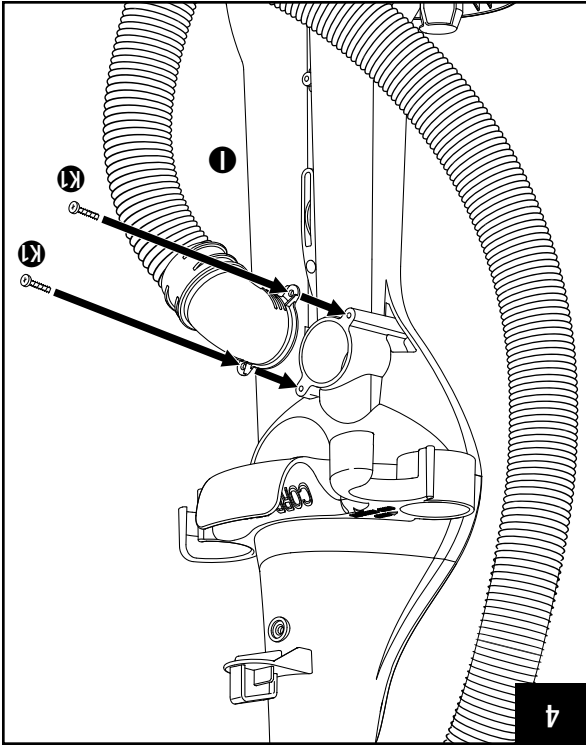
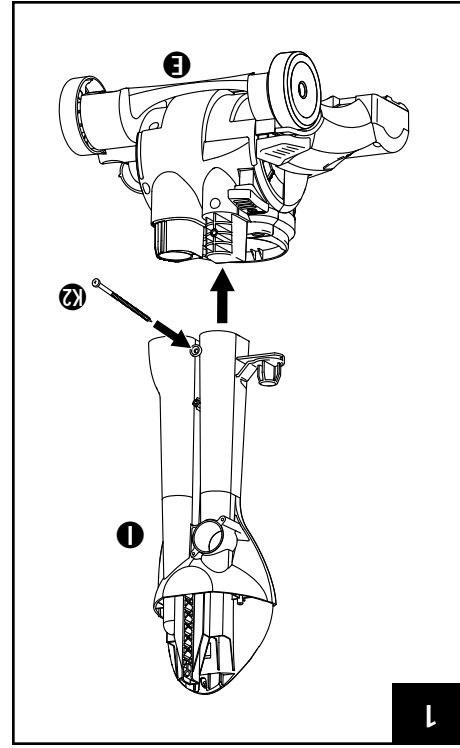
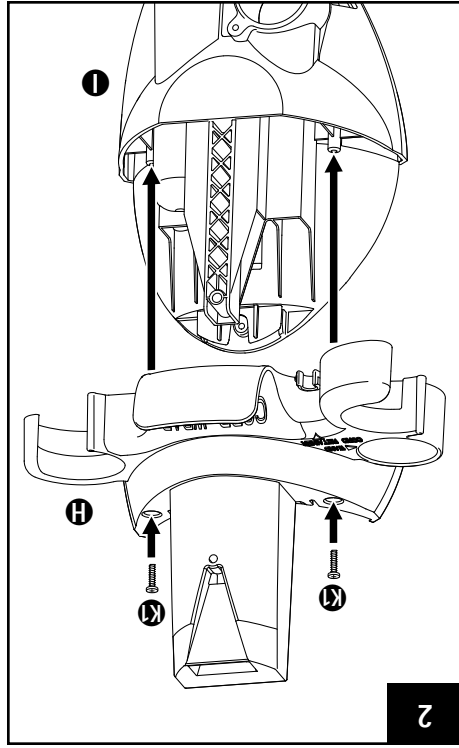
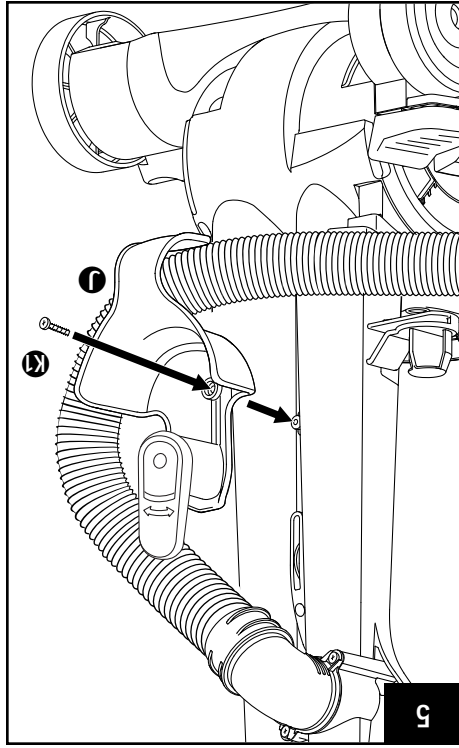
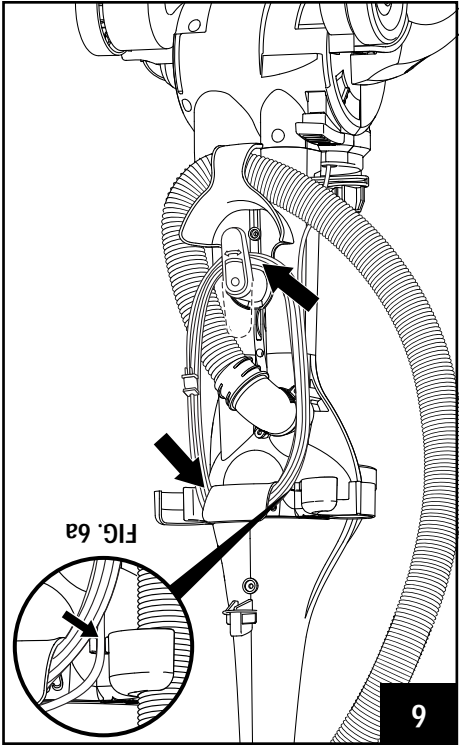

Insert screws as indicated at each step.  
 Inserte los tornillos como se indica en cada paso.

Have a Phillips screwdriver available. (one is NOT provided in the package.)  
 Tenga disponible un destornillador Philips. (NO se proporciona uno en el empaque.)

Turbo (some models only)  
 Turbo (solo algunos modelos)

A Phillips screwdriver  
 A  
 B  
 C  
 D  
 E  
 F  
 G  
 H  
 I  
 K  
 K1



# Upright Vacuum Cleaner

Household Type

## Quick Reference

### Assembly Guide 4700 Series

### Aspiradora Vertical

Para el hogar

## Guía de referencia rápida

### de ensablaje Serie 4700

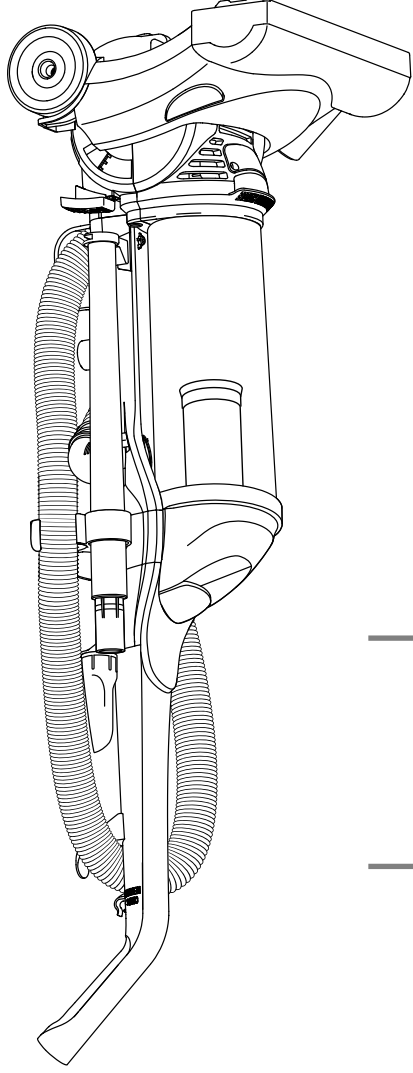

### **IMPORTANT**

Do not return this product to the store.  
For assembly problems or questions, for replacement of broken or missing items, or to order replacement parts and accessories to be shipped directly to you contact: Eureka Customer Service toll free at 1-800-282-2886\*, 8 a.m. to 7:30 p.m. (CST), Monday - Friday and 10 a.m. to 6:30 p.m. Saturday and Sunday. Or visit our web site, [www.eureka.com](http://www.eureka.com).  
\*In Mexico call (55) 5343-4384.

Thank you for choosing Eureka!

### **IMPORTANTE**

No devuelva este producto a la tienda.  
Si tiene problemas con el ensablaje o cualquier pregunta, para reemplazar piezas faltantes o dañadas o para hacer pedidos directos de piezas de repuesto y accesorios, póngase en contacto con: Servicio al cliente Eureka al número gratuito 1-800-282-2886\* de lunes a viernes de 8:00 a.m. a 7:30 p.m. (hora del centro) y los sábados y domingos de 10:00 a.m. a 6:30 p.m. También puede visitar nuestro sitio en Internet: [www.eureka.com](http://www.eureka.com).  
\*En México llame al (55) 5343-4384.

!Gracias por escoger Eureka!