



High-Back Molded Seat Chair

Chaise à haut dossier
avec siège moulé

Silla de Asiento Moldeada
con Respaldo Alto

LLR42174

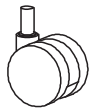

1. Caster (5)
Roulette (5)
Rueda (5)

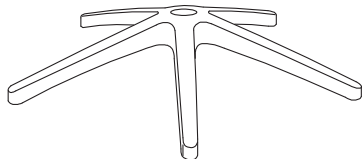

2. Base (1)



3. Gas Lift (1)
Vérin pneumatique (1)
Elevador de Gas (1)

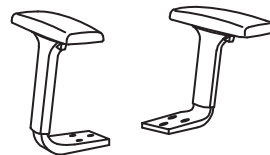

4. Armrest L&R (2)
Accoudoir L&R (2)
Descansabrazos L&R (2)

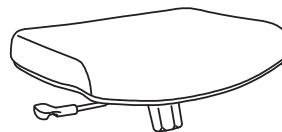

5. Seat Cushion (1)
Coussin de siège (1)
Cojín del Asiento (1)

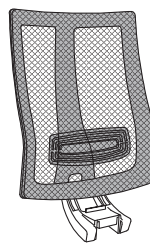

6. Back Cushion (1)
Coussin de dossier (1)
Respaldo acolchado (1)



7. Screw M6 x 40mm (2)
Vis M6 x 40mm (2)
Tornillo M6 x 40mm (2)



8. Screw M6 x 45mm (4)
Vis M6 x 45mm (4)
Tornillo M6 x 45mm (4)



9. Screw M8x 20mm (3)
Vis M8 x 20mm (3)
Tornillo M8 x 20mm (3)

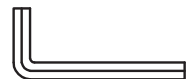

10. Allen Wrench (1)
Clé Allen (1)
Llave Allen (1)

IMPORTANT NOTICE

You will feel a slight "bounce-back" when you sit down. This is normal: not a defect. The pneumatic cylinder for the seat height adjustment reacts to your weight by giving a little.

AVIS IMPORTANT

Vous allez ressentir un léger rebondissement lorsque vous vous assoyez. Ceci est normal et non pas un défaut. Le cylindre pneumatique du réglage de la hauteur du siège réagit à votre poids en s'affaissant un peu.

AVISO IMPORTANTE

Sentirá un ligero "balanceo" al sentarse. Esto es normal y no un defecto. El cilindro neumático para el ajuste de la altura del asiento reacciona a su peso corporal y cede un poco.

STEP 1
ÉTAPE 1
PASO 1

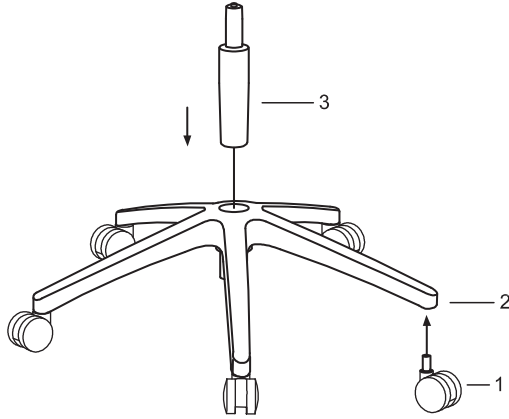

STEP 2
ÉTAPE 2
PASO 2

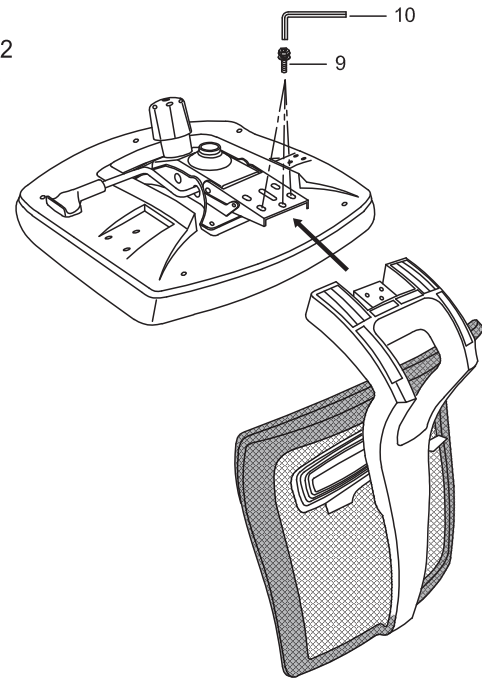

STEP 3
ÉTAPE 3
PASO 3

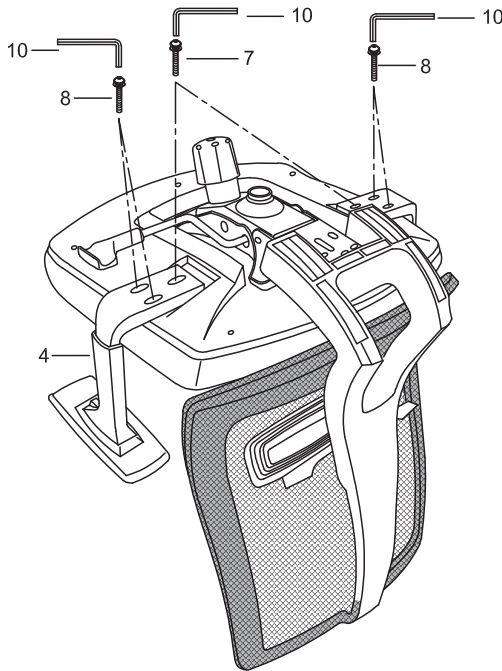

STEP 4
ÉTAPE 4
PASO 4

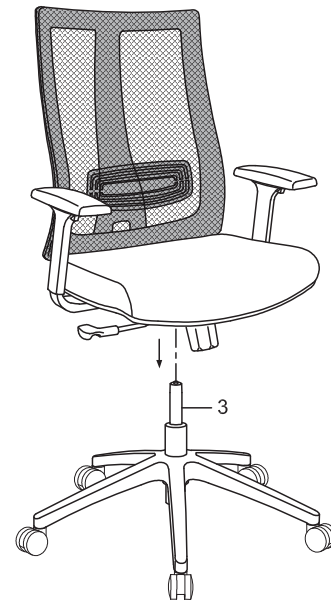

PREVENTIVE MAINTENANCE AND WARNING!

- Use this product only for seating one person at a time.
- Do not use this chair as a step stool/ladder.
- Do not use the chair on uneven floor surfaces.
- Do not use chair unless all bolts, screws and knobs are tightened. At least every six months check all bolts, screws and knobs to be sure they are tight.
- If any parts are missing, broken, damaged or worn, stop use of the product until repairs are made using factory authorized parts.
- Dispose of packaging properly. Plastic bag is not a toy. Do not use plastic bag as head covering - it may cause suffocation.
- Note: Some screws may be preassembled. If preassembled, ignore assembly instructions.

ENTRETIEN ET AVERTISSEMENT PRÉVENTIFS !

- N'utilisez ce produit que pour asseoir une personne à la fois seulement.
- N'utilisez pas cette chaise comme escabeau/échelle.
- N'utilisez pas la chaise sur des surfaces inégales.
- N'utilisez pas la chaise à moins que tous les boulons, les vis et les boutons ne soient serrés. Au moins une fois tous les six mois, vérifiez tous les boulons, les vis et les boutons pour vous assurer qu'ils sont serrés.
- Si une pièce est manquante, cassée ou endommagée, ou usée, arrêtez d'utiliser ce produit jusqu'à ce qu'il soit réparé en employant des pièces de rechange autorisées par le fabricant.
- Jetez l'emballage convenablement. Le sachet en plastique n'est pas un jouet. N'utilisez pas le sachet en plastique pour vous couvrir pas la tête - vous risqueriez de vous asphyxier.
- Remarque : Certaines vis peuvent être livrées préassemblées. Dans ce cas, ignorez les instructions d'assemblage.

MANTENIMIENTO PREVENTIVO Y ADVERTENCIA

- Utilice este producto para que una sola persona se siente a la vez.
- No utilice esta silla como un banquillo o escalera.
- No utilice la silla en pisos desnivelados.
- No utilice la silla a menos que se hayan ajustado todos los tornillos y perillas. Revise todos los tornillos y perillas al menos una vez cada seis meses para verificar su ajuste.
- Si alguna de las partes falta o está rota, dañada o desgastada, suspenda el uso del producto hasta que sea reparado utilizando partes autorizadas por el fabricante.
- Deseche el empaque de manera apropiada. La bolsa de plástico no es un juguete. No utilice la bolsa de plástico para cubrir la cabeza, pues podría provocar asfixia.
- Nota: Algunos tornillos pueden haber sido preensamblados. De ser el caso, ignore las instrucciones de ensamble.

1. Adjust the chair angle

Remain seated in the chair, pull the lever (A) all the way out (away from the gas lift) while leaning backwards or forwards to adjust the chair angle. Once it reaches the desired angle, push the lever (A) in towards the gas lift to lock the position.

Régler l'angle de la chaise

Restez assis dans le fauteuil, tirez le levier (A) à fond (loin du vérin à gaz) tout en se penchant vers l'arrière ou vers l'avant pour régler l'angle du fauteuil. Une fois qu'il a atteint l'angle souhaité, poussez le levier (A) vers le vérin à gaz pour verrouiller la position.

Ajuste el ángulo de la silla

Permanezca sentado en la silla, tire de la palanca (A) hasta el final (lejos del elevador de gas) mientras se inclina hacia atrás o hacia delante para ajustar el ángulo de la silla. Cuando alcance el ángulo deseado, empuje la palanca (A) hacia el elevador de gas para bloquear la posición.

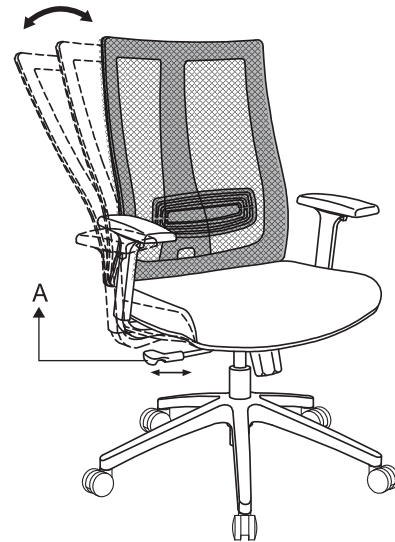
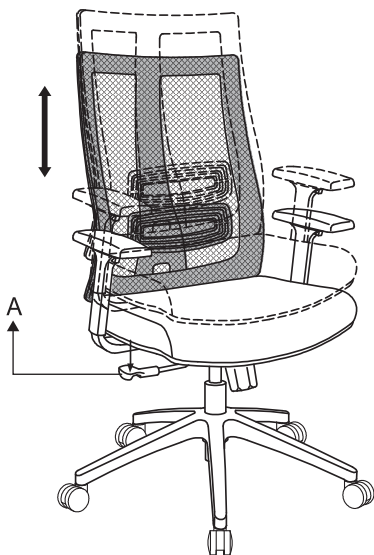

2. Adjust the seat height

To raise the seat, lift your weight off the seat and pull up the lever (A). Release lever when seat reaches desired height. To lower seat, pull up the lever (A) while you are seated; release lever when seat reaches desired height.

Réglage de la hauteur

Pour lever le siège, tirez le levier (A) alors que vous n'êtes pas assis. Relâchez le levier lorsque le siège est à la hauteur désirée. Pour rabaisser le siège, tirez sur le levier (A) alors que vous êtes assis; relâchez-le lorsque le siège est à la hauteur désirée.

Ajuste la altura del asiento

Para elevar el asiento, eleve su cuerpo para no ejercer presión sobre el asiento con su peso y tire de la palanca hacia arriba (A). Suelte la palanca cuando el asiento alcance la altura deseada. Para bajar la altura del asiento, levante la palanca (A) estando sentado; suelte la palanca cuando el asiento alcance la altura deseada.

3. To Adjust Tension on the Tilt

Reach under the front center of the chair, grasp the round knob (R) and turn it counter-clockwise to stiffen the tilt mechanism for a heavier user. Turn the knob clockwise to loosen the tilt mechanism for a lighter user. Rotate the knob until the desired resistance is reached.

Ajustement de la tension du dossier

Lorsque vous êtes assis dans la chaise, penchez-vous vers l'avant pour saisir la poignée ronde sous le centre du siège. Tournez-la dans le sens antihoraire pour augmenter la tension, ou dans le sens horaire pour la relâcher.

Para ajustar la tensión de la inclinación

Sujete la perilla redonda que se encuentra debajo de la parte delantera central de la silla y hágala girar en sentido anti-horario para afianzar el mecanismo de inclinación para usuarios de más peso. Gire la perilla en sentido horario para aflojar el mecanismo de inclinación para usuarios de menos peso. Gire la perilla hasta alcanzar la resistencia deseada.

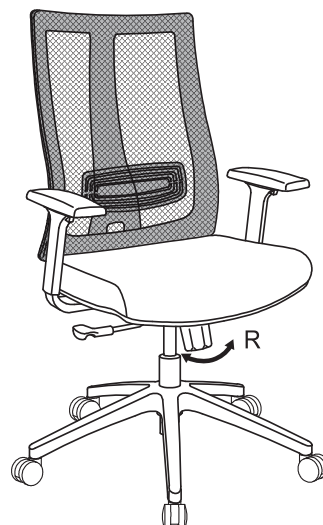

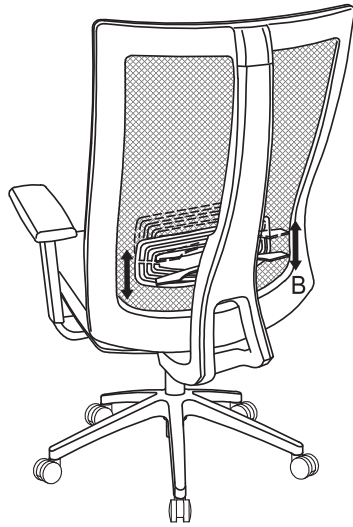

4. Adjust the height of lumbar

Move the lumbar upwards or downwards via the lever on both sides. Once it reaches the desired height, release lever (B) to lock the position.

Régler la hauteur du lombaire

Déplacez le lombaire vers le haut ou vers le bas à l'aide du levier situé de chaque côté. Lorsqu'il atteint la hauteur souhaitée, relâchez le levier (B) pour verrouiller la position.

Ajuste la altura de las lumbares

Mueva el lumbar hacia arriba o hacia abajo mediante la palanca en ambos lados. Una vez que alcance la altura deseada, suelte la palanca (B) para bloquear la posición.

5. Adjust the height of armrests

Press button (C) while move the arm rest upwards or downwards. Once reaches the desired height, release button (C) to lock the position.

Reglage de la hauteur des accoudoirs

Appuyez sur le bouton (C) tout en déplaçant l'accoudoir vers le haut ou vers le bas. Relâchez le bouton (C) pour verrouiller la position une fois la hauteur desirée atteinte.

Ajuste la altura del reposabrazos

Oprima el botón (C) mientras mueve el reposabrazos hacia arriba o hacia abajo. Una vez alcanzada la altura deseada, suelte el botón (C) para fijar la posición.

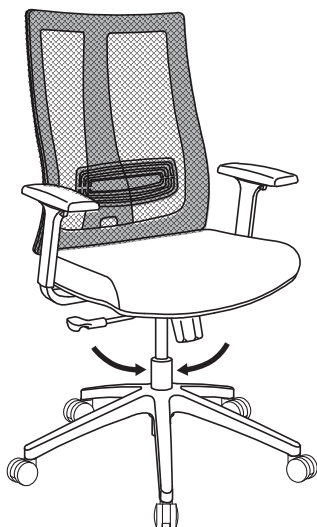
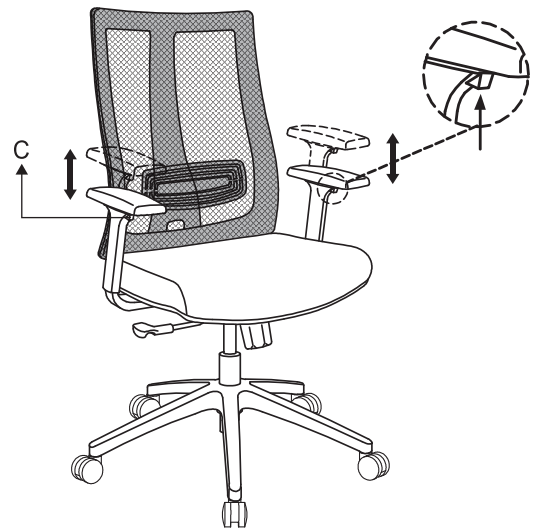

6. 360° Swivel

360° seat swivel

Pivotement sur 360 degrés

Siège pivotant sur 360 degrés.

Giro de 360°

Giro de silla de 360°



Instructions

CALL US FIRST! DO NOT RETURN TO STORE.

For immediate help with assembly or product information call our toll-free number: **1-888-598-7316** Mon. - Fri. 7am to 7 pm CST
Our staff is ready to provide assistance. Damaged or missing parts ship from our facility in 1-2 business days.

Please provide the following information:

1. Full Name
2. Physical Address – do not include P.O. Box as our carriers cannot deliver to P.O. Boxes
3. Phone Number
4. Model Number
5. Part Number
6. Invoice #
7. Date of Purchase

Note: Our policy is to send all parts requests via normal ground transportation. If your requirements are to have these parts via overnight/next day, please provide your designated carrier and account number. Replacement panels are not available. If any damage has occurred during shipment please return the entire unit to place of purchase for credit and replacement. Original invoice may be required.

Before you begin:

Open, identify and count all parts prior to assembly. Lay out the parts on a non-abrasive surface such as carpet or blanket.

Instructions

APPELEZ-NOUS D'ABORD! NE REVENEZ PAS AU MAGASIN.

Pour obtenir une aide immédiate concernant l'assemblage ou des informations sur les produits, appelez notre numéro sans frais :
1-888-598-7316 Lun. - vend. 7h à 19 h CST Notre personnel vous attend pour vous offrir son aide.
Les pièces endommagées ou manquantes sont expédiées de nos locaux sous 1 à 2 jours ouvrables.

Veillez inclure les informations suivantes :

1. Nom complet
2. Adresse physique – ne pas inclure de boîte postale, car nos porteurs ne peuvent pas livrer à ces boîtes.
3. Numéro de téléphone
4. Numéro de modèle
5. Numéro de pièce
6. Numéro de facture
7. Date d'achat

Remarque : Notre politique est d'envoyer toutes les pièces demandées par transport terrestre normal. Si vous voulez recevoir ces pièces le jour suivant, indiquez votre porteur désigné ainsi qu'un numéro de compte. Nous ne fournissons pas de panneaux de rechange. En cas d'endommagement en cours de transport, renvoyez l'unité entière au lieu d'achat pour recevoir un crédit ou un échange. La facture originale vous sera peut-être demandée.

Avant de commencer:

Ouvrez, identifiez et comptez toutes les pièces avant l'assemblage. Disposez à plat les pièces sur une surface non abrasive comme un tapis ou une couverture.

Instrucciones

¡LLÁMENOS PRIMERO! NO DEVUELVA EL PRODUCTO A LA TIENDA.

Para recibir ayuda inmediata con el ensamble o información del producto, llame a nuestro número gratuito: **1-888-598-7316**
De lunes a viernes de 7 a.m. a 7 p.m., hora del Centro. Nuestro personal está preparado para brindarle asistencia.
Las partes dañadas o faltantes saldrán de nuestras instalaciones en el transcurso de 1 a 2 días hábiles.

Recuerde proporcionar la siguiente información:

1. Nombre completo
2. Domicilio físico – No incluya apartados postales debido a que no podemos realizar entregas en un apartado postal.
3. Número telefónico
4. Número de modelo
5. Número de parte
6. Número de factura
7. Fecha de compra

Nota: Nuestra política es enviar todas las solicitudes de partes por transporte terrestre regular. Si usted solicitó el envío de estas partes durante la noche o con entrega al día siguiente, proporcione el nombre de su compañía de mensajería y su número de cuenta. Los paneles de repuesto no están disponibles. Si ocurrió algún daño durante el envío, devuelva la unidad completa al lugar de compra para su devolución o reposición. Es posible que le pidan la factura original.

Antes de iniciar:

Abra, identifique y cuente todas las partes antes del ensamble. Coloque todas las partes en una superficie no abrasiva, como una alfombra o sábana.