

PARTS & QUANTITY

PARTS	LLR 00584	LLR 00586	LLR 00587	LLR 00502	LLR 00503	LLR 00517
Phillips Screws (for tray)	2pcs	2pcs	3pcs	4pcs	4pcs	4pcs
Wall Brackets	2pcs	2pcs	2pcs	4pcs	4pcs	4pcs
Drywall Anchors	4pcs	4pcs	4pcs	8pcs	8pcs	8pcs
Phillips Screws (for bracket)	4pcs	4pcs	4pcs	8pcs	8pcs	8pcs
Phillips Head Tip	1pc	1pc	1pc	1pc	1pc	1pc

SECURING PEN TRAY TO BOARD FRAME

1. Position Pen Tray at desired location along board rail.
2. Place screws into board rail where the pre-drilled holes are on the pen tray. Tighten with spanner.
3. Check results. If not satisfied, start over from the beginning.

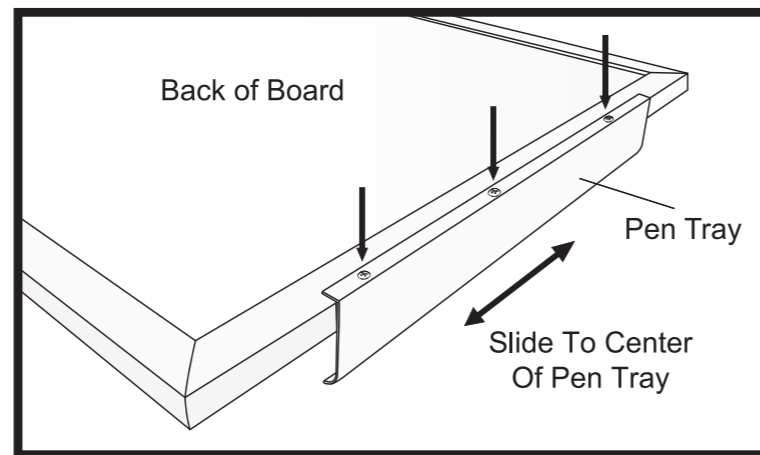

MOUNTING INSTRUCTIONS

1. Punch or drill holes in wall that are no larger than 1/4" in diameter. Insert anchors into holes so that they are set firmly into wall. Attach bracket into anchors with screws. Do not over tighten.

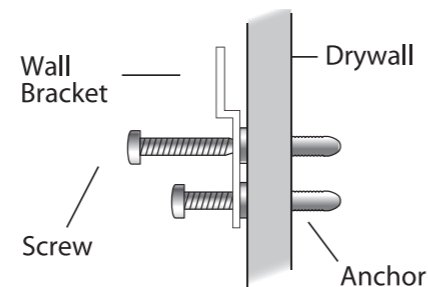

2. Place back of frame over top of wall bracket so that wall bracket slips between back of board and metal frame. Center board on brackets.

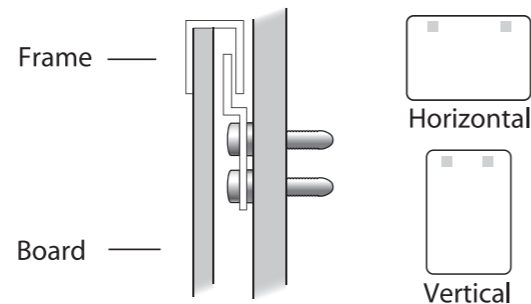

PIÈCES ET QUANTITÉ

PIÈCES	LLR 00584	LLR 00586	LLR 00587	LLR 00502	LLR 00503	LLR 00517
Vis (pour plateau à crayons)	2mcx	2mcx	3mcx	4mcx	4mcx	4mcx
Supports muraux	2mcx	2mcx	2mcx	4mcx	4mcx	4mcx
Bride d'ancrage	4mcx	4mcx	4mcx	8mcx	8mcx	8mcx
Vis Phillips (pour support)	4mcx	4mcx	4mcx	8mcx	8mcx	8mcx
Pointe de tête Phillips	1mc	1mc	1mc	1mc	1mc	1mc

FIXATION DU PLATEAU À CRAYONS SUR LE CADRE DU TABLEAU

1. Placez le plateau à crayons à l'endroit désiré le long du rail du tableau.
2. Placez vis dans le rail du tableau où se trouvent les trous déjà percés sur le plateau à crayons. Serrez avec la clef.
3. Vérifiez l'assemblage. Recommencez au début si vous n'êtes pas satisfait.

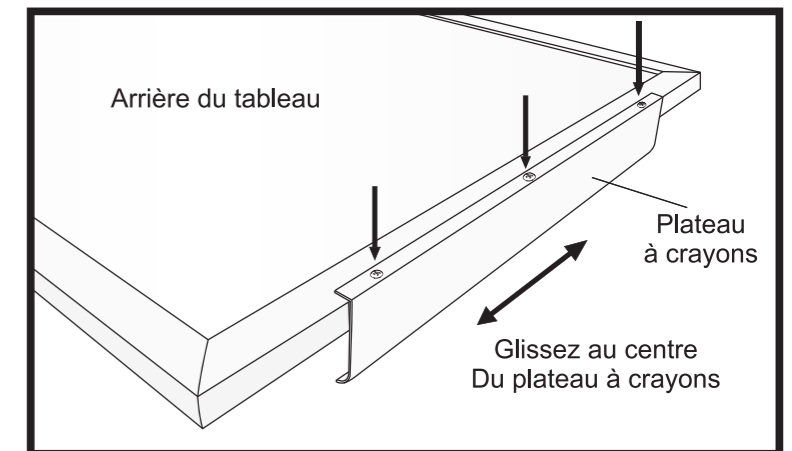

INSTRUCTIONS D'ASSEMBLAGE

1. Poinçonnez ou forez trous dans le mur qui ne sont pas plus grands que 0,64cm de diamètre. Insérez les brides d'ancrage dans les trous de façon qu'elles soient solidement ancrées dans le mur. Attachez le support dans les brides d'ancrage avec les vis. Ne serrez pas trop.

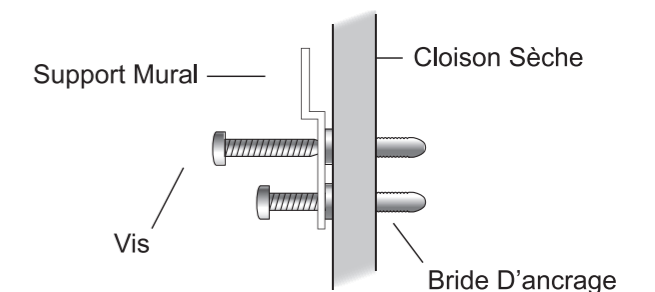

2. Placez l'arrière du cadre par-dessus le support mural de façon que le support mural glisse entre l'arrière du tableau et le cadre de métal. Centrez le tableau sur les supports.

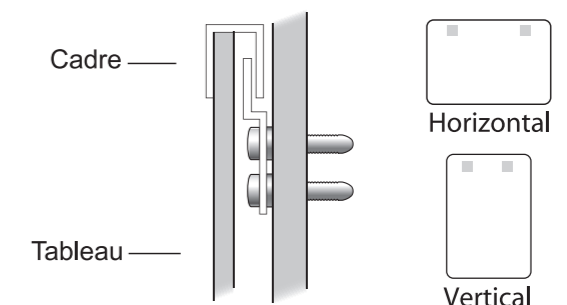

PARTES Y CANTIDAD

PARTES	LLR 00584	LLR 00586	LLR 00587	LLR 00502	LLR 00503	LLR 00517
Tornillos (para la bandeja)	2pzas	2pzas	3pzas	4pzas	4pzas	4pzas
Ménsulas de pared	2pzas	2pzas	2pzas	4pzas	4pzas	4pzas
Sujetadores	4pzas	4pzas	4pzas	8pzas	8pzas	8pzas
Tornillos de cruz (para las ménsulas)	4pzas	4pzas	4pzas	8pzas	8pzas	8pzas
Llave para Tornillo de Cruz	1pza	1pza	1pza	1pza	1pza	1pza

COLOCACIÓN DE LA BANDEJA PARA ACCESORIOS EN EL MARCO DEL PIZARRÓN

1. Coloque la bandeja de accesorios en la posición deseada a lo largo del riel del pizarrón.
2. Coloque tornillos en el riel del pizarrón en donde se encuentren los orificios previamente perforados en la bandeja de accesorios. Apriételos con la llave de gancho.
3. Revise los resultados. Si no se encuentra satisfecho con los resultados, inicie nuevamente desde el principio.

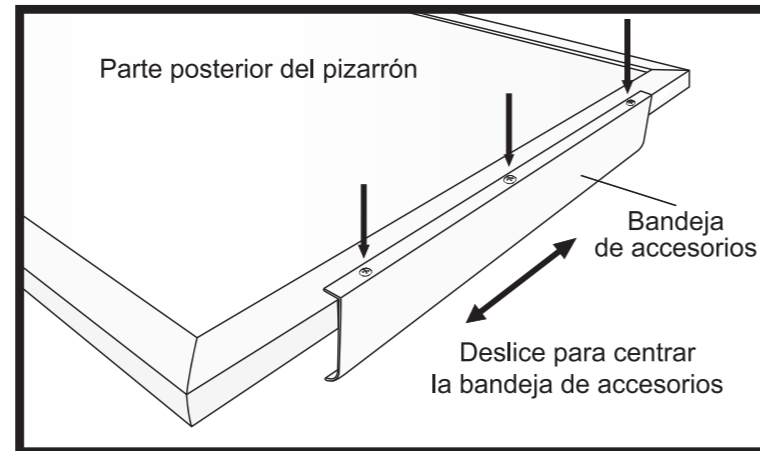

INSTRUCCIONES DE ENSAMBLE

1. Perfore o taladre orificios en la pared que no sean mayores de 0,64cm de diámetro. Inserte los sujetadores en los orificios de manera que se fijen firmemente a la pared. Una la ménsula a los sujetadores con los tornillos. No apriete de más.

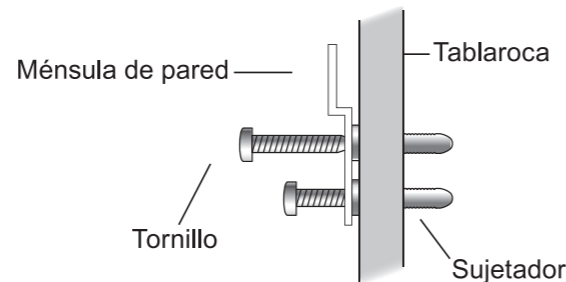

2. Coloque la parte posterior del marco sobre la parte superior de la ménsula de pared de manera que ésta se deslice entre la parte posterior del pizarrón y el marco de metal. Centre el pizarrón sobre las ménsulas.

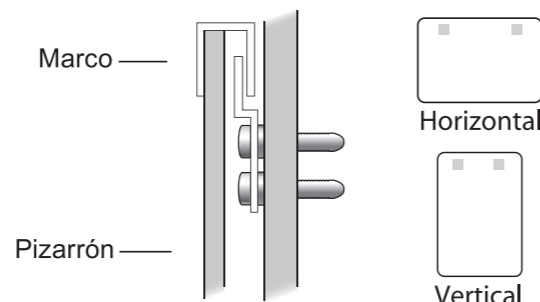

Instructions

CALL US FIRST! DO NOT RETURN TO STORE.

For immediate help with assembly or product information call our toll-free number: **1-888-598-7316** Mon. - Fri. 7am to 7 pm CST Our staff is ready to provide assistance. Damaged or missing parts ship from our facility in 1-2 business days.

Please provide the following information:

1. Full Name
2. Physical Address – do not include P.O. Box as our carriers cannot deliver to P.O. Boxes
3. Phone Number
4. Model Number
5. Part Number
6. Invoice #
7. Date of Purchase

Note: Our policy is to send all parts requests via normal ground transportation. If your requirements are to have these parts via overnight/next day, please provide your designated carrier and account number. Replacement panels are not available. If any damage has occurred during shipment please return the entire unit to place of purchase for credit and replacement. Original invoice may be required.

Before you begin:

Open, identify and count all parts prior to assembly. Lay out the parts on a non-abrasive surface such as carpet or blanket.

Instructions

APPELEZ-NOUS D'ABORD! NE REVENEZ PAS AU MAGASIN.

Pour obtenir une aide immédiate concernant l'assemblage ou des informations sur les produits, appelez notre numéro sans frais : **1-888-598-7316** Lun. - vend. 7h à 19 h CST Notre personnel vous attend pour vous offrir son aide. Les pièces endommagées ou manquantes sont expédiées de nos locaux sous 1 à 2 jours ouvrables.

Veillez inclure les informations suivantes :

1. Nom complet
2. Adresse physique – ne pas inclure de boîte postale, car nos porteurs ne peuvent pas livrer à ces boîtes.
3. Numéro de téléphone
4. Numéro de modèle
5. Numéro de pièce
6. Numéro de facture
7. Date d'achat

Remarque : Notre politique est d'envoyer toutes les pièces demandées par transport terrestre normal. Si vous voulez recevoir ces pièces le jour suivant, indiquez votre porteur désigné ainsi qu'un numéro de compte. Nous ne fournissons pas de panneaux de rechange. En cas d'endommagement en cours de transport, renvoyez l'unité entière au lieu d'achat pour recevoir un crédit ou un échange. La facture originale vous sera peut-être demandée.

Avant de commencer:

Ouvrez, identifiez et comptez toutes les pièces avant l'assemblage. Disposez à plat les pièces sur une surface non abrasive comme un tapis ou une couverture.

Instrucciones

¡LLÁMENOS PRIMERO! NO DEVUELVA EL PRODUCTO A LA TIENDA.

Para recibir ayuda inmediata con el ensamble o información del producto, llame a nuestro número gratuito: **1-888-598-7316** De lunes a viernes de 7 a.m. a 7 p.m., hora del Centro. Nuestro personal está preparado para brindarle asistencia. Las partes dañadas o faltantes saldrán de nuestras instalaciones en el transcurso de 1 a 2 días hábiles.

Recuerde proporcionar la siguiente información:

1. Nombre completo
2. Domicilio físico – No incluya apartados postales debido a que no podemos realizar entregas en un apartado postal.
3. Número telefónico
4. Número de modelo
5. Número de parte
6. Número de factura
7. Fecha de compra

Nota: Nuestra política es enviar todas las solicitudes de partes por transporte terrestre regular. Si usted solicitó el envío de estas partes durante la noche o con entrega al día siguiente, proporcione el nombre de su compañía de mensajería y su número de cuenta. Los paneles de repuesto no están disponibles. Si ocurrió algún daño durante el envío, devuelva la unidad completa al lugar de compra para su devolución o reposición. Es posible que le pidan la factura original.

Antes de iniciar:

Abra, identifique y cuente todas las partes antes del ensamble. Coloque todas las partes en una superficie no abrasiva, como una alfombra o sábana.