

- | | |
|---|---|
| (EN) Stapler-Stacker Finisher | (KK) Степлер-жинақтағыш тігіндегіші |
| (FR) Module de finition d'empilement/agrafeuse | (KO) 스테이플러-스태커 피니셔 |
| (DE) Hefter-/Stapler-Finisher | (NO) Etterbehandler for stifte-/stableenhet |
| (IT) Unità di finitura cucitrice/fascicolatore | (PL) Moduł wykańczający ze zszywaczem/układarką |
| (ES) Dispositivo de acabado con apilador/grapadora | (PT) Dispositivo de acabamento de grampeador/empilhador |
| (CA) Acabador de la grapadora/apiladora | (RO) Unitate de finisare cu capsator-stivuitoar |
| (CN) 装订器-集纸器装帧器 | (RU) Финишер со шивателем/укладчиком |
| (HR) Finišer slagača naprave za spajanje | (SK) Finišer zošivačky/stohovača |
| (CS) Dokončovací sešivačka/stohovač | (SL) Zaključevalna enota spenjača/zlagalnika |
| (DA) Hæfter/stabler-efterbehandlingsenhet | (SV) Efterbehandlingsenhet för häftning/stapling |
| (NL) Nietmachine/stapelaar-afwerkenheid | (TH) เครื่องเย็บ-เรียงกระดาษ Finisher |
| (FI) Nitoja-pinontalokeroviimeistelijä | (TW) 釘書機/堆疊器完稿器 |
| (EL) Μονάδα τελικής επεξεργασίας στοίβαξης - συρραφής | (TR) Zimba-Yığınlayıcı Son İşlemci |
| (HU) Tűző/lerakó befejezőegység | (UK) Фінішер із степлером/укладальником |
| (ID) Stapler-Finisher Penumpuk | (VI) Bộ hoàn thiện kim bấm-xếp chồng |
| (JA) ステイプラ-スタッカ フィニッシャー | |

دباسة مكسدس التثطيب (AR)

(ES) Lea esto primero





1

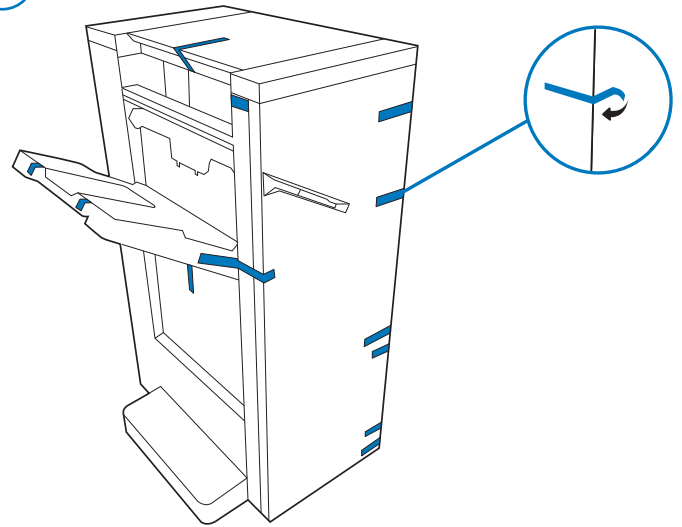

2

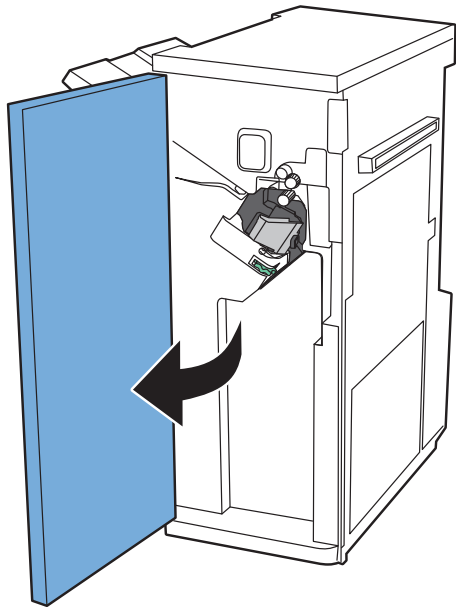

3

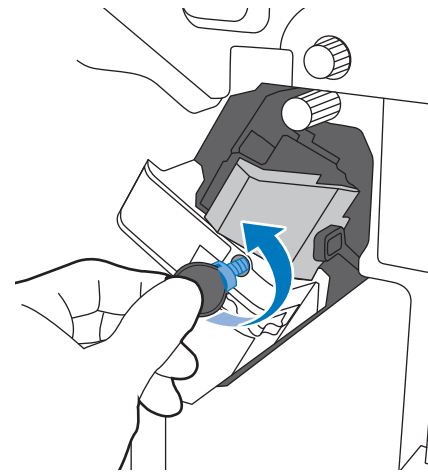

4

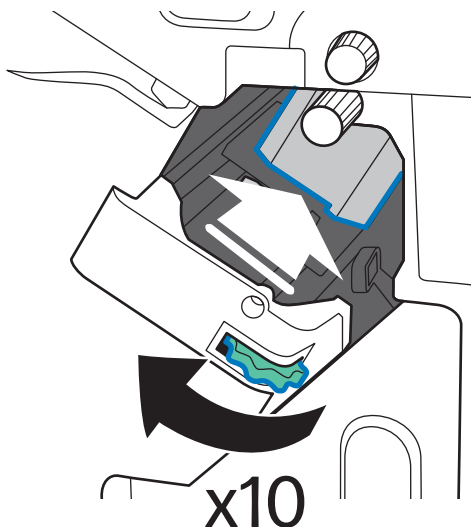

- EN Rotate the green Wheel clockwise 10 times to move the staple unit to the installation position.
- FR Faites tourner la roue verte 10 fois dans le sens des aiguilles d'une montre pour mettre l'agrafeuse en position d'installation.
- DE Drehen Sie das grüne Rad zehnmal im Uhrzeigersinn, um die Heftereinheit in die richtige Position für die Installation zu bringen.
- IT Ruotare la rotella verde in senso orario 10 volte per portare l'unità cucitrice nella posizione di installazione.
- ES Gire la rueda verde 10 veces en el sentido de las agujas del reloj para mover la grapadora a la posición de instalación.

- CN** 顺时针旋转绿色滚轮 10 次以将装订装置移至安装位置。
- HR** Zakrenite zeleni kotačić u smjeru kazaljke na satu 10 puta kako biste klamer pomaknuli u položaj za postavljanje.
- CS** Otáčením zeleného kolečka po směru hodinových ručiček posuňte jednotku sešivačky do instalační polohy.
- DA** Drej det grønne hjul 10 gange med uret for at flytte hæfteenheden til installationspositionen.
- NL** Draai het groene wiel 10 keer naar rechts om de nietmachine naar de installatiepositie te verplaatsen.
- CA** Gireu la roda verda cap a la dreta 10 vegades per moure la unitat de grapes a la posició d'instal·lació.
- FI** Siirrä nitojaysikkö asennusasentoon kiertämällä vihreää kiekkoa 10 kertaa myötäpäivään.
- EL** Περιστρέψτε τον πράσινο τροχό δεξιόστροφα 10 φορές για να μετακινήσετε τη μονάδα συρραφής στη θέση εγκατάστασης.
- HU** Forgassa el a zöld kereket 10-szer az óramutató járásával megegyező irányba, hogy a tűzőgépet a telepítési pozícióba helyezze.
- ID** Putar Roda hijau searah jarum jam 10 kali untuk memindahkan unit staples ke posisi pemasangan.
- JA** 緑色のホイールを時計回りに 10 回回して、ステイプルユニットを取り付け位置に移動します。
- KK** Қапсырмалағышты орнату орнына жылжыту үшін жасыл тұтқаны сағат тілімен 10 рет бұраңыз.
- KO** 녹색 휠을 시계 방향으로 10번 돌려 스테이플 장치를 설치 위치로 이동시킵니다.
- NO** Roter det grønne hjulet med klokken 10 ganger for å flytte stifteenheten til installasjonsposisjon.
- PL** Obróć zielone kółko w prawo 10 razy, aby przesunąć moduł zszywacza w położenie montażowe.
- PT** Gire a roda verde no sentido horário 10 vezes para mover a unidade de grampos até a posição de instalação.
- RO** Învârtiți roțița verde în sens orar de 10 ori pentru a deplasa capsatorul în poziția de instalare.
- RU** Поверните зеленое колесико по часовой стрелке 10 раз, чтобы переместить модуль шшивателя в положение установки.
- SK** Otočte zelené koliesko v smere hodinových ručičiek 10-krát, aby ste presunuli zošívaciú jednotku do inštaláčnej polohy.
- SL** Zeleno kolesce 10-krat zavrtite v smeri urnega kazalca, da spenjalno enoto premaknete v položaj za namestitev.
- SV** Roter det gröna hjulet medurs 10 gånger så att häftningsenheten flyttas till installationsläget.
- TH** หมุนล้อสีเขียวตามเข็มนาฬิกา 10 ครั้ง เพื่อเลื่อนชุดเย็บกระดาษไปยังตำแหน่งติดตั้ง
- TW** 順時針旋轉綠色導輪 10 圈，將釘書機裝置移到安裝位置。
- TR** Zimba ünitesini kurulum konumuna getirmek için yeşil Çarkı saat yönünde 10 kez döndürün.
- UK** Поверніть зелене колесо за годинниковою стрілкою 10 разів, щоб перемістити блок скоб у положення встановлення.
- VI** Xoay Bánh xe màu xanh theo chiều kim đồng hồ 10 lần để di chuyển bộ phận bấm ghim đến vị trí lắp đặt.
- قم بتدوير العجلة الخضراء في اتجاه عقارب الساعة 10 مرات لتحريك وحدة الدبابيس إلى موضع التثبيت. **AR**

5

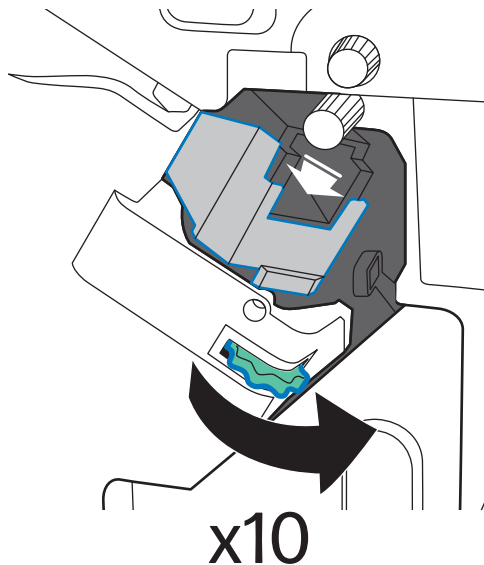

x10

- EN Once the cartridge slot is visible, rotate the green wheel counter-clockwise 10 times.
- FR Une fois l'emplacement de la cartouche visible, faites tourner la roue verte 10 fois dans le sens inverse des aiguilles d'une montre.
- DE Wenn das Patronenfach zu sehen, drehen Sie das grüne Rad zehnmal entgegen dem Uhrzeigersinn.
- IT Quando l'alloggiamento della cartuccia è visibile, ruotare la rotella verde in senso antiorario 10 volte.
- ES Cuando la ranura del cartucho esté visible, gire la rueda verde en sentido contrario a las agujas del reloj 10 veces.
- CN 可以看到碳粉盒插槽后，逆时针旋转绿色滚轮 10 次。
- HR Kad je utor spremnika vidljiv, zakrenite zeleni kotačić u smjeru suprotnom od kazaljki na satu 10 puta.
- CS Jakmile je vidět slot pro zásobník, 10krát otočte zelené kolečko proti směru hodinových ručiček.
- DA Drej det grønne hjul mod uret 10 gange, når patronåbningen er synlig.
- NL Als de cartridgesleuf zichtbaar is, draait u het groene wiel 10 linksom.
- CA Quan la ranura del cartutx estigui visible, gireu la roda verda cap a l'esquerra 10 vegades.
- FI Kun kasettipaikka on näkyvässä, käännä vihreää kiekkoa 10 kertaa vastapäivään.
- EL Μόλις εμφανιστεί η υποδοχή κασέτας, περιστρέψτε τον πράσινο τροχό αριστερόστροφα 10 φορές.
- HU Amint a kazettanyílás láthatóvá válik, forgassa el a zöld keréket az óramutató járásával ellentétes irányba 10-szer.
- ID Setelah slot kartrid terlihat, putar roda hijau berlawanan arah jarum jam 10 kali.
- JA カートリッジ スロットが見えたら、緑色のホイールを反時計回りに 10 回回転させます。
- KK Картридж ұясы көрінгеннен кейін, жасыл тұтқаны сағат тіліне қарсы 10 рет бұраңыз.
- KO 카트리지 슬롯이 보이면 녹색 휠을 시계 반대 방향으로 10번 돌립니다.
- NO Når kassettporet er synlig, roterer du det grønne hjulet mot klokken 10 ganger.
- PL Gdy gniazdo kasety stanie się widoczne, obróć zielone kołko w lewo 10 razy.
- PT Quando você conseguir ver o slot do cartucho, gire a roda verde no sentido anti-horário 10 vezes.
- RO După ce fanta cartuşului devine vizibilă, învârtiți roțița verde în sens antiorar de 10 ori.
- RU После обнаружения гнезда картриджа поверните зеленое колесико против часовой стрелки 10 раз.
- SK Keď je viditeľný slot pre kazetu, otočte zelené koliesko proti smeru hodinových ručičiek 10-krát.
- SL Ko je reža kartuše vidna, zeleno kolesce 10-krat zavrtite v nasprotno smer urnega kazalca.
- SV När kassettfacket syns vrider du det gröna hjulet moturs 10 gånger.
- TH เมื่อมองเห็นช่องใส่ตลับให้หมุนล้อสีเขียวทวนเข็มนาฬิกา 10 ครั้ง

(TW) 當釘書針插槽出現時，逆時針旋轉綠色導輪 10 圈。

(VI) Khi có thể nhìn thấy khe cắm hộp mực, hãy xoay bánh xe màu xanh lá cây ngược chiều kim đồng hồ 10 lần.

(TR) Kartuş yuvası görüldüğünde, yeşil çarkı saat yönünün tersine 10 kez döndürün.

و بمجرد ظهور فتحة الخرطوشة، قم بتدوير العجلة الخضراء عكس اتجاه عقارب الساعة 10 مرات. (AR)

(UK) Після того як слот картриджа стане видно, поверніть зелене колесо проти годинникової стрілки 10 разів.

6

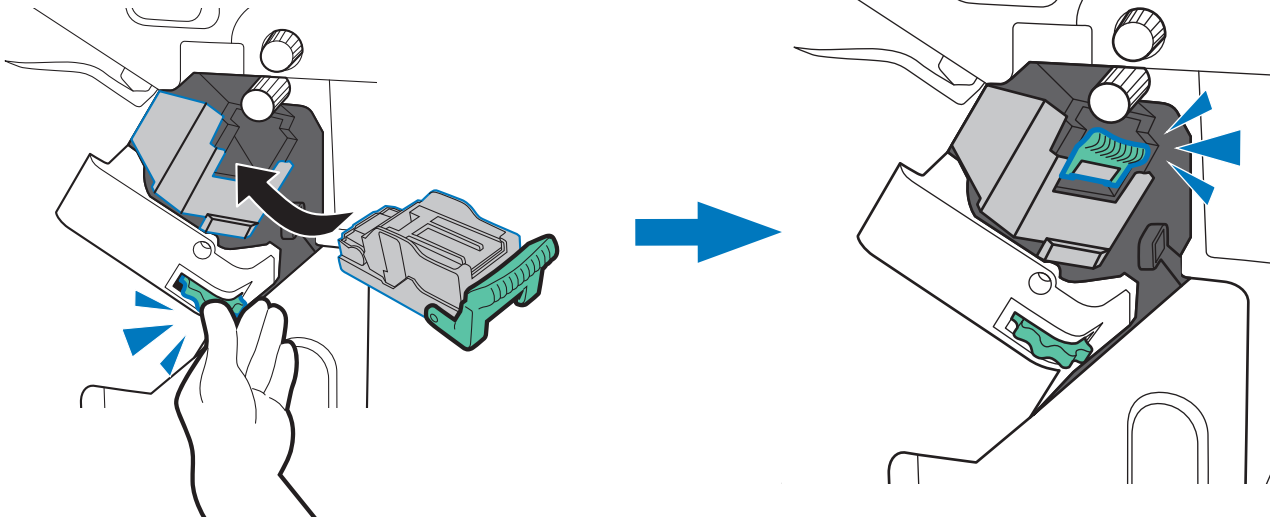

(EN) Hold the green wheel while installing the staple cartridge.

(CN) 在安装订书钉盒时握住绿色滚轮。

(FR) Maintenez la roue verte en installant la cartouche d'agrafes.

(HR) Držite zeleni kotačić dok postavljate spremnik s klamericama.

(DE) Halten Sie das grüne Rad fest, während Sie das Heftklammernmagazin einsetzen.

(CS) Při instalaci zásobníku svorek podržte zelené kolečko.

(IT) Reggere la rotella verde durante l'installazione della cartuccia della cucitrice.

(DA) Hold det grønne hjul, mens hæftepatronen installeres.

(ES) Sujete la rueda verde mientras instala el cartucho de grapas.

(NL) Houd het groene wiel vast tijdens het installeren van de niet-escassette.

- (CA) Agafeu la roda verda i manteniu-la així mentre instal·leu el cartutx de grapes.
- (FI) Pidä vihreää kiekkoa paikallaan samalla, kun asennat niittikasetin.
- (EL) Κρατήστε τον πράσινο τροχό καθώς εγκαθιστάτε την κασέτα κλιπ συρραφής.
- (HU) Tartsa a zöld kereket a tűzőkapocs-kazetta beszerelése közben.
- (ID) Pegang roda hijau saat memasang kartrid staples.
- (JA) ステイプルカートリッジを取り付ける際は、緑色のホイールを持ちます。
- (KK) Қапсырма картриджін орнатқан кезде, жасыл тұтқаны ұстап тұрыңыз.
- (KO) 스테이플 카트리지를 설치하는 동안 녹색 휠을 잡습니다.
- (NO) Hold det grønne hjulet mens du installerer stiftekassetten.
- (PL) Podczas instalowania kasety ze zszywkami przytrzymaj zielone kółko.
- (PT) Segure a roda verde durante a instalação do cartucho de grampos.
- (RO) Țineți roțița verde fixă în timp ce instalați cartușul de capse.
- (RU) При установке картриджа шивателя держите зеленое колесико.
- (SK) Počas inštalácie kazety so spinkami držte zelené koliesko.
- (SL) Med nameščanjem kartuše s sponkami držite zeleno kolesce.
- (SV) Håll i det gröna hjulet medan du installerar häftkassetten.
- (TH) จับล้อสีเขียวไว้กับที่ขณะติดตั้งลวดเย็บกระดาษ
- (TW) 安裝釘書針匣時，握住綠色導輪。
- (TR) Zimba kartuşunu takarken yeşil düğmeyi basılı tutun.
- (UK) Утримуйте зелене колесо під час встановлення картриджа скоб.
- (VI) Giữ bánh xe màu xanh lá cây trong khi lắp hộp bấm ghim.
- (AR) أمسك العجلة الخضراء أثناء تركيب خرطوشة الدبابيس.

7

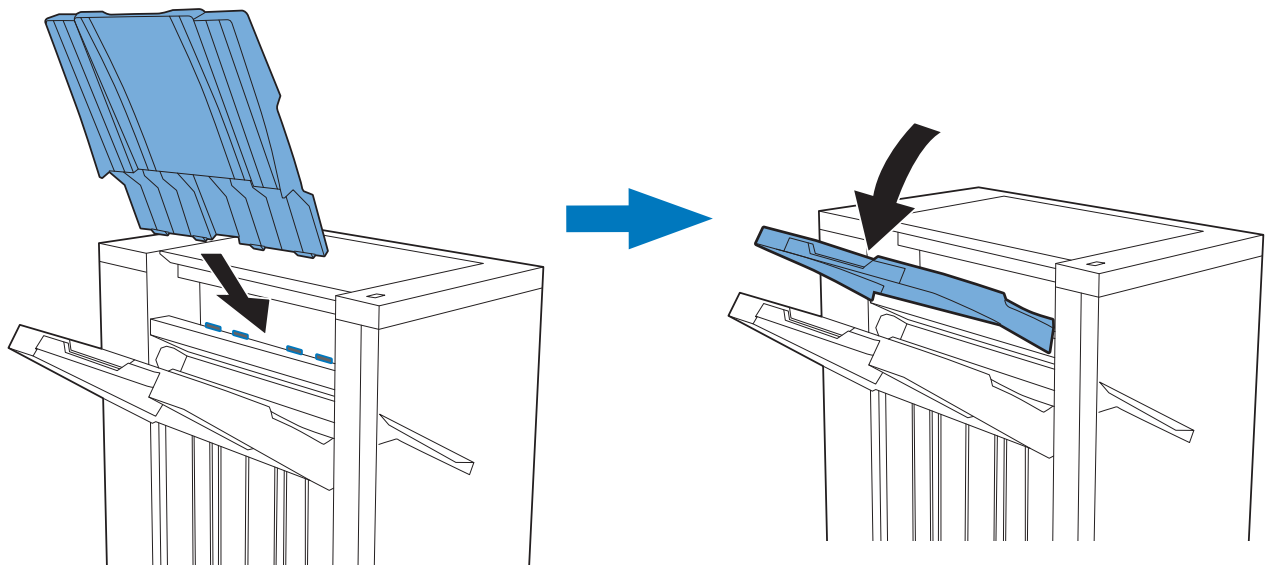

8

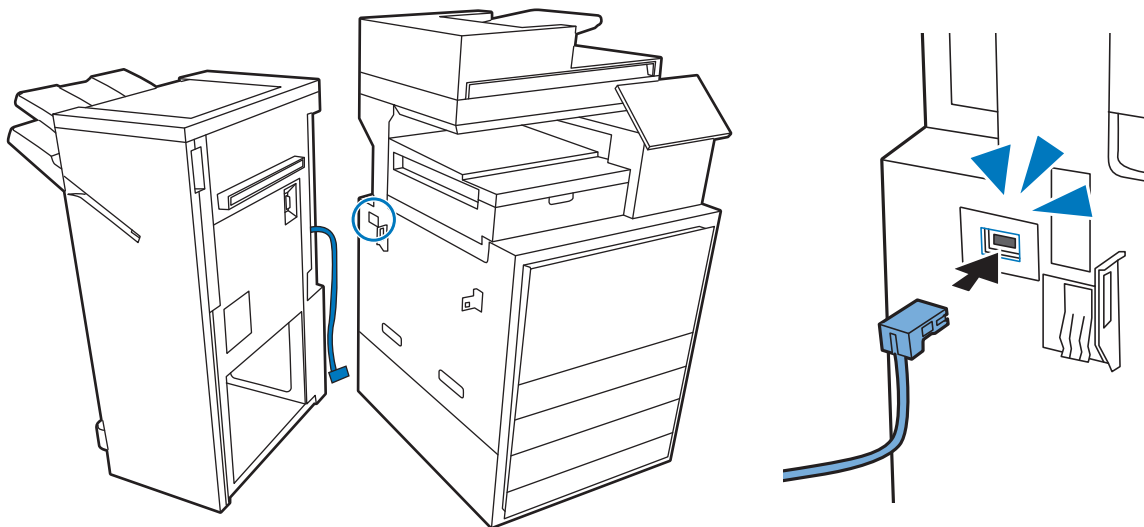

9

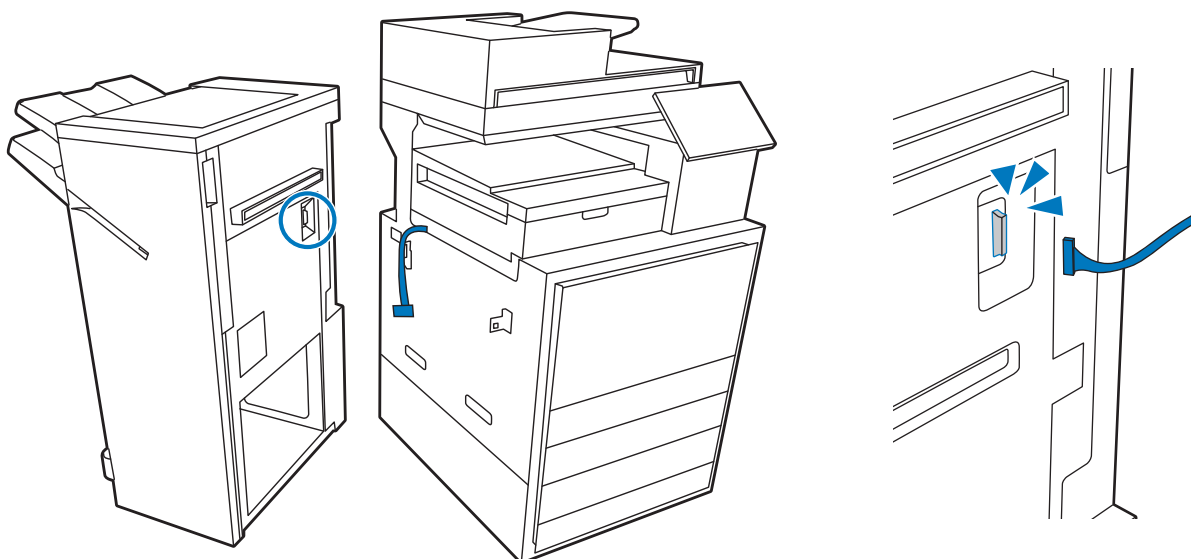

10

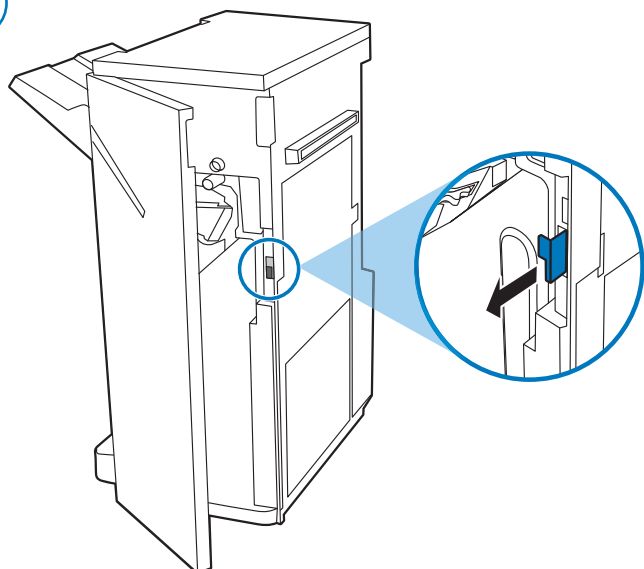

- (EN) Unlock the Finisher and Printer by releasing the locking mechanism. Pull out the locking handle as shown here.
- (FR) Déverrouillez le module de finition et l'imprimante en libérant le mécanisme de verrouillage. Retirez la poignée de verrouillage comme illustré ici.
- (DE) Entsperren Sie den Finisher und den Drucker, indem Sie den Verriegelungsmechanismus loslassen. Ziehen Sie den Verriegelungsgriff wie hier gezeigt heraus.
- (IT) Sbloccare l'unità di finitura e la stampante rilasciando il meccanismo di blocco. Estrarre la maniglia di blocco come mostrato qui.
- (ES) Libere el mecanismo de bloqueo para desbloquear el dispositivo de acabado y la impresora. Tire del asa de bloqueo como se muestra aquí.

- CN** 通过松开锁定机构，为装帧器和打印机解锁。如此处所示，抽出锁定手柄。
- HR** Otključajte mehanizam za završnu obradu i pisač otpuštenjem mehanizma za blokadu. Izvucite ručicu za blokadu kao što je prikazano ovdje.
- CS** Odemkněte dokončovací jednotku a tiskárnu uvolněním zajišťovacího mechanismu. Podle obrázku vytáhněte uzamykací páčku.
- DA** Lås finisheren og printeren op ved at frigøre låsemekanismen. Træk låsehåndtaget ud som vist her.
- NL** Ontgrendel de afwerkeenheid en de printer door het vergrendelingsmechanisme los te maken. Trek de vergrendelingshandgreep uit zoals hier getoond.
- CA** Desbloquee la unitat d'acabat i la impressora alliberant el mecanisme de bloqueig. Estireu la maneta de bloqueig cap enfora per treure-la com es mostra aquí.
- FI** Aava viimeistelijän ja tulostimen lukitus vapauttamalla lukitusmekanismi. Vedä lukituskahva ulos kuvan osoittamalla tavalla.
- EL** Ξεκλειδώστε τη μονάδα φινιρίσματος και τον εκτυπωτή απασφαλίζοντας το μηχανισμό κλειδώματος. Τραβήξτε προς τα έξω τη λαβή ασφάλισης, όπως φαίνεται εδώ.
- HU** Oldja ki a kikészítő és a nyomtató reteszelését a reteszelő mechanizmus feloldásával. Húzza ki a reteszelőfogantyút az itt látható módon.
- ID** Buka kunci Finisher dan Printer dengan melepas mekanisme penguncian. Tarik keluar pegangan pengunci seperti yang ditunjukkan di sini.
- JA** ロックメカニズムを解除し、フィニッシャーとプリンタのロックを解除します。図に示すように、ロックハンドルを引き出します。
- KK** Құлыптау механизмін босатып, финишер мен принтердің құлпын ашыңыз. Мұнда көрсетілгендей құлыптайтын тұлқаны тартыңыз.
- KO** 잠금 장치를 풀어 피니셔와 프린터의 잠금을 해제합니다. 이 그림과 같이 잠금 손잡이를 잡아 당깁니다.
- NO** Lås opp stifteenheten og skriveren ved å slippe låsemekanismen. Dra ut låsehåndtaket slik det er vist her.
- PL** Odblokuj urządzenie do wykańczania i drukarkę, zwalniając mechanizm blokujący. Wyciągnij uchwyt blokujący, jak pokazano na ilustracji.
- PT** Destrave o dispositivo de acabamento e a impressora liberando o mecanismo de travamento. Puxe a alça de travamento conforme mostrado aqui.
- RO** Deblocați dispozitivul de finisare și imprimanta eliberând mecanismul de blocare. Trageți mânerul de blocare și scoateți-l conform ilustrației.
- RU** Разблокируйте финишер и принтер, освободив блокировочный механизм. Вытащите ручку блокировки, как показано здесь.
- SK** Odblokujte finišer a tlačiareň uvoľnením blokovačieho mechanizmu. Vytiahnite poistnú páčku tak, ako je znázornené tu.
- SL** Zaključevalno enoto in tiskalnik odklenite tako, da sprostite zaklepni mehanizem. Izvlecite zaklepni ročaj, kot je prikazano tukaj.
- SV** Lås upp efterbehandlaren och skrivaren genom att frigöra låsmekanismen. Dra ut låshandtaget enligt bild.
- TH** ปลดล็อกเครื่องเย็บและเครื่องพิมพ์โดยให้ปล่อยกลไกการล็อก ดังตัวอย่าง ล็อกออกตามภาพตัวอย่าง
- TW** 鬆開鎖定機制，解除完稿器和印表機的鎖定。拉出鎖定把手，如圖所示。
- TR** Kilitleme mekanizmasını serbest bırakarak Son İşlemci ve Yazıcı'nın kilidini açın. Kilitleme tutacağını burada gösterildiği gibi dışarı çekin.
- UK** Розблокуйте фінішер і принтер, відпустивши механізм блокування. Потягніть ручку блокування, як показано тут.
- VI** Mở khóa Bộ hoàn thiện và Máy in bằng cách nhả cơ cấu khóa. Kéo tay nắm khóa ra như hình minh họa ở đây.
- AR** قم بإلغاء قفل وحدة الإنهاء والطابعة عن طريق تحرير آلية القفل. اسحب مقبض القفل كما هو موضح هنا.

11

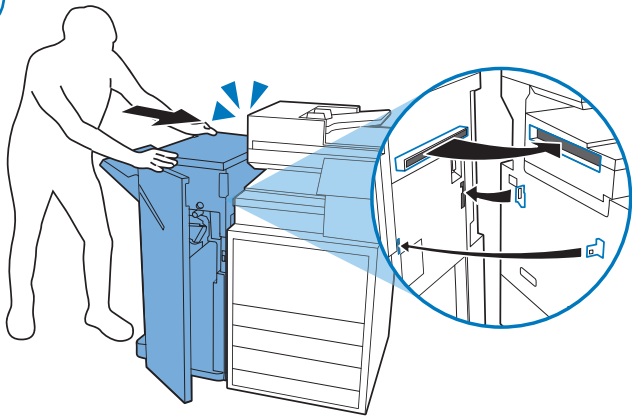

- EN** Firmly push the Finisher and Printer together until the locking mechanism clicks into place at all three marked locations.
- FR** Poussez fermement le module de finition et l'imprimante jusqu'à ce que le mécanisme de verrouillage s'enclenche aux trois emplacements marqués.
- DE** Schieben Sie den Finisher und den Drucker fest zusammen, bis der Verriegelungsmechanismus an allen drei markierten Positionen einrastet.
- IT** Spingere con decisione l'unità di finitura e la stampante insieme finché il meccanismo di blocco non si inserisce correttamente in tutte e tre le posizioni contrassegnate.
- ES** Empuje firmemente el dispositivo de acabado y la impresora hasta que el mecanismo de bloqueo encaje en su sitio en las tres ubicaciones marcadas.
- CN** 用力一起推动装帧器和打印机，直至锁定机构咔哒一声固定在所示的全部三个位置。
- HR** Čvrsto gurnite mehanizam za završnu obradu i pisač zajedno sve dok mehanizam za zaključavanje ne sjedne na mjesto na sva tri označena mjesta.
- CS** Pevně přitlačte dokončovací jednotku a tiskárnu k sobě, až zajišťovací mechanismus zaklapne na všech třech označených místech.
- DA** Skub finisheren og printeren sammen, indtil låsemekanismen klikker på plads på alle tre markerede steder.
- NL** Duw de afwerkeenheid en de printer stevig aan elkaar totdat het vergrendelingsmechanisme vastklikt op alle drie de gemarkeerde locaties.
- CA** Premeu fermament la unitat d'acabat i la impressora fins que el mecanisme de bloqueig encaixi al seu lloc en totes les tres ubicacions marcades.
- FI** Paina viimeistelijää ja tulostinta lujasti yhteen, kunnes lukitusmekanismi napsahtaa paikalleen kaikissa kolmessa merkityssä paikassa.
- EL** Πιέστε σταθερά τη μονάδα φινιρίσματος και τον εκτυπωτή μαζί, έως ότου ο μηχανισμός ασφάλισης ασφαλίσει στη θέση του και στις τρεις καθορισμένες θέσεις.
- HU** Erősen nyomja össze a kikészítőt és a nyomtatót, amíg a reteszelő mechanizmus mindhárom megjelölt helyen be nem kattann.
- ID** Dorong Finisher dan Printer dengan kuat hingga mekanisme penguncian berbunyi klik pada tempatnya di ketiga lokasi yang ditandai.
- JA** マークされた3つの場所すべてにカチッと音がしてロック機構が嵌まるまで、フィニッシャーとプリンタをしっかりと押し込みます。
- KK** Құлыптау механизмі барлық белгіленген үш жерден орнына түскенше, финишер мен принтерді мықтап басып кіргізіңіз.
- KO** 잠금 장치가 표시된 세 위치 모두에서 제자리에 고정될 때까지 피니셔와 프린터를 단단히 밀어 넣습니다.
- NO** Skyv stifteenheten og skriveren godt sammen til låsemekanismen klikker på plass på alle tre merkede steder.
- PL** Dociśnij mocno urządzenie do wykańczania i drukarkę, aż mechanizm blokujący zatrzaśnie się we wszystkich trzech zaznaczonych miejscach.
- PT** Empurre firmemente o dispositivo de acabamento e a impressora juntos até que o mecanismo de travamento se encaixe nos três locais marcados.
- RO** Împingeți ferm dispozitivul de finisare împreună cu imprimanta, până când mecanismul de blocare se fixează cu un clic în toate cele trei locații marcate.
- RU** С усилием надавите на финишер и принтер, пока механизм блокировки не защелкнется во всех трех отмеченных местах.
- SK** Pevne zatlačte finišer a tlačiareň k sebe, kým blokovací mechanismus nezaklapne na miesto vo všetkých troch označených bodoch.
- SL** Zaklepni mehanizem in tiskalnik potisnite skupaj, da se zaskočita na vseh treh označenih mestih.
- SV** Tryck ihop efterbehandlaren och skrivaren tills låsmekanismen klickar på plats på alla tre markerade platser.
- TH** ค่อยๆ ดันเครื่องเย็บและเครื่องพิมพ์พร้อมกันจนกว่ากลไกการล็อกจะเข้าที่ทั้งสามจุดที่ทำเครื่องหมายไว้
- TW** 用力將完稿器和印表機推在一起，直至鎖定裝置卡入所有三個標記位置。
- TR** Kilitleme mekanizması iřaretlenen uç konumun hepsine yerleřinceye kadar Son İşlemci ve Yazıcı'yı birbirine doğru iyice itin.
- UK** Міцно притисніть фінішер і принтер, доки механізм блокування не клацне у всіх трьох позначених місцях.
- VI** Đẩy mạnh Bộ hoàn thiện và Máy in lại với nhau cho đến khi cơ cấu khóa khớp vào đúng vị trí ở cả ba vị trí đã đánh dấu.
- AR** ادفع وحدة الإنهاء والطابعة معًا بقوة حتى تستقر آلية القفل في مكانها في جميع المواقع الثلاثة المحددة.

12

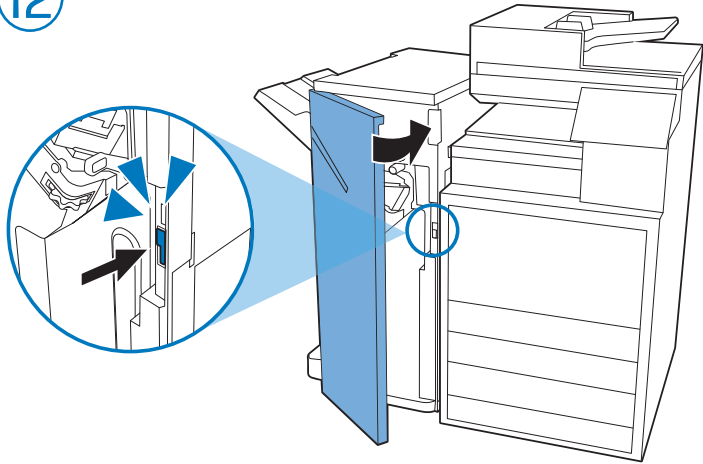

13

- EN** You can change the settings for Job Offset in the menu below: Setting > Manage Stapler/Stacker > Job Offset. (Default: Off) Job Offset: Separates print jobs by offsetting their placement in the output tray for easier organization.
- FR** Vous pouvez modifier les paramètres de décalage des tâches dans le menu ci-dessous : Paramètre > Gérer l'empileur/l'agrafeuse > Décalage des tâches. (Valeur par défaut : Désactivé) Décalage des tâches : Sépare les tâches d'impression en décalant leur emplacement dans le bac de sortie pour une meilleure organisation.
- DE** Im folgenden Menü können Sie die Einstellungen für die Auftragsversatz ändern: Einstellung > Hefter/Stapler verwalten > Auftragsversatz. (Standardeinstellung: Aus) Auftragsversatz: Trennt Druckaufträge, indem für eine einfachere Organisation die Position im Ausgabefach verschoben wird.
- IT** È possibile modificare le impostazioni per l'offset dei processi selezionando: Setting (Impostazione) > Manage Stapler/Stacker (Gestisci raccoglitore/cucitrice) > Job Offset (Offset processi) (Impostazione predefinita: Off) Job Offset (Offset processi): separa i processi di stampa sfalsandone la posizione nel vassoio di uscita per semplificarne l'organizzazione.
- ES** Puede cambiar la configuración de desplazamiento de trabajos en el menú siguiente: Configuración > Gestionar grapadora/apiladora > Desplazamiento de trabajos. (Predeterminado: Desactivado) Desplazamiento de trabajos: Separa los trabajos de impresión desplazando su colocación en la bandeja de salida para facilitar la organización.
- CN** 可在下方菜单中更改作业偏移的设置：设置 > 管理装订器/集纸器 > 作业偏移。（默认：关）作业偏移：通过在出纸盘中偏移打印作业的位置而分隔打印作业以便更容易整理。
- HR** Postavke razvrstavanja po zadacima možete promijeniti u izborniku prikazanom u nastavku: Postavljanje > Upravljanje dodatkom za klanjanje/slaganje > Razvrstavanje po zadacima. (Zadano: isključeno) Razvrstavanje po zadacima: razdvaja zadatke ispisa razvrstavanjem u izlaznoj ladici radi lakše organizacije.
- CS** V následující nabídce můžete změnit nastavení pro Odsazení úloh: Nastavení > Správa sešivačky/stohovače > Odsazení úlohy. (Výchozí: Vyp) Odsazení úlohy: Odděluje tiskové úlohy odsazením jejich umístění do výstupního zásobníku pro pohodlnější organizaci.
- DA** Du kan ændre indstillingerne for Jobforskydning i menuen nedenfor: Indstilling > Administrer hæfter/stabler > Jobforskydning. (Standard: Fra) Jobforskydning: Adskiller udskriftsjob ved at nulstille deres placering i outputbakken, så det er nemmere at organisere.
- NL** U kunt in het onderstaande menu de instellingen voor Taakoffset wijzigen: Instellen > Nietmachine/stapelaar beheren > Taakoffset. (Standaard: Uit) Taakoffset: Hiermee worden afgedrukte taken gescheiden door de plaatsing ervan in de uitvoerlade te offsetten voor een eenvoudigere organisatie.
- CA** Podeu canviar els paràmetres per al Desplaçament de tasques en el menú següent: Configuració > Administra la grapadora/apiladora > Desplaçament de tasques. (Per defecte: Desactivat) Desplaçament de tasques: Separa les tasques d'impressió compensant la seva col·locació a la safata de sortida per facilitar-ne l'organització.
- FI** Voit muuttaa Työn siirtymän asetuksia alla olevassa valikossa: Asetus > Nitojan/pinoajan hallinta > Työn siirtymä. (Oletus: Pois) Työn siirtymä: Helpottaa organisointia erottelemalla tulostustyöt siirtämällä ne tulostelokeroon.
- EL** Μπορείτε να αλλάξετε τις ρυθμίσεις μετατόπισης εργασίας στο παρακάτω μενού: Ρύθμιση > Διαχείριση μονάδας συρραφής/στοίβαξης > Μετατόπιση εργασίας. (Προεπιλογή: Απενεργοποιημένο) Μετατόπιση εργασίας: Διαχωρίζει τις εργασίες εκτύπωσης, μετατοπίζοντας την τοποθέτησή τους στο δίσκο εξόδου, για ευκολότερη οργάνωση.
- HU** A Feladat-eltolás beállításait az alábbi menüben módosíthatja: Beállítás > Tűző/Ierakó kezelése > Feladat-eltolás beállítása. (Alapértelmezés: Ki) Feladat-eltolás: A nyomtatási munkákat a kimeneti tálcában való elhelyezésük eltolásával szétválasztja a könnyebb rendszerezés érdekében.

- ID** Anda dapat mengubah pengaturan untuk Job Offset pada menu di bawah ini: Pengaturan > Mengelola Stapler/Stacker > Offset Pekerja. Default: Mati) Offset Pekerja: Memisahkan pekerjaan cetak dengan mengimbangi penempatannya di baki keluaran untuk pengaturan yang lebih mudah.
- JA** ジョブ オフセットの設定は、以下のメニューで変更できます。設定 > ステイプラー/スタッカの管理 > ジョブ オフセット。(デフォルト : オフ) ジョブ オフセット: 排紙トレイ内の位置オフセットを調整して印刷ジョブを分離することで、整理しやすくします。
- KK** Төмендегі мәзірден «Тапсырма ығысуы» параметрлерін өзгертуге болады: Параметр > Қапсырмалағышты/ жинақтауышты басқару > Тапсырма ығысуы. (Әдепкі: өшірулі) Тапсырма ығысуы: Ұйымдастыруды жеңілдету үшін басып шығару тапсырмаларын шығыс науасына орналастыру арқылы бөледі.
- KO** 아래 메뉴에서 작업 오프셋 설정을 변경할 수 있습니다: 설정 > 스테이플러/스태커 관리 > 작업 오프셋. (기본값: 해제) 작업 오프셋 : 더 쉬운 구성이 가능하도록 출력 용지함에서 배치를 오프셋해 인쇄 작업을 분리합니다.
- NO** Du kan endre innstillingene for jobbforskyvning i menyen under: Angi > Administrere stifteenhet/stableenhet > forskyvning av utskriftsjobb. (standard: Av) Forskyvning av utskriftsjobb Skiller utskriftsjobber ved å tilbakestille plasseringen i utskuffen for enklere organisering.
- PL** Ustawienia opcji Wysuwanie zadania można zmienić w menu poniżej: Ustawianie > Zarządzaj zszywaczem/układarką > Wysuwanie zadania. (Domyślne: Wyl.) Wysuwanie zadania: Oddziela zlecenia drukowania przez przesunięcie ich położenia w zasobniku wyjściowym dla ułatwienia organizacji.
- PT** Você pode alterar as configurações de Deslocamento de trabalho no menu abaixo: Configuração > Gerenciar grampeador/empilhador > Deslocamento de trabalho. (Padrão: desativado) Deslocamento de trabalho: separa os trabalhos de impressão deslocando a colocação na bandeja de saída para facilitar a organização.
- RO** Puteți modifica setările pentru opțiunea Decalare lucrări în meniul de mai jos: Setări > Gestionare capsator/stivuitoare > Decalare lucrări. (Implicit: oprit) Decalare lucrări: separă lucrările de imprimare decalându-le amplasarea în tava de ieșire, pentru ușurarea organizării.
- RU** Ниже можно изменить параметры смещения заданий. Настройка > Управления шивателем/укладчиком > Смещение заданий. (По умолчанию: выключено) Смещение задания: разделяет задания печати, сдвигая их в выходном лотке для более простой организации.
- SK** Nastavenia pre Posun úloh môžete zmeniť v menu nižšie: Nastavenie > Správa zošivačky/stohovača > Posun úloh. (Predvolené: Vyp./Off) Posun úloh: Oddeluje tlačové úlohy posunutím ich umiestnenia vo výstupnom zásobníku pre ľahšiu organizáciu.
- SL** Nastavitve za zamik poslov lahko spremenite v spodnjem meniju: Nastavitve > Upravljanje spenjalnika/zlagalnika > Zamik posla. (Privzeto: Izklopljeno) Zamik posla: Loči tiskalne posle z zamikom njihovih postavitev v izhodnem pladnju za lažje organiziranje.
- SV** Du kan ändra inställningarna för utskriftsförskjutning i meny nedan: Inställning > Hantera häftnings-/staplingsenhet > Utskriftsförskjutning. (Standard: Av) Utskriftsförskjutning: Separerar utskrifter genom att förskjuta deras placering i utmatningsfacket så att du lättare kan organisera dem.
- TH** คุณสามารถเปลี่ยนการตั้งค่า Job Offset (การเลื่อนชิ้นงาน) ในเมนูด้านล่าง: Setting > Manage Stapler/Stacker > Job Offset (การตั้งค่า > การจัดการตัวเชื่อม/ตัวรับกระดาษ > การเลื่อนชิ้นงาน) (ค่าเริ่มต้น: Off (ปิด)) Job Offset (การเลื่อนชิ้นงาน): แยกชิ้นงานพิมพ์โดยการจัดวางเลื่อนกันในถาดขาออกเพื่อความสะดวกในการจัดเรียง
- TW** 您可以在下面功能表中變更工作位移設定：設定 > 管理釘書機/堆疊器 > 工作位移。(預設：關閉) 工作位移：分隔列印工作，在出紙匣中偏移工作位置，讓整理流程變得更簡單。
- TR** İş Ayırma ayarlarını aşağıdaki menüden değiştirebilirsiniz: Ayarlar > Zımbalayıcı/Yığınlayıcıyı Yönet > İş Ayırma. (Varsayılan: Kapalı) İş Ayırma: Yazdırma işlerini, daha kolay düzenleme için çıkış tepsisindeki yerleşimlerini sıfırlayarak ayırır.
- UK** Налаштування для параметра Job Offset (Зміщення завдань) можна змінити в меню нижче: Setting (Установлення) > Manage Stapler/Stacker (Керування зшивачем/укладальником) > Job Offset (Зміщення завдань). (Default (За замовчуванням): Off (Вимк.)) Job Offset (Зміщення завдань): розділяє завдання друку, зміщуючи їхне розташування у вихідному лотку для зручнішого впорядкування.
- VI** Bạn có thể thay đổi các cài đặt cho Job Offset (Bù lệnh in) trong menu bên dưới: Cài đặt > Quản lý dập ghim/Xếp giấy > Bù lệnh in. (Mặc định: Tắt) Job Offset (Bù lệnh in): Phân tách các lệnh in bằng cách sắp xếp chúng vào khay giấy ra để dễ sắp xếp hơn.
- AR** يمكنك تغيير إعدادات "إزاحة الوظيفة" في القائمة التالية: إعداد > إدارة وحدة التدبیس/التجمیع < إزاحة الوظيفة. (الإيقاف: الافتراضي) إزاحة الوظيفة: يفصل مهام الطباعة عن طريق تعويض موضعها في درج الإخراج لتسهيل التنظيم.

产品中有害物质或元素的名称及含量

根据中国《电器电子产品有害物质限制使用管理办法》



部件名称	有害物质					
	铅 (Pb)	汞 (Hg)	镉 (Cd)	六价铬 (Cr(VI))	多溴联苯 (PBB)	多溴二苯醚 (PBDE)
机械/结构部件	X	○	○	○	○	○
电气/电子部件	X	○	○	○	○	○

6751-17

本表格依据 SJ/T 11364 的规定编制。

○: 表示该有害物质在该部件所有均质材料中的含量均在 GB/T 26572 规定的限量要求以下。

X: 表示该有害物质至少在该部件的某一均质材料中的含量超出 GB/T 26572 规定的限量要求。

此表中所有名称中含 “X” 的部件均符合欧盟 RoHS 立法。

注: 环保使用期限的参考标识取决于产品正常工作的温度和湿度等条件

Restriction of hazardous substances (India)

This product, as well as its related consumables and spares, complies with the reduction in hazardous substances provisions of the "India E-waste Rule 2016." It does not contain lead, mercury, hexavalent chromium, polybrominated biphenyls or polybrominated diphenyl ethers in concentrations exceeding 0.1 weight % and 0.01 weight % for cadmium, except where allowed pursuant to the exemptions set in Schedule 2 of the Rule.

Tehlikeli Maddelere İlişkin Kısıtlama İfadesi (Türkiye)

Türkiye Cumhuriyeti: AEEE Yönetmeliğine Uygundur



Não descarte o produto eletrônico em lixo comum

Este produto eletrônico e seus componentes não devem ser descartados no lixo comum, pois embora estejam em conformidade com padrões mundiais de restrição a substâncias nocivas, podem conter, ainda que em quantidades mínimas, substâncias impactantes ao meio ambiente. Ao final da vida útil deste produto, o usuário deverá entregá-lo à HP. A não observância dessa orientação sujeitará o infrator às sanções previstas em lei.

Após o uso, as pilhas e/ou baterias dos produtos HP deverão ser entregues ao estabelecimento comercial ou rede de assistência técnica autorizada pela HP.

Para maiores informações, inclusive sobre os pontos de recebimento, acesse: <http://www.hp.com.br/reciclar>

