

# Creative Stage Air V2

(Model No: MF8395)

EN

## Safe Removal of Built-In Battery

This product contains an integrated battery which should **ONLY** be removed by service centers or recycling facilities with reference to the instructions herein. Creative and its affiliates will not be liable for any damages resulting from attempting to remove and/or tampering with the battery or any part of the product by an end user.



**WARNING**  
DO NOT OPEN

TO PREVENT THE RISK OF ELECTRIC SHOCK, DO NOT REMOVE PRODUCT(S) COVERS (OR BACKS). NO USER-SERVICEABLE PARTS INSIDE. REFER SERVICING TO QUALIFIED SERVICE PERSONNEL.

### CAUTION:

Make sure the product is disconnected from the charging cable before removing the battery. Cover one of the battery terminals with insulation tape to prevent short circuit - not applicable to battery with connector.

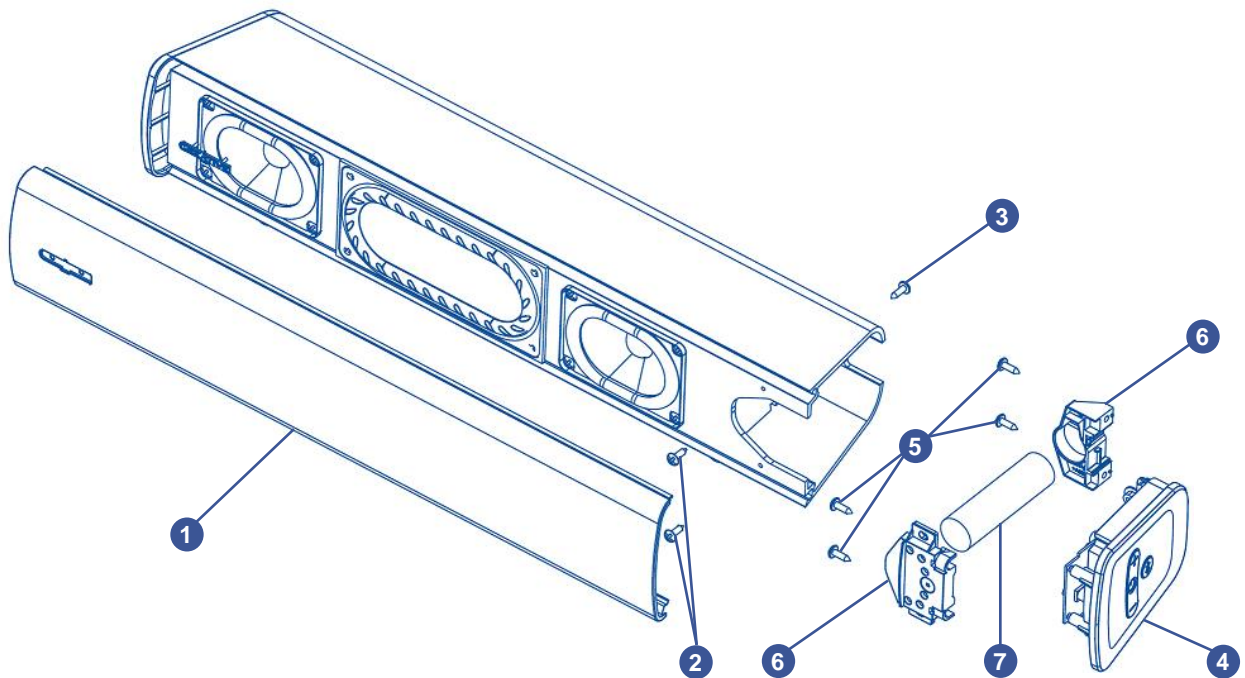

1. Remove front metal mesh from main chassis.
2. Remove screws on right end of main chassis.
3. Remove screws from rear side of main chassis.
4. Pull out assembly panel from extreme right end of main chassis.
5. Remove screws from the right panel assembly.
6. Remove front and rear battery brackets and detach battery.
7. Remove battery.

# Creative Stage Air V2

(Model No: MF8395)

FR

## Retrait sécurisé de la batterie intégrée

Le présent produit contient une batterie incorporée qui doit être retirée **UNIQUEMENT** par des centres de service ou des installations de recyclage en se référant aux instructions du présent document. Creative et ses filiales ne seront pas responsables des dommages résultant d'une tentative de retrait et/ou d'altération de la batterie ou de toute autre partie du produit par un utilisateur final.



**WARNING**  
DO NOT OPEN

POUR ÉVITER TOUT RISQUE D'ÉLECTROCUTION, NE PAS RETIRER LE COUVERCLE (OU LE DOS) DU OU DES PRODUITS.  
AUCUNE PIÈCE INTERNE RÉPARABLE PAR L'UTILISATEUR. CONFIEZ L'ENTRETIEN À UN PERSONNEL QUALIFIÉ.

### AVERTISSEMENT :

Assurez-vous que le produit est déconnecté du câble de charge avant de retirer la batterie. Couvrez l'une des bornes de la batterie avec du ruban isolant pour éviter tout court-circuit - non applicable à la batterie avec connecteur.

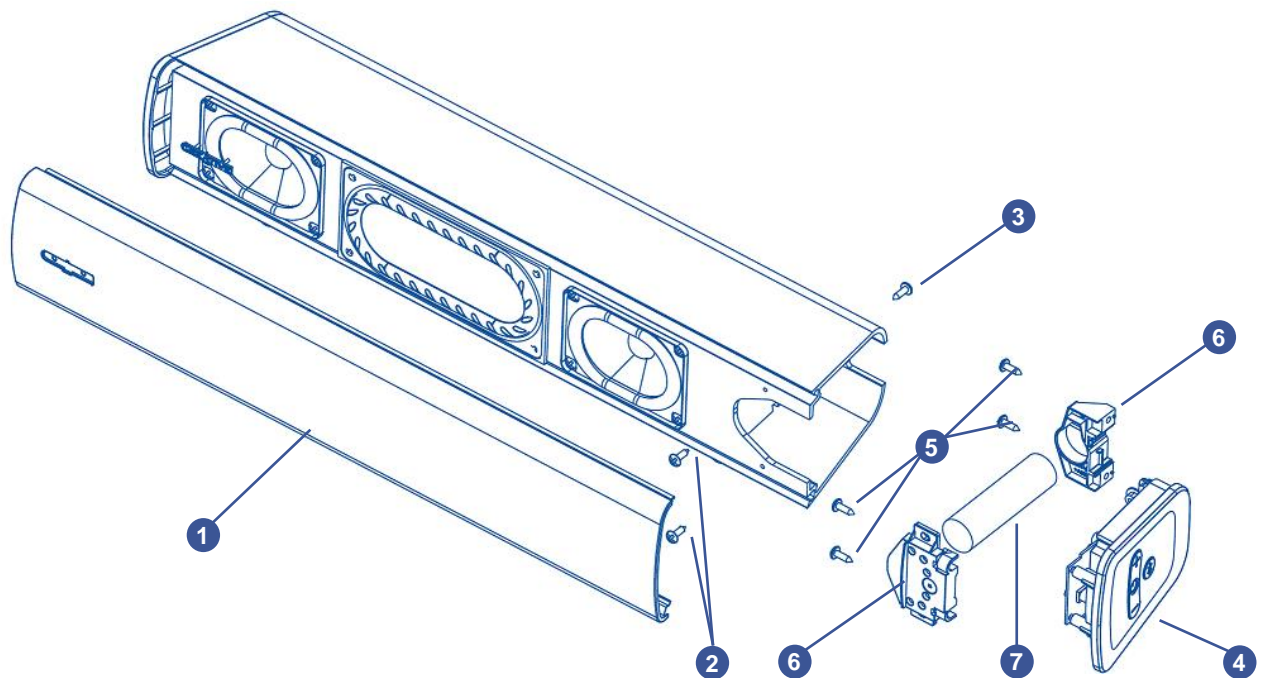

1. Retirez la grille métallique avant du châssis principal.
2. Retirez les vis à l'extrémité droite du châssis principal.
3. Retirez les vis de la face arrière du châssis principal.
4. Retirez le panneau d'assemblage de l'extrémité droite du châssis principal.
5. Retirez les vis de l'assemblage du panneau droit.
6. Retirez les supports de batterie avant et arrière et détachez la batterie.
7. Retirez la batterie.

# Creative Stage Air V2

(Model No: MF8395)

DE

## Sicherer Austausch des eingebauten Akkus

Dieses Produkt verfügt über einen integrierten Akku, der NUR von Servicezentren oder Recycling-Einrichtungen unter Beachtung der hierin enthaltenen Anweisungen entfernt werden sollte. Creative und seine Tochtergesellschaften haften nicht für Schäden, die aus dem Versuch resultieren, den Akku oder einen Teil des Produkts durch einen Endbenutzer zu entfernen und/oder zu manipulieren.



**WARNING**  
DO NOT OPEN

UM DAS RISIKO EINES STROMSCHLAGS ZU VERMEIDEN, ENTFERNEN SIE NICHT DIE ABDECKUNGEN (ODER RÜCKSEITEN) DES/DER PRODUKTE(S). IM INNEREN SIND KEINE VOM BENUTZER WARTBAREN TEILE. ÜBERLASSEN SIE DIE WARTUNG QUALIFIZIERTEM SERVICEPERSONAL.

### ACHTUNG:

Stellen Sie sicher, dass das Produkt vom Ladekabel getrennt ist, bevor Sie den Akku entfernen. Kleben Sie einen der Batteriepole mit Isolierband ab, um einen Kurzschluss zu verhindern – dies gilt nicht für Akkus mit Stecker.

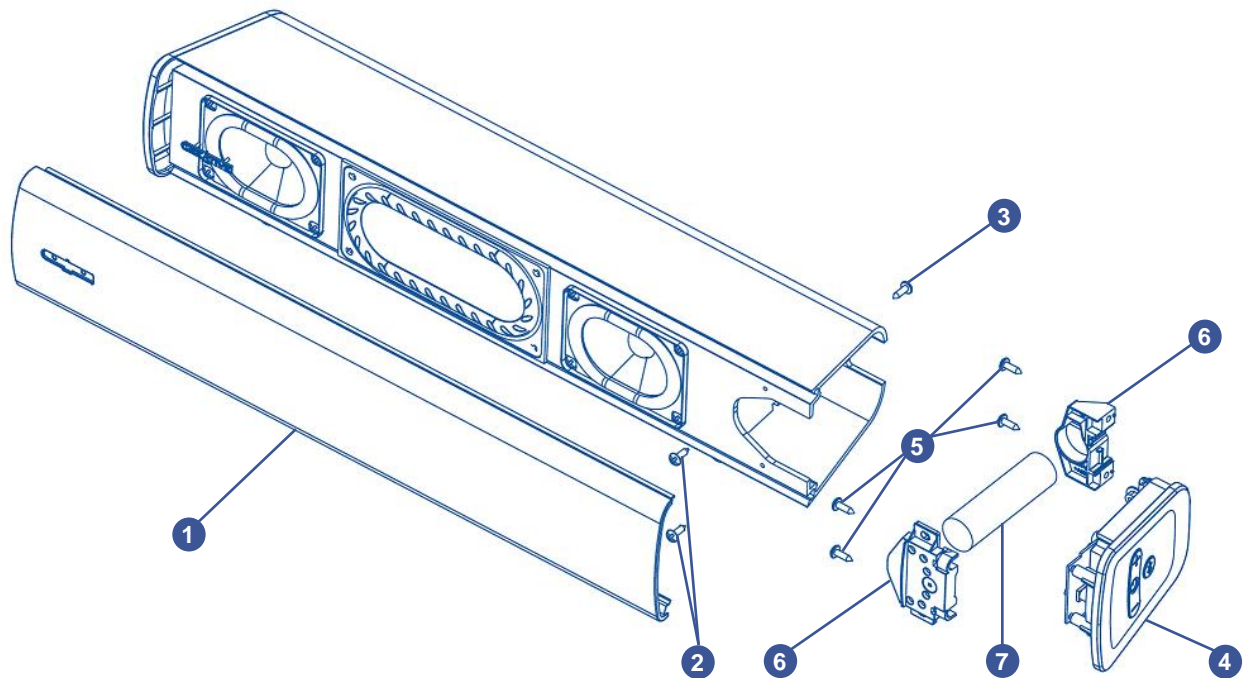

1. Entfernen Sie das vordere Metallgitter vom Hauptgehäuse.
2. Entfernen Sie die Schrauben am rechten Ende des Hauptgehäuses.
3. Entfernen Sie die Schrauben auf der Rückseite des Hauptgehäuses.
4. Entnehmen Sie die Montageplatte am äußersten rechten Ende des Hauptgehäuses.
5. Lösen Sie die Schrauben an der rechten Platte.
6. Nehmen Sie die vorderen und hinteren Batteriehalterungen ab und entfernen Sie die Batterie.
7. Tauschen Sie die Batterie aus.

# Creative Stage Air V2

(Model No: MF8395)

IT

## Rimozione sicura della batteria integrata

Il prodotto contiene una batteria integrata che può essere rimossa SOLO dai centri di assistenza o dalle strutture di riciclaggio, rispettando le istruzioni seguenti. Creative e le società affiliate non sono responsabili di eventuali danni derivanti dal tentativo da parte dell'utente finale di rimuovere e/o manomettere la batteria o parti del prodotto.



**WARNING**  
DO NOT OPEN

PER PREVENIRE IL RISCHIO DI FOLGORAZIONI, NON RIMUOVERE LE COPERTURE (O LE PARTI POSTERIORI) DEI PRODOTTI.  
NON SONO CONTENUTI COMPONENTI SOGGETTI A MANUTENZIONE. AFFIDARE LE RIPARAZIONI AL PERSONALE QUALIFICATO DELL'ASSISTENZA.

### ATTENZIONE:

Prima di rimuovere la batteria, verificare che il prodotto sia scollegato dal cavo di ricarica.

Coprire uno dei terminali della batteria con del nastro isolante per evitare cortocircuiti; non applicabile alla batteria con connettore.

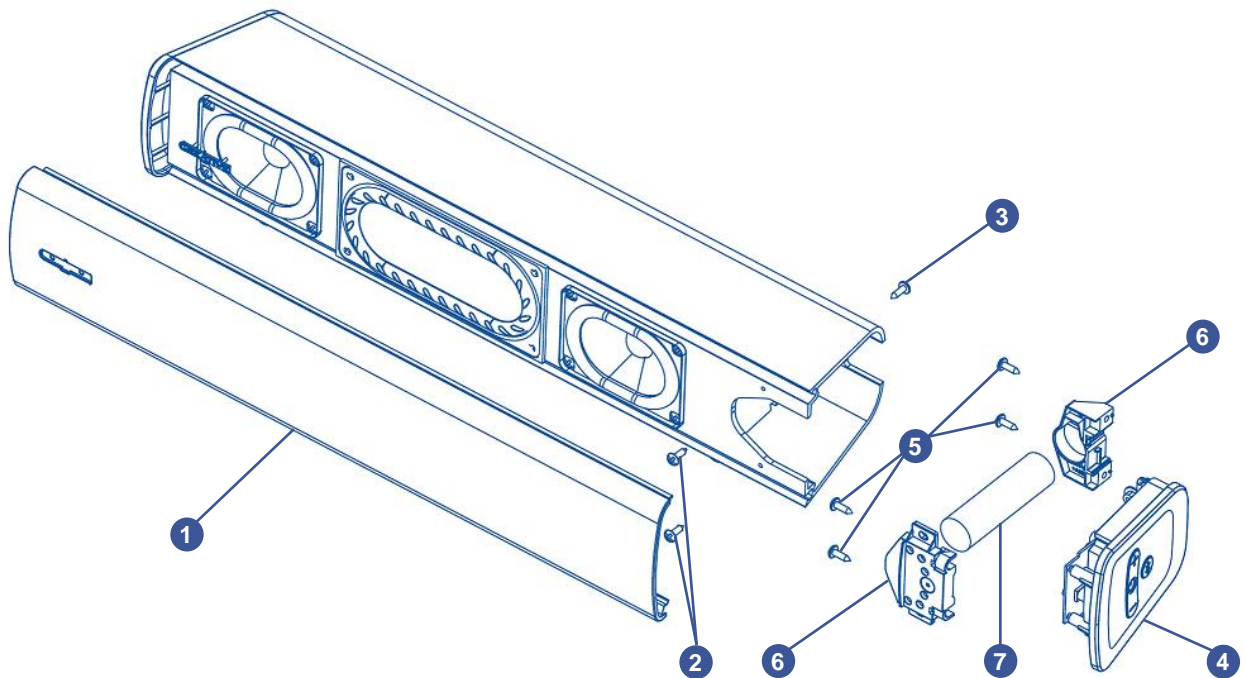

1. Rimuovere la rete metallica anteriore dal telaio principale.
2. Rimuovere le viti all'estremità destra del telaio principale.
3. Rimuovere le viti dalla parte posteriore dello chassis principale.
4. Estrarre il pannello assemblato dall'estremità destra del telaio principale.
5. Rimuovere le viti dal gruppo del pannello destro.
6. Rimuovere le staffe anteriori e posteriori della batteria e staccare la batteria.
7. Rimuovere la batteria.

# Creative Stage Air V2

(Model No: MF8395)

ES

## Extracción segura de la batería incorporada

Este producto contiene una batería integrada que SOLO se puede quitar en centros de servicio o instalaciones de reciclaje con referencia a las instrucciones aquí descritas. Creative y sus filiales no se responsabilizarán de cualquier daño que se pueda producir como consecuencia del intento de extracción o falsificación de la batería o de cualquier pieza del producto por parte de un usuario final.



**WARNING**  
DO NOT OPEN

PARA EVITAR EL RIESGO DE DESCARGA ELÉCTRICA, NO quite LAS CUBIERTAS (O PARTES TRASERAS) DE LOS PRODUCTOS.  
EN EL INTERIOR NO HAY PIEZAS QUE EL USUARIO PUEDA REPARAR. DIRÍJASE A UN SERVICIO TÉCNICO CUALIFICADO PARA CUALQUIER REPARACIÓN.

### PRECAUCIÓN:

Asegúrese de que el producto está desconectado del cable de carga antes de quitar la batería. Cubra uno de los terminales de la batería con cinta aislante para evitar un cortocircuito - no aplicable a la batería con conector.

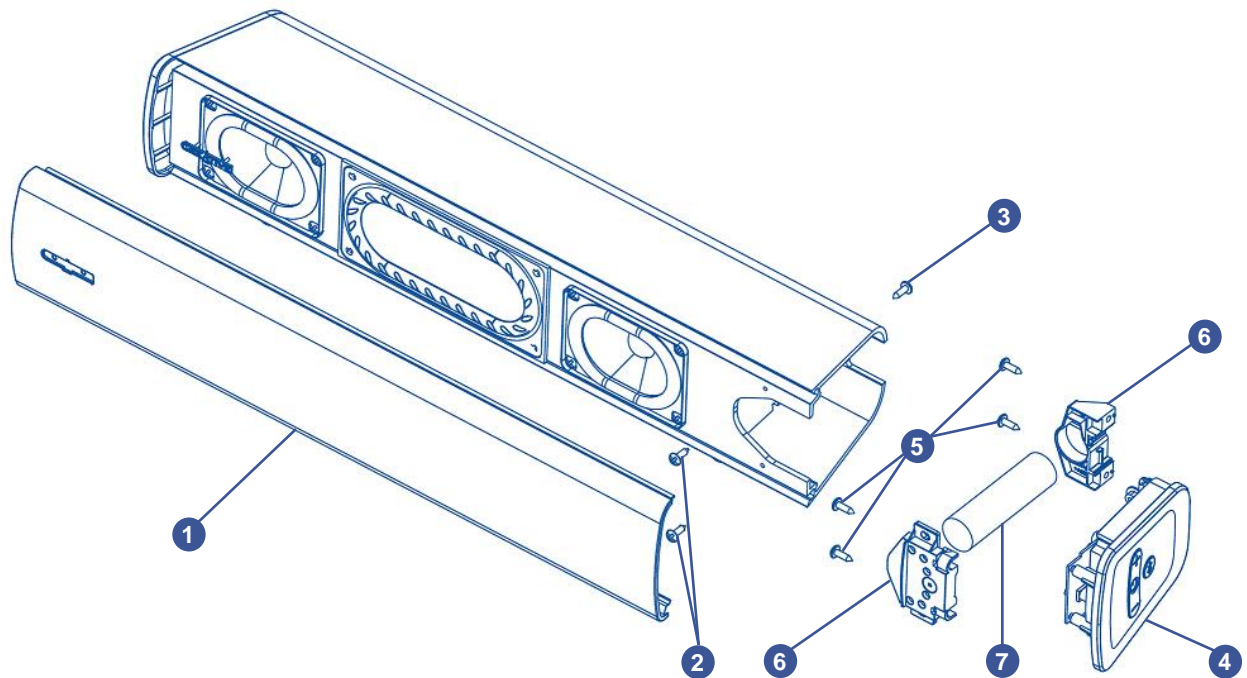

1. Quite la malla de metal delantera del chasis principal.
2. Quite los tornillos de la parte derecha del chasis principal.
3. Quite los tornillos de la parte trasera del chasis principal.
4. Saque el panel de montaje de la parte derecha extrema del chasis principal.
5. Quite los tornillos del montaje del panel derecho.
6. Quite los soportes delanteros y traseros de la batería y desconecte la batería.
7. Quite la batería.

# Creative Stage Air V2

(Model No: MF8395)

NL

## Veilig verwijderen van de ingebouwde accu

Dit product bevat een geïntegreerde accu die ALLEEN door servicecentra of recyclingbedrijven verwijderd mag worden met inachtneming van de instructies hierin. Creative en de aan haar gelieerde bedrijven zijn niet aansprakelijk voor enige schade die het gevolg is van pogingen tot verwijdering van en/of manipulatie van de accu of enig onderdeel van het product door een eindgebruiker.



**WARNING**  
DO NOT OPEN

OM HET RISICO VAN ELEKTRISCHE SCHOKKEN TE VOORKOMEN, MAG U DE BEHUIZING (OF ACHTERKANTEN) VAN HET PRODUCT (DE PRODUCTEN) NIET VERWIJDEREN. HET PRODUCT BEVAT GEEN ONDERDELEN DIE DOOR DE GEBRUIKER KUNNEN WORDEN. LAAT ONDERHOUD OVER AAN GEKwalificeerd ONDERHOUDSPERSONEEL.

### LET OP:

Zorg dat het product is losgekoppeld van de oplaadkabel voordat u de accu verwijdert.

Bedek een van de accupolen met isolatietape om kortsluiting te voorkomen (niet van toepassing op accu's met een connector).

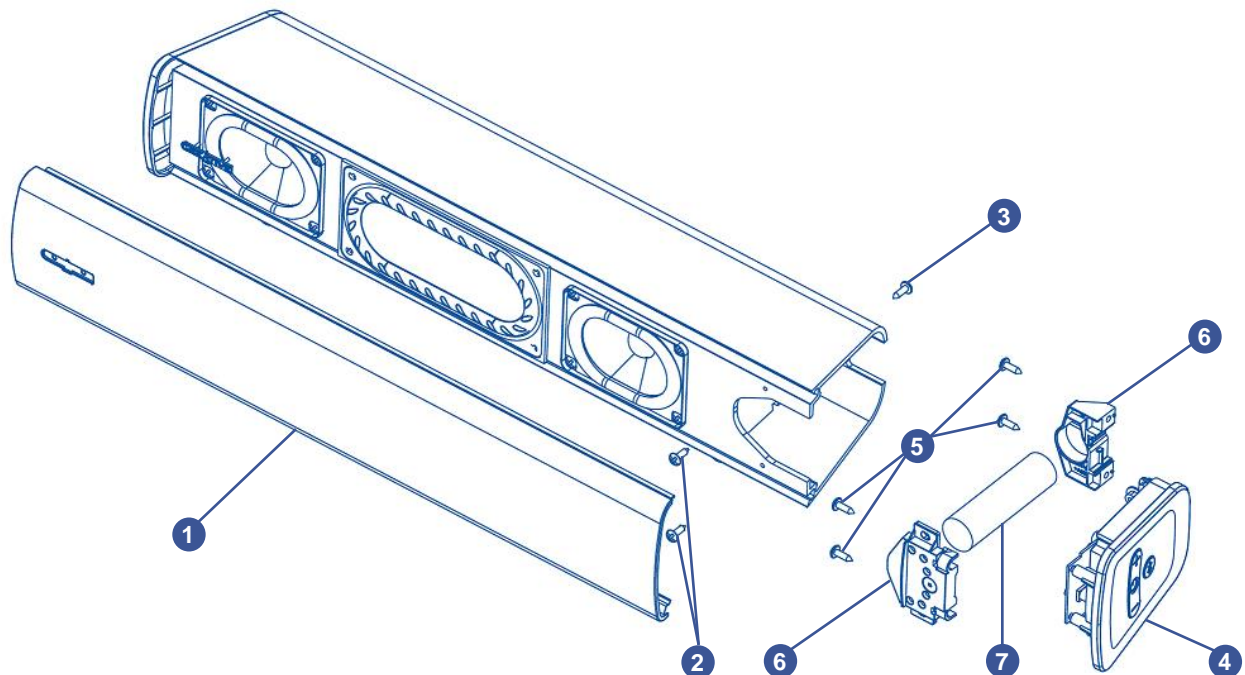

1. Verwijder het voorste metalen gaas van het hoofdchassis.
2. Verwijder de schroeven aan het rechteind van het hoofdchassis.
3. Verwijder de schroeven aan de achterkant van de hoofdchassis.
4. Trek het paneel aan het uiterste rechteind van het hoofdchassis naar buiten.
5. Verwijder de schroeven van het rechterpaneel.
6. Verwijder de voorste en achterste accubeugels en koppel de accu los.
7. Verwijder de accu.

# Creative Stage Air V2

(Model No: MF8395)

PT

## Remoção segura da Bateria Incorporada

Este produto contém uma bateria integrada que só deve ser removida por centros de serviço ou instalações de reciclagem com referência às instruções aqui contidas. A Creative e as suas afiliadas não serão responsáveis por quaisquer danos resultantes da tentativa de remover e/ou adulterar a bateria ou qualquer parte do produto por um utilizador final.



**WARNING**  
DO NOT OPEN

PARA PREVENIR O RISCO DE CHOQUE ELÉTRICO, NÃO REMOVER AS TAMPAS (OU AS COSTAS) DO(S) PRODUTO(S). SEM PARTES INTERNAS QUE POSSAM SER REPARADAS PELO UTILIZADOR. REFERIR A ASSISTÊNCIA A PESSOAL DE SERVIÇO QUALIFICADO.

### CUIDADO:

Certifique-se de que o produto está desligado do cabo de carregamento antes de remover a bateria. Cubra um dos terminais da bateria com fita isolante para evitar curto-circuitos - não aplicável a bateria com conector.

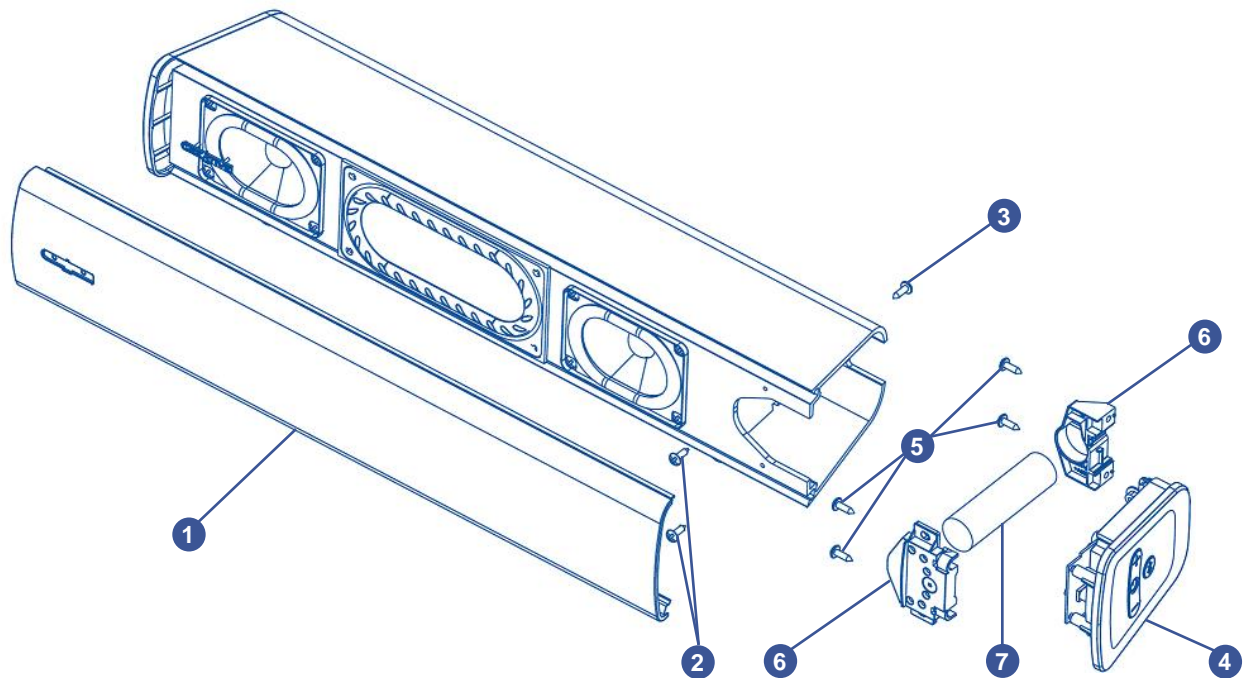

1. Remova a malha metálica frontal da carcaça principal.
2. Remova os parafusos no lado direito da carcaça principal.
3. Remova os parafusos na parte traseira da carcaça principal.
4. Retire o painel de montagem na extremidade direita da carcaça principal.
5. Retire os parafusos da montagem direita do painel.
6. Retire os suportes frontal e traseiro da bateria e remova a bateria.
7. Retire a bateria.

# Creative Stage Air V2

(Model No: MF8395)

SV

## Säkert borttagande av det inbyggda batteriet

Den här produkten innehåller ett integrerat batteri som endast ska tas ut av servicecenter eller återvinningsanläggningar i enlighet med anvisningarna. Creative och dess dotterbolag kan inte hållas ansvariga för eventuella skador som uppstår till följd av att en slutanvändare försöker ta bort och/eller manipulera batteriet eller någon annan komponent i produkten.



**WARNING**  
DO NOT OPEN

FÖR ATT FÖRHINDRA RISKEN FÖR ELEKTRISKA STÖTAR FÅR DU INTE TA BORT  
PRODUKTENS/PRODUKTERNAS SKYDD (ELLER BAKSIDOR).  
INUTI FINNS DET INGA DELAR SOM KAN UNDERHÅLLAS AV ANVÄNDAREN. SERVICE BÖR  
ÖVERLÄTAS TILL KVALIFICERAD SERVICEPERSONAL.

### WARNING!

Se till att produkten är bortkopplad från laddningskabeln innan du tar bort batteriet.  
Täck en av batteripolerna med isoleringstejp för att förhindra kortslutning - gäller inte batterier med anslutningsdon.

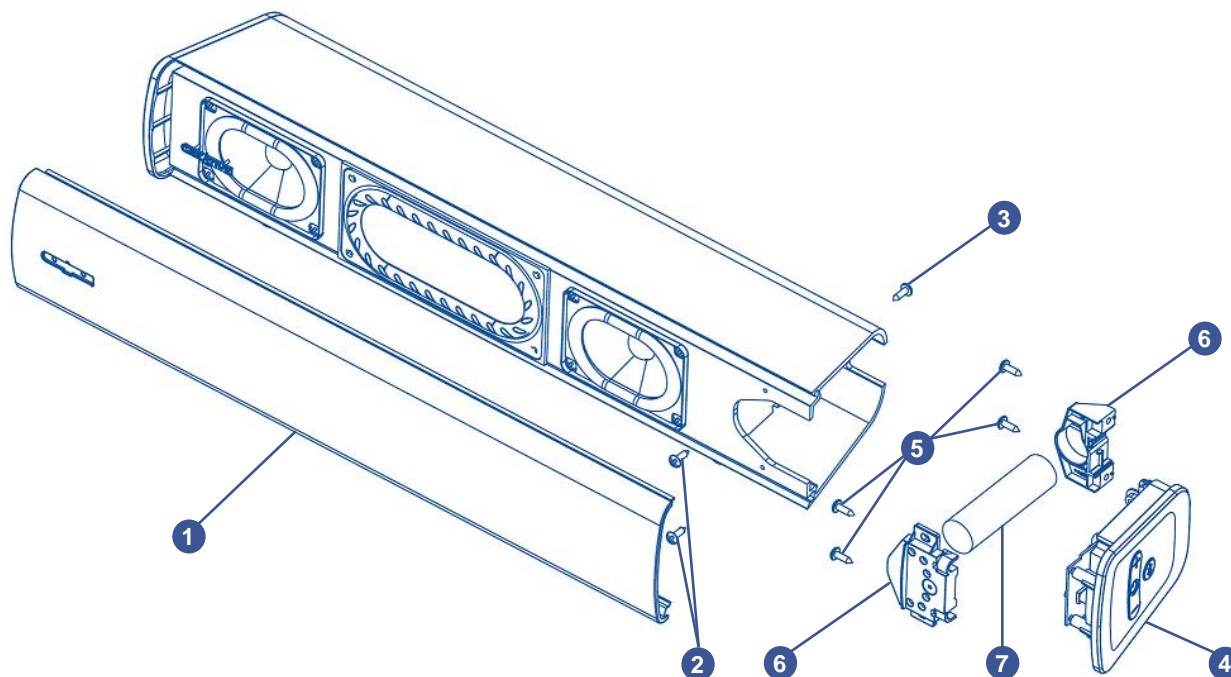

1. Ta bort huvudchassits främre metallnät.
2. Ta bort skruvarna på höger sida av huvudchassit.
3. Ta bort skruvarna på baksidan av huvudchassit.
4. Ta bort monteringspanelen från den yttersta högra änden av huvudchassit.
5. Ta bort skruvarna från den högra panelen.
6. Ta bort de främre och bakre batterifästena och ta bort batteriet.
7. Ta ur batteriet.



# Creative Stage Air V2

(Model No: MF8395)

NO

## Trygg fjerning av innebygd batteri

Dette produktet inneholder et integrert som KUN skal fjernes ved servicesenter eller resirkuleringsanlegg, med henvisning til instruksene heri. Creative og dets tilknyttede selskaper er ikke ansvarlige for skader forårsaket av forsøk på å fjerne og/eller tukle med batteriet eller en del av produktet av en sluttbruker.



**WARNING**  
DO NOT OPEN

FOR Å UNNGÅ RISIKO FOR ELEKTROSJOKK, IKKE FJERN PRODUKTETS DEKSEL (ELLER BAKDEL). INGEN DELER SOM KAN REPARERES AV BRUKEREN PÅ INNSIDEN. OVERLAT SERVICE TIL KVALIFISERTE SERVICEPERSONELL.

### FORSIKTIG:

Sørg for at produktet er frakoblet ladekabel før du fjerner batteriet.

Dekk til en av batteripolene med isolasjonstape for å forhindre kortslutning - gjelder ikke batteri med kontakt.

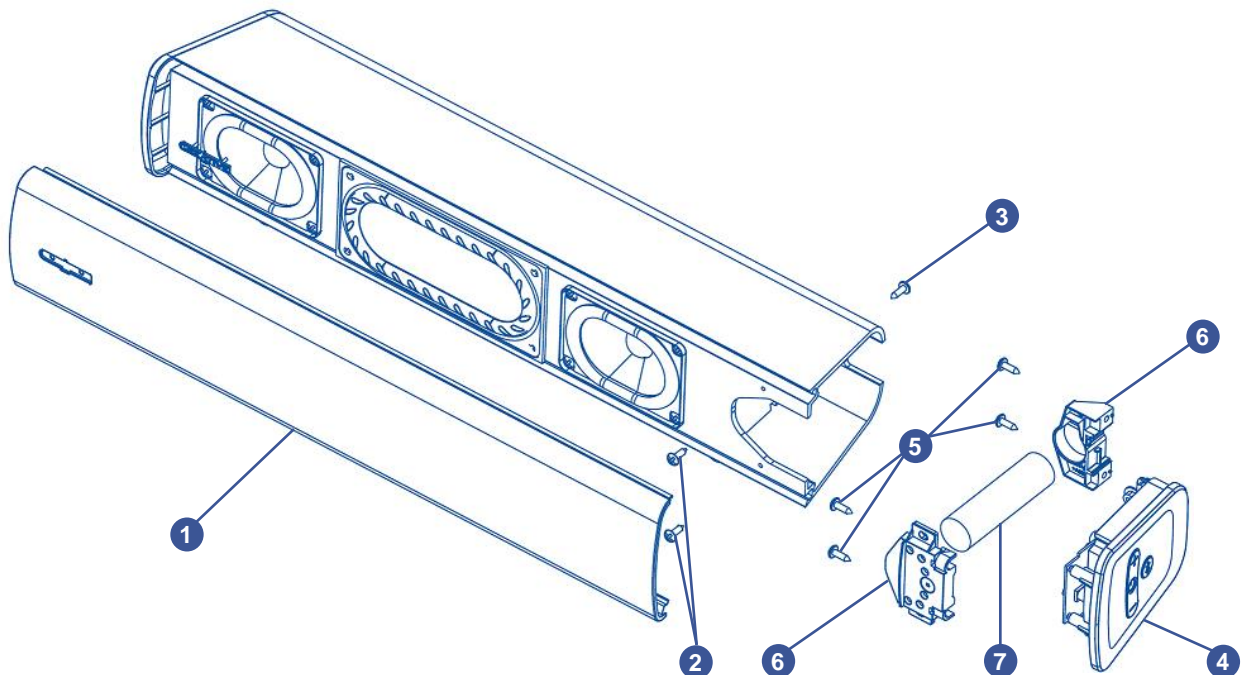

1. Fjern fremre metallnett fra hovedchassiset.
2. Fjern skruene i høyre ende av hovedchassiset.
3. Fjern skruer fra bakre side av hovedchassiset.
4. Trekk ut monterings-panelet fra den ytterste høyre enden av hovedchassiset.
5. Fjern skruer fra høyre panelmontering.
6. Fjern fremre og bakre batteribraketter og ta av batteriet.
7. Fjern batteriet.

# Creative Stage Air V2

(Model No: MF8395)

DA

## Sikker fjernelse af det indbyggede batteri

Dette produkt indeholder et integreret batteri, som KUN må fjernes af servicecentre eller genbrugsanlæg med henvisning til instruktionerne heri. Creative og dets associerede selskaber kan ikke holdes ansvarlige for skader som følge af forsøg på at fjerne og/eller manipulere med batteriet eller nogen del af produktet af en slutbruger.



**WARNING**  
DO NOT OPEN

FOR AT UNDGÅ RISIKO FOR ELEKTRISK STØD MÅ DU IKKE FJERNE PRODUKTETS/PRODUKTERNES DÆKSLER (ELLER BAGSIDER). INGEN DELE, DER KAN REPARERES AF BRUGEREN, INDENI. HENVISE SERVICE TIL KVALIFICERET SERVICEPERSONALE.

### FORSIGTIG:

Sørg for, at produktet er frakoblet opladningskablet, før du fjerner batteriet.

Dæk en af batteripolerne med isoleringstape for at forhindre kortslutning - gælder ikke for batterier med stik.

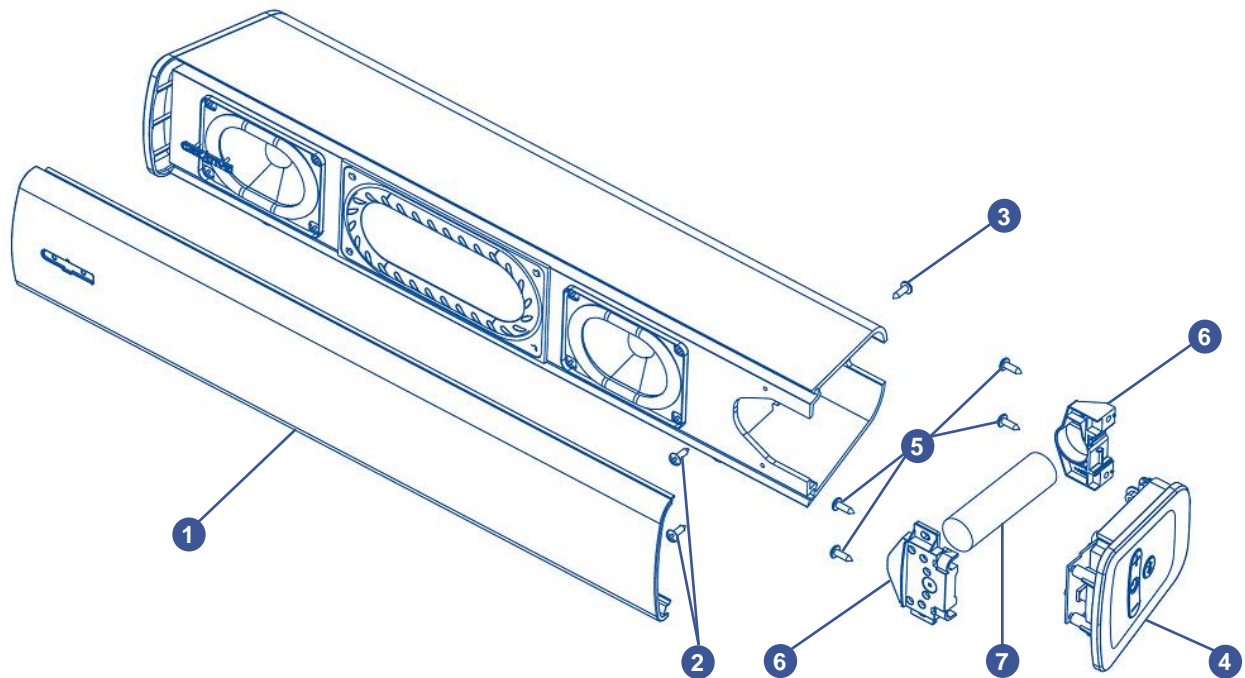

1. Fjern det forreste metalnet fra hovedchassiset.
2. Fjern skruerne i højre ende af hovedchassiset.
3. Fjern skruerne fra bagsiden af hovedchassiset.
4. Træk samlingspanelet ud fra den yderste højre ende af hovedchassiset.
5. Fjern skruerne fra det højre panel.
6. Fjern de forreste og bageste batteribøjler, og tag batteriet af.
7. Fjern batteri.

# Creative Stage Air V2

(Model No: MF8395)

FI

## Sisäänrakennetun akun turvallinen poisto

Tämä tuote sisältää sisäänrakennetun akun, jonka saa poistaa VAIN huoltokeskus tai kierrätyslaitos näiden ohjeiden mukaisesti. Creative ja sen kumppanit eivät ole vastuussa vahingoista, jotka aiheutuvat siitä, että loppukäyttäjä on poistanut ja/tai muokannut akkua tai muuta tuotteen osaa.



**WARNING**  
DO NOT OPEN

VÄLTÄÄKSESI SÄHKÖISKUN VAARAN, ÄLÄ IRROTA TUOTTEEN/TUOTTEIDEN KUORIA (TAI TAKAOSIA).  
SISÄLLÄ EI OLE KÄYTTÄJÄN HUOLLETTAVIA OSIA. HUOLLON SAA SUORITTA A VAIN PÄTEVÄ HUOLTOHENKILÖSTÖ.

### VAROITUS:

Varmista ennen akun poistamista, että tuote on irrotettu latauskaapelista.

Pitä yksi akun navoista eristysteipillä oikosulun estämiseksi. Ei koske liittimen sisältävää akkua.

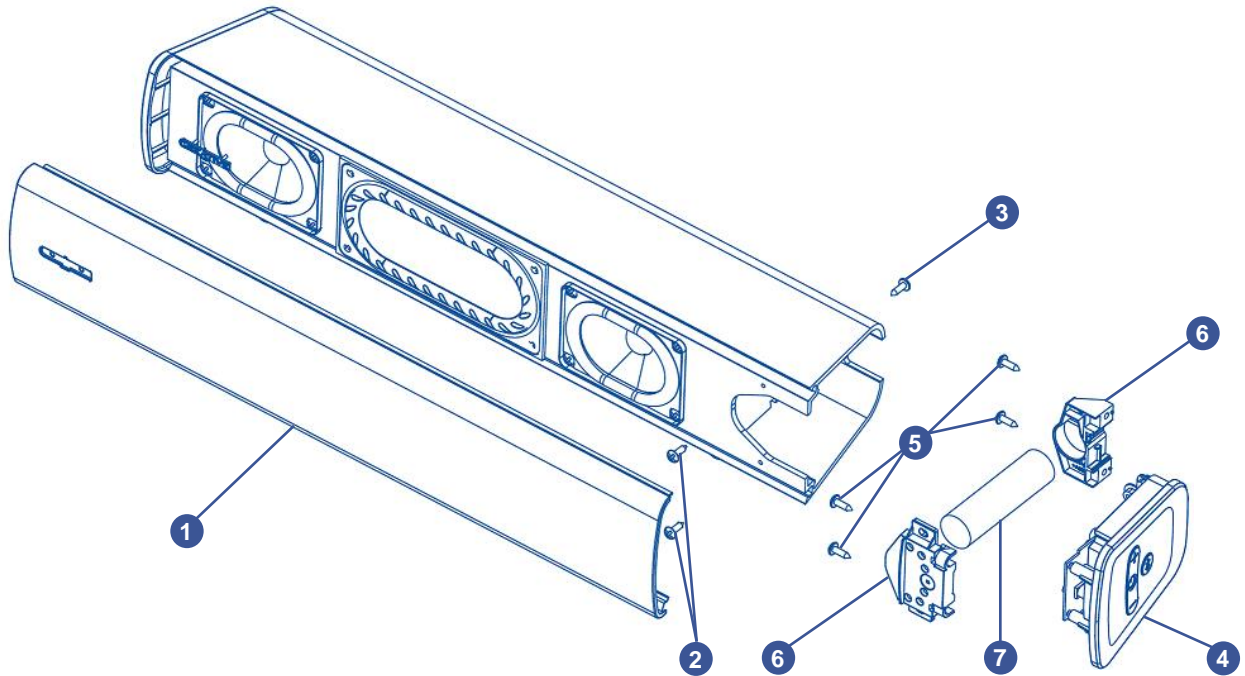

1. Poista etummainen metalliverkko päärungosta.
2. Irrota päärunon oikeassa päädyssä olevat ruuvit.
3. Irrota päärunon takasivulla olevat ruuvit.
4. Vedä kokoonpanopaneeli ulos päärunon oikeasta päädyestä.
5. Poista ruuvit oikeasta paneelistä.
6. Irrota akun etu- ja takakannattimet ja irrota akku.
7. Poista akku.

# Creative Stage Air V2

(Model No: MF8395)

CZ

## Bezpečné vyjmutí vestavěné baterie

Tento produkt obsahuje integrovanou baterii, kterou by mělo vyjímat POUZE servisní středisko nebo recyklační pracoviště, a to v souladu se zde uvedenými pokyny. Společnost Creative a její přidružené společnosti neponesou odpovědnost za žádné škody vyplývající z pokusu o vytažení baterie nebo jakékoli jiné části produktu ze strany koncového uživatele anebo o manipulaci s baterií nebo jinou částí produktu.



**WARNING**  
DO NOT OPEN

ABY SE PŘEDEŠLO RIZIKU ÚRAZU ELEKTRICKÝM PROUDEM, NEODSTRAŇUJTE KRYTY (NEBO ZADNÍ ČÁSTI) PRODUKTŮ.  
UVNITŘ PRODUKTU SE NENACHÁZÍ ŽÁDNÉ SOUČÁSTI, KTERÉ BY BYLY OPRAVITELNÉ UŽIVATELEM.  
SERVIS PRODUKTU SVĚŘTE KVALIFIKOVANÉMU SERVISNÍMU PRACOVNÍKOVÍ.

### UPOZORNĚNÍ:

Před vyjímáním baterie se ujistěte, že je produkt odpojen od nabíjecího kabelu.

Zakryjte jednu z koncovek baterie izolační páskou, aby se zabránilo zkratu – neplatí pro baterii s konektorem.

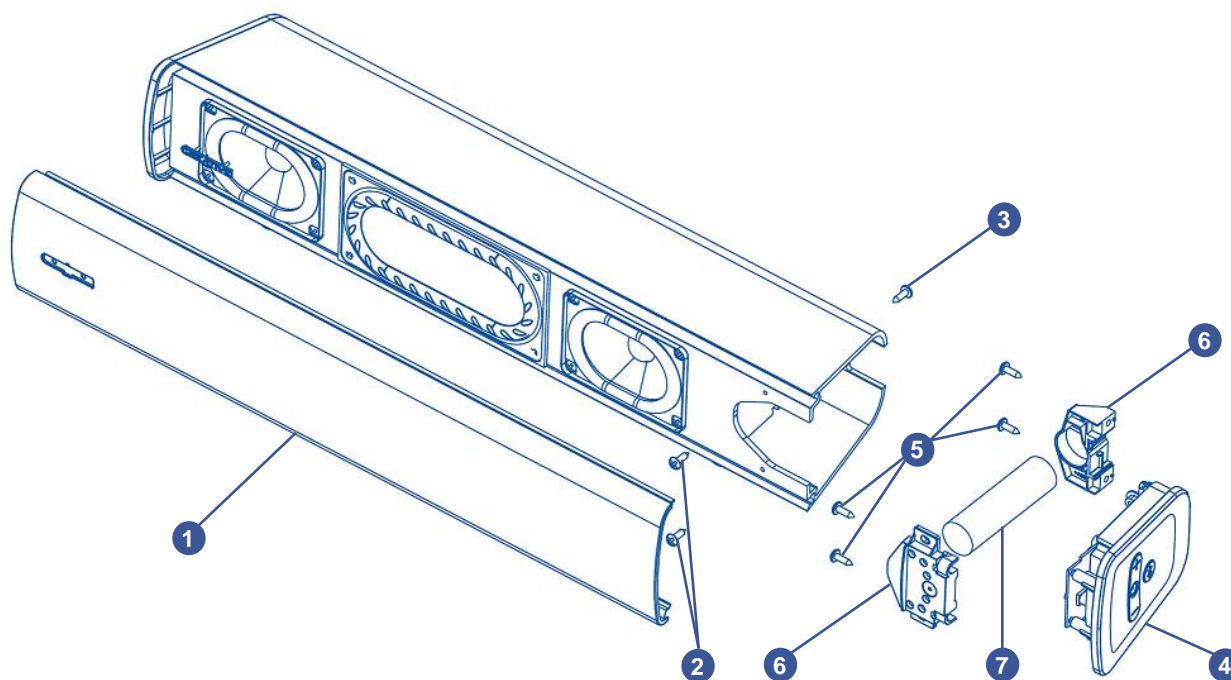

1. Sejměte přední kovovou mřížku z hlavní šasi.
2. Demontujte šrouby na pravém konci hlavní šasi.
3. Demontujte šrouby ze zadní strany hlavní šasi.
4. Vytáhněte panel sestavy z úplně pravého konce hlavní šasi.
5. Demontujte šrouby ze sestavy pravého panelu.
6. Demontujte přední a zadní držák baterie a odpojte baterii.
7. Vyjměte baterii.

# Creative Stage Air V2

(Model No: MF8395)

PL

## Bezpieczne wyjmowanie wbudowanej baterii

Ten produkt zawiera wbudowaną baterię, którą należy wyjmować TYLKO przez centra serwisowe lub zakłady recyklingu z uwzględnieniem poniższych instrukcji. Firma Creative i jej podmioty powiązane nie ponoszą odpowiedzialności za jakiegokolwiek szkody spowodowane próbami wyjęcia baterii i/lub ingerencji w nią lub jakąkolwiek inną część produktu przez użytkownika.



**WARNING**  
DO NOT OPEN

ABY ZAPOBIEC RYZYKU PORAŻENIA PRĄDEM, NIE ZDEJMOWAĆ OSŁON (W TYM TYLNYCH) PRODUKTU.  
PRODUKT NIE ZAWIERA CZĘŚCI, KTÓRE MOGĄ BYĆ SERWISOWANE PRZEZ UŻYTKOWNIKA. SERWIS NALEŻY POWIERZYĆ WYKWALIFIKOWANYM SPECJALISTOM.

### UWAGA:

Przed wyjęciem baterii odłączyć kabel ładowania od produktu.

Zakryć jedną końcówkę baterii taśmą izolacyjną, aby zapobiec zwarceniu. Nie dotyczy baterii ze złączem.

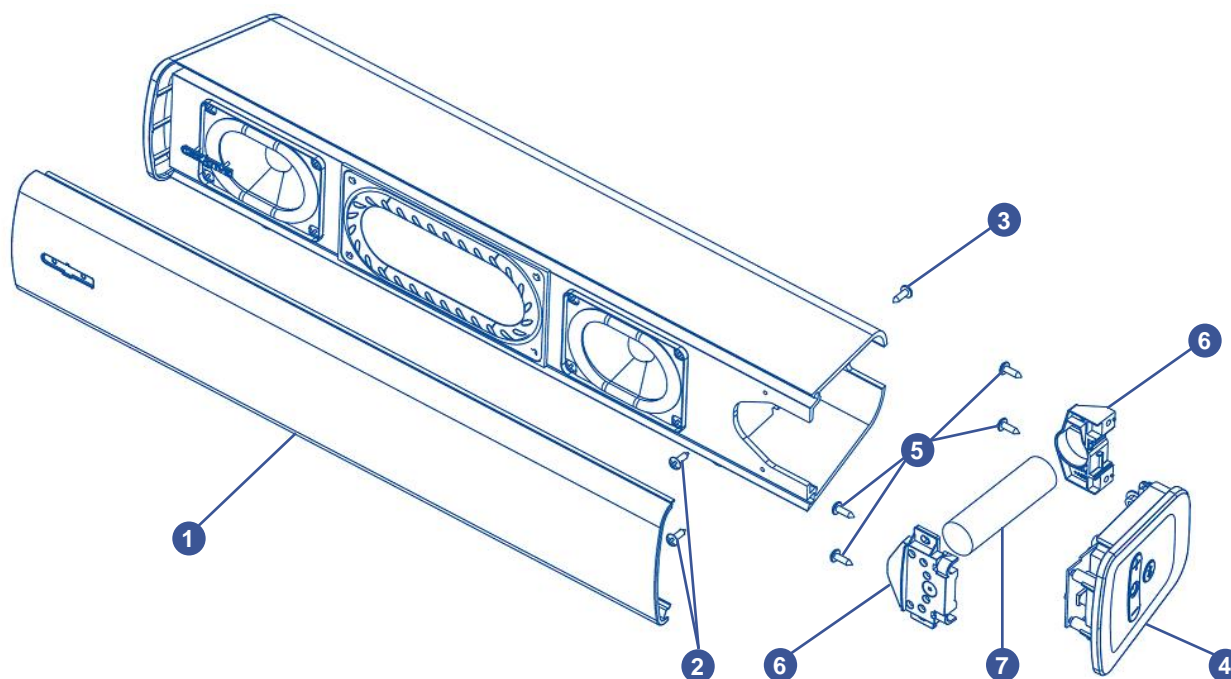

1. Usuń metalową siatkę z przodu obudowy.
2. Wykręć śruby znajdujące się po prawej stronie obudowy.
3. Wykręć śruby znajdujące się z tyłu obudowy.
4. Wyciągnij panel montażowy z prawej strony obudowy.
5. Wykręć śruby z prawego panelu montażowego.
6. Usuń przedni i tylny wspornik baterii i odłącz baterię.
7. Wyjmij baterię.

# Creative Stage Air V2

(Model No: MF8395)

RU

## Безопасное извлечение встроенного аккумулятора

Данное изделие содержит встроенный аккумулятор, который должен извлекаться ТОЛЬКО в сервисных центрах или на предприятиях по утилизации с соблюдением приведенных здесь инструкций. Компания Creative и ее филиалы не несут ответственности за любой ущерб, возникший в результате попыток извлечения и/или вмешательства в аккумулятор или любую часть изделия конечным пользователем.



**WARNING**  
DO NOT OPEN

ВО ИЗБЕЖАНИЕ РИСКА ПОРАЖЕНИЯ ЭЛЕКТРИЧЕСКИМ ТОКОМ ЗАПРЕЩАЕТСЯ СНИМАТЬ КРЫШКУ (ИЛИ ЗАДНЮЮ ПАНЕЛЬ) ИЗДЕЛИЯ. ВНУТРИ НЕТ ДЕТАЛЕЙ, ОБСЛУЖИВАЕМЫХ ПОЛЬЗОВАТЕЛЕМ. ПОРУЧИТЕ ОБСЛУЖИВАНИЕ КВАЛИФИЦИРОВАННОМУ СЕРВИСНОМУ ПЕРСОНАЛУ.

### ОСТОРОЖНО:

Перед извлечением аккумулятора убедитесь, что устройство отсоединено от зарядного кабеля. Во избежание короткого замыкания закройте одну из клемм аккумулятора изоляционной лентой (данный пункт не применяется для аккумуляторов, оснащенных разъемами).

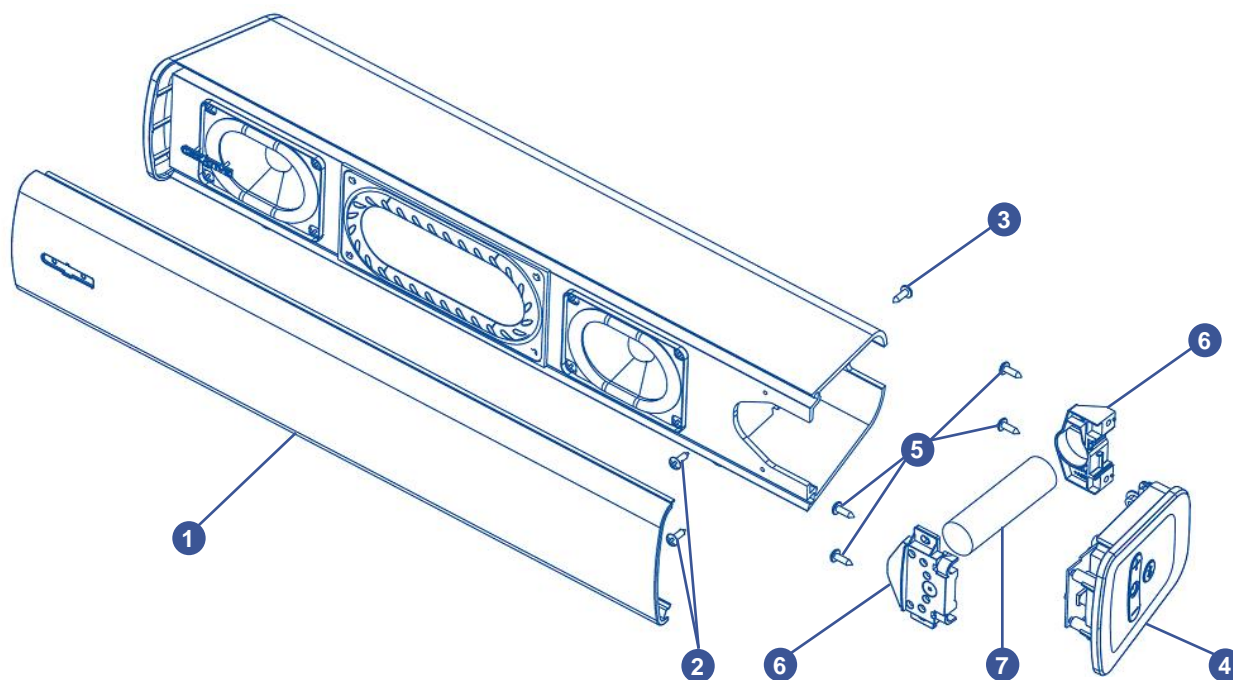

1. Снимите переднюю металлическую сетку с основного шасси.
2. Выкрутите винты на правом конце основного шасси.
3. Выкрутите винты с задней стороны основного шасси.
4. Вытяните монтажную панель из крайнего правого конца основного шасси.
5. Выкрутите винты из правой панели в сборе.
6. Снимите передний и задний кронштейны аккумулятора и отсоедините аккумулятор.
7. Извлеките аккумулятор.

# Creative Stage Air V2

(Model No: MF8395)

SK

## Bezpečné vybratie zabudovanej batérie

Tento výrobok obsahuje integrovanú batériu, ktorú by mali vyberať LEN servisné strediská alebo recyklačné zariadenia podľa tu uvedených pokynov. Spoločnosť Creative a jej pridružené spoločnosti nenesú zodpovednosť za žiadne škody vyplývajúce z pokusu o vybratie a/alebo svojvoľného zasahovania do batérie alebo akejkoľvek časti výrobku koncovým používateľom.



**WARNING**  
DO NOT OPEN

ABY STE PREDIŠLI RIZIKU ZASIAHNUTIA OSÔB ELEKTRICKÝM PRÚDOM, NEODSTRAŇUJTE KRYTY (ALEBO ZADNÉ STRÁNY) VÝROBKU(-OV).  
VO VNÚTRI SA NENACHÁDZAJÚ ŽIADNE ČASTI, KTORÉ BY MOHOL OPRAVIŤ POUŽÍVATEĽ. SERVIS ZVERTE KVALIFIKOVANÉMU SERVISNÉMU PERSONÁLU.

### VAROVANIE:

Pred vyberaním batérie sa uistite, že je výrobok odpojený od nabíjacieho kábla.

Jednu zo svoriek batérie zakryte izolačnou páskou, aby nedošlo ku skratu – toto neplatí pre batériu s konektorom.

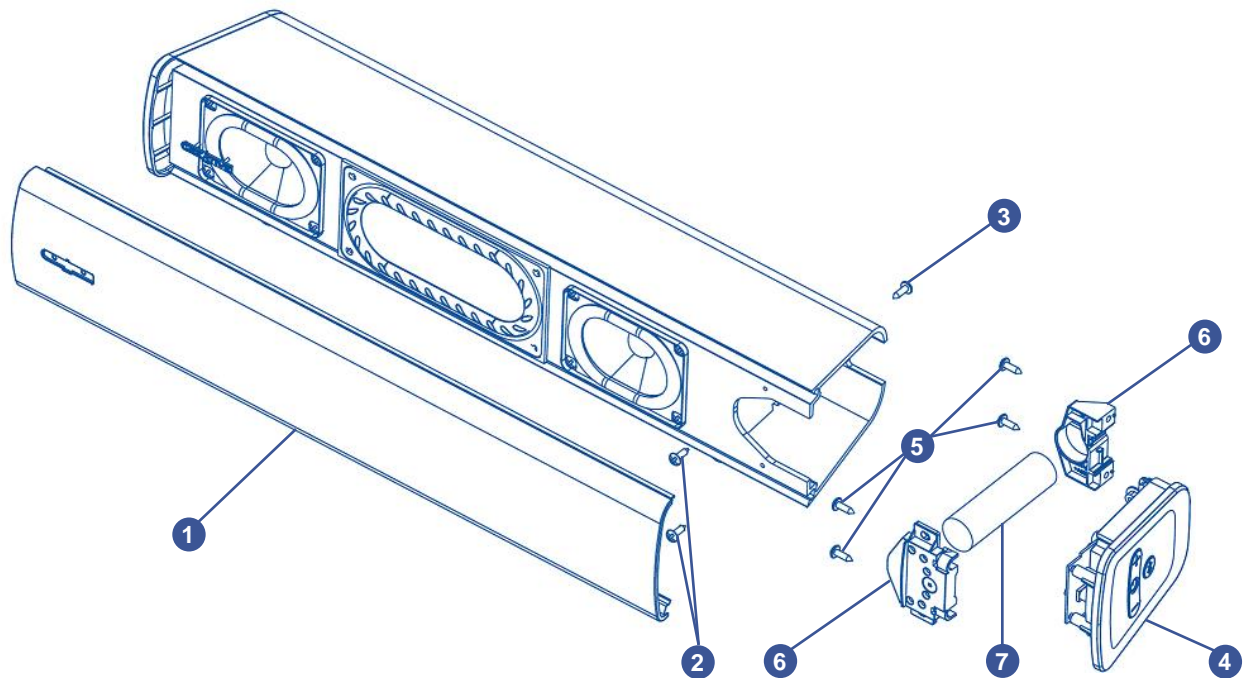

1. Odstráňte prednú kovovú sieť z hlavného šasi.
2. Odstráňte skrutky na pravom konci hlavného šasi.
3. Odstráňte skrutky zo zadnej strany hlavného šasi.
4. Vytiahnite panel zostavy z úplne pravého konca hlavného šasi.
5. Odstráňte skrutky zo zostavy pravého panela.
6. Odstráňte predný a zadný držiak batérie a odpojte batériu.
7. Vyberte batériu.

# Creative Stage Air V2

(Model No: MF8395)

TR

## Dahili Pilin Güvenli Şekilde Çıkarılması

Bu üründe, buradaki talimatlara göre SADECE servis merkezleri veya geri dönüşüm tesisleri tarafından çıkarılması gereken dahili bir pil bulunmaktadır. Creative ve bağlı şirketleri, ürünün pilinin veya herhangi bir parçasının son kullanıcı tarafından çıkarılmaya ve/veya değiştirilmeye çalışılmasından kaynaklı hiçbir hasardan sorumlu olmayacaktır.



**WARNING**  
DO NOT OPEN

ELEKTRİK ÇARPAMA TEHLİKESİNİ ÖNLEMELİK İÇİN ÜRÜNÜN / ÜRÜNLERİN KAPAKLARINI (VEYA ARKA TARAFLARINI) SÖKMEYİN. ÜRÜNÜN İÇERİSİNDE KULLANICININ BAKIM YAPABİLECEĞİ PARÇALAR BULUNMAMAKTADIR. SERVİS İÇİN KALİFİYE SERVİS PERSONELİNE BAŞVURUN.

### DİKKAT:

Pilin çıkarılmasından önce ürünün şarj kablosundan çıkarıldığından emin olun.

Kısa devreyi önlemek için pil kutuplarından birini yalıtım bandıyla kapatın (bağlantı uçlu pil için geçerli değildir).

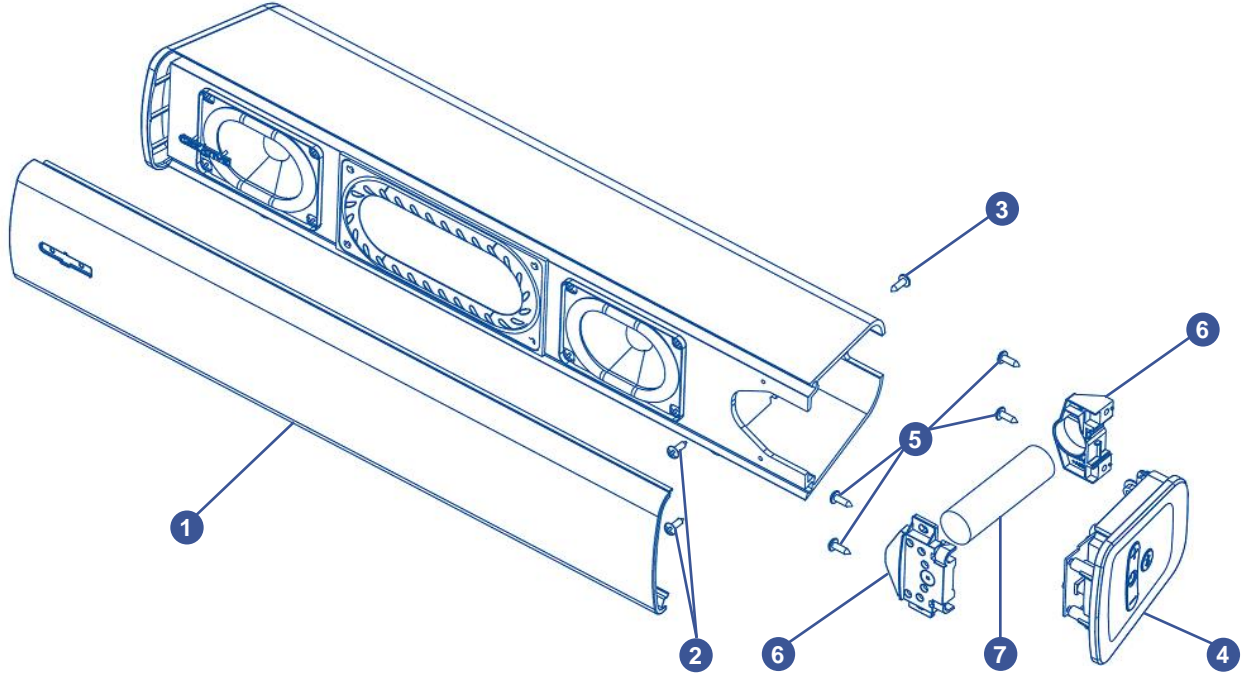

1. Ana gövdeden ön metal ızgarayı çıkartın.
2. Ana gövdenin sağ ucundaki vidaları sökün.
3. Ana gövdenin arka tarafındaki vidaları sökün.
4. Ana gövdenin en sağ ucundan birleştirme panelini çekerek çıkarın.
5. Sağ birleştirme panelinden vidaları sökün.
6. Ön ve arka pil bağlantı parçalarını sökerek pili ayırın.
7. Pili çıkarın.