

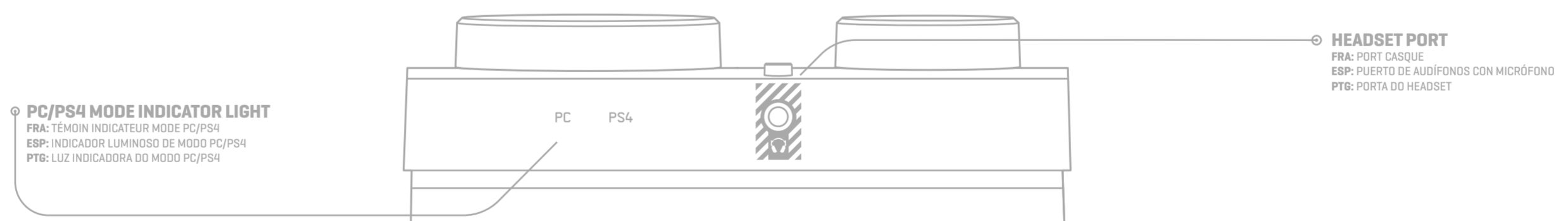

TRX MIXAMP PRO

QUICKSTART GUIDE
PC / MAC / PLAYSTATION® 4

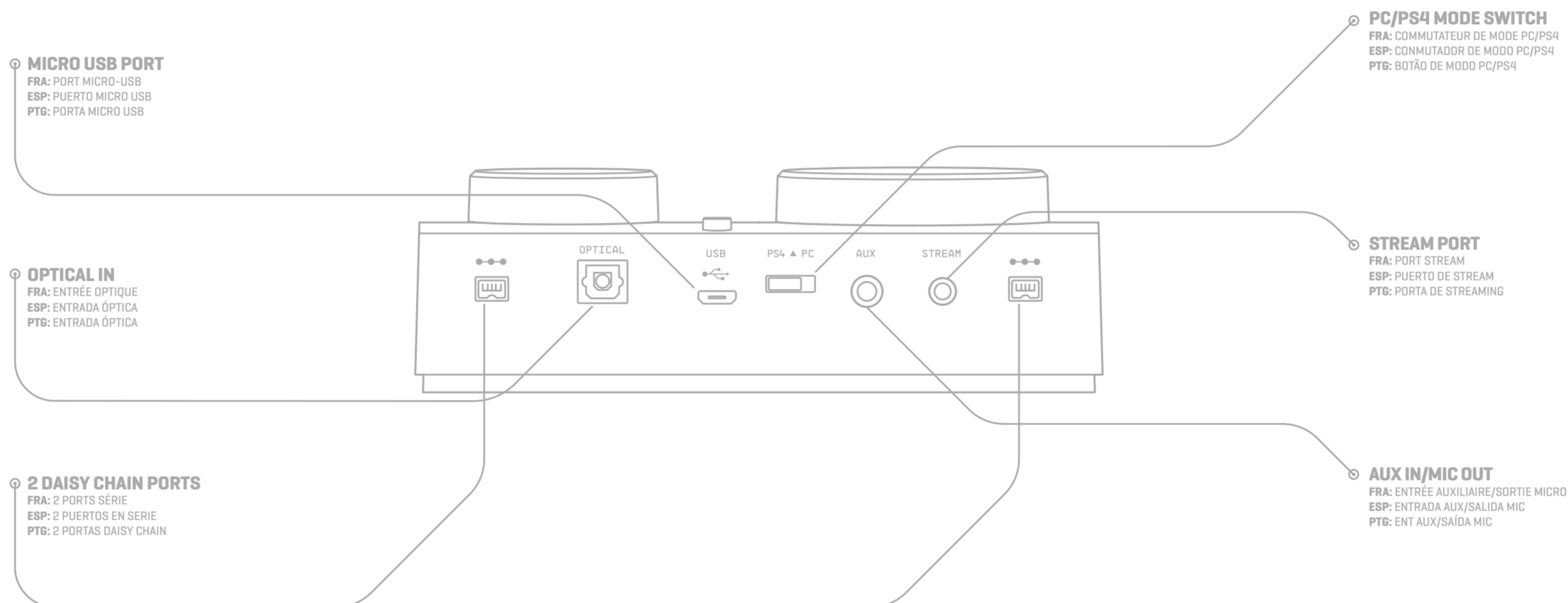
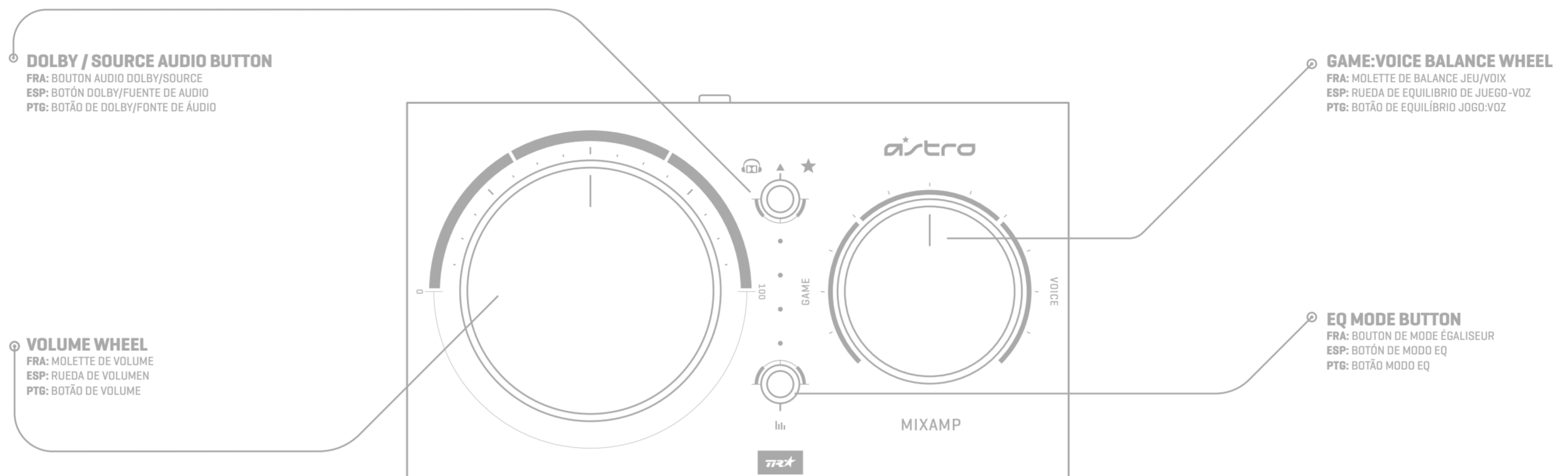

Download full user's guide at:
FRA: TÉLÉCHARGEZ LE GUIDE DE L'UTILISATEUR COMPLET À L'ADRESSE:
ESP: DESCARGA LA GUÍA DEL USUARIO COMPLETA EN:
PTG: FAÇA DOWNLOAD DO GUIA COMPLETO DO USUÁRIO EM:
www.astrogaming.com/support/manuals/

PC/MAC SETUP

ENGLISH

1. Plug the Micro end of the Micro USB cable into the MixAmp Pro TR and the USB end into your PC or Mac.
2. Ensure the the PC/PS4 Mode Switch on the MixAmp Pro is set to PC.
3. PC: Navigate to your Playback Devices tab in your Sound settings. Mac: Navigate to your Settings, select Sound, then Output and choose Digital Out. Mac users are complete after this step.
4. For PC users, select ASTRO MixAmp Pro Game, right click and set as Default Device.
5. Select ASTRO MixAmp Pro Voice, right click and set as Default Communication Device.
6. Navigate to your 'Recording Devices' tab in your Sound settings on your PC.
7. Select ASTRO MixAmp Pro Voice, right click and set as Default Device and Default Communication Device.
8. PC and Mac: Plug a 3.5mm compatible headset into the Headset Port on the front of the MixAmp Pro and you are ready to game!

FRANÇAIS

1. Branchez l'extrémité micro du câble micro-USB dans MixAmp Pro et l'extrémité USB dans votre PC ou Mac.
2. Assurez-vous que le commutateur de mode PC/PS4 de MixAmp Pro est en position PC.
3. PC: accédez à l'onglet Périphériques de lecture dans vos paramètres sonores. Mac: accédez à vos Paramètres, sélectionnez Son, puis Sortie et choisissez Sortie numérique. Les utilisateurs Mac ont terminé après cette étape.
4. Pour les utilisateurs PC, sélectionnez ASTRO MixAmp Pro Game, cliquez dessus avec le bouton droit, puis définissez-le comme dispositif par défaut.
5. Sélectionnez ASTRO MixAmp Pro Voice, cliquez dessus avec le bouton droit, puis définissez-le comme dispositif de communication par défaut.
6. Accédez à l'onglet Périphériques d'enregistrement dans vos paramètres sonores.
7. Sélectionnez ASTRO MixAmp Pro Voice, cliquez dessus avec le bouton droit, puis définissez-le comme dispositif par défaut et comme dispositif de communication par défaut.
8. PC et Mac: branchez un casque 3,5 mm compatible dans le port casque situé à l'avant de MixAmp Pro et vous êtes prêt pour le jeu!

ESPAÑOL

1. Conecta el extremo micro del cable micro USB a MixAmp Pro y el extremo USB a la PC o Mac.
2. Asegúrate de que el conmutador de modo PC/PS4 de MixAmp Pro esté en la posición PC.
3. PC: Ve a la ficha de dispositivos de reproducción en la configuración de sonido. Mac: Ve a la configuración, selecciona Sonido, luego Salida y elige la salida digital. Los usuarios de Mac habrán completado el proceso tras este paso.
4. Los usuarios de PC deben seleccionar ASTRO MixAmp Pro Game, hacer click con el botón derecho del mouse y configurarlo como dispositivo predeterminado.
5. Selecciona ASTRO MixAmp Pro Voice, haz click con el botón derecho del mouse y configúralo como dispositivo predeterminado.
6. PC: Ve a la ficha de dispositivos de grabación en la configuración de sonido.
7. Selecciona ASTRO MixAmp Pro Voice, haz click con el botón derecho del mouse, configúralo como dispositivo predeterminado y dispositivo de comunicación predeterminado.
8. PC y Mac: Conecta unos audífonos con micrófono compatibles, con clavija de 3,5 mm, al puerto de audífonos en la parte frontal de MixAmp Pro y empieza a jugar.

PORTUGUÊS

1. Conecte a microextremidade do cabo micro USB ao MixAmp Pro e à extremidade USB no seu PC ou Mac.
2. Certifique-se de que o botão de modo PC/PS4 no MixAmp Pro esteja definida como PC.
3. PC: Navegue até a guia Dispositivos de reprodução nas Configurações de som. Mac: navegue até as configurações, selecione Som e, em seguida, Saída e escolha Saída digital. Essa é a última etapa para usuários de Mac.
4. Para usuários de PC, selecione ASTRO MixAmp Pro Game, clique com o botão direito e configure como dispositivo padrão.
5. Selecione ASTRO MixAmp Pro Voice, clique com o botão direito e configure como dispositivo padrão de comunicação.
6. Navegue até a guia Dispositivos de gravação nas Configurações de som.
7. Selecione ASTRO MixAmp Pro Voice, clique com o botão direito e configure como dispositivo padrão e comunicação padrão.
8. PC e Mac: Conecte um headset compatível com 3,5 mm na porta do headset na frente do MixAmp Pro e você estará pronto para jogar!

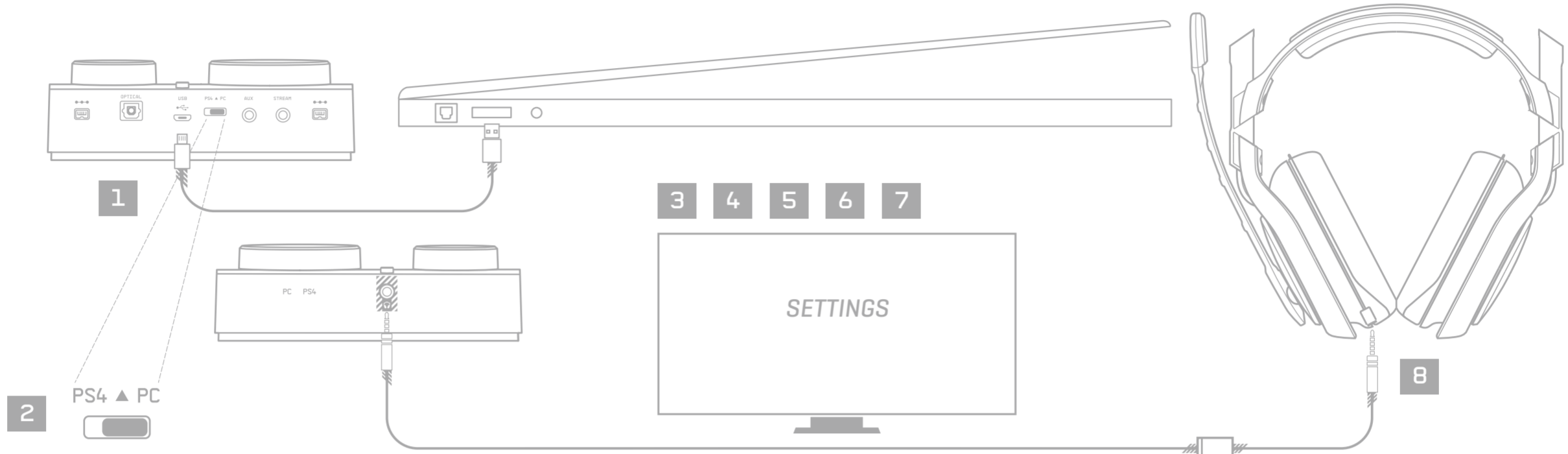

PS4 SETUP

ENGLISH

1. Plug Micro end of the Micro USB cable into the MixAmp Pro and the USB end into the PlayStation 4.
2. Plug TOSLink Optical Cable into the PS4 Optical port & plug the other end into the Optical Port on the MixAmp Pro.
3. Ensure the PC/PS4 Mode Switch on the MixAmp Pro is set to PS4.
4. Once the MixAmp Pro TR is connected to the PS4, the PS4 will automatically detect the MixAmp Pro TR as a USB device.
5. From the Dashboard, navigate to Settings. Select Devices and then Audio Devices.
6. Ensure Input Device is set to USB Headset (Astro MixAmp Pro) and the Output Device is set to the same.
7. Ensure the Output to Headphones is set to Chat Audio.
8. Navigate back to the Settings menu, then select Sound and Screen.
9. Next, navigate to Audio Output Settings, and ensure Primary Output Port is set to Digital Out (Optical) and Audio Format (Priority) is set to Bitstream (Dolby).
10. Plug a 3.5mm compatible headset into the Headset Port on the front of the MixAmp Pro and you are ready to game!

FRANÇAIS

1. Branchez l'extrémité micro du câble micro-USB dans MixAmp Pro et l'extrémité USB dans la PlayStation 4.
2. Branchez le câble optique TOSLink dans le port optique de la PS4 et branchez l'autre extrémité dans le port optique de MixAmp Pro.
3. Assurez-vous que le commutateur de mode PC/PS4 de MixAmp Pro est en position PS4.
4. Une fois que MixAmp Pro est connecté à la PS4, la console détectera automatiquement MixAmp Pro comme dispositif USB.
5. Dans le tableau de bord, accédez aux Paramètres. Sélectionnez Dispositifs, puis Dispositifs audio.
6. Assurez-vous que le dispositif d'entrée et le dispositif de sortie sont tous deux réglés sur Casque USB (Astro MixAmp Pro).
7. Assurez-vous que l'option Sortie Casque est définie sur Conversation audio.
8. Revenez au menu Paramètres, puis sélectionnez Son et écran.
9. Ensuite, accédez aux Paramètres de sortie audio, puis assurez-vous que le port de sortie principal est réglé sur Sortie numérique (audio) et que le format audio (Priorité) est réglé sur Bitstream (Dolby).
10. Branchez un casque 3,5 mm compatible dans le port casque situé à l'avant de MixAmp Pro et vous êtes prêt pour le jeu!

ESPAÑOL

1. Conecta el extremo micro del cable micro USB a MixAmp Pro y al extremo USB de la PlayStation 4.
2. Conecta el cable óptico TOSLink al puerto óptico PS4 y el otro extremo al puerto óptico de MixAmp Pro.
3. Asegúrate de que el conmutador de modo PC/PS4 de MixAmp Pro esté en la posición PS4.
4. Una vez conectado MixAmp Pro a la PS4, la consola detectará automáticamente MixAmp Pro como dispositivo USB.
5. En el panel de control, ve a Configuración. Selecciona Dispositivos y luego Dispositivos de audio.
6. Asegúrate de que el dispositivo de entrada configurado sean los audífonos con micrófono USB (Astro MixAmp Pro) y lo mismo para el dispositivo de salida.
7. Asegúrate de que la salida de los audífonos esté configurada como Audio de chat.
8. Regresa al menú de configuración y selecciona Sonido y pantalla.
9. A continuación, ve a Ajustes de salida de audio y asegúrate de que el puerto de salida principal esté configurado como salida digital (óptica) y el formato de audio (Prioridad) como bitstream (Dolby).
10. Conecta unos audífonos con micrófono compatibles, con clavija de 3,5 mm, al puerto de audífonos en la parte frontal de MixAmp Pro y empieza a jugar.

PORTUGUÊS

1. Conecte a microextremidade do cabo micro USB ao MixAmp Pro e à extremidade USB no seu PlayStation 4.
2. Conecte o cabo óptico TOSLink à porta óptica PS4 e conecte a outra extremidade à porta óptica do MixAmp Pro.
3. Certifique-se de que o botão de modo PC/PS4 no MixAmp Pro esteja definida como PS4.
4. Quando o MixAmp Pro estiver conectado ao PS4, o console detectará automaticamente o MixAmp Pro como dispositivo USB.
5. No painel, navegue até Configurações. Selecione Dispositivos e, em seguida, Dispositivos de áudio.
6. Certifique-se de que o dispositivo de entrada esteja definido como fone de ouvido USB (Astro MixAmp Pro) e o dispositivo de saída esteja configurado da mesma forma.
7. Certifique-se de que a saída para headphones esteja definida como Áudio de bate-papo.
8. Navegue de volta para o menu Configurações e selecione Som e tela.
9. Em seguida, navegue até Audio Output Settings (Configurações de saída de áudio) e verifique se a porta de saída principal está definida como Digital Out (Optical) e o formato de áudio (Priority) está definido como Bitstream (Dolby).
10. Conecte um headset compatível com 3,5 mm na porta do headset na frente do MixAmp Pro e você estará pronto para jogar!

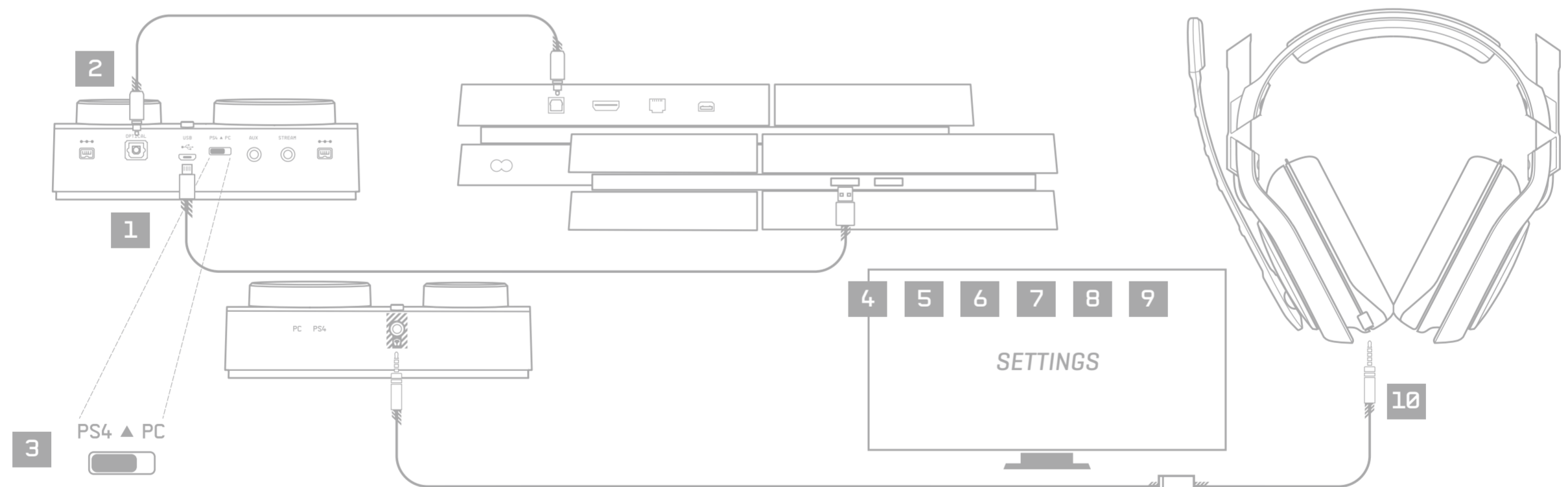

LED BEHAVIOR

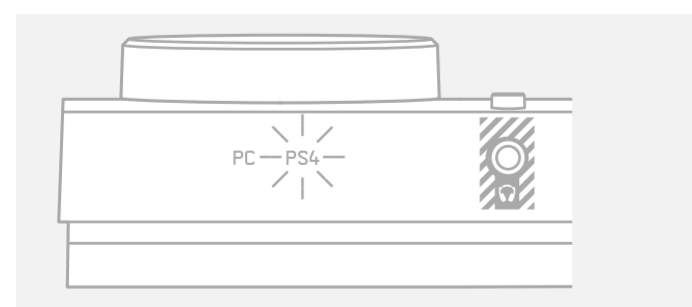

Mode Indicator

- PS4; PC
- FRANÇAIS**
Indicateur de mode: PS4, PC
- ESPAÑOL**
Indicador de modo: PS4; PC
- PORTUGUÊS**
Indicador de modo: PS4; PC

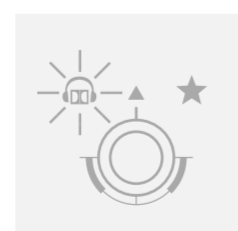

Dolby

- On; Passthrough
- FRANÇAIS**
Dolby: activé; dispositif de relais
- ESPAÑOL**
Dolby: Activado; Paso
- PORTUGUÊS**
Dolby: Ativado; Passthrough



EQ Mode

- 1. ASTRO
- 2. Balanced
- 3. Flat
- 4. Tournament
- FRANÇAIS**
Mode égaliseur:
1. ASTRO
2. Équilibré
3. Plat
4. Tournoi
- ESPAÑOL**
Modo EQ:
1. ASTRO
2. Equilibrado
3. Plano
4. Torneo
- PORTUGUÊS**
Modo EQ:
1. ASTRO
2. Balanceado
3. Flat
4. Torneio

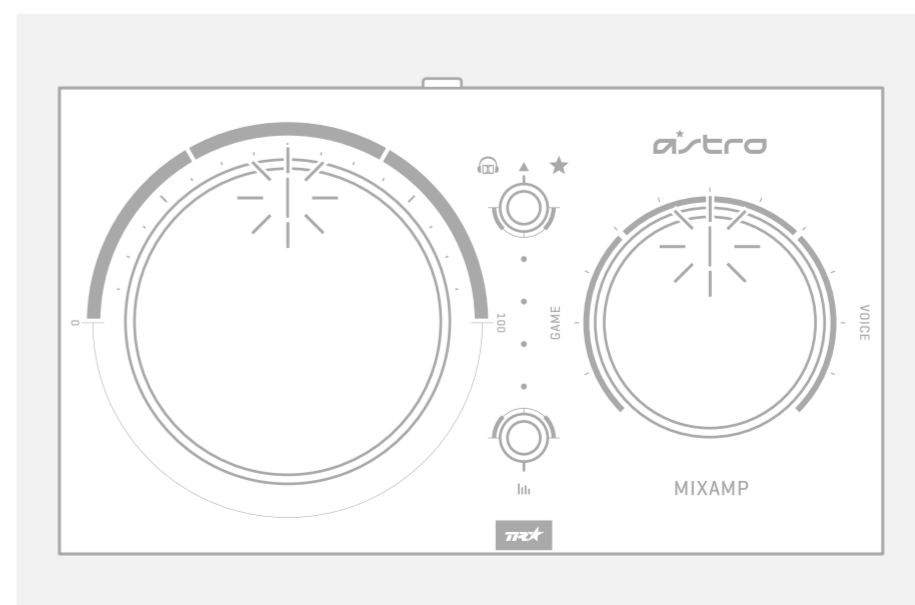

Wheel LED Behavior

- White: On
- Red: Muted (or no headset plugged in)
- FRANÇAIS**
Etat des témoins lumineux de la molette:
Blanc = activé; rouge = sourdine
(ou aucun casque n'est branché)
- ESPAÑOL**
Comportamiento de LED de rueda:
Blanco = Activado; Rojo = Silencio
(o sin audífonos conectados)
- PORTUGUÊS**
Status da iluminação dos botões:
branco = ligado; vermelho = mudo
(ou nenhum headset conectado)