

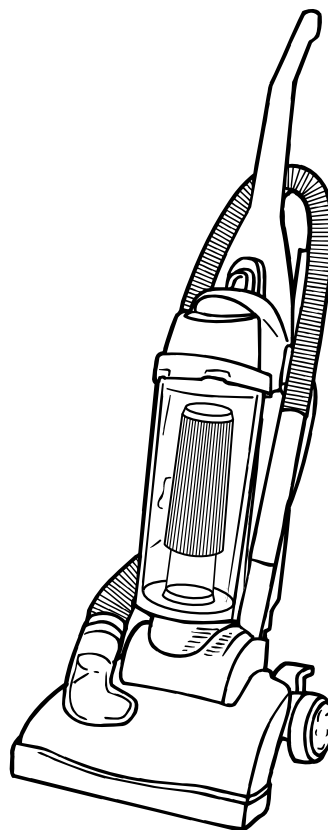

OWNER'S MANUAL

Operating and Servicing Instructions



- Please read these instructions carefully before using your Upright.
- Let us help you put your vacuum together or answer any questions, call:

1-800-321-1134
(USA & Canada)
www.dirtdevil.com

Warranty Registration

- Online at: www.dirtdevil.com
- Mail: Royal Appliance Mfg
7005 Cochran Rd.
Glenwillow, Ohio 44139

⚠ WARNING:
 Cleaner assembly may include small parts. Small parts can present a choking hazard.

For quick reference, please record your vacuum information below.

Model #: _____
 Mfg. Code: _____
 (Mfg. code located on the lower backside of cleaner)

⚠ AVERTISSEMENT :
 L'assemblage de l'appareil comprend des petites pièces. Ces dernières présentent un danger d'étouffement.

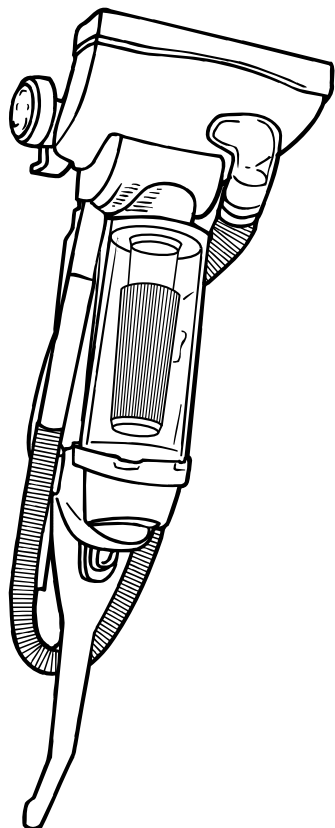

Consignez les renseignements ci-dessous pour pouvoir les consulter rapidement.
 N° de modèle : _____
 Code de fabrication : _____
 (Le code de fabrication se trouve sur la partie inférieure arrière de l'aspirateur)

Enregistrement en Garantie

- Veuillez lire attentivement ces instructions avant d'utiliser votre aspirateur.
- Nous pouvons vous aider à assembler votre aspirateur et à répondre à vos questions. Pour cela composez le :
1-800-321-1134
(É.U. et Canada)
www.dirtdevil.com

- Sur Internet : www.dirtdevil.com
- Adresse postale :

Royal Appliance Mfg
 7005 Cochran Rd.
 Glenwillow, Ohio 44139

MANUEL DU PROPRIÉTAIRE
 Notice d'utilisation et d'entretien



THIS VACUUM CLEANER IS INTENDED FOR HOUSEHOLD USE ONLY.

IMPORTANT SAFETY INSTRUCTIONS

When you use an appliance, basic precautions should always be followed, including the following:

- **READ ALL INSTRUCTIONS BEFORE USING THE APPLIANCE.**
- **ALWAYS FOLLOW THESE SAFETY INSTRUCTIONS.**
- **BRING VACUUM CLEANER TO UPRIGHT POSITION WHEN USING THE HOSE AND ATTACHMENTS.**
- **DO NOT LEAVE VACUUM CLEANER UNATTENDED WHEN PLUGGED IN.**
- **REGULARLY CHECK THE FILTER TO CLEAN OR REPLACE.**
- **WARNING: DO NOT USE SHARP OBJECTS TO CLEAN OUT THE HOSE SINCE THEY COULD CAUSE DAMAGE.**
- **OCCASIONALLY REMOVE BRUSH AND CLEAN DEBRIS FROM END CAPS TO KEEP BRUSH ROTATING SMOOTHLY.**
- **WARNING: THE CORDS, WIRES, AND/OR CABLES SUPPLIED WITH THIS PRODUCT CONTAINS CHEMICALS, INCLUDING LEAD OR LEAD COMPOUNDS, KNOWN TO THE STATE OF CALIFORNIA TO CAUSE CANCER AND BIRTH DEFECTS OR OTHER REPRODUCTIVE HARM. WASH HANDS AFTER USING.**

WARNING: TO REDUCE THE RISK OF FIRE, ELECTRIC SHOCK OR INJURY:

- Do not leave appliance when plugged in. Unplug from outlet when not in use and before servicing.
- Do not use outdoors or on wet surfaces. Electrical shock could occur.
- Do not allow to be used as a toy. Close attention is necessary when used by or near children.
- Use only as described in this manual. Use only manufacturer's recommended attachments.
- Do not use with damaged cord or plug. If appliance is not working as it should, has been dropped, damaged, left outdoors, or dropped into water, return it to a service center for inspection. Call 1-800-321-1134 for the nearest service center.
- Do not pull or carry by cord, use cord as handle, close a door on cord, or pull cord around sharp edges or corners. Do not run appliance over cord. Keep cord away from heated surfaces.
- Do not unplug by pulling on cord. To unplug, grasp the plug, not the cord.
- Do not handle plug or appliance with wet hands.
- Do not put any objects into openings. Do not use with any opening blocked; keep free of dust, lint, hair, and anything that may reduce air flow.
- Keep hair, loose clothing, fingers, and all parts of body away from openings and moving parts.
- Do not pick up anything that is burning or smoking, such as cigarettes, matches, or hot ashes.

CET APPAREIL A ETÉ CONÇU EXCLUSIVEMENT POUR UN USAGE DOMESTIQUE. CONSIGNES DE SÉCURITÉ IMPORTANTES
Lorsque vous utilisez un appareil ménager, vous devez prendre certaines précautions de sécurité, telles que :

- **LISEZ TOUTES LES INSTRUCTIONS AVANT D'UTILISER L'APPAREIL.**
- **RESPECTEZ TOUJOURS À LA LETTRE CES CONSIGNES DE SÉCURITÉ.**
- **METTRE L'ASPIRATEUR EN POSITION VERTICALE QUAND VOUS UTILISEZ LE TUYAU ET LES ACCESSOIRES.**
- **NE LAISSEZ PAS L'APPAREIL SANS SURVEILLANCE QUAND IL EST BRANCHÉ.**

- **VÉRIFIEZ RÉGULIÈREMENT LES FILTRES À NETTOYER OU À REMPLACER.**
- **AVERTISSEMENT : N'UTILISEZ PAS D'OBJETS TRANÇHANTS POUR NETTOYER LE TUYAU : ILS POURRAIENT L'ENDOMMAGER.**
- **ENLEVEZ LE ROULEAU DE TEMPS EN TEMPS ET NETTOYEZ LES SALETÉS QUI ENCOMBRENT SES EXTRÉMITÉS AFIN QU'IL CONTINUE À TOURNER SANS PROBLÈME.**

- **AVERTISSEMENT : LES CORDONS, FILS ÉLECTRIQUES ET/OU CÂBLE FOURNIS AVEC CE PRODUIT CONTIENNENT DES PRODUITS CHIMIQUES Y COMPRIS DU PLOMB OU DES COMPOSÉS DU PLOMB CONNU PAR L'ÉTAT DE CALIFORNIE POUR SON EFFET CANCÉRIGÈNE, POUVANT ENTRAÎNER DES MALFORMATIONS CONGÉNITALES OU ENDOMMAGER LES ORGANES DE REPRODUCTION. LAVEZ-VOUS LES MAINS APRÈS TOUTE UTILISATION.**

AVERTISSEMENT : POUR RÉDUIRE LES RISQUES D'INCENDIE, DE DÉCHARGE ÉLECTRIQUE ET DE BLESSURE :

- Ne laissez jamais l'appareil sans surveillance quand il est branché. Débranchez-le quand il n'est pas utilisé ainsi qu'avant de procéder à son entretien.
- N'utilisez pas l'appareil à l'extérieur ou sur des surfaces mouillées. Vous pourriez vous électrocuter.

- Ne laissez pas les enfants jouer avec l'appareil. Exercez une surveillance étroite quand l'appareil est utilisé par des enfants ou à proximité de ceux-ci.
- Utilisez l'appareil en respectant à la lettre les consignes de ce manuel. Utilisez seulement les accessoires recommandés par le fabricant.

- N'utilisez pas l'appareil si la fiche ou le cordon est endommagé. Si l'aspirateur ne fonctionne pas comme prévu, s'il est tombé, s'il a été endommagé, laissez à l'extérieur ou s'il est tombé dans l'eau, expédiez-le à un centre de réparation pour qu'il soit vérifié. Appelez le 1-800-321-1134 pour savoir quel est le centre de réparation le plus proche.
- Ne tirez pas l'appareil par son cordon, ne vous servez pas du cordon comme poignée, ne fermez pas de portes sur le cordon et ne tirez pas le cordon sur des coins ou des bords tranchants. Évitez de passer l'appareil sur le cordon d'alimentation.

- Tenez le cordon hors de portée des surfaces chauffées.
- Ne débranchez pas l'appareil en tirant sur le cordon. Pour le débrancher, tirez sur la fiche et non sur le cordon.

Le moteur aura refroidi et l'aspirateur sera de nouveau prêt à être utilisé. **REMARQUE :** toute obstruction. Videz le godet à poussière et nettoyez les filtres. Au bout de 30 minutes, d'évacuation, d'aspiration, le tuyau, le godet à poussière et le deuxième filtre pour détecter surchauffe. Si cela se produit, arrêtez l'aspirateur et débarrachez-le. Examinez le système Votre aspirateur est muni d'un protecteur thermique afin de couper le moteur en cas de

Afin de réduire les risques de choc électrique, cet appareil est muni d'une fiche polarisée une tige est plus large que l'autre). Cette fiche ne peut être insérée dans une prise de courant polarisée que dans un sens. Si la fiche ne s'insère pas complètement dans la prise, inversez-la. Si elle ne s'insère toujours pas, demandez à un électricien qualifié d'installer la prise appropriée. Ne modifiez jamais la fiche.

AVERTISSEMENT :

VEUILLEZ CONSERVER CES INSTRUCTIONS

*NON DISPONIBLE SUR TOUS LES MODELES

- Débranchez avant de connecter le *Brosse Power.
- L'utilisation d'une tension inadéquate peut endommager le moteur et blesser pas trébucher dessus.
- Rangez l'aspirateur à l'intérieur. Rangez l'aspirateur après son utilisation pour ne
- N'utilisez jamais de rallonge électrique avec cet aspirateur.
- Nettoyer le plancher.
- L'aspirateur doit être en position verticale pour pouvoir lever la brosse rotative et les meubles.
- Gardez l'aspirateur au sol. Seuls les aspirateurs à main peuvent être posés sur n'utilisez pas l'appareil en présence de ces matériaux.
- N'aspirez pas les liquides inflammables ou combustibles comme l'essence;
- Faites bien attention quand vous nettoyez les marches d'escalier.
- Éteignez toutes les commandes avant de débarrasser l'appareil.
- Ne pas utiliser l'aspirateur sans sac poussière et/ou filtres en place.
- et les cendres incandescentes.
- Évitez d'aspirer tout objet qui brûle ou fume, comme les cigarettes, les allumettes l'écart des ouvertures et des pièces en mouvement.
- Gardez les cheveux, les vêtements amples, les doigts et toute partie du corps à eux et de tout ce qui pourrait réduire le débit d'air.
- N'insérez pas d'objets dans les ouvertures. Évitez d'utiliser l'appareil si les ouvertures sont obstruées; gardez les ouvertures exemptes de poussière, de peluches, de cheveux
- Ne manipulez pas la fiche ou l'aspirateur avec des mains mouillées.

- Do not use without dirt container and filters in place.
- Turn off all controls before unplugging.
- Use extra care when cleaning on stairs.
- Do not use to pick up flammable or combustible liquids, such as gasoline, or use in areas where they may be present.
- Keep the vacuum cleaner on the floor. Only the hand-held vacuum cleaners may be set on furniture.
- Vacuum cleaner must be in the upright position to lift the rotating brush off the carpet when doing above floor cleaning.
- Do not use an extension cord with this vacuum cleaner.
- Store the vacuum cleaner indoors. Put the vacuum cleaner away after use to prevent tripping accidents.
- Using improper voltage may result in damage to the motor and possible injury to the user. Proper voltage is listed on the cleaner plate.
- Unplug before connecting *Power Brush Tool.

*NOT AVAILABLE ON ALL MODELS

SAVE THESE INSTRUCTIONS

WARNING:

To reduce the risk of electric shock, this appliance has a polarized plug (one blade is wider than the other). This plug will fit in a polarized outlet only one way. If the plug does not fit fully in the outlet, reverse the plug. If it still does not fit, contact a qualified electrician to install the proper outlet. Do not change the plug in any way.

Your cleaner contains a thermal protective device to shut off the motor to avoid overheating. If this happens, turn switch off and unplug the cleaner. Inspect the exhaust, inlet, and filters for any blockage. Empty the dirt container and clean filters. After approximately 30 minutes the motor will have cooled and the vacuum will be ready to use. **NOTE:** the cleaner must remain unplugged during the 30 minute cooling period.

CONGRATULATIONS

You are now the proud owner of the Dirt Devil®. We trust your new purchase will bring you many years of satisfaction.

Our company has designed and developed this product with you in mind.

We are very proud of our products and hope that you are equally satisfied with their quality and performance.

Thank you for your support of Dirt Devil® products.
Visit our website at www.dirtdevil.com

TABLE OF CONTENTS

Safety Instructions	Page 2, 3
Features	Page 5
How to Assemble	Page 6
Body to Nozzle	Page 6
Tool Caddy	Page 6
Handle to Body	Page 6
How To Operate	Page 7, 8
Floor/Carpet Cleaning	Page 7
Above Floor Cleaning	Page 8
Dirt Container & Filter: Removal & Replacement	Page 9
Belt or Brushroll: Removal & Replacement	Page 10
General Maintenance	Page 11
Troubleshooting Guide	Page 12

LIMITED WARRANTY

To the consumer, Royal Appliance Mfg. Co. warrants this vacuum cleaner to be free of defects in material or workmanship commencing upon the date of the original purchase. Refer to your vacuum cleaner carton for the length of warranty and save your original sales receipt to validate start of warranty period.

If the vacuum cleaner should become defective within the warranty period, we will repair or replace any defective parts free of charge. The complete machine must be delivered prepaid to any ROYAL® Authorized Sales & Warranty Service Station. Please include complete description of the problem, day of purchase, copy of original sales receipt and your name, address and telephone number. If you are not near a Warranty Station, call the factory for assistance at USA & Canada: 1-800-321-1134. Use only genuine Royal® replacement parts.

The warranty does not include unusual wear, damage resulting from accident or unreasonable use of the vacuum cleaner. This warranty does not cover brushes, bags, flat belts, filters and bulbs. This warranty does not cover unauthorized repairs. This warranty gives you specific legal rights and you may also have other rights (Other rights may vary from state to state in the USA).

IMPORTANT: USE ONLY GENUINE ROYAL® REPLACEMENT PARTS.
NOTE: TO REGISTER YOUR PRODUCT, RETURN YOUR WARRANTY CARD OR REGISTER ONLINE AT WWW.DIRTDEVIL.COM.

FÉLICITATIONS !

Vous êtes désormais l'heureux propriétaire d'un Dirt Devil®. Nous sommes persuadés que cet appareil vous satisfera pendant plusieurs années.

Nous avons conçu ce produit pour vous faciliter la vie.

Nous sommes très fiers de nos produits et nous espérons que vous serez aussi satisfait que nous de leur qualité et de leur performance.

Merci d'utiliser les produits Dirt Devil®.

Visitez notre site Web : www.dirtdevil.com

TABLE DES MATIÈRES

Consignes de sécurité	Page 2, 3
Descriptions de l'appareil	Page 5
Assemblage	Page 6
Assemblage du sucœur sur le corps de l'appareil	Page 6
Assemblage du support à accessoires	Page 6
Assemblage de la poignée sur le corps de l'appareil	Page 6
Fonctionnement	Page 7, 8
Nettoyage du sol/tapis	Page 7
Nettoyage au-dessus du sol	Page 8
Godet à poussière et filtre : Retrait et réinstallation	Page 9
Courroie et rouleau-brosse : Retrait et réinstallation	Page 10
Entretien Général	Page 11
Guide de dépannage	Page 12

GARANTIE LIMITÉE

Royal Appliance Mfg. Co. garantit au consommateur que cet aspirateur est exempt de vices de matière ou de fabrication à compter de sa date d'achat d'origine. Consultez le carton d'emballage de l'appareil pour déterminer la durée de la garantie et conservez votre reçu d'achat d'origine pour justifier la date d'entrée en vigueur de la période de garantie.

Si l'appareil tombe en panne pendant la période couverte par la garantie, nous réparerons ou remplacerons gratuitement toute pièce défectueuse. L'appareil entier doit être renvoyé port payé à n'importe quel point de vente ou de réparation sous garantie de ROYAL®. Veuillez inclure une description détaillée du problème, la date d'achat, une copie du reçu d'achat ainsi que vos nom, adresse et numéro de téléphone. Si aucun centre de réparation ne se trouve dans votre région, appelez l'usine au 1-800-321-1134, au CANADA et aux ETATS-UNIS. N'utilisez que les pièces de rechange Royal®.

Cette garantie ne couvre pas l'usure inhérente, les dommages causés par les accidents ou un usage abusif de l'appareil. Elle ne couvre pas non plus les brosses, les courroies plates, les filtres et les ampoules. Cette garantie ne couvre pas les réparations non autorisées. Cette garantie vous offre des droits spécifiques mais il se peut que vous ayez d'autres droits (Ces derniers varient d'état à état au sein des Etats-Unis).

IMPORTANT : N'UTILISEZ QUE LES PIÈCES DE RECHANGE ROYAL® AUTHENTIQUES.
REMARQUE : VOUS POUVEZ ENREGISTRER VOTRE PRODUIT EN LIGNE, SUR LE SITE WWW.DIRTDEVIL.COM, OU EN RENVOYANT VOTRE CARTE DE GARANTIE.

FEATURES

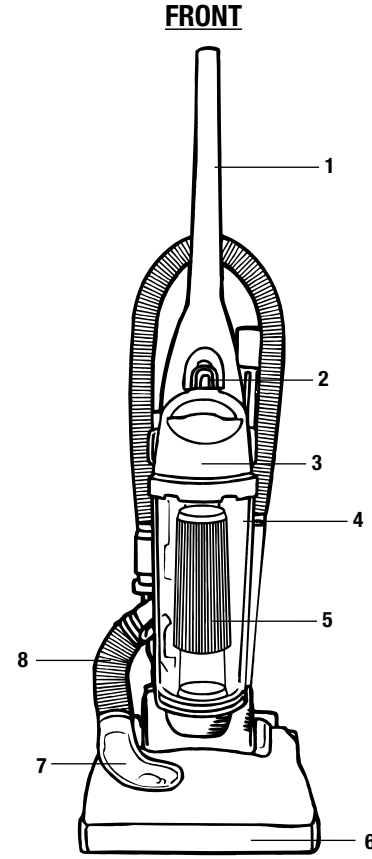

FRONT

1. Handle
2. Dirt Container Release Latch
3. Dirt Container Lid
4. See Through Dirt Container
5. Dirt Container Filter
6. Bumper
7. Clear Dirt Window
8. Lower Hose

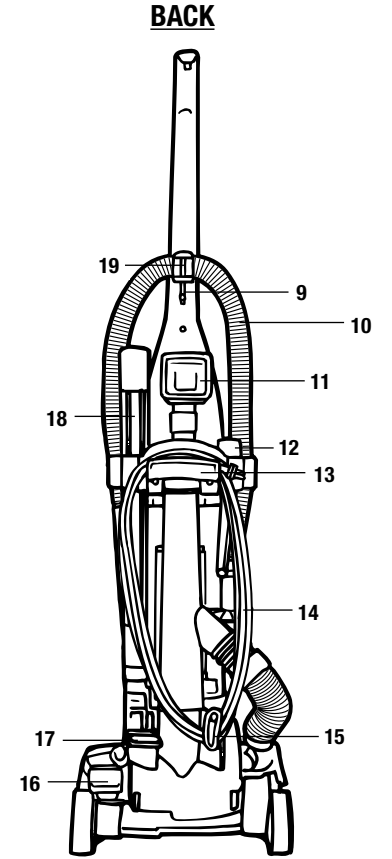

BACK

9. Cord Guide
10. Hose
11. 2-in-1 Tool-Dust Brush / Upholstery Tool*
12. Crevice Tool*
13. Carrying Handle/Upper Cord Wrap
14. Long Power Cord
15. Cord Wrap with Quick Cord Release
16. Handle Release Pedal
17. On/Off Pedal
18. Extension Wand*
19. Hose Clip

* on select models only

1. Poignée
 2. Loquet du godet à poussière
 3. Couverture du godet à poussière
 4. Godet à poussière transparent
 5. Filtre du godet à poussière
 6. Pare-choc
 7. Fenêtre de passage de la poussière
 8. Tuyau intérieur
- *Uniquement sur les modèles sélectionnés

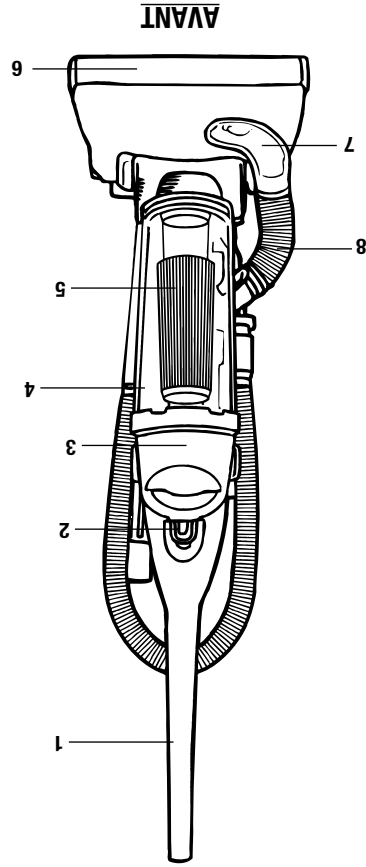

AVANT

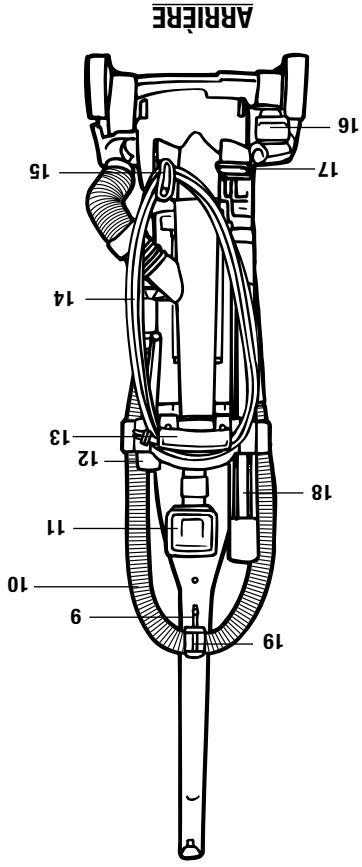

ARRIÈRE

9. Guide du cordon
10. Tuyau
11. 2-accessoires en 1-Brosse à épousseter / accessoire à meubles*
12. Suceur plat*
13. Poignée de transport/dispositif
14. Cordon d'alimentation long
15. Dispositif d'enroulement du cordon à déclenchement rapide
16. Pédale de dégagement de la poignée
17. Pédale marche/arrêt
18. Rallonge*
19. Attaches pour tuyau

CARACTÉRISTIQUES

OUTIL NÉCESSAIRE : TOURNEVIS À POINTE CRUCIFORME OU À TÊTE PLATE

COMMENT ASSEMBLER LE SUCEUR AU CORPS DE L'ASPIRATEUR

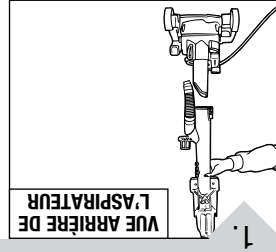

1. Montez le corps de l'aspirateur sur la base de manière à ce que le tuyau inférieur soit du côté droit.

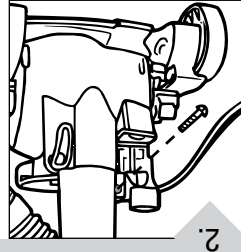

2. Pour fixer l'ensemble, insérez une (1) vis à l'arrière de l'aspirateur au-dessus de l'interrupteur marche/arrêt.

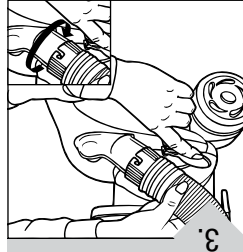

3. Poussez vers l'arrière le rabat de la fenêtre du passage de la poussière. Alignez les languettes situées sur la fenêtre du passage de la poussière sur les encoches du tuyau inférieur. Poussez et tournez pour verrouiller (illustration).

ASSEMBLER LE SUPPORT À ACCESSOIRES

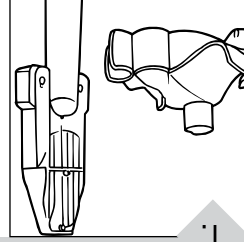

1. Alignez les trous de vis au fond du support à accessoires sur les trous de vis du corps de l'appareil. *Uniquement sur les modèles sélectionnés

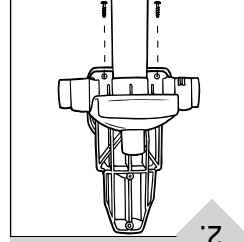

2. Insérez deux (2) vis dans les trous et serrez-les jusqu'à ce qu'ils soient bloqués.

ASSEMBLER LA POIGNÉE SUR LE CORPS DE L'ASPIRATEUR

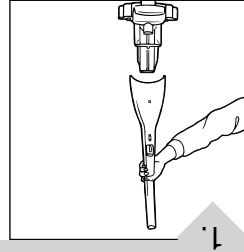

1. Placez la poignée du haut à la verticale.

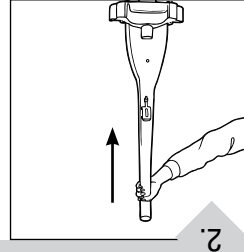

2. Appuyez la poignée vers le bas dans l'aspirateur.

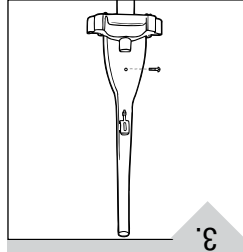

3. Insérez une (1) vis (fournie) à l'arrière de l'aspirateur pour bloquer la poignée.

HOW TO ASSEMBLE

TOOL REQUIRED: PHILLIPS OR FLAT HEAD SCREWDRIVER

BODY TO NOZZLE

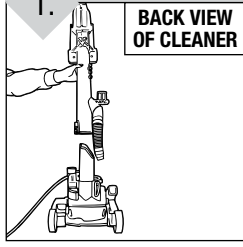

1. Assemble the body to the base so that the lower hose is on the right side.

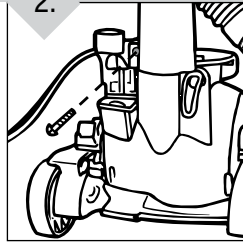

2. To secure, insert one (1) screw into the back of the cleaner, above the on/off switch.

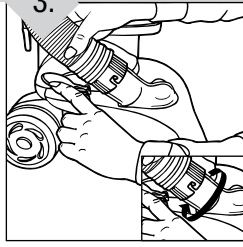

3. Push back dirt window flap. Align tabs on clear dirt passage window with the slots on the lower hose cuff. Push and turn to lock into place (inset).

TOOL CADDY ASSEMBLY

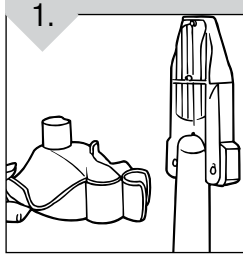

1. Align screw holes on bottom of Tool Caddy with screw holes on body.

* on select models only

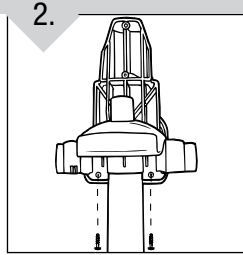

2. Insert two (2) screws into the holes and tighten until secure.

HANDLE TO BODY

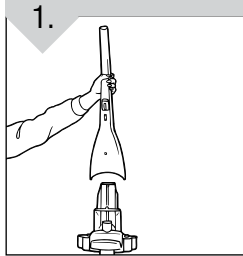

1. Place upper handle onto upright.

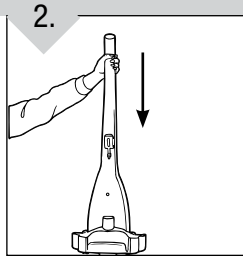

2. Push upper handle down onto upright.

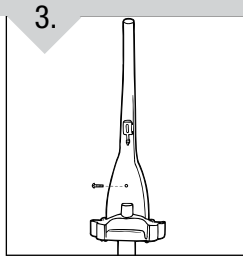

3. Insert one (1) screw (supplied) into the back of the cleaner to secure handle.

FONCTIONNEMENT

ASSEMBLAGE DU TUYAU

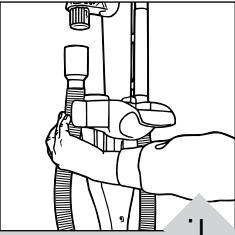

1. Insérez la petite extrémité du tuyau dans le support à accessoires du côté droit.

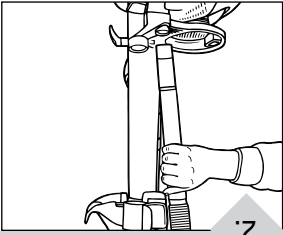

2. Insérez la poignée du tuyau du côté gauche de l'aspirateur. Appuyez fermement. Encastrez le tuyau dans le support à accessoires en haut et sur les côtés.

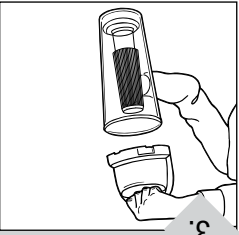

3. Installez le couvercle du godet à poussière.

PÉDALE MARCHÉ/ARRÊT

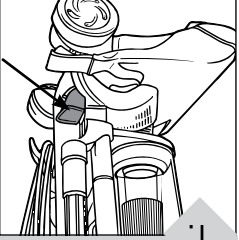

1. Branchez le cordon dans une prise de courant. Mettez l'aspirateur en marche en appuyant sur la pédale de marche située à l'arrière de l'aspirateur du côté gauche.

NETTOYAGE DU SOL/TAPIS

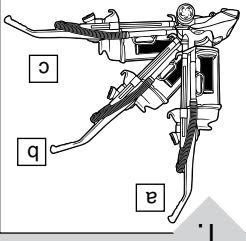

1. Déplacez la poignée et réglez-la à la position souhaitée lorsque vous rangez l'aspirateur, (b) le faites fonctionner, et (c) appuyez sur la pédale de déclenchement sur la poignée pour nettoyer sous les meubles.



1. To release the handle, push the handle release pedal located on the lower left side of the cleaner.

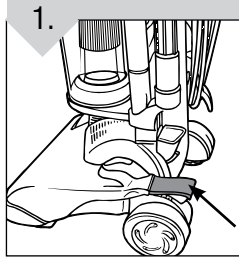

HANDLE RELEASE PEDAL

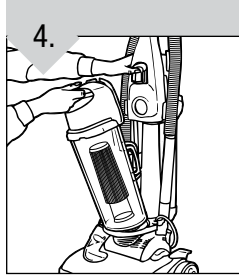

4. Tip bottom of dirt container into cleaner and push forward. Dirt cup lid will snap into handle.

PÉDALE DE DÉGAGEMENT DE LA POIGNÉE

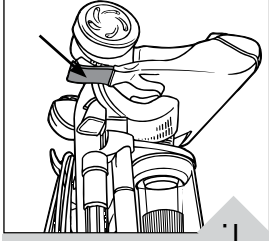

1. Pour dégager la poignée, poussez située sur la partie inférieure gauche de l'aspirateur.

DÉCLENCHEUR DU CORDON

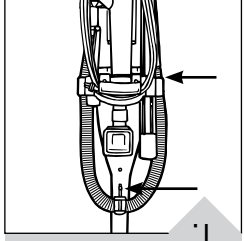

1. Utilisez le guide du cordon pour pas pendre que vous passez l'aspirateur.

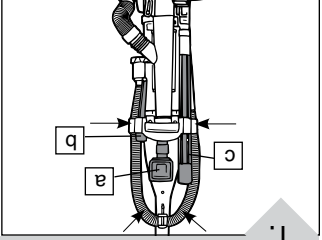

1. Comment fixer les accessoires : (a) Glissez le dispositif 2 en 1 dans le taquet situé sur le panneau arrière. (b) Glissez le suceur dans l'encoche ronde du côté droit du support à accessoires. (c) Glissez la rallonge dans l'encoche ronde du côté gauche du support à accessoires.

Uniquement sur les modèles sélectionnés

HOW TO OPERATE

HOSE ASSEMBLY

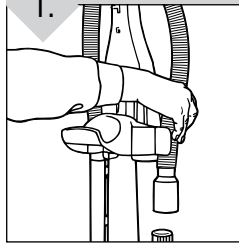

1. Insert the short end of the hose onto the tool caddy holder on the right side.

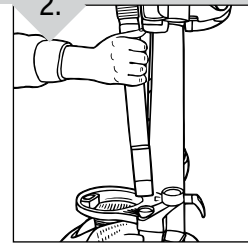

2. Insert hose handle into the left side of the cleaner. Press down firmly. Press hose into top and sides of tool caddy.

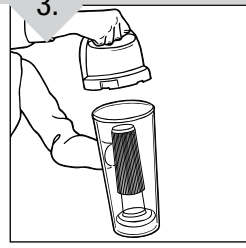

3. Assemble dirt container lid to the dirt cup.

TOOL STORAGE

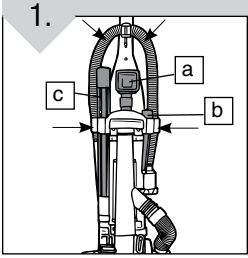

1. Attach tools: (a) Slide the 2-in-1 tool onto post on the back panel. (b) Slide the crevice tool into round slot on right side of tool caddy. (c) Slide the extension wand into round slot on left side of tool caddy.

*On select models only

CORD RELEASE

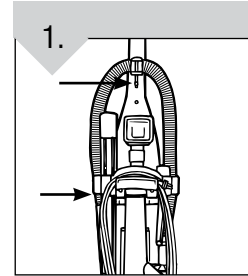

1. Use the cord guides to store the cord out of the way while vacuuming.

ON/OFF PEDAL

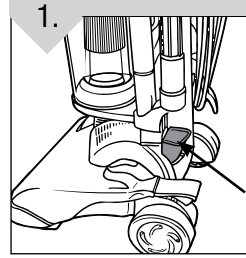

1. Plug cord into electrical outlet. Turn cleaner on by depressing foot pedal located on the back left side of the cleaner.

FLOOR/CARPET CLEANING

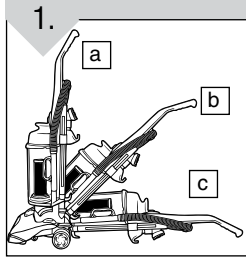

1. Move the handle and adjust it to the desired position for (a) storing the upright, (b) operating the cleaner, and (c) de-press the handle release pedal again to clean under furniture.

HOW TO OPERATE: CONTINUED

CAUTION: Brush agitator continues to rotate while hose is removed or in use and at all times while cleaner is on. *Keep hair, loose clothing, fingers, and all parts of body away from brush area while cleaner is on.* Cleaner must be in the upright position to lift the rotation brush off the carpet when cleaning above the floor.

ABOVE FLOOR CLEANING

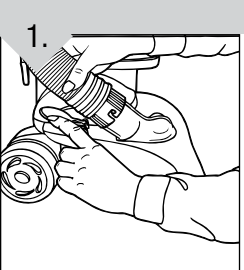

Cleaner must be in its upright position. Remove lower hose from the side of the cleaner by twisting to the right and then pull off.

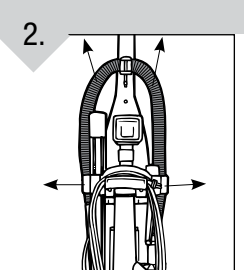

Remove the hose from the tool caddy.

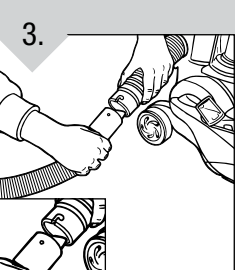

Slide the tool hose into the lower dirt hose with the notch facing up. Push together and twist to secure.

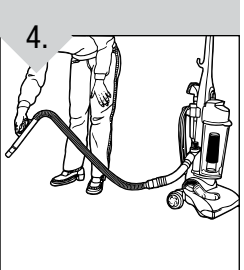

Choose any of the handy accessories or use the hose alone. Simply push the attachment firmly onto the end of the wand or hose handle. To remove tool, twist and pull apart gently.

EXTENSION WAND

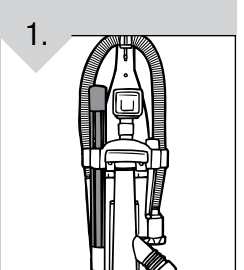

If additional length is needed, use the extension wand.
*On select models only

CARRY HANDLE

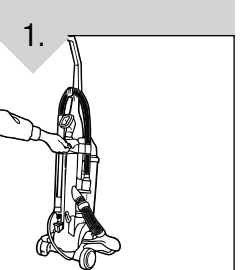

Use the carry handle on the back of the cleaner to move the cleaner from room to room.

FONCTIONNEMENT : SUITE

ATTENTION : L'agitateur de la brosse continues à pivoter lorsque le tuyau est enlevé ou en marche tout le temps lorsque l'aspirateur fonctionne. *Gardez les cheveux, les vêtements amples, et toute partie du corps à l'écart de la zone de la brosse lorsque l'aspirateur est en marche.* L'aspirateur vertical doit être en position verticale pour pouvoir lever la brosse rotative et nettoyer au-dessus du sol.

NETTOYAGE AU-DESSUS DU SOL

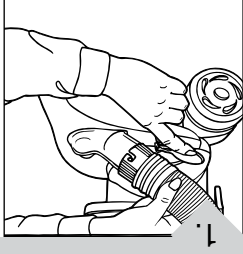

Mettez l'aspirateur en position verticale. Retirez le tuyau de l'aspirateur en le tirant vers la droite et vers l'extérieur.

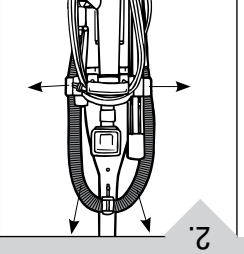

Retirez le tuyau du support à accessoires.

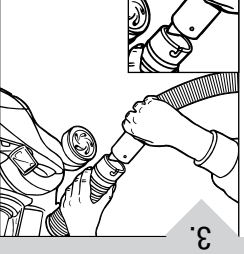

Insérez le tuyau dans le tuyau inférieur, l'encoche tournée vers le haut. Embôitez l'ensemble, puis tournez pour bloquer.

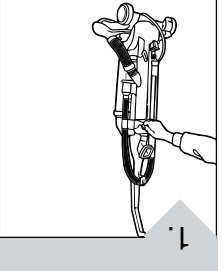

POIGNÉE DE TRANSPORT

Utiliser la courroie de transport située à l'arrière de l'aspirateur pour le transporter d'une pièce à l'autre.

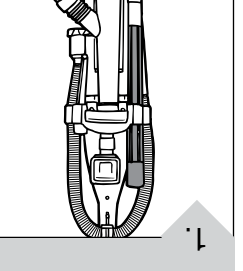

RALLONGE

Si vous avez besoin d'une longueur supplémentaire, utilisez uniquement le tuyau. Insérez simplement les accessoires sur l'extrémité de la rallonge ou de la poignée du tuyau et appuyez fermement. Pour retirer un accessoire, tournez-le et retirez-le avec précaution.

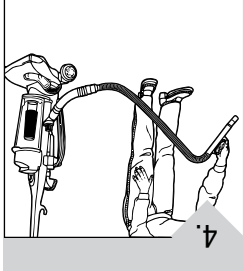

4.

Choisissez les accessoires adaptés à vos besoins ou utilisez uniquement le tuyau. Insérez simplement les accessoires sur l'extrémité de la rallonge ou de la poignée du tuyau et appuyez fermement. Pour retirer un accessoire, tournez-le et retirez-le avec précaution.

***Entretien régulier :** À chaque fois que vous videz le godet à poussière, nettoyez le filtre. Cognez le filtre fermement contre l'intérieur d'une poubelle jusqu'à ce que la poussière cesse de s'en échapper. (Le filtre se décolore après son utilisation, ceci n'altérera pas son rendement.) Ne brossez pas le filtre. Les instructions de nettoyage peuvent varier selon les conditions de saleté. Dans certains cas, il sera nécessaire de nettoyer plus ou moins le filtre. **Nous vous recommandons de remplacer le filtre une fois par an.**

Remettez le filtre dans le godet à poussière. Enfoncez le filtre pour prévenir toute fuite de poussière. Remettez le godet à poussière dans l'aspirateur.

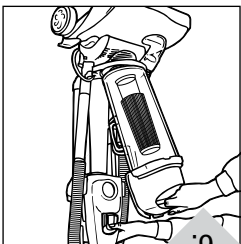

6.

Nettoyez le filtre et videz complètement le godet à poussière. Reportez-vous à la note sur l'« Entretien régulier » ci-dessous en ce qui concerne les instructions sur le nettoyage du filtre.

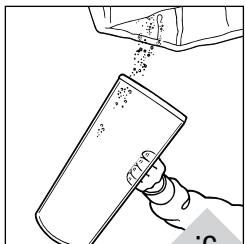

5.

Tenez le godet à poussière et saisissez le filtre par le haut.

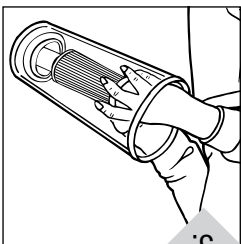

3.

Retirez le couvercle en saisissant les deux poignées et en tournant le couvercle dans le sens anti-horaire.

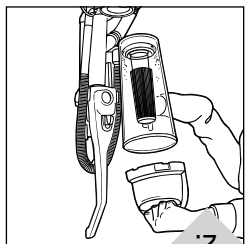

2.

VIDEZ ET NETTOYEZ LE GODET À POUSSIÈRE

Pour obtenir un filtre de rechange, veuillez visiter notre site Web www.dirtdevil.com pour vos achats en ligne ou appelez le service à la clientèle au 1-800-321-1134.



REMARQUE : Débranchez l'aspirateur avant de changer le filtre. Pour garantir un meilleur fonctionnement, remplacez le filtre plissé chaque année.

AVERTISSEMENT : POUR ÉVITER DE VOUS BLESSER AVEC LES PIÈCES MOBILES, DÉBRANCHEZ L'APPAREIL AVANT DE PROCÉDER À SON ENTRETIEN.

GODET À POUSSIÈRE ET FILTRE : RETRAIT ET RÉINSTALLATION

DIRT CONTAINER & FILTER: REMOVAL & REPLACEMENT

WARNING: TO REDUCE THE RISK OF INJURY FROM MOVING PARTS - UNPLUG BEFORE SERVICING.

NOTE: Unplug cleaner before changing filter.

NOTE: For best performance, replace pleated filter yearly.



For F1 filter replacement, please visit our website at www.dirtdevil.com to buy online or call customer service at 1-800-321-1134.

EMPTY AND CLEAN DIRT CONTAINER

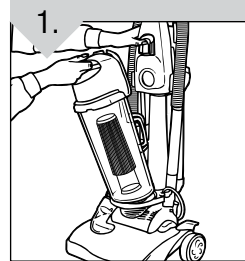

Depress latch to remove dirt container from cleaner.

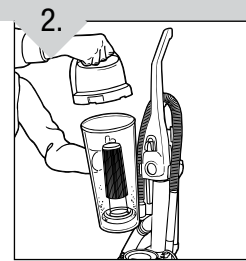

Remove lid by grasping both handles and turning lid counterclockwise.

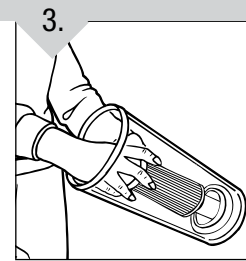

Hold the dirt container and grasp the top of filter.

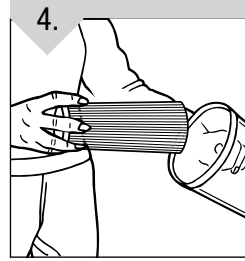

Twist and pull the filter up and out.

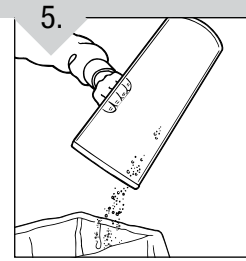

Clean filter and empty dirt container completely. See "Regular Maintenance" note below for instructions on cleaning the filter.

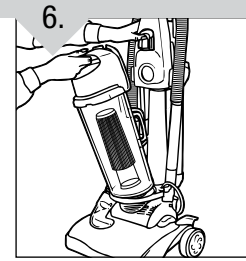

Return filter to dirt container. Push filter into place to prevent dirt leakage. Return dirt container to cleaner.

***Regular Maintenance:** Each time the dirt container is emptied, the pleated filter should be cleaned. Tap the filter firmly against the inside of a trash can until the dirt stops falling from the filter. (Filter will be discolored after use, this will not affect the filter's performance.) Do not brush the filter. The cleaning instructions may vary depending on the dirt conditions. In some cases, more or less cleaning of the filter may be required. **It is recommended that the filter be replaced once per year.**

BELT OR BRUSHROLL: REMOVAL & REPLACEMENT

TOOL REQUIRED: PHILLIPS OR FLATHEAD SCREWDRIVER

WARNING: TO REDUCE THE RISK OF INJURY FROM MOVING PARTS - UNPLUG BEFORE CHANGING BELT OR BRUSHROLL.

BELT STYLE 5
5 For Belt Style 5 replacements, please visit our website at www.dirtdevil.com to buy online or call customer service at 1-800-321-1134.

TO REMOVE BELT

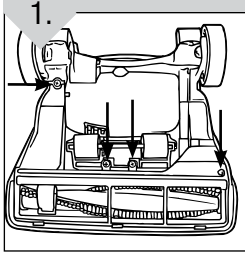

Lay cleaner flat and flip cleaner to expose nozzle base. Base should lay flat and face up. To remove nozzle guard, use Phillips screwdriver to remove the four (4) screws. Arrows show location of screws.

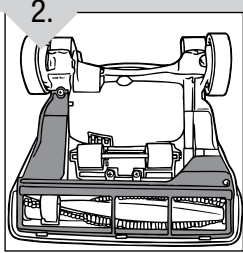

Lift nozzle guard off.

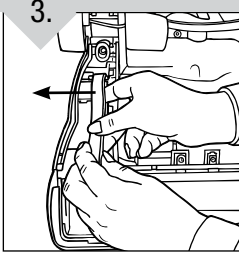

Slide belt off motor shaft.

TO REPLACE BELT OR BRUSHROLL

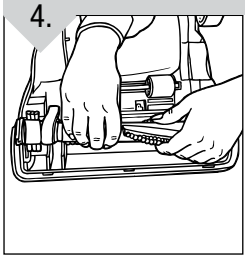

Lift and remove brushroll. Dispose of old belt.

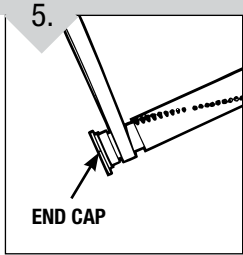

Place new belt in area of brushroll without bristles.

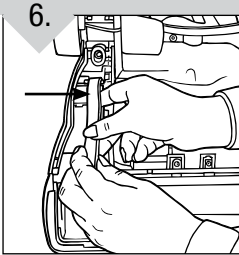

Slide belt onto motor shaft.

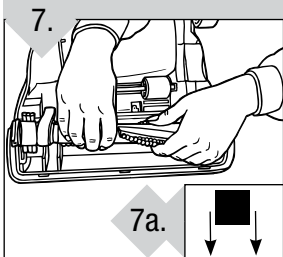

With new belt in place, pull and slide brushroll into nozzle making sure that the brushroll end caps are in the correct orientation (7a inset). Rotate brushroll manually to make sure belt is properly aligned.

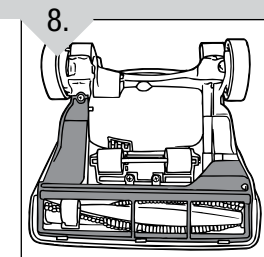

Reattach nozzle guard.

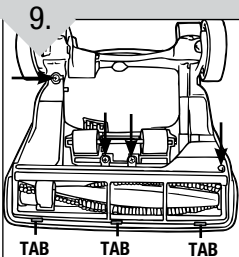

Secure by aligning the three (3) tabs in the base slots. Be sure to replace all four (4) screws.

COURROIE ET ROULEAU-BROSSE : RETRAIT ET REINSTALLATION

OUTIL NÉCESSAIRE : TOURNÉVIS À POINTE CRUCIFORME
 AVERTISSEMENT : POUR ÉVITER DE VOUS BLESSER AVEC LES PIÈCES EN MOUVEMENT, DÉBRANCHEZ L'APPAREIL AVANT DE REMPLACER LA COURROIE OU LE ROULEAU-BROSSE.

Pour le remplacement la courroie modèle 5, veuillez visiter notre site Web www.dirtdevil.com pour vos achats en ligne ou appelez le service à la clientèle au 1-800-321-1134.

POUR ENLEVER LA COURROIE

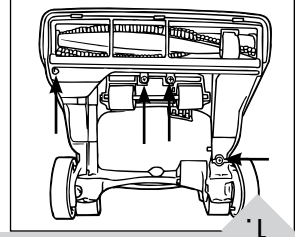

Posez l'aspirateur à plat retournez-le pour exposer la base du suceur. La base doit être à plat et tournée vers de haut. Pour enlever le dispositif de protection du suceur, utilisez un tournevis à pointe cruciforme pour dévisser les quatre (4) vis. Les flèches indiquent l'emplacement des vis.

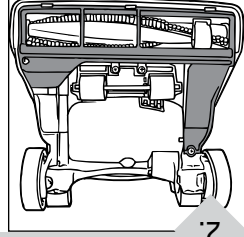

Soulevez le dispositif de protection du suceur.

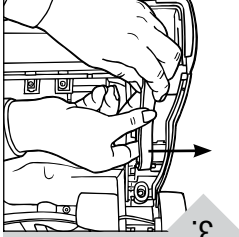

Retirez la courroie de l'arbre de moteur.

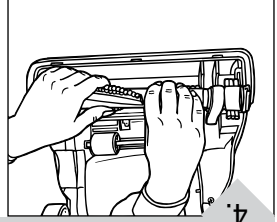

Soulevez et enlevez le rouleau-brosse. Jetez la courroie usée.

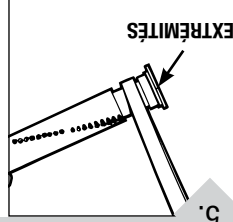

Placez la nouvelle courroie dans la partie du rouleau-brosse n'ayant pas de crins.

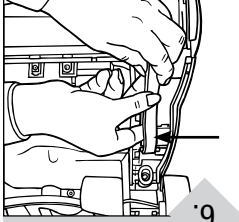

Glissez la courroie sur l'arbre de moteur.

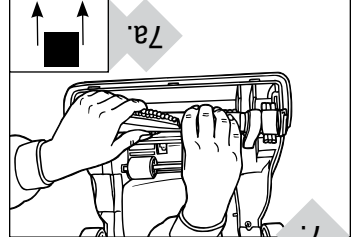

Une fois la nouvelle courroie installée, tirez et glissez le rouleau-brosse dans le suceur en veillant à ce que les extrémités du rouleau-brosse soient orientées correctement (illustration 7a). Faites pivoter le rouleau-brosse à la main pour vous assurer que la courroie est alignée correctement.

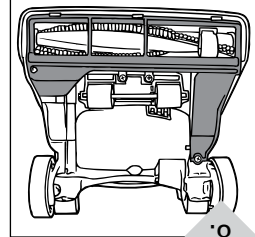

Remettez en place le dispositif de protection du suceur.

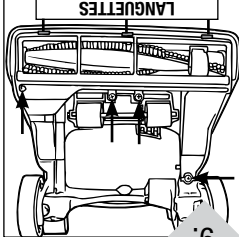

Fixez-le en alignant les trois (3) languettes sur les encoches. Veillez à remettre les quatre (4) vis.

AVERTISSEMENT : POUR RÉDUIRE LE RISQUE DE LÉSION À CAUSE DE PIÈCES EN MOUVEMENT, DÉBRANCHEZ L'APPAREIL AVANT DE FAIRE SON ENTRETIEN.

EN CAS D'OBSTRUCTION PENDANT LE NETTOYAGE DU SOL :

1. Arrêtez l'aspirateur et débranchez-le s'il s'obstrue pendant le nettoyage des moquettes. Vérifiez si le godet à poussière est plein (Schéma 1), videz-le si nécessaire (page 9).
2. Vérifiez la fenêtre de passage de la poussière et tuyau inférieur (Schéma 2). Dans le cas contraire, enlevez l'obstruction.
3. Mettez l'aspirateur à l'envers et enlevez le dispositif de protection du suceur (Schéma 3). Dégagez toute obstruction au niveau du rouleau-brosse.

EN CAS D'OBSTRUCTION PENDANT L'UTILISATION DES ACCESSOIRES :

1. Arrêtez l'aspirateur et débranchez-le s'il s'obstrue pendant le nettoyage au-dessus du sol. Vérifiez que le sac en papier ne soit pas plein. S'il est plein, mettez un nouveau sac en papier (Page 9).
2. Vérifiez les zones de débit d'air du tuyau (Schéma 4). Si l'appareil n'aspire pas, débranchez le tuyau, et faites tomber une pièce dans son extrémité. Si la pièce ressort, le tuyau n'est pas obstrué.

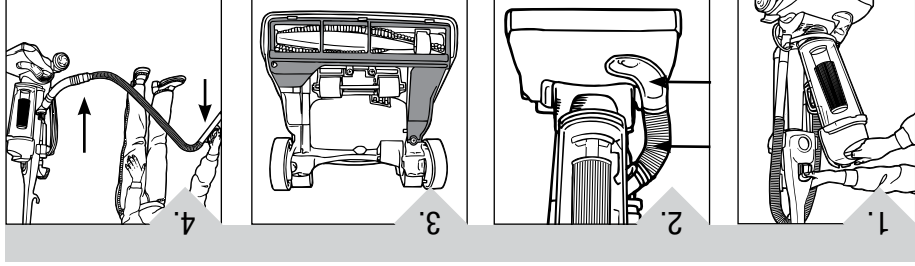

GENERAL MAINTENANCE

WARNING: TO REDUCE THE RISK OF INJURY FROM MOVING PARTS - UNPLUG BEFORE SERVICING.

IF OBSTRUCTION DEVELOPS DURING FLOOR CLEANING:

1. If obstruction develops while cleaning carpets, turn cleaner OFF and unplug. Check to see if dirt container is full (Diagram 1); empty if needed (Page 9).
2. Check dirt path window and lower hose (Diagram 2). Remove any obstruction.
3. Turn cleaner over and remove nozzle guard (Diagram 3). Clear any obstruction that occurs in or around the brushroll area.

IF OBSTRUCTION DEVELOPS DURING ABOVE FLOOR CLEANING:

1. If obstruction develops while above floor cleaning, turn cleaner OFF and unplug. Check to see if dirt container is full; empty if needed (Page 9).
2. Check airflow areas of hose (Diagram 4). If there is no suction, disconnect hose, drop quarter through end. If quarter comes out, there is NO blockage.

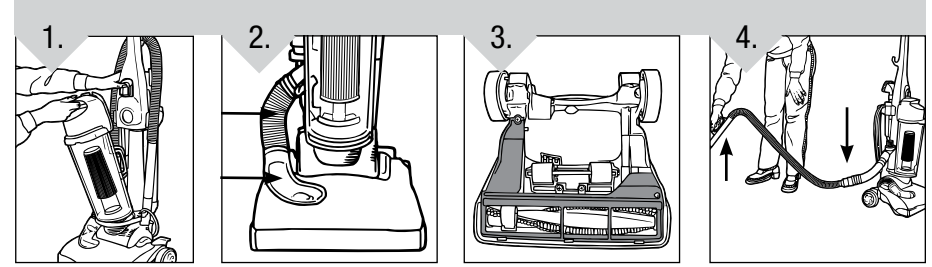

TROUBLESHOOTING GUIDE

WARNING: TO REDUCE RISK OF PERSONAL INJURY - UNPLUG CLEANER BEFORE SERVICING

PROBLEM	POSSIBLE REASON	POSSIBLE SOLUTION
Cleaner won't run	1. Power cord not firmly plugged into outlet.	1. Plug unit in firmly.
	2. Blown fuse or tripped breaker.	2. Check fuse or breaker in home. Replace fuse/reset breaker.
	3. Needs service.	3. Take to service center. To find nearest location, visit our website at www.dirtdevil.com or call 1-800-321-1134.
	4. Thermal Protector activated.	4. Allow cleaner to cool - Pg. 3.
Cleaner won't pick-up or low suction	1. Dirt container not installed correctly.	1. Review dirt container removal & replacement - Pg. 9.
	2. Dirt container full.	2. Empty dirt container - Pg. 9.
	3. Brushroll worn.	3. Replace brushroll - Pg. 10.
	4. Broken or worn belt.	4. Replace belt - Pg. 10.
	5. Clogged filter.	5. Remove filter and clean - Pg. 9.
	6. Nozzle/dirt passage hose clogged.	6. Remove lower hose; remove obstruction - Pg. 8.
Dust escaping from cleaner	1. Dirt container full.	1. Empty dirt container - Pg. 9.
	2. Dirt container not installed correctly.	2. Review dirt container removal & replacement - Pg. 9.
	3. Hose not connected correctly.	3. Review hose installation - Pg. 7.
	4. Filter not installed completely.	4. Review filter removal & replacement - Pg. 9.
Cleaner tools won't pick-up	1. Hose clogged.	1. Remove hose and tools; remove obstruction - Pg. 8.
	2. Dirt container full.	2. Empty dirt container - Pg. 9.
	3. Filter clogged.	3. Clean filter - Pg. 9.

ANY OTHER SERVICING SHOULD BE DONE BY AN AUTHORIZED SERVICE REPRESENTATIVE

CUSTOMER SERVICE (1-800-321-1134)

In the event that further assistance is required, see your Yellow Pages for an authorized Royal® Dealer or visit our website at www.dirtdevil.com. Costs of any transportation to and from any place of repair are to be paid by the owner. The service parts used in this unit are easily replaced and readily available from an authorized Royal® Dealer or retailer. Always identify your cleaner by the model number and manufacturing code when requesting information or ordering replacement parts. (The model number appears on the bottom of the cleaner.)

AVERTISSEMENT : POUR RÉDUIRE LE RISQUE DE SE BLESSER, DÉBRANCHER L'ASPIRATEUR AVANT LE SERVICE

GUIDE DE DÉPANNAGE

PROBLÈME	CAUSE POSSIBLE	SOLUTION POSSIBLE
L'appareil ne fonctionne pas	1. La fiche du cordon d'alimentation n'est pas bien insérée dans la prise de courant.	1. Branchez fermement le cordon d'alimentation.
	2. Un fusible est grillé ou le disjoncteur est déclenché.	2. Vérifiez le fusible ou le disjoncteur. Remplacez le fusible ou réenclenchez le disjoncteur.
	3. L'appareil doit être entretenu.	3. Rapportez l'appareil au centre de réparation.
	4. Laissez refroidir l'aspirateur.	4. Le protecteur thermique se réinitialisera - Pg. 3.
L'appareil n'aspire pas ou n'a qu'une faible suction	1. Le godet à poussière n'est pas installé correctement.	1. Revoir l'enlèvement et la réinstallation du godet à poussière - Pg. 9.
	2. Godet à poussière plein.	2. Vider le godet à poussière - Pg. 9.
	3. Le rouleau-brosse est usé.	3. Changez le rouleau brosse - Pg. 10.
	4. La courroie est cassée ou usée.	4. Changez la courroie - Pg. 10.
	5. Le filtre est obstrué.	5. Retirez le filtre et nettoyez-le - Pg. 9.
	6. Le succion ou le tuyau d'aspiration est obstrué.	6. Enlevez le tuyau inférieur, dégagez l'obstruction - Pg. 8.
De la poussière s'échappe de l'aspirateur	1. Godet à poussière plein.	1. Revoir l'enlèvement et la réinstallation du godet à poussière - Pg. 9.
	2. Le godet à poussière n'est pas installé correctement.	2. Revoir l'installation du tuyau - Pg. 7.
	3. Le tuyau n'est pas installé correctement.	3. Consultez à nouveau la section sur l'installation du tuyau - Pg. 7.
	4. Le filtre n'est pas installé complètement.	4. Consultez à nouveau la section sur l'installation du filtre - Pg. 9.
Les accessoires n'aspirent pas la poussière	1. Le tuyau est obstrué.	1. Enlever le tuyau et les accessoires, dégager les obstructions - Pg. 8.
	2. Godet à poussière plein.	2. Vider le godet à poussière - Pg. 9.
	3. Filtre obstrué.	3. Nettoyer le filtre - Pg. 9.

TOUT AUTRE ENTRETIEN DOIT ÊTRE EFFECTUÉ PAR UN REPRÉSENTANT AUTORISÉ
SERVICE À LA CLIENTÈLE : (1-800-321-1134)

Pour toute aide supplémentaire, consultez les Pages Jaunes afin de connaître les dépositaires Royal® autorisés ou visitez notre site Web, www.dirtdevil.com. Les coûts de transport aller-retour à partir de l'endroit où sont effectuées les réparations doivent être défrayés par le propriétaire de l'appareil. Les pièces réparables utilisées dans cet appareil peuvent facilement être remplacées et sont disponibles auprès des dépositaires ou revendeurs Royal® autorisés. Identifiez toujours l'aspirateur par le numéro du modèle et le code de fabrication lorsque vous demandez des informations ou que vous commandez des pièces de rechange. (Le numéro de modèle figure au bas de l'appareil).

GUIA DE SOLUCIÓN DE PROBLEMAS

ADVERTENCIA: PARA REDUCIR EL RIESGO DE LESIONES PERSONALES, DESCONECTE ANTES DE DAR SERVICIO

PROBLEMA	POSIBLE CAUSA	SOLUCIÓN POSIBLE
La aspiradora no funciona	<ol style="list-style-type: none"> 1. El cordón eléctrico no está bien conectado en la toma de corriente. 2. Fusible quemado o interruptor desconectado. 3. Necesita servicio. 	<ol style="list-style-type: none"> 1. Conecte la unidad con firmeza. 2. Revise el fusible o el interruptor en casa. Reemplace el fusible / reajuste el interruptor. 3. Llévela a un centro de servicio. Para encontrar el lugar más cercano a su domicilio, visite nuestro sitio Web en www.dirtdevil.com o llame al 1-800-321-1134.
La aspiradora no aspira o la succión es muy débil	<ol style="list-style-type: none"> 1. El recipiente de polvo no está instalado correctamente. 2. El recipiente de polvo está lleno. 3. Cepillo giratorio desgastado. 4. Banda rota o desgastada. 5. Filtro tapado. 6. Está tapada la boquilla /manguera de paso de polvo. 	<ol style="list-style-type: none"> 1. Revise la forma de retiro y reemplazo del recipiente de polvo - Pág. E9. 2. Vacíe el recipiente de polvo - Pág. E9. 3. Reemplace el cepillo giratorio - Pág. E10. 4. Reemplace la banda - Pág. E10. 5. Retire y limpie el filtro - Pág. E9. 6. Retire la manguera inferior; retire la obstrucción - Pág. E8.
Polvo escapando de la aspiradora	<ol style="list-style-type: none"> 1. El recipiente de polvo está lleno. 2. El recipiente de polvo no está instalado correctamente. 3. La manguera no está instalada correctamente. 4. El filtro no está instalado completamente. 	<ol style="list-style-type: none"> 1. Vacíe el recipiente de polvo - Pág. E9. 2. Revise la forma de retiro y reemplazo del recipiente de polvo - Pág. E9. 3. Revise la instalación de la manguera - Pág. E7. 4. Revise la forma de retiro y reemplazo del filtro - Pág. E9.
Los accesorios de la aspiradora no recogen	<ol style="list-style-type: none"> 1. Manguera tapada. 2. El recipiente de polvo está lleno. 3. Filtro tapado. 	<ol style="list-style-type: none"> 1. Retire la manguera y los accesorios; retire la obstrucción - Pág. E8. 2. Vacíe el recipiente de polvo - Pág. E9. 3. Limpie el filtro - Pág. E9.

CUALQUIER OTRO SERVICIO DEBE SER REALIZADO POR UN REPRESENTANTE AUTORIZADO DE SERVICIO AL CLIENTE (1-800-321-1134)

En caso de necesitar más ayuda, consulte las Páginas Amarillas para encontrar a un Distribuidor Autorizado Royal® o visite nuestro sitio Web en www.dirtdevil.com. Los costos de transporte hacia y desde el sitio de reparación serán pagados por el propietario. Las partes de repuesto utilizadas en esta unidad son de reemplazo fácil y están disponibles a través de un Distribuidor Autorizado Royal® o en otras tiendas. Siempre identifique su aspiradora por medio del número de modelo y el código de fabricación cuando pida información u ordene partes de repuesto. (El número de modelo aparece en la parte posterior de la aspiradora).



MANUAL DEL PROPIETARIO Instrucciones de Funcionamiento y Servicio

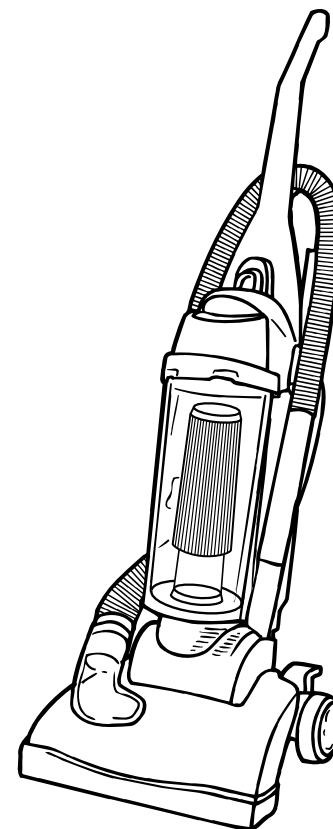

- Por favor lea estas instrucciones con cuidado antes de usar su aspiradora.
- Permítanos ayudarle a ensamblar su aspiradora o a contestar sus preguntas, llame al:

**1-800-321-1134
(EE.UU. y Canadá)
www.dirtdevil.com**

Registro de Garantía

- En línea en: www.dirtdevil.com
- Dirección: Royal Appliance Mfg.
7005 Cochran Rd.
Glenwillow, Ohio 44139

⚠ ADVERTENCIA:
El ensamble de la aspiradora puede incluir partes pequeñas. Las partes pequeñas pueden presentar riesgo de ahogamiento.

Para tener una referencia rápida, anote por favor la información de su aspiradora aquí.

No. de Modelo: _____
Código del Fabricante: _____
(El código del fabricante aparece en la parte posterior e inferior de la aspiradora).

ESTA ASPIRADORA ESTÁ DISEÑADA PARA USO DOMÉSTICO SOLAMENTE

INSTRUCCIONES DE SEGURIDAD IMPORTANTES

Cuando use un electrodoméstico se deben seguir precauciones básicas, incluyendo las siguientes:

- **LEA TODAS LAS INSTRUCCIONES ANTES DE USAR EL APARATO.**
- **SIEMPRE SIGA ESTAS INSTRUCCIONES DE SEGURIDAD.**
- **PONGA LA ASPIRADORA EN POSICIÓN VERTICAL CUANDO USE LA MANGUERA Y LOS ACCESORIOS.**
- **NO DEJE LA ASPIRADORA SIN VIGILANCIA CUANDO ESTÉ CONECTADA.**
- **REVISE CON FRECUENCIA LOS FILTROS PARA LIMPIARLOS O REEMPLAZARLOS.**
- **ADVERTENCIA: NO UTILICE OBJETOS CON FILO PARA LIMPIAR LA MANGUERA, DEBIDO A QUE PUEDEN CAUSAR DAÑO.**
- **DE VEZ EN CUANDO RETIRE EL CEPILLO Y LIMPIE LOS RESIDUOS DE LAS TAPAS FINALES PARA PERMITIR LA ROTACIÓN UNIFORME DEL CEPILLO.**
- **ADVERTENCIA: LOS CORDONES, ALAMBRES Y/O CABLES SUMINISTRADOS CON ESTE PRODUCTO CONTIENEN PRODUCTOS QUÍMICOS QUE INCLUYEN PLOMO O COMPUESTOS DE PLOMO ACERCA DE LOS CUALES SE HA SABIDO EN EL ESTADO DE CALIFORNIA, PRODUCEN CÁNCER, DEFECTOS DE NACIMIENTO U OTROS DAÑOS REPRODUCTIVOS. LÁVESE LAS MANOS DESPUÉS DE SU USO.**

ADVERTENCIA: PARA REDUCIR EL RIESGO DE INCENDIO, CHOQUE ELÉCTRICO O LESIONES:

- No deje solo el aparato cuando esté conectado. Desconéctelo de la toma de corriente cuando no lo use y antes de darle servicio.
- No lo utilice en exteriores o en superficies mojadas. Puede ocurrir un choque eléctrico.
- No permita que la aspiradora se use como juguete. Ponga mucha atención cuando la use un niño o cerca de niños.
- Úsela solamente como se indica en este manual. Use solamente los accesorios recomendados por el fabricante.
- No la utilice con el cordón eléctrico o la clavija dañados. Si el aparato no trabaja como debiera, se ha caído, dañado, dejado en exteriores o caído en agua, regréselo a un centro de servicio para su inspección. Llame al 1-800-321-1134 para encontrar el centro de servicio más cercano a su domicilio.
- No tire ni lo transporte tomándole del cordón eléctrico, no utilice el cordón eléctrico como asa, no cierre la puerta sobre el cordón eléctrico, ni tire del mismo alrededor de esquinas o rebordes agudos. No pase el aparato sobre el cordón eléctrico. Mantenga el cordón eléctrico lejos de superficies calientes.
- No lo desconecte tirando del cordón eléctrico. Para desconectarlo, tome la clavija, no el cordón eléctrico.
- No tome la clavija o el aparato con las manos mojadas.

MANTENIMIENTO GENERAL

ADVERTENCIA: PARA REDUCIR EL RIESGO DE LESIONES PERSONALES - DESCONECTE LA ASPIRADORA ANTES DE DARLE SERVICIO.

SI SE PRESENTA UNA OBSTRUCCIÓN AL ASPIRAR EL PISO:

1. Si se presenta una obstrucción cuando aspire alfombras, APAGUE la aspiradora y desconéctela. Vea si el recipiente está lleno (Diagrama 1); vacíelo si es necesario (Página E9).
2. Revise la ventana del paso del polvo y baje la manguera (Diagrama 2.) Retire la obstrucción.
3. Voltee la aspiradora y quite la protección de la boquilla (Diagrama 3.) Remueva cualquier obstrucción presente dentro o alrededor del área del cepillo giratorio.

SI SE PRESENTA UNA OBSTRUCCIÓN AL USAR LOS ACCESORIOS:

1. Si se presenta una obstrucción cuando aspire por encima del nivel del piso, APAGUE la aspiradora y desconéctela. Vea si el recipiente está lleno (Diagrama 1); vacíelo si es necesario (Página E9).
2. Revise las áreas del flujo del aire de la manguera (Diagrama 4.) Si no hay succión, desconecte la manguera, deje caer una moneda a través del extremo. Si la moneda sale, NO hay obstrucción.

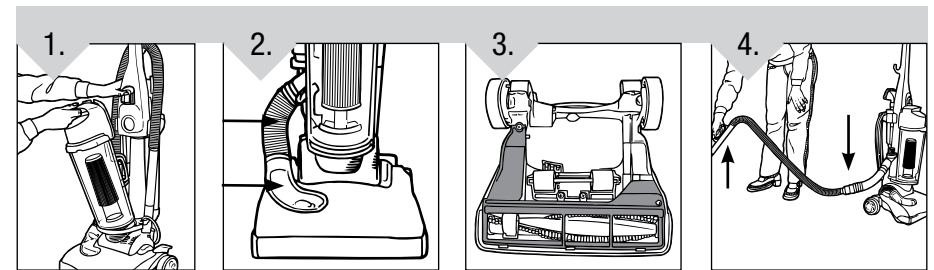

BANDA Y CEPILLO RETIRO Y REEMPLAZO

HERRAMIENTA REQUERIDA: DESTORNILLADOR PHILLIOPS

ADVERTENCIA: PARA REDUCIR EL RIESGO DE LESIONES CAUSADAS POR LAS PARTES MÓVILES, DESCONECTE LA ASPIRADORA ANTES DE CAMBIAR LA BANDA O EL CEPILLO GIRATORIO.

ESTILO DE BANDA

5

Para el reemplazo de la banda Estilo 5, por favor visite nuestro sitio Web en www.dirtdevil.com para comprar en línea o llame a servicios al cliente al 1-800-321-1134.

PARA RETIRAR LA BANDA

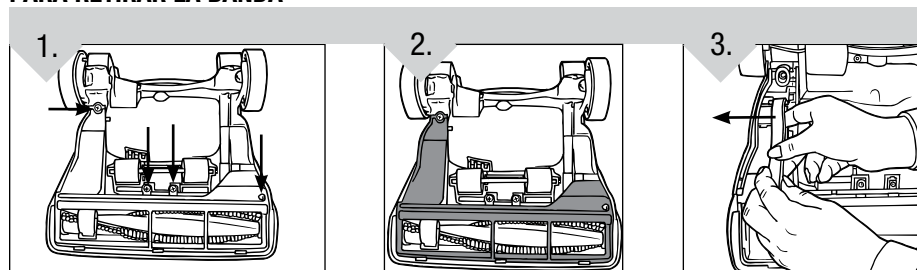

Acueste la aspiradora y voltee la para ver la base de la boquilla. La base debe quedar plana y mirando hacia arriba. Utilice un destornillador Phillips para retirar los cuatro (4) tornillos y así quitar la protección de la boquilla. Las flechas indican la posición de los tornillos.

Levante la protección de la boquilla.

Deslice la banda fuera del eje del motor.

REEMPLAZO DE LA BANDA O DEL CEPILLO GIRATORIO

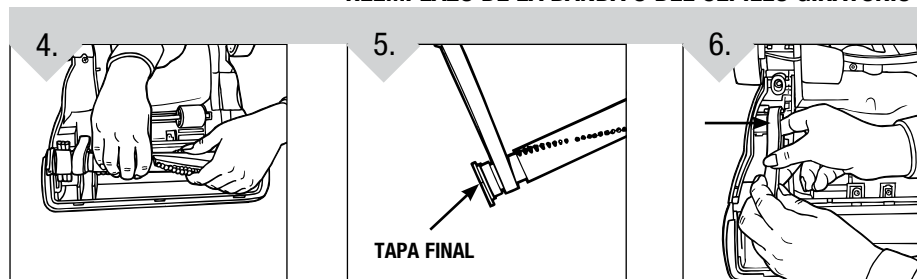

Levante y retire el cepillo giratorio. Deseche la banda vieja.

Coloque la banda nueva en el área sin cerdas del cepillo giratorio.

Deslice la banda en el eje del motor.

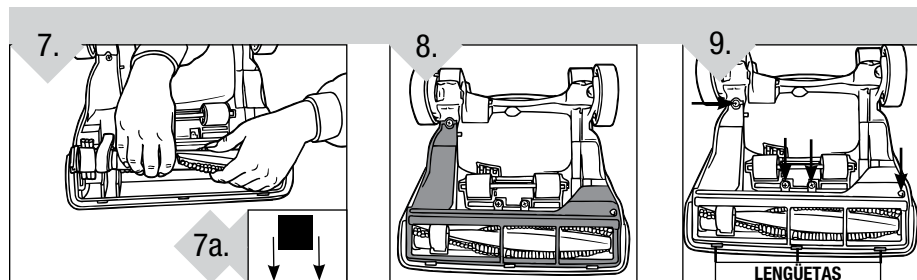

Una vez que la banda nueva está puesta en su lugar, tire del cepillo giratorio y deslícelo dentro de la boquilla asegurándose que los capacetes estén en la orientación correcta (inserción 7a). Gire el cepillo giratorio de forma manual para asegurarse que la banda esté alineada apropiadamente.

Vuelva a colocar la protección de la boquilla.

Fijela alineando las tres (3) lengüetas en las ranuras de la base. Asegúrese de volver a poner los cuatro (4) tornillos.

- No coloque objetos en las aberturas. No lo use con una abertura bloqueada; manténgalo libre de polvo, pelusa, pelo y cualquier cosa que pueda reducir el flujo de aire.
- Mantenga lejos de las aberturas y partes móviles, el pelo, ropa suelta, dedos y todas las partes del cuerpo.
- No aspire objetos que estén quemándose o emitiendo humo, tales como cigarrillos, cerillos o cenizas calientes.
- No lo use sin tener en su sitio el recipiente de polvo y los filtros.
- Apague todos los controles antes de desconectar.
- Tenga más cuidado cuando aspire escaleras.
- No lo use para aspirar líquidos inflamables o combustibles, tales como gasolina, ni lo use en áreas donde pudieran estar presentes.
- Mantenga la aspiradora en el suelo. Solamente las aspiradoras de mano pueden ser colocadas sobre muebles.
- La aspiradora debe estar en posición vertical para levantar de la alfombra al cepillo giratorio cuando haga limpieza por encima del nivel del piso.
- No use una extensión eléctrica al usar esta aspiradora.
- Guarde la aspiradora en interiores. Guárdela después de su uso para evitar accidentes de tropiezos.
- Usar el voltaje inapropiado puede resultar en daño al motor y posibles lesiones al usuario. El voltaje apropiado está listado en la placa de la aspiradora.
- Desconecte la aspiradora antes de conectar el *Power Brush Tool.

*NO VIENE EN TODOS LOS MODELOS

GUARDE ESTAS INSTRUCCIONES

ADVERTENCIA:

Para reducir el riesgo de choque eléctrico, este aparato tiene una clavija polarizada (una hoja más ancha que la otra.) Esta clavija encajará en una toma de corriente polarizada de una manera solamente. Si la clavija no encaja totalmente en la toma de corriente, invierta la clavija. Si aún no encaja, póngase en contacto con un electricista calificado para instalar la toma de corriente apropiada. No modifique la clavija de ninguna manera.

Su aspiradora contiene un dispositivo de protección termal para apagar el motor y así evitar el recalentamiento. Si esto sucede apague el interruptor y desconecte la aspiradora. Inspeccione la descarga, la entrada y los filtros por si hubiera atascos. Vacíe el recipiente de polvo y limpie los filtros. Después de aproximadamente 30 minutos el motor se habrá enfriado y la aspiradora estará lista para usar. **NOTA:** La aspiradora deberá permanecer desconectada durante el período de enfriamiento de 30 minutos.

FELICITACIONES

Usted es ahora el orgulloso propietario de una Dirt Devil®. Confiamos en que su nueva adquisición le ofrecerá muchos años de satisfacción.

Nuestra compañía diseñó y desarrolló este producto teniéndolo a usted en mente.

Estamos muy orgullosos de nuestros productos y esperamos que usted esté igualmente satisfecho con su calidad y rendimiento.

Gracias por su apoyo a los productos Dirt Devil®.

Visite nuestro sitio Web en www.dirtdevil.com

ÍNDICE

Instrucciones de Seguridad.....	Página E2, E3
Características	Página E5
Cómo Ensamblar	Página E6
Ensamblaje del Cuerpo a la Boquilla.....	Página E6
Ensamblaje del Contenedor de Accesorios.....	Página E6
Ensamblaje del Asa al Cuerpo	Página E6
Cómo Funciona.....	Página E7, E8
Limpieza de alfombras / piso	Página E7
Limpieza por encima del nivel del piso.....	Página E8
Recipiente de Polvo y Filtro: Retiro y Reemplazo.....	Página E9
Banda y Cepillo: Remoción y Reemplazo	Página E10
Mantenimiento General.....	Página E11
Guía de Solución de Problemas	Página E12

GARANTÍA

Royal Appliance Mfg. Co. garantiza al consumidor que esta aspiradora no tiene defectos ni de material ni de mano de obra. La garantía comienza en la fecha de compra original. Vea la caja para información de la duración de la garantía y guarde el recibo de compra original para hacer válido el inicio del período de garantía.

En caso que la aspiradora muestre algún defecto dentro del período de garantía, repararemos o reemplazaremos de manera gratuita cualquier parte defectuosa. La máquina completa debe ser enviada con porte pagado a cualquier Estación Autorizada ROYAL® de Ventas y Servicio de Garantía. Por favor incluya una descripción completa del problema, fecha de compra, copia del recibo de compra original y su nombre, domicilio y número de teléfono. Si no se encuentra cerca de una Estación de Garantía, llame a la fábrica para pedir asistencia en los EE.UU. y CANADÁ: 1-800-321-1134. Use solamente partes de repuesto genuinas Royal®.

La garantía no incluye el desgaste anormal, daño como resultado de un accidente o del uso no adecuado de la aspiradora. Esta garantía no cubre los cepillos, bandas planas, bolsas, filtros o daño al ventilador. Esta garantía no cubre reparaciones no autorizadas. Esta garantía le confiere derechos legales específicos y podría haber otros derechos también. (Los otros derechos varían de Estado a Estado en los EE.UU.)

IMPORTANTE: USE SOLAMENTE PARTES DE REPUESTO GENUINAS ROYAL®.
NOTA: PARA REGISTRAR SU PRODUCTO, REGRESE LA TARJETA DE GARANTÍA O REGÍSTRESE EN LÍNEA EN WWW.DIRTDEVIL.COM.

E4

ADVERTENCIA: PARA REDUCIR EL RIESGO DE LESIONES CAUSADAS POR LAS PARTES MÓVILES, DESCONECTE ANTES DE DAR SERVICIO.

NOTA: Desconecte la aspiradora antes de cambiar el filtro.

NOTA: Para un mejor desempeño, reemplace el filtro con pliegues cada año.

TIPO DE FILTRO

F1

Para el filtro de reemplazo F1, por favor visite nuestro sitio Web en www.dirtdevil.com para comprar en línea o llame a servicios al cliente al 1-800-321-1134.

VACÍE Y LIMPIE EL RECIPIENTE DE POLVO

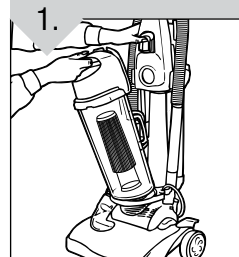

1. Oprima el seguro para quitar el recipiente de polvo de la aspiradora.

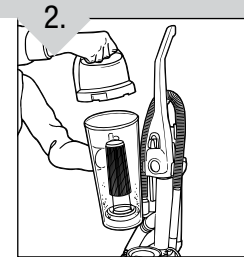

2. Retire la tapa al tomar ambas asas y girar la tapa al contrario de las manecillas del reloj.

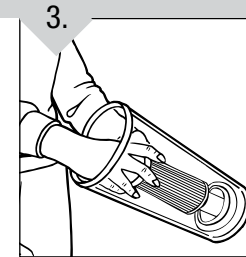

3. Sostenga el envase de polvo y sujete el tope del filtro.

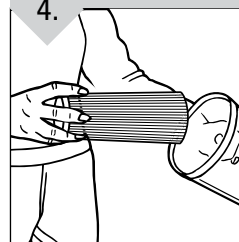

4. Gire y tire del filtro hacia arriba y afuera.

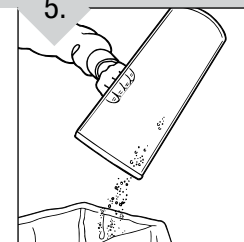

5. Limpie el filtro y el recipiente de polvo completamente. Vea la nota a continuación "Mantenimiento Regular" para las instrucciones de limpieza del filtro.

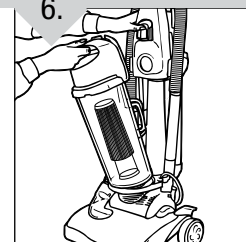

6. Coloque de nuevo el filtro en el recipiente de polvo. Empuje el filtro en su sitio para evitar fugas de polvo. Coloque de nuevo el recipiente de polvo en la aspiradora.

*** Mantenimiento Regular:** Cada vez que se vacía el recipiente de polvo, se debe limpiar el filtro. Golpee suavemente el filtro, pero con firmeza, contra el interior del basurero hasta que deje de caer polvo del filtro. (El filtro perderá color con el uso, esto no afectará el rendimiento del filtro.) No cepille el filtro. Las instrucciones de limpieza pueden variar dependiendo de las condiciones de suciedad. **En algunos casos, se necesitará una limpieza mayor o menor del filtro.**

CÓMO FUNCIONA: CONTINUACIÓN

PRECAUCIÓN: El agitador del cepillo continúa girando cuando usted usa o retira la manguera y si la aspiradora está funcionando. Mantenga lejos del área del cepillo el pelo, la ropa suelta, los dedos y otras partes del cuerpo cuando la aspiradora esté funcionando.

La aspiradora debe estar en posición vertical para levantar de la alfombra el cepillo giratorio cuando limpie por encima del nivel del piso.

LIMPIEZA POR ENCIMA DEL NIVEL DEL PISO

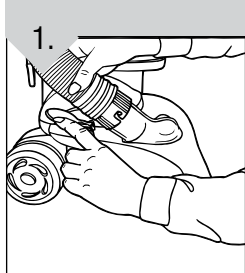

La aspiradora debe estar en su posición vertical. Retire la manguera del lado de la aspiradora girando hacia la derecha y luego hacia afuera.

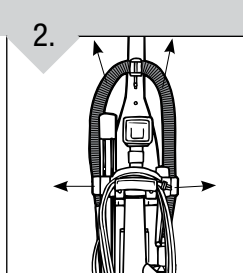

Retire la manguera de la caja de accesorios.

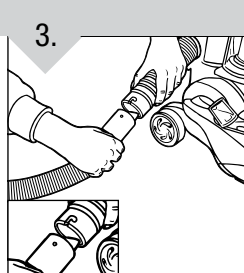

Deslice la manguera accesoria en la manguera para polvo con la muesca hacia arriba. Júntelas con firmeza y gire para asegurarlas.

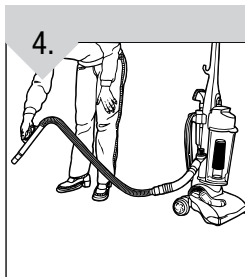

Seleccione cualquiera de los prácticos accesorios o use la manguera sola. Presione firmemente el accesorio hacia abajo en el extremo de la lanza o del asa de la manguera. Para quitar el accesorio, gire y tire suavemente.

LANZA DE EXTENSIÓN

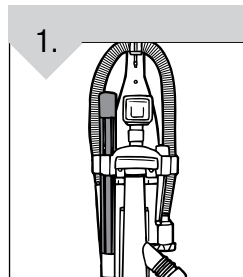

Si se necesita mayor longitud, use la lanza de extensión.

*Sólo en determinados modelos

ASA DE TRANSPORTE

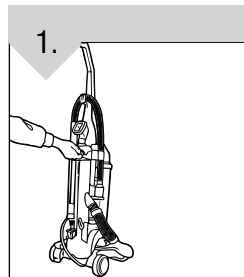

Para llevar la aspiradora de una habitación a otra, use el asa para transporte ubicada en la parte posterior de la aspiradora.

CARACTERÍSTICAS

PARTE FRONTAL

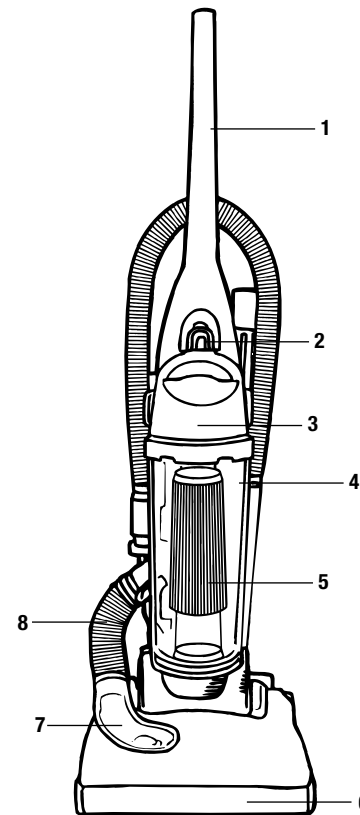

PARTE FRONTAL

1. Asa
2. Seguro de Liberación del Recipiente de Polvo
3. Tapa del Recipiente de Polvo
4. Recipiente de Polvo Transparente
5. Filtro del Recipiente de Polvo
6. Tope
7. Ventana Transparente
8. Manguera Inferior

*Sólo en determinados modelos

PARTE POSTERIOR

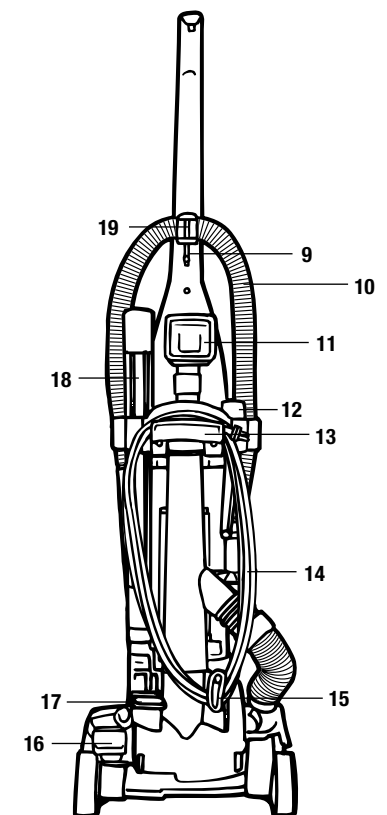

PARTE POSTERIOR

9. Guía del Cordón Eléctrico
10. Manguera
11. Accesorio 2 en 1 Cepillo para Polvo / Accesorio para Tapicería*
12. Accesorio para Hendiduras*
13. Asa de Transporte / Gancho Superior para el Cordón
14. Cordón Eléctrico Largo
15. Gancho con Liberación Rápida del Cordón Eléctrico
16. Pedal de Liberación del Asa
17. Pedal de Encendido / Apagado
18. Lanza de Extensión*
19. Abrazadera de la Manguera

CÓMO ENSAMBLAR

HERRAMIENTA NECESARIA: DESTORNILLADOR PHILLIPS O PLANO

CUERPO A LA BOQUILLA

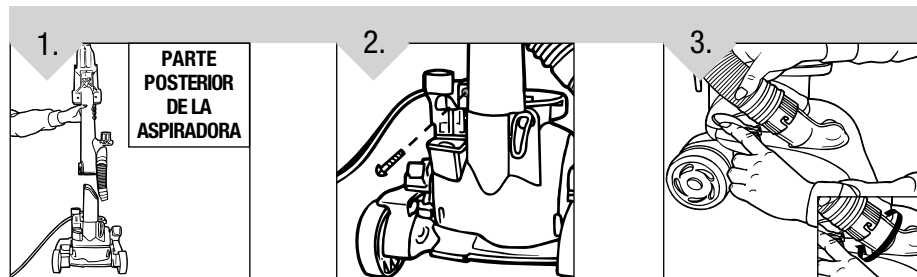

1. Ensamble el cuerpo a la base de tal manera que la manguera inferior quede a la derecha.

2. Asegure insertando un (1) tornillo en la parte posterior de la aspiradora, sobre el interruptor de encendido / apagado.

3. Empuje hacia atrás la aleta de la ventana. Alinee las lengüetas de la ventana transparente en las ranuras del yugo de la manguera inferior. Empuje y gire para trabarlo en su lugar (inserción).

ENSAMBLAR LA CAJA DE ACCESORIOS

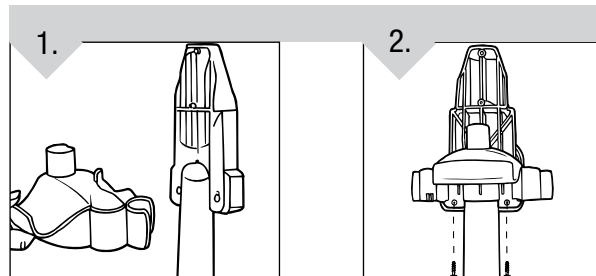

1. Alinee los orificios de los tornillos en la base del contenedor de accesorios con los orificios de tornillos del cuerpo.

*Sólo en determinados modelos

2. Inserte dos (2) tornillos en los orificios y apriételes hasta asegurar.

ASA AL CUERPO

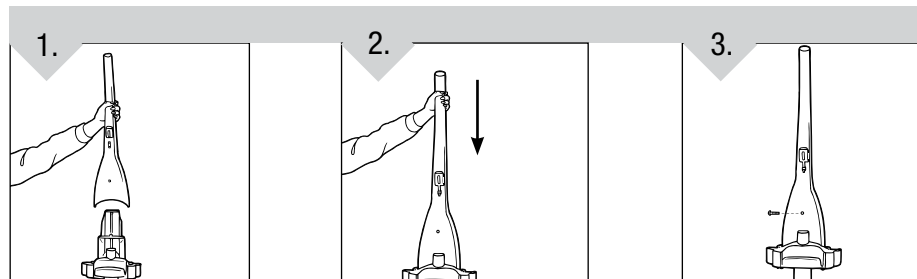

1. Coloque el asa superior en la aspiradora.

2. Empuje el asa superior hacia abajo, dentro de la aspiradora.

3. Asegure el asa insertando un (1) tornillo (incluido) en la parte posterior de la aspiradora.

CÓMO FUNCIONA

ENSAMBLAJE DE LA MANGUERA

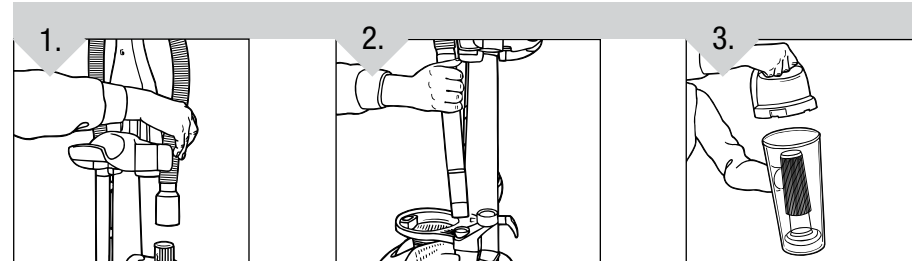

1. Inserte el extremo más pequeño de la manguera en el soporte del lado derecho de la caja de accesorios.

2. Inserte el asa de la manguera en el lado izquierdo de la aspiradora. Presione firmemente hacia abajo. Oprima la manguera contra el tope y lados de la caja de accesorios.

3. Coloque la tapa del recipiente de polvo en el recipiente de polvo.

ALMACENAMIENTO DE ACCESORIOS

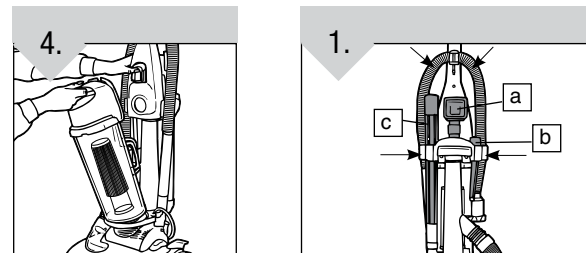

4. Incline la parte inferior del recipiente de polvo en la aspiradora y empújelo hacia adelante. La tapa del recipiente de polvo entrará a presión en el asa.

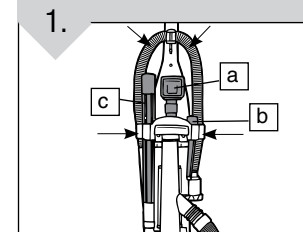

1. Para fijar los accesorios: (a) Deslice el accesorio 2 en 1 en el poste de la parte posterior. (b) Deslice el accesorio para hendidas en la ranura redonda del lado derecho de la caja de accesorios. (c) Deslice la lanza de extensión en la ranura redonda del lado izquierdo de la caja de accesorios.

*Sólo en determinados modelos

PEDAL DE LIBERACIÓN DEL ASA

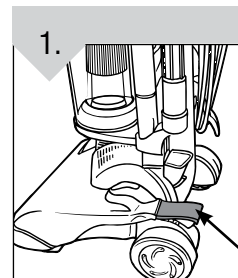

1. Para liberar el asa, pise el pedal de liberación del asa localizado en la parte inferior izquierda de la aspiradora.

GUÍA DEL CORDÓN ELÉCTRICO

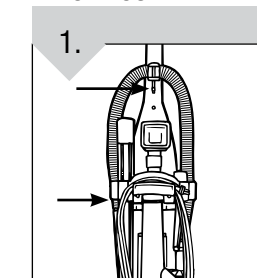

1. Use la Guía del Cordón para guardar el cordón mientras aspira.

PEDAL DE ENCENDIDO/APAGADO

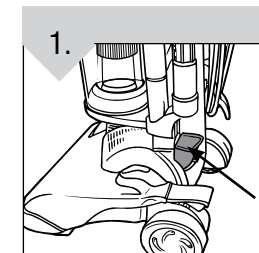

1. Conecte el cordón eléctrico en la toma de corriente. Encienda la aspiradora pisando el pedal localizado en la parte posterior izquierda de la aspiradora.

LIMPIEZA DE ALFOMBRAS / PISO

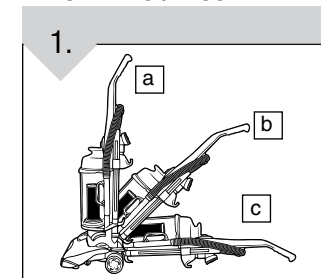

1. Mueva el asa y ajústela en la posición deseada para (a) guardar la aspiradora, (b) operar la aspiradora y (c) pisar el pedal de liberación del asa nuevamente para limpiar debajo de los muebles.