

48" Corner Hutch

**DO NOT CONTACT STORE FOR
PARTS OR ASSEMBLY ASSISTANCE**

Individual stores do not stock parts.

Protect your investment, register your purchase at www.id-furniture.com

and you will be enrolled with a chance to win up to \$50,000

For assembly assistance visit us on the web at

www.osullivan.com

For Fast-Efficient-Friendly Service

United States of America and Canada customers call: (1-800-255-4887)

United Kingdom Customers call: 01608-647300

Australia Customers call: (1-800-888-178)

Mexico Customers call: 01-800-523-3997

WE GUARANTEE IMMEDIATE SERVICE.

48" CORNER HUTCH PARTS LIST

Models: 12023, 12123, 12223, 12323, 12423,
12523, 12623, 12723, 12823, 12923, 13023,
13123, 13223, 13323, 13423, 13523, 13623.

ITEM	DESCRIPTION	QTY
A	Hutch Door	2
L	Top Shelf	1
L	with Nickel Frost Trim	1
L	with Pumice Trim	1
L	with Bronzestone Trim	1

The carton in which this unit was packed contains a packing list. Please refer to the packing list part numbers if ordering replacement parts becomes necessary. Keep the packing list with the instruction sheet for future reference.

			NICKEL FROST	PUMICE	BRONZESTONE
B	Left Upright	1	3652358	3652360	3652362
C	Right Upright	1	3652359	3652361	3652363
D	Center Shelf	1	3650064	3650063	3650175
E	Left Center Upright	1	3654715	3654717	3654719
F	Right Center Upright	1	3654716	3654718	3654720
G	Rail	2	3650067	3650058	3650178
H	Right Back Panel	1	3652370	3652372	3652374
J	Left Back Panel	1	3652371	3652373	3652375
K	Shelf	2	3650070	3650061	3650181
M	Tack Panel	2	4422570	4422559	4422570
Q	Cam Cover	29	4417789	4419752	4422525
W	Screw Cover	4	4422524	4419755	4422526

ITEM	DESCRIPTION	QTY	PART NO.	ITEM	DESCRIPTION	QTY	PART NO.
N	Felt Pad (set)	2	4102495	Y	Screw	4	4110889
P	Cam Bolt	29	4327470	Z	Screw	16	4162897
R	Wrench	1	4110897	2A	Tack Clip	4	4410577
S	Mounting Plate	4	4211022	2B	Angle Bracket	4	4256239
T	Screw	4	4097238	2C	Screw	16	4403150
V	Rafix Cam Bolt	6	4268369	2D	Rafix Cam	6	4268350
X	Cam	29	4327489	2E	Hinge	4	4211006

If any parts are MISSING or DAMAGED in this package, circle the item(s) needed on the parts list. Print your name, address, and phone number in the area below and mail to O'SULLIVAN INDUSTRIES, INC., 1900 Gulf Street, Lamar, Missouri 64759 or call 1-800-EASY-RTA (327-9782).

Si des pièces de cet emballage sont constatées MANQUANTES ou ENDOMMAGÉES, encerclez la (ou les) pièce(s) dans la liste. Écrivez votre nom, votre adresse et votre numéro de téléphone dans l'espace ci-dessous et envoyez la liste à l'adresse suivante: O'SULLIVAN INDUSTRIES, INC., 1900 Gulf Street, Lamar, Missouri 64759.

Si usted reside en Mexico, siga las instrucciones del parrafo anterior y envíe la lista de piezas a nuestro Centro de Servicio, Av. Lomas Verdes # 631, Suite 001, Jardines de Satelite, Naucalpan, Edo. de Mexico, CP 53129, Mexico, o via fax al 55-5343-5081 o para comunicarse con nosotros desde cualquier sitio en Mexico al 01-800-523-3997 o en el Distrito Federal al 55-5343-5081 para cualquier pregunta que usted tenga.

Si algunas piezas FALTAN o están DAÑADAS en este paquete, haga un círculo alrededor de la(s) pieza(s) que falte(n) en la lista de piezas. Escriba usando letra de molde, su nombre y domicilio en el área de abajo y envíelo a: O'SULLIVAN INDUSTRIES, INC., 1900 Gulf Street, Lamar Missouri 64759.

48" CORNER HUTCH PARTS LIST

Model 14023

ITEM DESCRIPTION QTY

A Hutch Door 2
L Top Shelf 1

The carton in which this unit was packed contains a packing list. Please refer to the packing list part numbers if ordering replacement parts becomes necessary. Keep the packing list with the instruction sheet for future reference.

			PUTTY	CHARCOAL GREY	BRONZESTONE
B	Left Upright	1	3652358	3652360	3652362
C	Right Upright	1	3652359	3652361	3652363
D	Center Shelf	1	3650064	3650063	3650175
E	Left Center Upright	1	3654715	3654717	3654719
F	Right Center Upright	1	3654716	3654718	3654720
G	Rail	2	3650067	3650058	3650178
H	Right Back Panel	1	3652370	3652372	3652374
J	Left Back Panel	1	3652371	3652373	3652375
K	Shelf	2	3650070	3650061	3650181
M	Tack Panel	2	4422570	4422559	4422570
Q	Cam Cover	29	4417789	4419752	4422525
W	Screw Cover	4	4422524	4419755	4422526

ITEM	DESCRIPTION	QTY	PART NO.	ITEM	DESCRIPTION	QTY	PART NO.
N	Felt Pad (set)	2	4102495	Y	Screw	4	4110889
P	Cam Bolt	29	4327470	Z	Screw	16	4162897
R	Wrench	1	4110897	2A	Tack Clip	4	4410577
S	Mounting Plate	4	4211022	2B	Angle Bracket	4	4256239
T	Screw	4	4097238	2C	Screw	16	4403150
V	Rafix Cam Bolt	6	4268369	2D	Rafix Cam	6	4268350
X	Cam	29	4327489	2E	Hinge	4	4211006

If any parts are MISSING or DAMAGED in this package, circle the item(s) needed on the parts list. Print your name, address, and phone number in the area below and mail to O'SULLIVAN INDUSTRIES, INC., 1900 Gulf Street, Lamar, Missouri 64759 or call 1-800-EASY-RTA (327-9782).

Si des pièces de cet emballage sont constatées MANQUANTES ou ENDOMMAGÉES, encerclez la (ou les) pièce(s) dans la liste. Écrivez votre nom, votre adresse et votre numéro de téléphone dans l'espace ci-dessous et envoyez la liste à l'adresse suivante: O'SULLIVAN INDUSTRIES, INC., 1900 Gulf Street, Lamar, Missouri 64759.

Si usted reside en Mexico, siga las instrucciones del parrafo anterior y envíe la lista de piezas a nuestro Centro de Servicio, Av. Lomas Verdes # 631, Suite 001, Jardines de Satélite, Naucalpan, Edo. de Mexico, CP 53129, Mexico, o via fax al 55-5343-5081 o para comunicarse con nosotros desde cualquier sitio en Mexico al 01-800-523-3997 o en el Distrito Federal al 55-5343-5081 para cualquier pregunta que usted tenga.

Si algunas piezas FALTAN o están DAÑADAS en este paquete, haga un círculo alrededor de la(s) pieza(s) que falte(n) en la lista de piezas. Escriba usando letra de molde, su nombre y domicilio en el área de abajo y envíelo a: O'SULLIVAN INDUSTRIES, INC., 1900 Gulf Street, Lamar Missouri 64759.

48" CORNER HUTCH PARTS LIST

Model 14083

ITEM	DESCRIPTION	QTY
A	Hutch Door	2
L	Top Shelf	1
L	with Nickel Frost Trim	1
L	with Pumice Trim	1
L	with Bronzestone Trim	1

The carton in which this unit was packed contains a packing list. Please refer to the packing list part numbers if ordering replacement parts becomes necessary. Keep the packing list with the instruction sheet for future reference.

			NICKEL FROST	PUMICE	BRONZESTONE
B	Left Upright	1	3652358	3652360	3652362
C	Right Upright	1	3652359	3652361	3652363
D	Center Shelf	1	3650064	3650063	3650175
E	Left Center Upright	1	3654715	3654717	3654719
F	Right Center Upright	1	3654716	3654718	3654720
G	Rail	2	3650067	3650058	3650178
H	Right Back Panel	1	3652370	3652372	3652374
J	Left Back Panel	1	3652371	3652373	3652375
K	Shelf	2	3650070	3650061	3650181
M	Tack Panel	2	4422570	4422559	4422570
Q	Cam Cover	29	4417789	4419752	4422525
W	Screw Cover	4	4422524	4419755	4422526

ITEM	DESCRIPTION	QTY	PART NO.	ITEM	DESCRIPTION	QTY	PART NO.
N	Felt Pad (set)	2	4102495	Y	Screw	4	4110889
P	Cam Bolt	29	4327470	Z	Screw	16	4162897
R	Wrench	1	4110897	2A	Tack Clip	4	4410577
S	Mounting Plate	4	4211022	2B	Angle Bracket	4	4256239
T	Screw	4	4097238	2C	Screw	16	4403150
V	Rafix Cam Bolt	6	4268369	2D	Rafix Cam	6	4268350
X	Cam	29	4327489	2E	Hinge	4	4211006

If any parts are MISSING or DAMAGED in this package, circle the item(s) needed on the parts list. Print your name, address, and phone number in the area below and mail to O'SULLIVAN INDUSTRIES, INC., 1900 Gulf Street, Lamar, Missouri 64759 or call 1-800-EASY-RTA (327-9782).

Si des pièces de cet emballage sont constatées MANQUANTES ou ENDOMMAGÉES, encerclez la (ou les) pièce(s) dans la liste. Écrivez votre nom, votre adresse et votre numéro de téléphone dans l'espace ci-dessous et envoyez la liste à l'adresse suivante: O'SULLIVAN INDUSTRIES, INC., 1900 Gulf Street, Lamar, Missouri 64759.

Si usted reside en Mexico, siga las instrucciones del parrafo anterior y envíe la lista de piezas a nuestro Centro de Servicio, Av. Lomas Verdes # 631, Suite 001, Jardines de Satelite, Naucalpan, Edo. de Mexico, CP 53129, Mexico, o via fax al 55-5343-5081 o para comunicarse con nosotros desde cualquier sitio en Mexico al 01-800-523-3997 o en el Distrito Federal al 55-5343-5081 para cualquier pregunta que usted tenga.

Si algunas piezas FALTAN o están DAÑADAS en este paquete, haga un círculo alrededor de la(s) pieza(s) que falte(n) en la lista de piezas. Escriba usando letra de molde, su nombre y domicilio en el área de abajo y envíelo a: O'SULLIVAN INDUSTRIES, INC., 1900 Gulf Street, Lamar Missouri 64759.

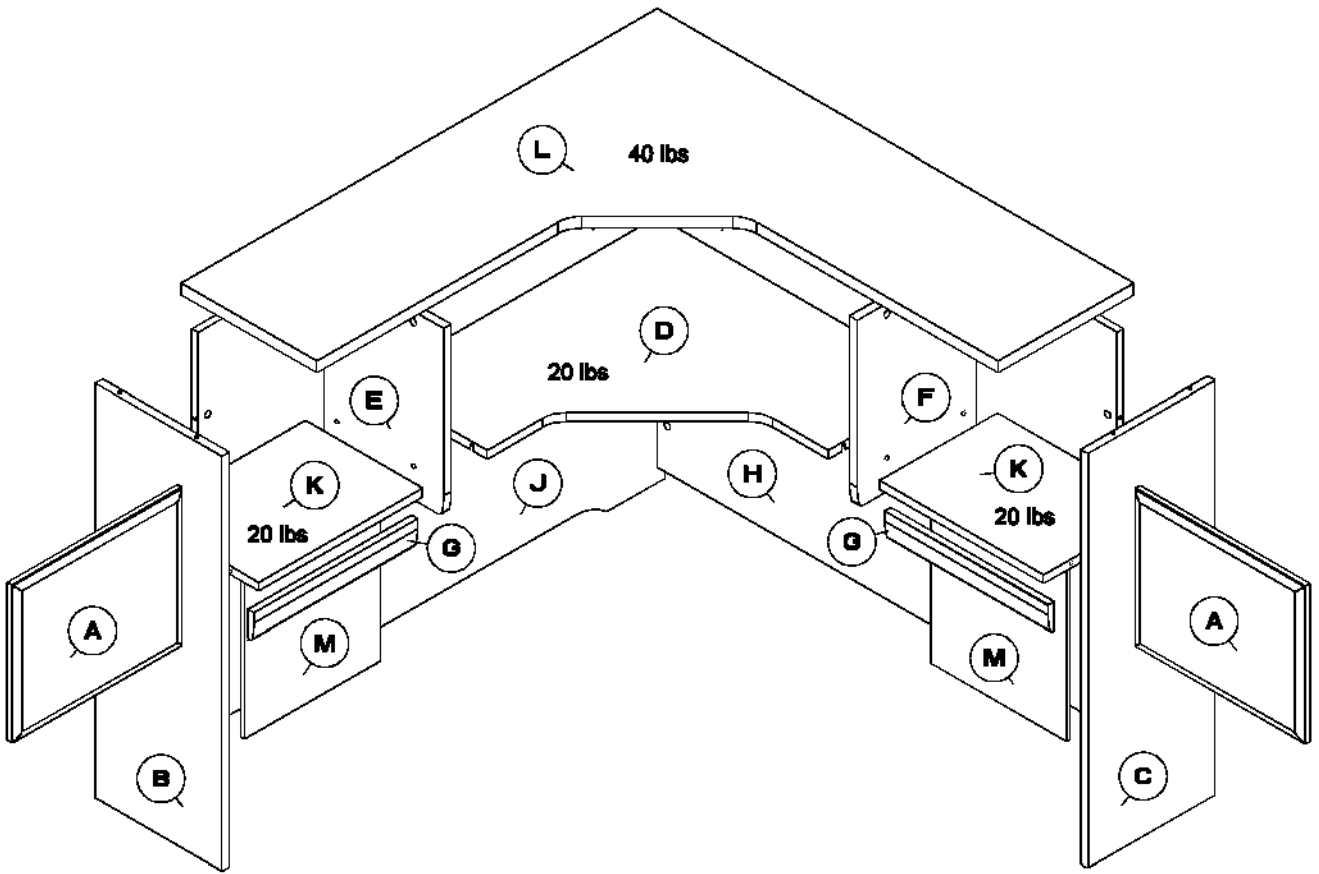
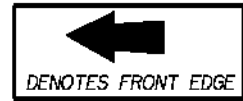

DO NOT EXCEED THE RECOMMENDED WEIGHT LIMITS ON THE DESIGNATED PANELS. EXCEEDING THESE LIMITS COULD CAUSE SAGGING, POSSIBLY RESULTING IN FAILURE OF THE SHELF OR BODILY INJURY.

NE PAS DEPASSER LA LIMITE DE POIDS RECOMMANDEE SUR LES PANNEAUX MENTIONNES. DEPASSER CES LIMITES POURRAIT LES FAIRE FLECHIR, CE QUI RISQUERAIT ALORS DE FAIRE S'ECROULER L'ETAGERE OU DE CAUSER DES BLESSURES

NO EXCEDA LOS LIMITES DE PESO RECOMENDADOS EN LOS PANELES DESIGNADOS. EL EXCEDER ESTOS LIMITES PODRIA OCASIONAR QUE EL ANAQUEL SE COMBASE RESULTANDO UN POSIBLE COLAPSO O LESIONES CORPORALES.

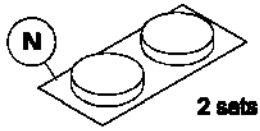

2 sets

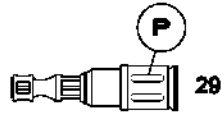

20

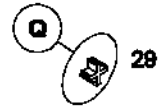

20

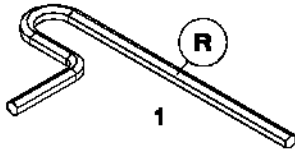

1

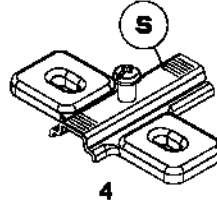

4

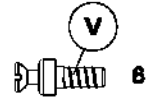

8

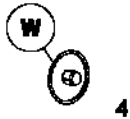

4



20

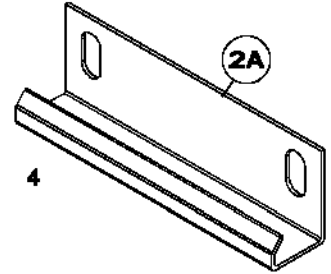

4

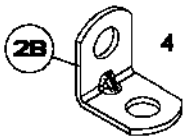

4



8

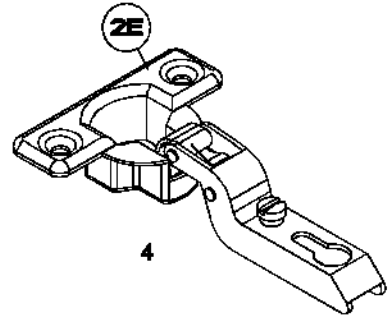

4



4

(T) #8 x 1 3/4"



4

(Y) 5mm x 50mm

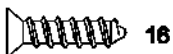

16

(Z) #6 x 5/8"



16

(2C) #8 x 9/16"

SPECIAL NOTES:**REMARQUES SPECIALES:****NOTAS ESPECIALES:**

- A. Check that parts are present and undamaged before assembling the unit.**
Vérifiez que les éléments sont présents et non endommagés avant d'installer le meuble.
Verifique que las partes vengan incluidas y sin ningún daño antes de ensamblar la unidad.
- B. Some parts are labeled and some are stamped on the raw edge for easier identification.**
Certains éléments sont étiquetés et d'autres sont tamponnés sur le côté brut pour une meilleure identification.
Algunas partes están etiquetadas y algunas marcadas en el borde sin acabado para una identificación más fácil.
- C. Hardware parts are usually packaged inside a cardboard wrap often located at one end of the carton. Do not discard carton material until you are certain all parts and hardware are present.**
Le matériel est habituellement emballé dans l'enveloppe cartonnée située vers l'une des extrémités de la boîte en carton. Ne pas jeter l'enveloppe cartonnée jusqu'à ce que vous soyez certain que tous les éléments et le matériel soient présents.
Las piezas de ensamblaje vienen usualmente embaladas dentro de un embalaje de cartón localizado la mayoría de las veces a un extremo de la caja de cartón. No deseche el cartón hasta que esté seguro de que todas las partes y las piezas de ensamblaje vienen incluidas.
- D. Separate hardware into groups of identical parts for easier identification during assembly.**
Séparez le matériel en groupe d'éléments identiques pour une identification simple pendant l'assemblage.
Separe las piezas de ensamblaje en grupos de partes idénticas para una identificación más fácil durante el ensamblaje.
- E. IF YOUR UNIT HAS BEEN SUPPLIED WITH GLUE, FILL DOWEL HOLES 1/3 FULL WITH GLUE JUST PRIOR TO INSERTING DOWELS. Press dowels to the bottoms of dowel holes. Keep a damp cloth or sponge handy to wipe any excess glue from your unit as you assemble it.**
SI VOTRE MEUBLE A ETÉ FOURNIE AVEC DE LA COLLE, REMPLISSEZ LES TROUS DE CHEVILLE AU TIERS AVEC DE LA COLLE AVANT D'INSERER LES CHEVILLES. Pressez les chevilles jusqu'au fond des trous de chevilles. Gardez un chiffon humide ou une éponge proche de vous pour essuyer l'excès de colle quand vous assemblez le meuble.
SI VIENE INCLUIDO PEGAMENTO EN SU UNIDAD, LLENE LOS ORIFICIOS DE LAS CLAVIJAS A 1/3 CON PEGAMENTO ANTES DE INSERTAR LAS CLAVIJAS. Presione las clavijas hasta el fondo de los orificios de las clavijas. Tenga un trapo húmedo a la mano para limpiar el exceso de pegamento de la unidad mientras la ensambla.
- F. Please assemble your furniture on the box it came in to prevent scratching the unit.**
Veuillez assembler le meuble sur la boîte cartonnée que vous avez reçue pour éviter d'abîmer le meuble.
Por favor ensamble su mueble sobre la caja en la que venía para prevenir que se raye o maltrate.
- G. For large units you will need another person to help you with the assembly.**
Pour un meuble plus grand, vous aurez besoin de l'aide d'une autre personne pour l'installation.
Para unidades grandes necesitará que otra persona le ayude con el ensamblaje.
- H. Clean with your favorite furniture polish or a mild detergent and a damp cloth. Wipe dry.**
Nettoyez avec votre verni favori ou un nettoyant doux et un chiffon humide. Essuyez complètement.
Limpíelo con su limpiador para muebles favorito o con un detergente suave y un trapo húmedo. Séquelo.
- I. As with all fine furniture, do not set either hot or cold containers directly on the surfaces.**
Comme avec tous les beaux meubles, ne pas placer de récipients chauds ou froids directement sur leurs surfaces.
Como con todos los muebles finos, no coloque contenedores fríos o calientes directamente sobre las superficies.

Tools needed:**'Outils requis****Herramientas necesarias:**

A flat-blade screwdriver, a Phillips screwdriver, and a hammer.

Un tournevis à lame plate, un tournevis Phillips et un marteau.

Un destornillador de punta plana, un destornillador Phillips y un martillo.

1

Front edge is a little longer.

Front

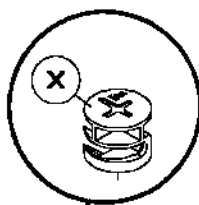
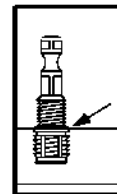
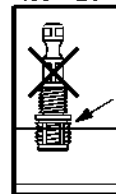
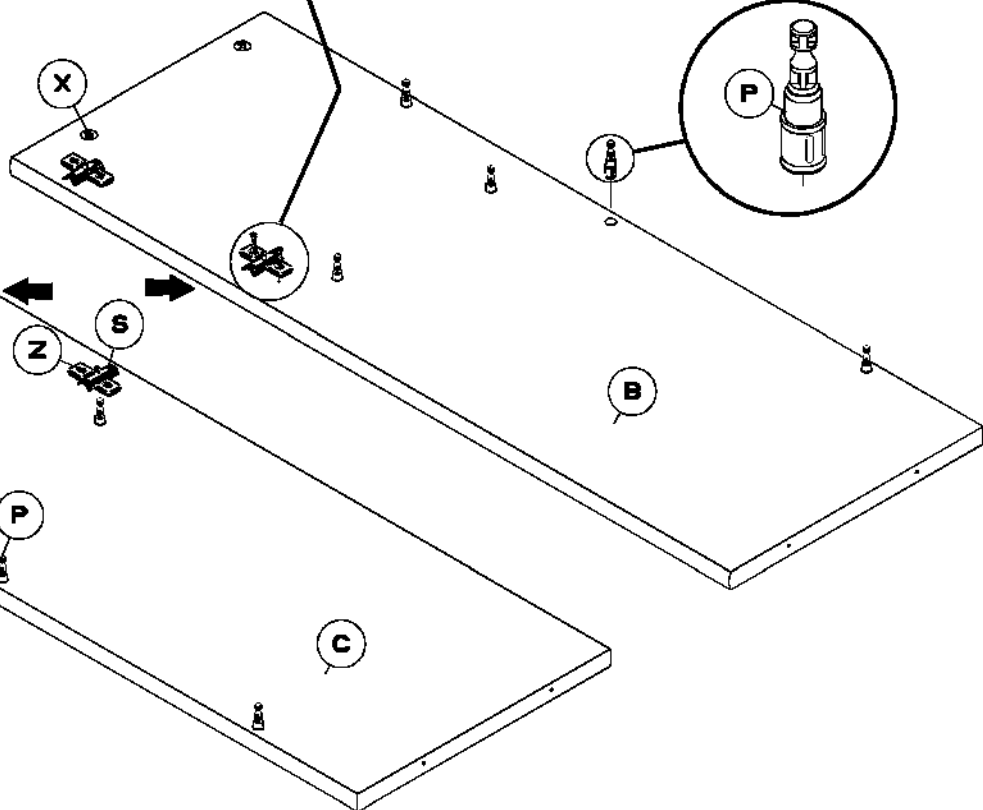
INCORRECT
INCORRECTOCORRECT
CORRECTOCam Bolt Hole
Trous de boulon de came
Agujero para perno leva**(X) CAM**

(4) used in this step

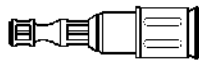
**(P) CAM BOLT**

(10) used in this step

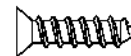
**(Z) #6 x 5/8" SCREW**

(8) used in this step

Install hardware to left upright (B) and right upright (C). Make sure the cams (X) are pressed to the bottom of each hole and that word *Titus* is facing the cam bolt holes. Firmly press the cam bolts (P) into the holes using your fingers. Note the front edge of the mounting plate (S) has to be facing the front edges of the uprights.

*Installer le matériel sur le montant de gauche (B) et le montant de droite (C). Veiller à ce que les cames (X) soient enfoncés au fond de chaque trou et que l'inscription *Titus* se trouve en face des trous des boulons à came. Des doigts, enfoncer fermement les boulons à came (P) dans les trous. Noter que le bord avant de la plaque de montage (S) doit faire face aux bords avant des montants.*

Instale las piezas de ensamblaje en el panel vertical izquierdo (B) y el panel vertical derecho (C). Asegúrese que las levas (X) estén presionadas hasta el fondo de cada orificio y que la palabra *Titus* quede hacia los orificios de los pernos de leva. Presione firmemente los pernos de leva (P) dentro de los orificios usando sus dedos. Note que el borde frontal de la placa de instalación (S) debe quedar hacia los bordes frontales de los paneles verticales.

2

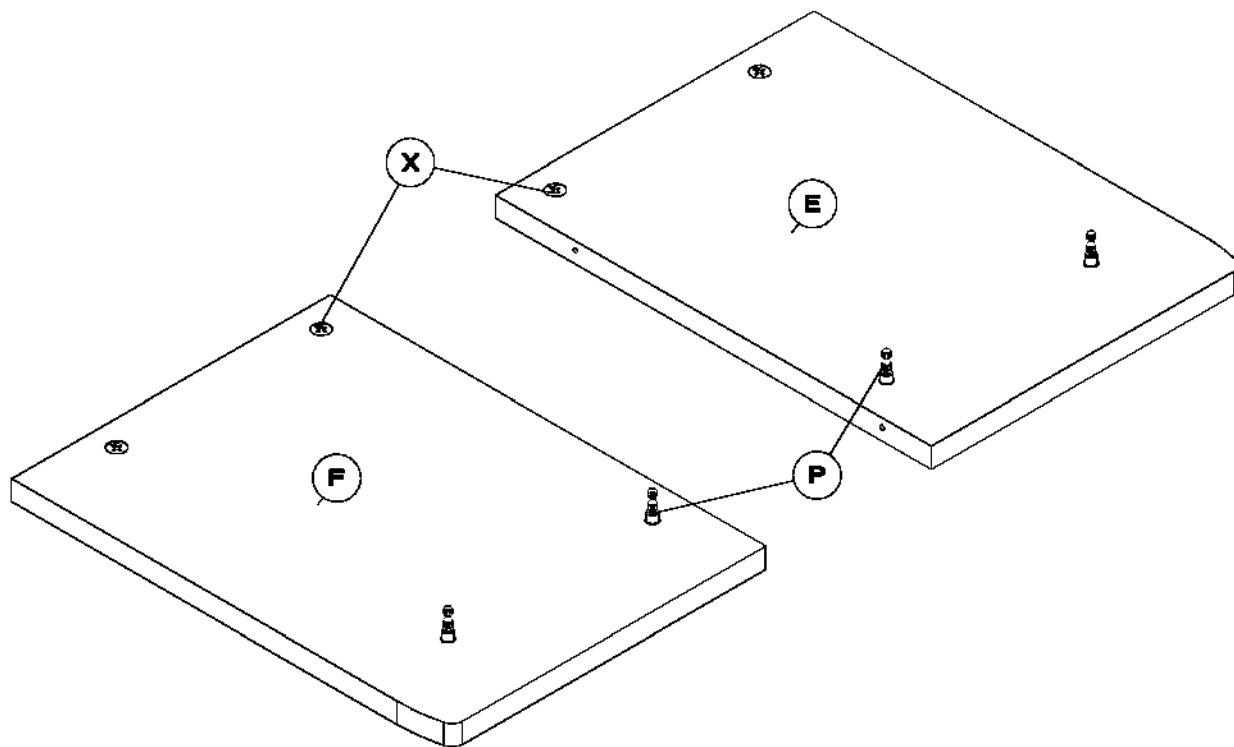

(X) CAM
(4) used in this step



(P) CAM BOLT
(4) used in this step

Install hardware to left center upright (E) and right center upright (F) as shown.

Installer le matériel sur le montant central de gauche (E) et le montant central de droite (F), tel qu'illustré.

Instale las piezas de ensamblaje en el panel vertical central (E) de la izquierda y el panel vertical central (F) de la derecha como se muestra.

3

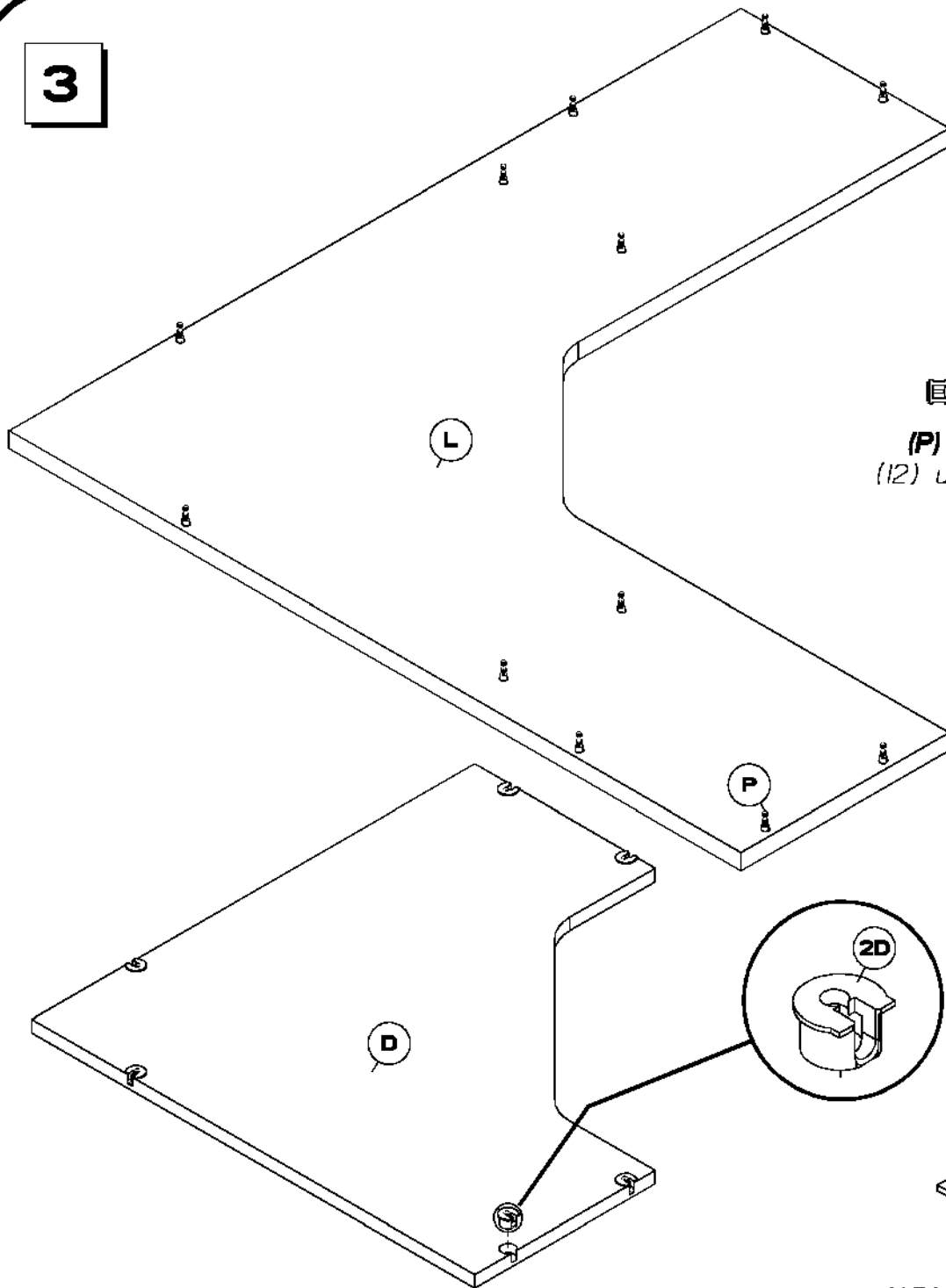

(P) CAM BOLT
(12) used in this step

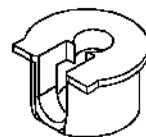
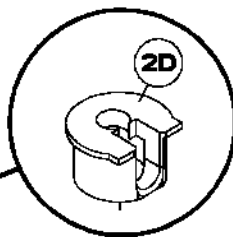

(2D) RAFX CAM
(6) used in this step

Assemble hardware to top shelf (L) and center shelf (D).

Assembler le matériel sur l'étagère du haut (L) et sur l'étagère centrale (D).

Ensamble las piezas de ensamblaje al anaquel superior (L) y el anaquel central (D).

4



(X) CAM

(8) used in this step

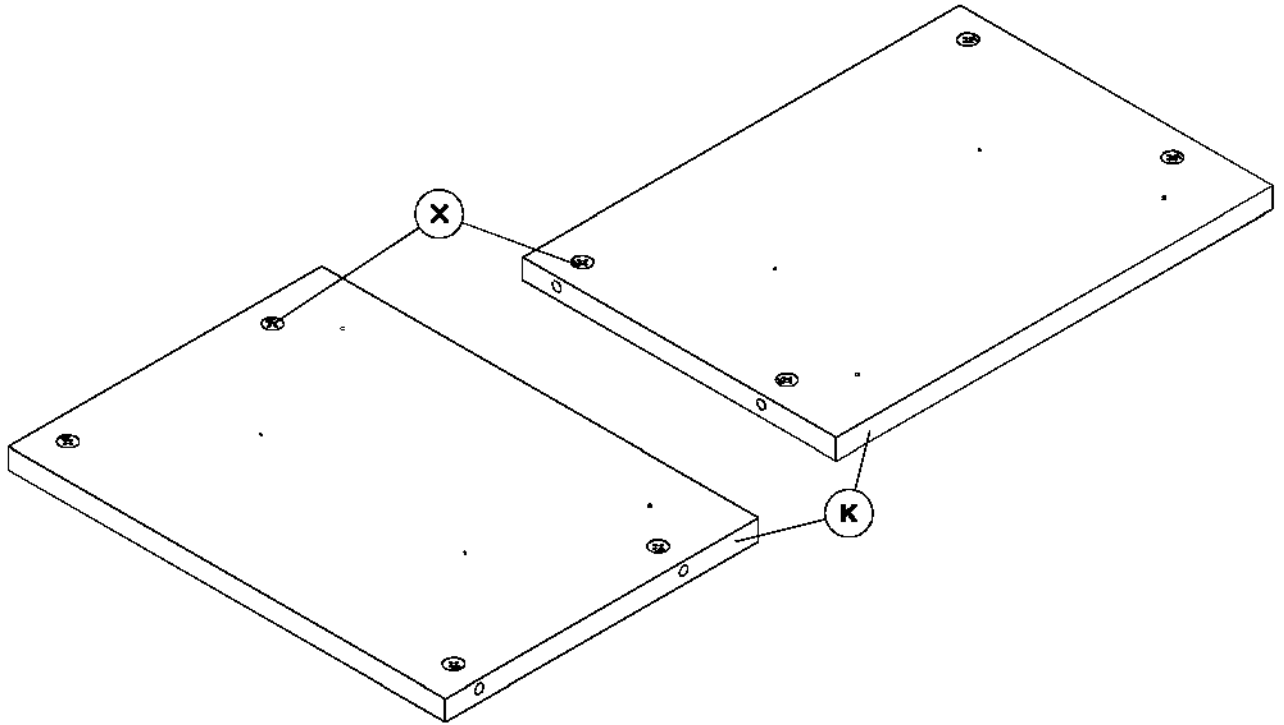

Install hardware as shown.

Installer le matériel, tel qu'illustré.

Instale las piezas de ensamblaje como se muestra.

5

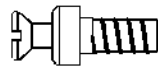

INCORRECT
INCORRECTO

CORRECT
CORRECTO

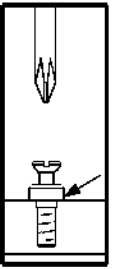
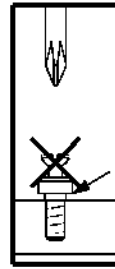

(V) RAFIX CAM BOLT

(2) used in this step

Leave screws
a little loose.

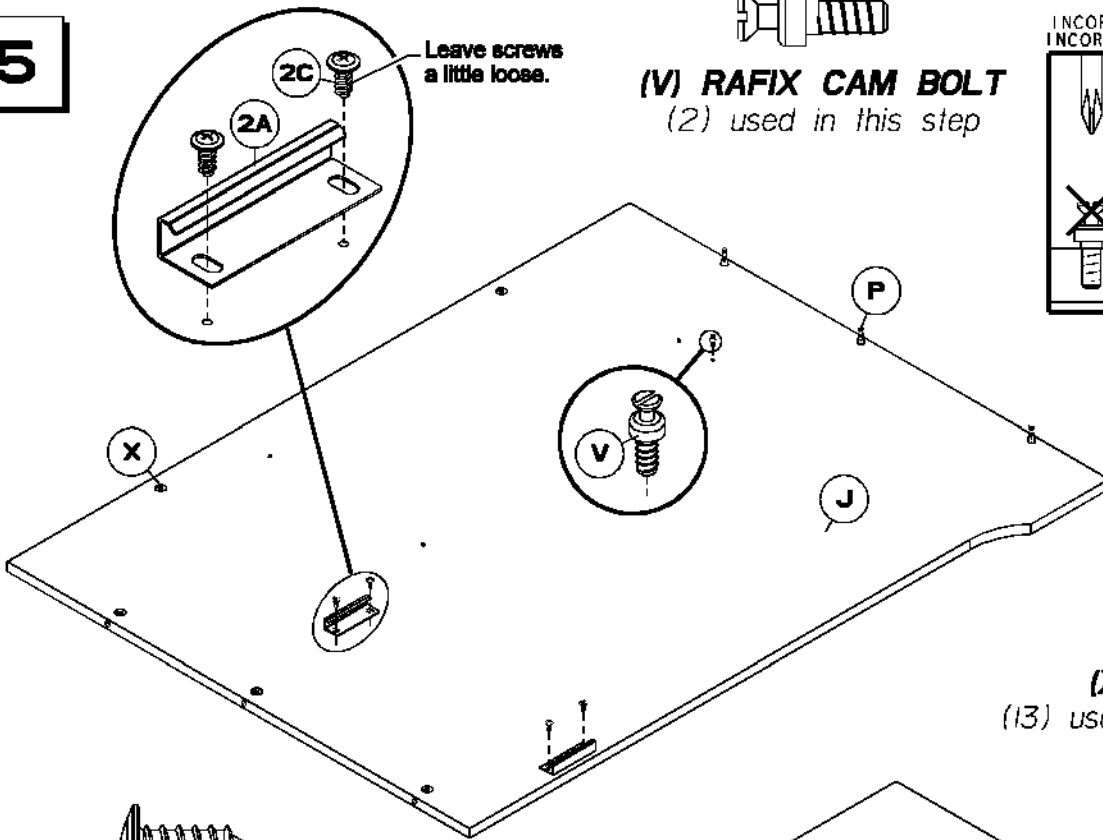

(X) CAM

(13) used in this step

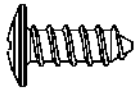

(2C) #8 x 9/16" SCREW

(8) used in this step

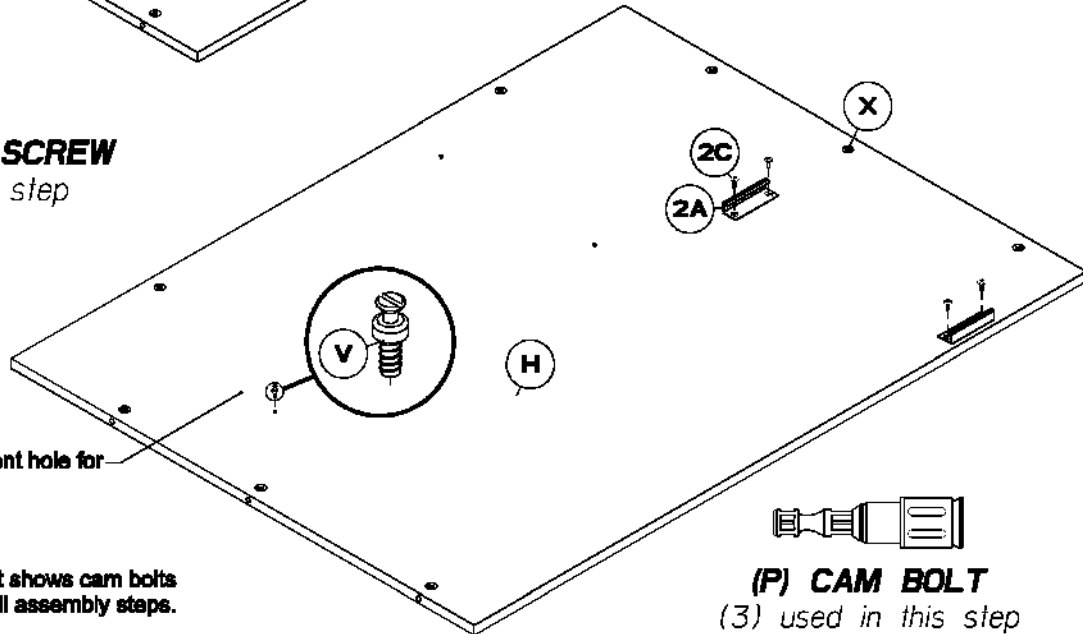

Optional height adjustment hole for center shelf (D).

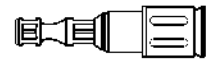

(P) CAM BOLT

(3) used in this step

NOTE: Instruction sheet shows cam bolts in lower set of holes in all assembly steps.

Install hardware as shown. When attaching clips (2A) to (H) and (J), leave screws (2C) a little loose for easier installation of the tack board in a later step.

Installer le matériel, tel qu'illustré. Lors de la fixation des clips (2A) sur (H) et (J), faire en sorte que les vis (2C) soient légèrement desserrées, de manière à faciliter l'installation du tableau en liège un peu plus loin durant l'assemblage.

Instale las piezas de ensamblaje como se muestra. Cuando fije los clips (2A) en (H) y (J), deje los tornillos (2C) un poco flojos para facilitar la instalación de los tableros de corcho más adelante.

6

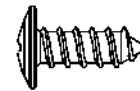
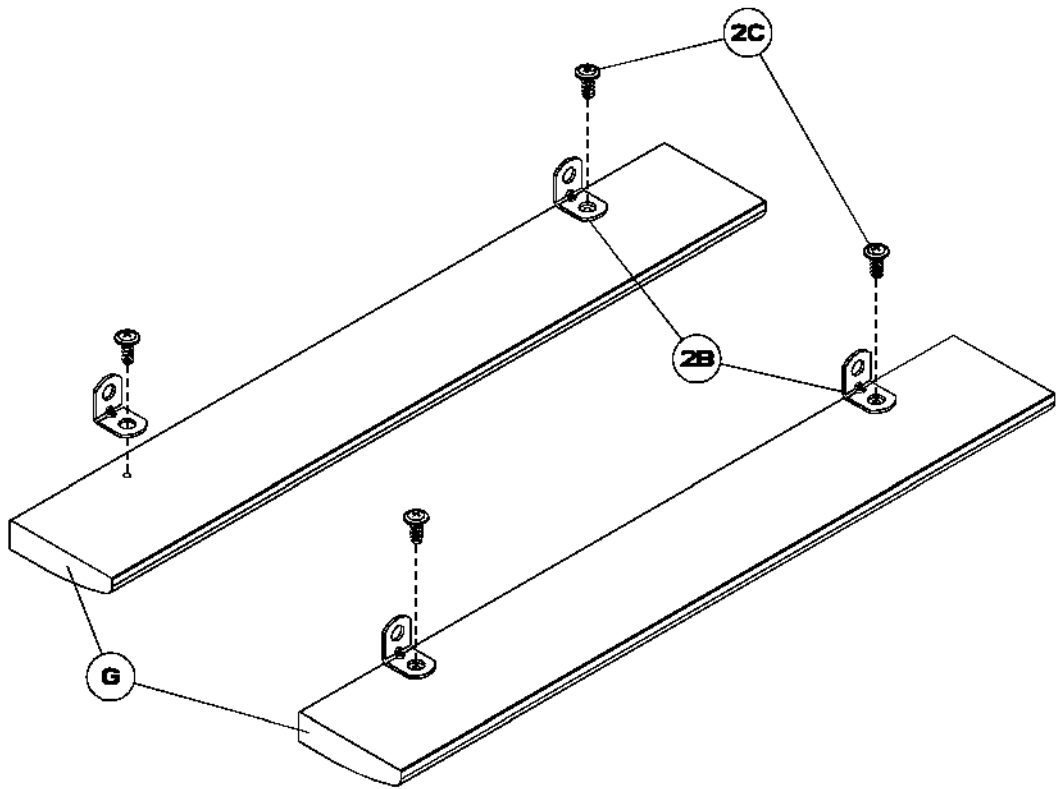

(2C) #8 x 9/16" SCREW
(4) used in this step

Assemble hardware as shown.

Assembler le matériel, tel qu'illustré.

Ensamble las piezas de ensamblaje como se muestra.

7



(Y) 5mm x 50mm
(2) used in this step

Rounded
Corner

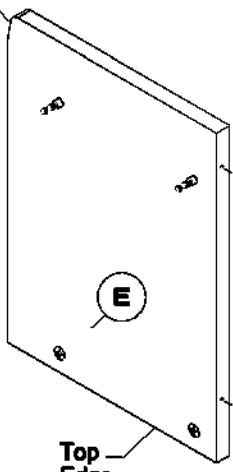

Top
Edge

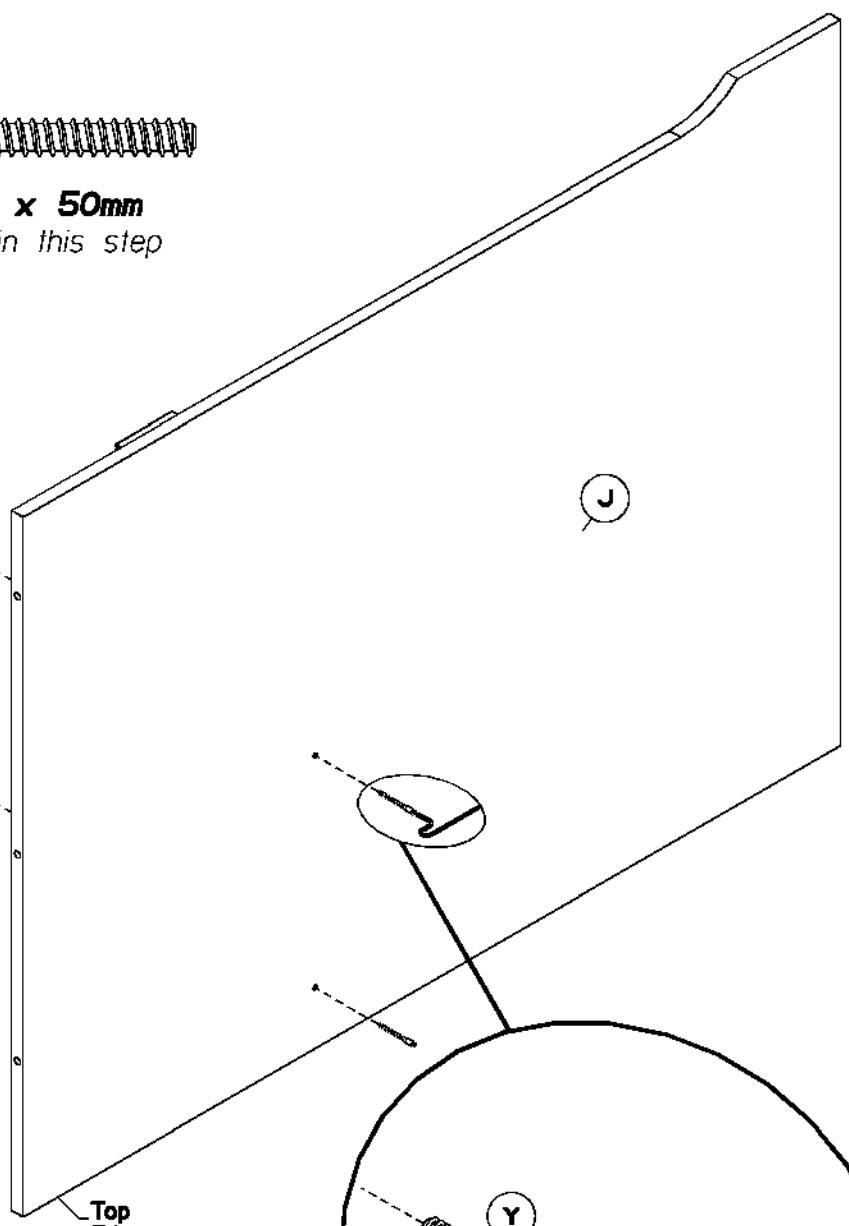

Top
Edge



Press screw caps (W) over screws (Y) after
tightening the screws.

Fasten left center upright (E) to (J) as shown on its top edge. **DO NOT OVER-TIGHTEN THE SCREWS.**

Fixer le montant central de gauche (E) au (J) illustré sur son bord supérieur. NE PAS TROP SERRER LES VIS.

Asegure el panel vertical central (E) de la (J) mostrado sobre su borde superior. **NO APRIETE DEMASIADO LOS TORNILLOS.**

8

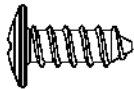
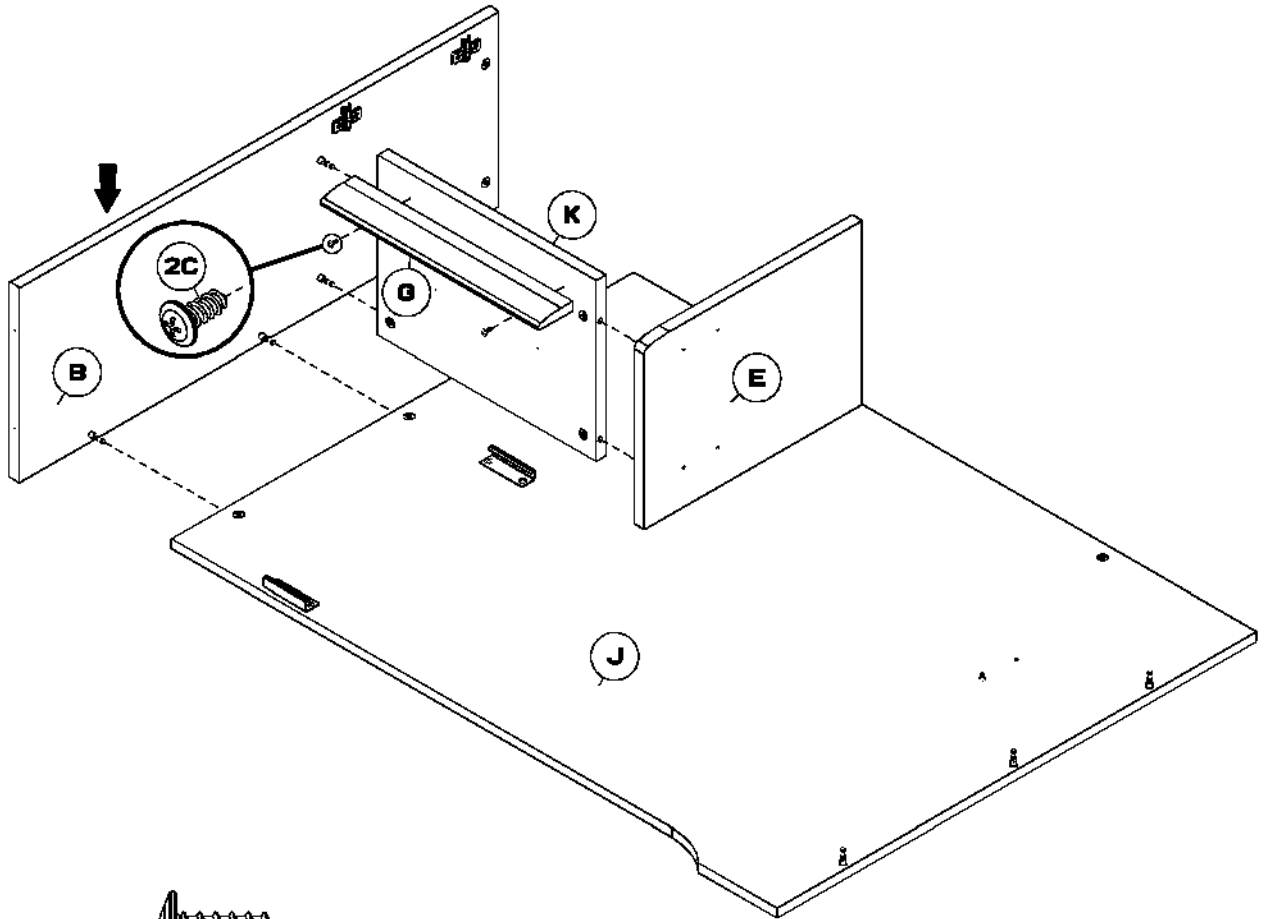
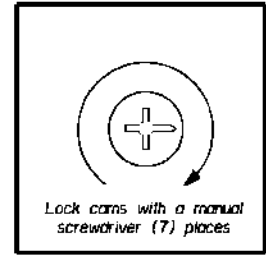

(2C) #8 x 9/16" SCREW

(2) used in this step

Attach rail (G) to shelf (K) using screws (2C). Attach shelf (K) to left center upright (E). Lock the panels together by turning the cams clockwise 1/2 a turn. Install upright (B) to (K) and (J). Lock the cams.

Fixer le rail (G) sur l'étagère (K) avec les vis (2C). Fixer l'étagère (K) sur le montant central de gauche (E). Bloquer les panneaux ensemble en tournant les cames d'1/2 tour dans le sens des aiguilles d'une montre. Installer (B) sur (K) sur (J). Bloquer les cames.

Fije el riel (G) al anaquel (K) usando los tornillos (2C). Fije el anaquel (K) al panel vertical central (E) de la izquierda. Asegure los paneles dándole a las levas 1/2 giro a la derecha. Instale (B) en (K) y (J). Asegure las levas.

9

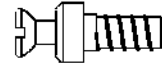

(V) RAFX CAM BOLT
(2) used in this step

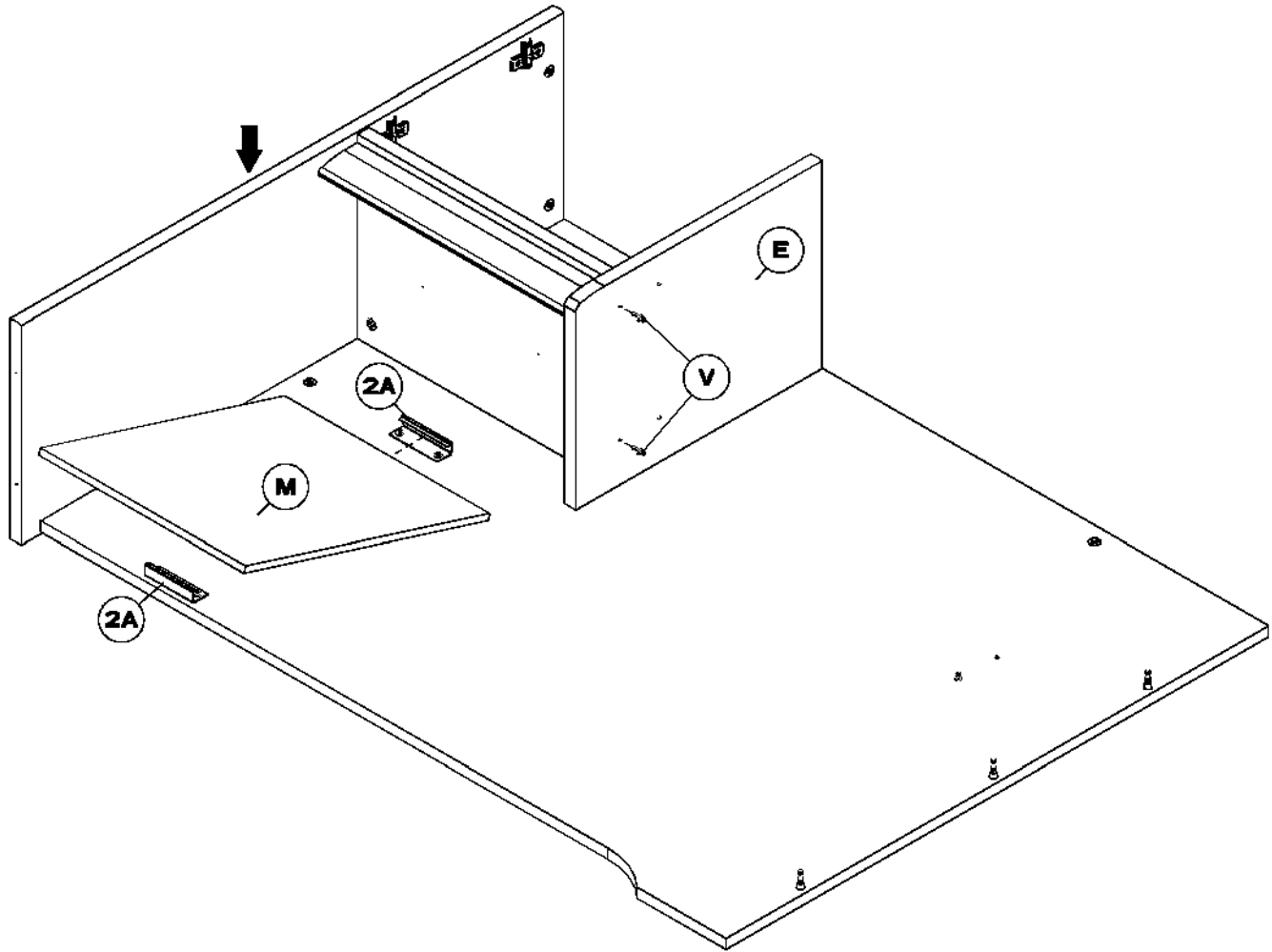

Install 2 cam bolts (V) to (E). Install the tack board (M) into clips (2A) as shown.

Installer deux boulons à cames (V) sur (E). Installer l'aide-mémoire (M) à l'intérieur des clips (2A), tel qu'illustré.

Instale 2 pernos de leva (V) en (E). Instale el tablero (M) dentro de los clips (2A) como se muestra.

10



(Y) 5mm x 50mm
(2) used in this step

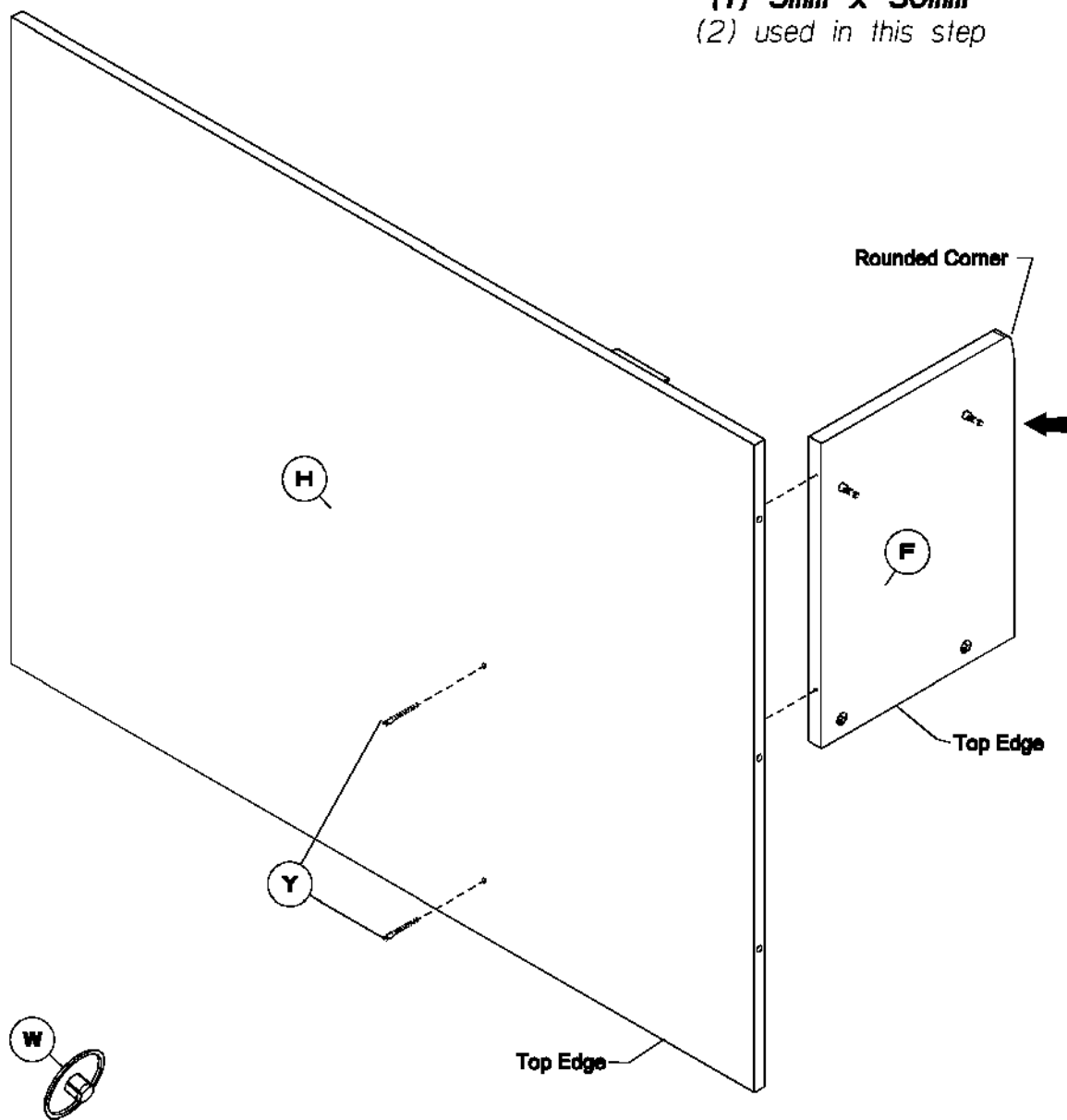

Press screw caps (W) over screws (Y) after tightening the screws.

Fasten right center upright (F) to (H) as shown on its top edge.

Fixer le montant central (F) au (H) illustré sur son bord supérieur.

Asegure el panel central (F) de la (H) mostrado sobre su borde superior.

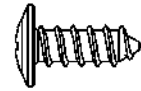
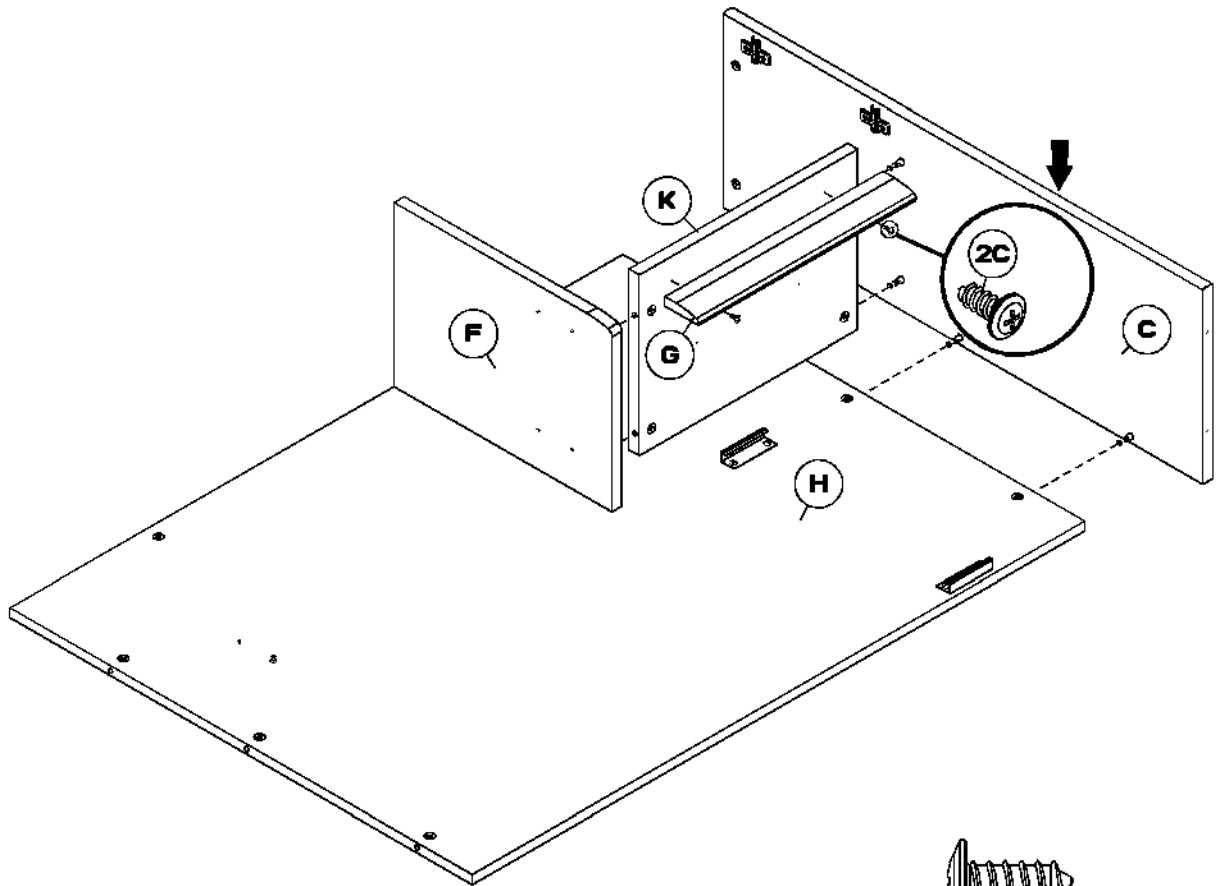
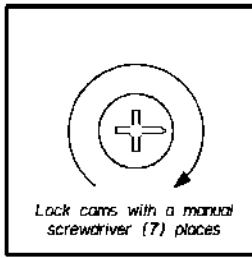
11

(2C) #8 x 9/16" SCREW
(2) used in this step

Attach rail (G) to shelf (K) using screws (2C). Attach shelf (K) to right center upright (F). Lock the panels together by turning the cams clockwise 1/2 a turn. Install upright (C) to (K) and (H). Lock the cams.

Fixer le rail (G) sur l'étagère (K) avec les vis (2C). Fixer l'étagère (K) sur le montant central (F). Bloquer les panneaux ensemble en tournant les cames d'1/2 tour dans le sens des aiguilles d'une montre. Installer (C) sur (K) sur (H). Bloquer les cames.

Fije el riel (G) al anaquel (K) usando los tornillos (2C). Fije el anaquel (K) al panel central (F) de la izquierda. Asegure los paneles dándole a las levas 1/2 giro a la derecha. Instale (C) en (K) y (H). Asegure las levas.

12



(V) RAFIX CAM BOLT

(2) used in this step

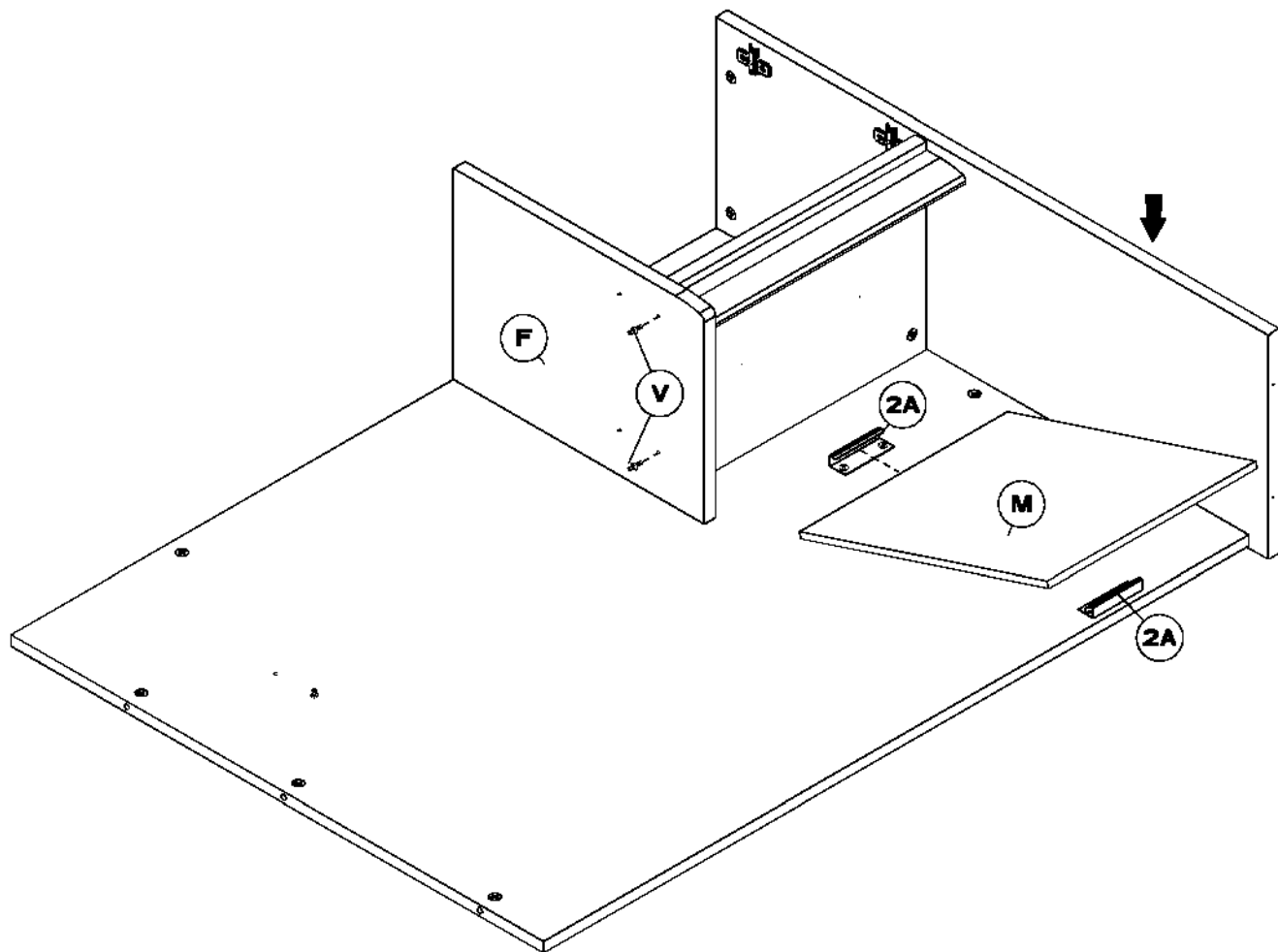

Attach cam bolts (V) and tack board (M).

Fixer les boulons à came (V) et l'aide-mémoire (M).

Fije los pernos de leva (V) y el tablero (M).

13

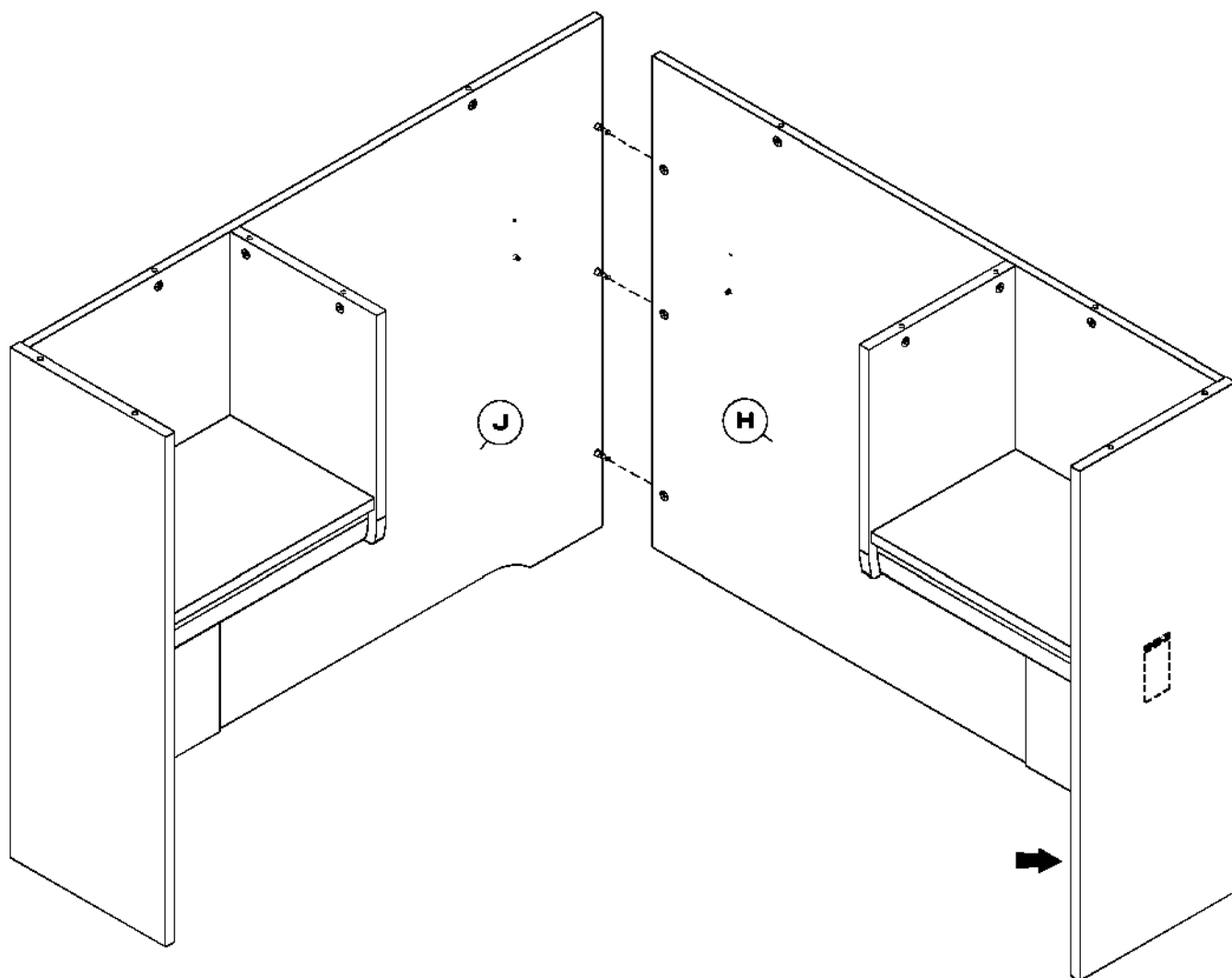
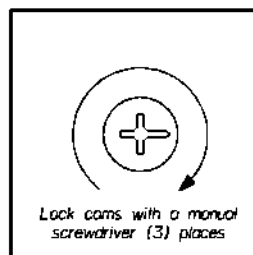

With the help of another person attach the back assemblies together as shown and lock the cams in the back side of (J) and (H).

A l'aide d'un assistant, fixer les deux assemblages arrière ensemble, tel qu'illustré, puis bloquer les comes à l'intérieure des parties arrière de (J) et de (H).

Con la ayuda de otra persona, fije los ensamblajes posteriores como se muestra y asegure las levas en el lado posterior de (J) y (H).

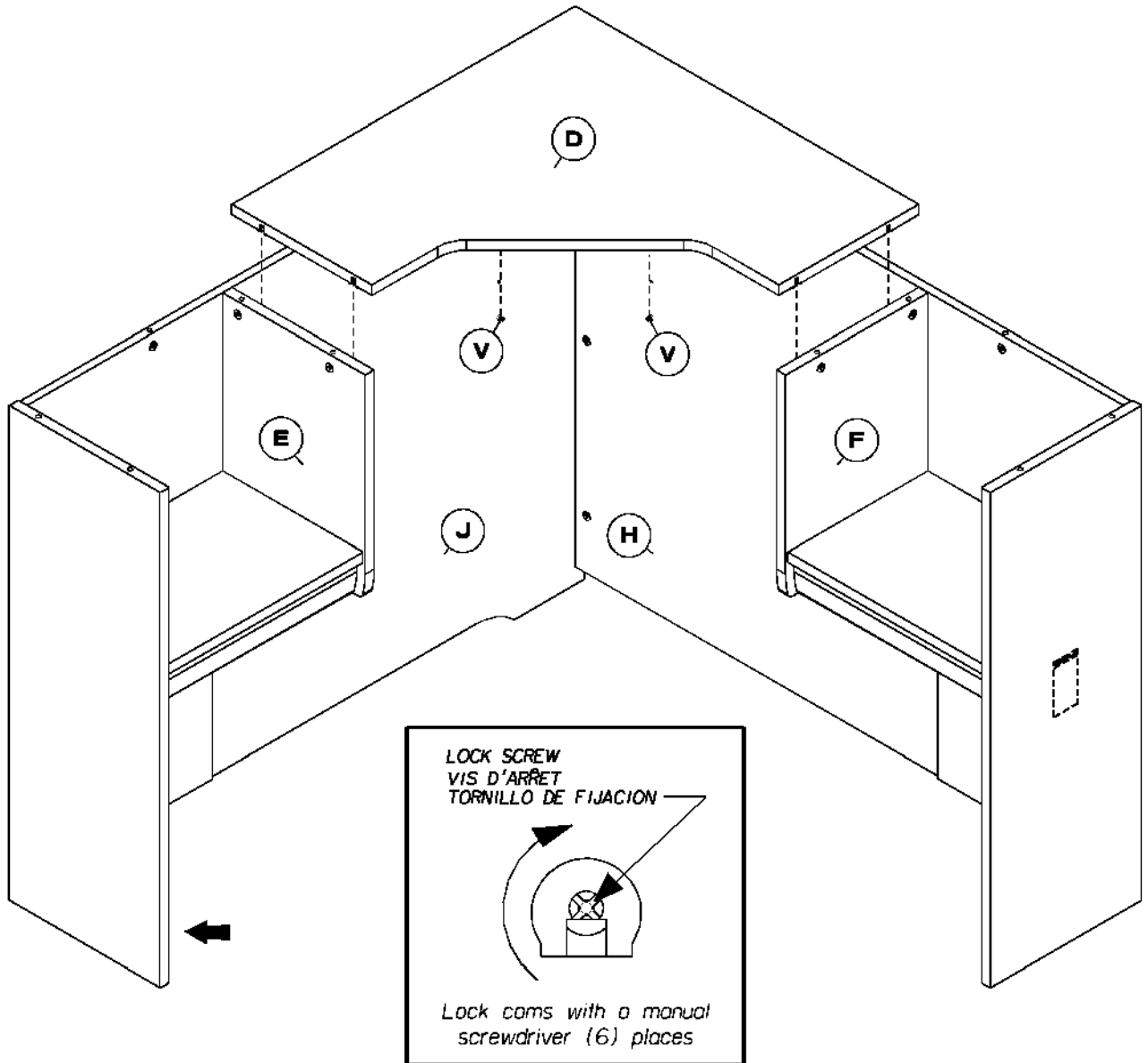

Press the center shelf (D) onto the cam bolts in panels (E), (F), (J) and (H). Lock panels together.

Presser l'étagère centrale (D) sur les boulons à came des panneaux (E), (F), (J) et (H). Bloquer les panneaux ensemble.

Presione el anaquel central (D) sobre los pernos de leva en los paneles (E), (F), (J) y (H). Asegure los paneles.

15

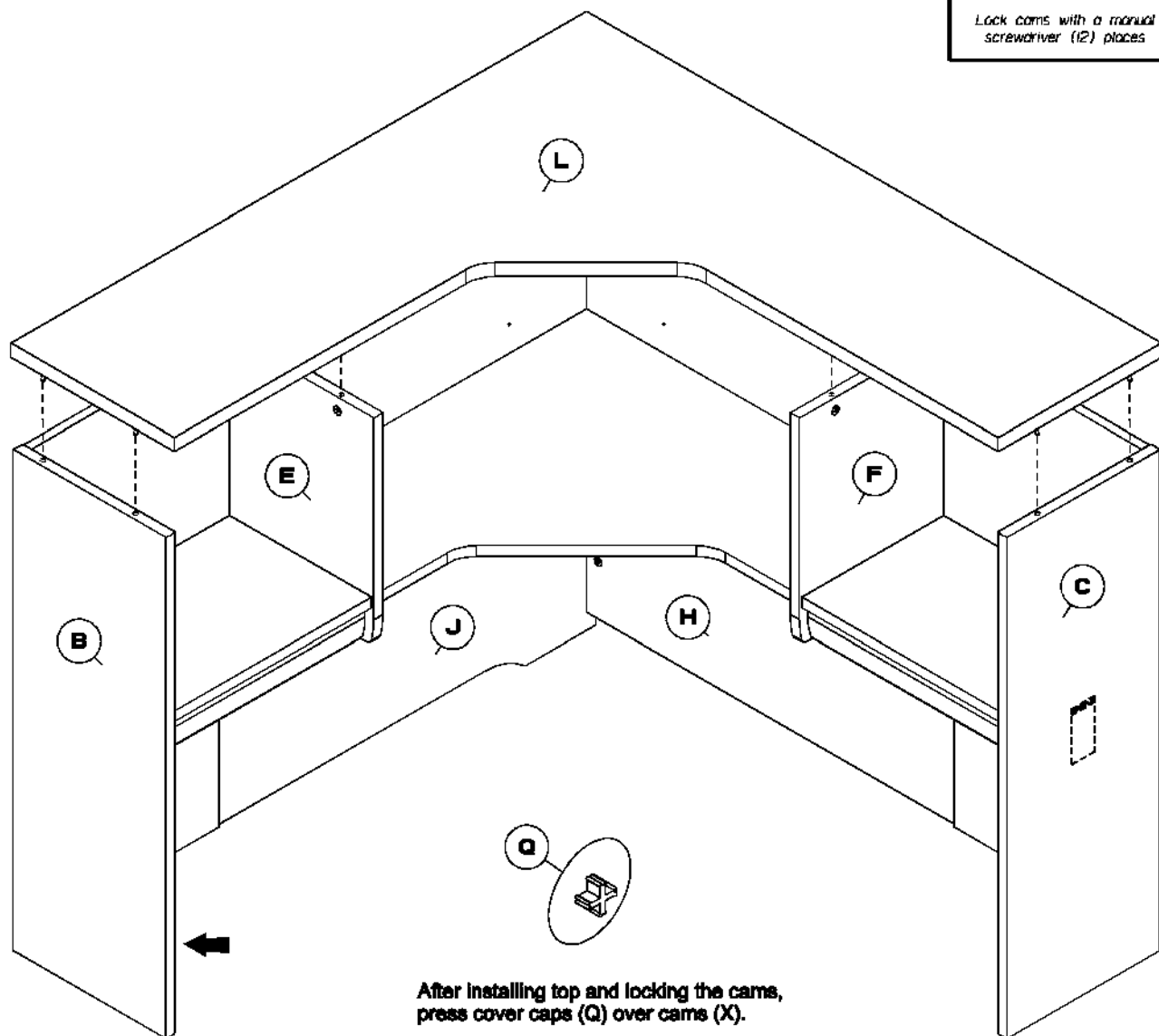
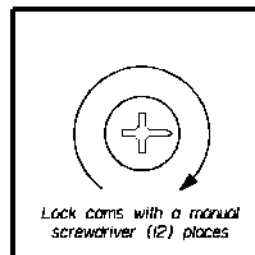

Attach top shelf (L) onto unit as shown and lock all the cams.

Fixer l'étagère supérieure (L) sur le meuble, tel qu'illustré, puis bloquer l'ensemble des comes.

Fije el anaquel superior (L) sobre la unidad como se muestra y asegure todas las levas.

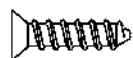
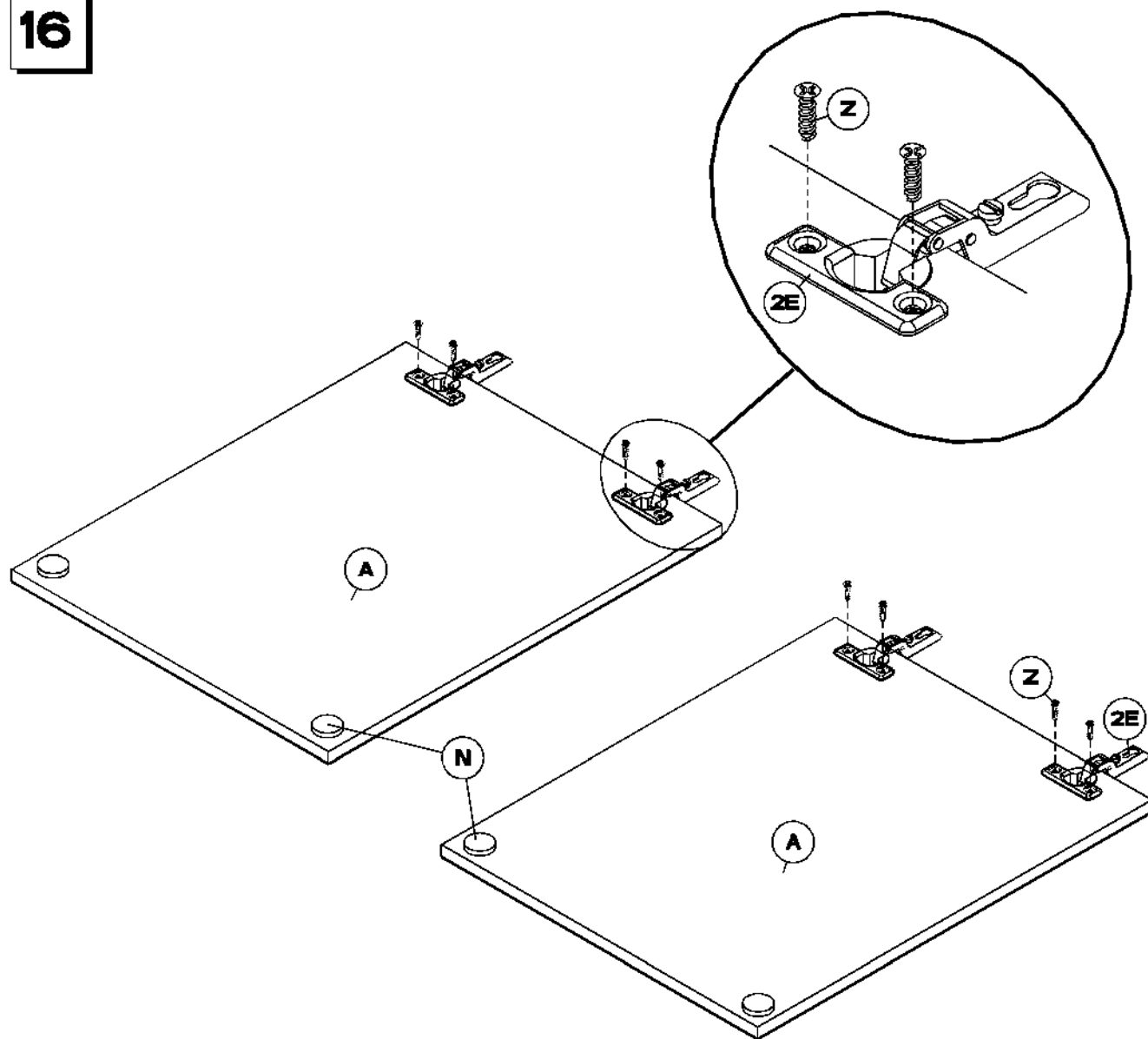

(Z) #6 x 5/8" SCREW

(8) used in this step

Attach the hinges (2E) to the doors (A) using screws (Z). Install felt pads (N) as shown.

Fixer les gonds (2E) aux portes (A) avec les vis (Z). Fixer le tampons de feutre (M), tel qu'illustré.

Fije las bisagras (2E) a las puertas (A) usando los tornillos (Z). Fije las almohadillas de fieltro (M) como se muestra.

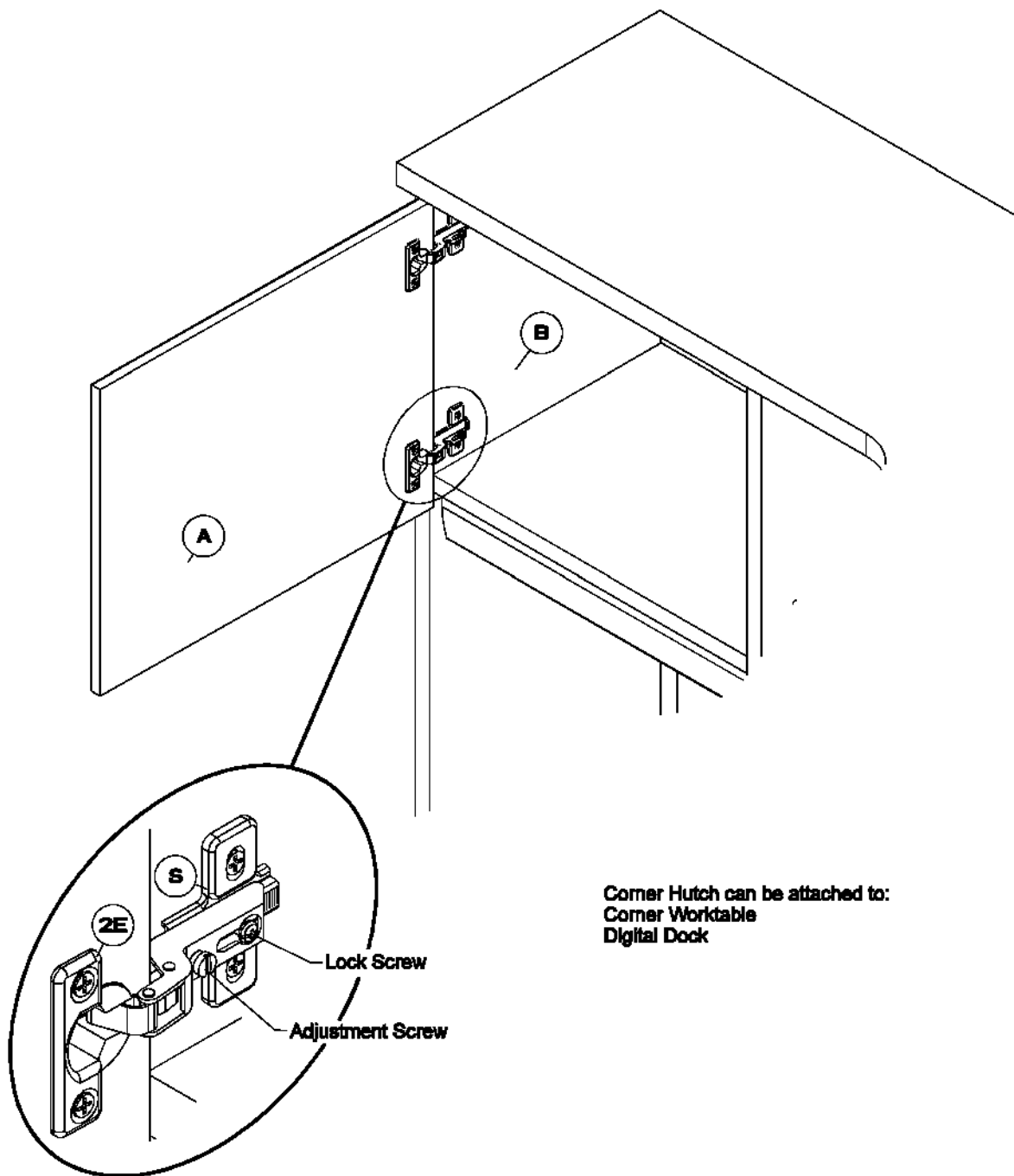

Corner Hutch can be attached to:
Corner Worktable
Digital Dock

Install the doors to the unit as shown in detail. **DETAIL AND ADJUSTMENTS ARE ON THE NEXT PAGE.** When placing this unit onto the desk do so using screws (T) through the desk top and into uprights (B) and (C) of the hutch.

Installer les portes sur le meuble, tel qu'illustré dans le gros plan. LA PAGE SUIVANTE PRESENTE UN GROS PLAN ET LES REGLAGES A EFFECTUER. En plaçant cet élément sur le bureau, utiliser les vis (T) pour passer au travers du bureau et dans les montants (B) et (C) de la huche.

Instale las puertas a la unidad como se muestra en el detalle. **LAS INSTRUCCIONES DE ESPECIFICACIONES Y AJUSTES VIENEN EN LA SIGUIENTE PAGINA.** Cuando coloque esta unidad sobre el escritorio hágalo usando los tornillos (T) a través de la cubierta del escritorio y dentro de los paneles verticales (B) y (C) de la unidad superior.

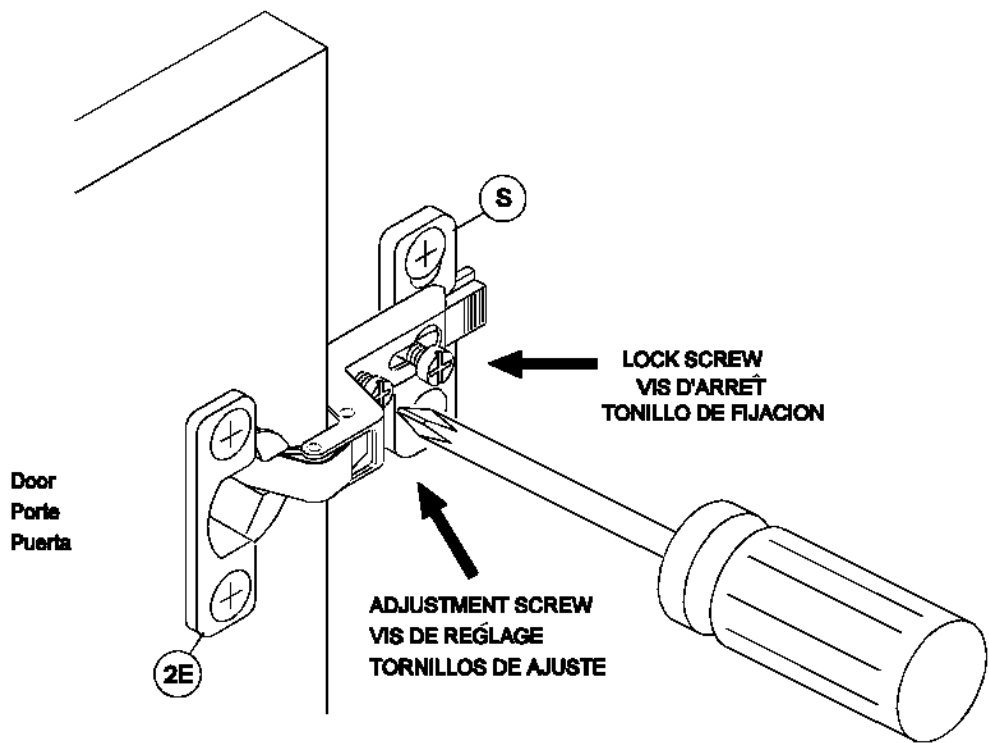

Close the door and make any necessary adjustments to hinges as follows:

SIDE ADJUSTMENT: Loosen the lock screws, adjust the gap by turning the adjustment screw, and retighten the lock screws.

DEPTH ADJUSTMENT: Loosen the lock screws (just one turn), adjust the door to the desired position, retighten the lock screws.

HEIGHT ADJUSTMENT: Loosen the mount plate screws, adjust the door to the desired position, and retighten the mount plate screws.

Fermez la le porte et faites des ajustements nécessaires comme suit:

AJUSTEMENT LATÉRAL: Desserrez les vis à verrou, ajustez en tournant le vis d ajustage, puis resserrez le vis à verrou.

AJUSTEMENT EN HORIZONTALÉ: Desserrez les vis à verrou (un seul tour), ajustez la porte à la position voulue et resserrez le vis à verrou.

AJUSTEMENT VERTICALÉ: Desserrez les vis de la plaque de soutien, ajustez la porte à la position voulue et resserrez les vis deÉla plaque de soutien.

Cierre la puerta y haga cualquier ajuste necesario al siguiente:

AJUSTAMIENTO LATERAL: Afloje el tornillo, ajuste el espacio al girar el tornillo de ajustamiento, y apretando nuevamente el tornillo de tranca.

AJUSTAMIENTO DE PROFUNDIDAD: Afloje los tornillos de tranca (con un solo giro), ajuste la puerta a la posición deseada, y vuelva a apretar los tornillos de tranca.

AJUSTAMIENTO DE ALTURA: Afloje los tornillos de la placa de montaje, ajuste la puerta a la posición deseada, y vuelva a apretar los tornillos de la placa de montaje.